

صَلُّوْا كَمَا رَأَيْتُمُوْنِيْ اُصَلِّيْ - (بخاری)

بِحَمْدِ اللّٰهِ تَعَالٰی بِفَضْلِ رَبِّ كَرِيْمٍ اَحْتَفَ كَثْرَةُ اللّٰهِ سَوَادِهِمْ كِي نَمَازِ كَيْ مَتَعَلِّقِ اَحَادِيْثِ كِي تَخْرِجِ اَوْر مَكْمَلِ حَوَالِهِ جَاتِ
مَعَ عَرَبِي تِن 2000 سَي زَانِدِ كَثِيْرُ الْاَحَادِيْثِ وَاَثَارِ تَارِيْخِ اِسْلَامِ كِي پَهْلِي جَامِعِ اَوْر مَسْتَنَدِ كِتَابِ



خاتم الانبياء صَلَّى اللهُ عَلَيْهِ وَسَلَّمَ کی نماز (مدل)



پسند فرمودہ:

حضرت مولانا مفتی احمد ممتاز صاحب
استاذ العلماء

مصنف

ابو علی معاویہ

عفا اللہ عنہ
فاضل: ایم اے اسلامیات

تقریظ

حضرت مولانا حافظ نثار حسین صاحب

حضرت اقدس مولانا شاہ حکیم محمد مظہر صاحب

حضرت مولانا ڈاکٹر منظور احمد مینگل صاحب

حضرت مولانا مفتی احسان اللہ شائق صاحب

دارالشمعان

صَلُّوا كَبَارَ آيَاتِنَا أُصَلِّحْ (بخاری)

محمد اللہ تعالیٰ بفضل رب کریم احسان کثیر اللہ سوا اور ہم کی نماز کے متعلق احادیث کی تخریج اور مکمل حوالہ جات مع عربی متن 2000 سے زائد کثیر الاحادیث و آثار تاریخ اسلام کی پہلی جامع اور مستند کتاب

خاتم الانبیاء ﷺ کی نماز

(مدل)

تفاریظ

محقق الملت والجماعت

حضرت مولانا ڈاکٹر منظور احمد منگل صاحب
ہتمم و شیخ الحدیث جامعہ مدینہ قیہ کش سہار کراچی

حضرت مولانا حافظ نثار حسین صاحب
ہتمم جامعہ عربیہ حنفیہ تعلیم الاسلام حضروانک

حضرت مولانا مفتی احسان اللہ شائق صاحب
اتحاد مفتی جامعہ الرشید کراچی

حضرت اقدس مولانا شاہ حکیم محمد مظہر صاحب
ہتمم خانقاہ امدادیہ شرفیہ کراچی جامعہ اشرف المدارس کراچی

مصنف

پسند فرمودہ

ابو علی معاویہ

فانسل: ایم اے اسلامیات

حضرت مولانا مفتی احمد مزار صاحب

دارالنعمان

فرسٹ فلور زبیدہ سنٹر 40 اردو بازار لاہور 0300 4863819

جملہ حقوق بحق مصنف محفوظ ہیں

نام کتاب..... خاتم الانبیاء ﷺ کی نماز

مؤلف..... ابوعلی معاویہ عفا اللہ عنہ

طبع دوم..... اکتوبر 2018

صفحات..... 736 صفحات

تعداد..... 1100

قیمت..... 550 روپے

ناشر..... دارالنعمان لاہور

{ ملنے کے پتے }

اشٹاکسٹ: ختم نبوت کتاب گھر سرائے نورنگ لگی مروت مکتبہ ادارۃ العلم سوک سنٹر نوشہرہ مکتبہ حیدر کرار حملہ گلگ
مکتبہ خلفائے راشدین ماڑی پور کراچی نیازی کتب خانہ اکوڑہ ٹنک مکتبہ فاروقیہ رانیوٹڈ مکتبہ عزیز یہ منگورہ
مکتبہ ابن عباس تحت بھائی مکتبہ سید احمد شہید اردو بازار لاہور مکتبہ عباسیہ حیرگرہ مدنی کتب خانہ صوابی
زاہد کتب محلہ جنگی پشاور محمدیہ کتب خانہ ٹوپی مکتبہ صفدریہ ماڈل ٹاؤن بہاولپور مکتبہ معاویہ کبیر والا ضلع خانیوال
مکتبہ شیخ الہند سرائے نورنگ لگی مروت مکتبہ بنوری ٹاؤن سرائے نورنگ لگی مروت مکتبہ فیض فقیر سرائے نورنگ لگی مروت
مکتبہ دارالقرآن شورکوٹ کینٹ مکتبہ احمد دارالعلوم کبیر والا ضلع خانیوال مکتبہ رشیدیہ سرکی روڈ کوئٹہ مکتبہ الاحسان بنوں
نوٹ: اپنے موبائل پر باحوالہ احادیث اور مستند اسلامی مسائل کے مہمونت حاصل کرنے کے لیے ON HAQ4YAR313 لکھ کر 40404 پر دو بائیںج دیں۔

ضروری وضاحت

ایک مسلمان جان بوجھ کر قرآن مجید، احادیث رسول اور دینی و دیگر علمی کتابوں میں غلطی کرنے کا تصور بھی نہیں کر سکتا ہاں بھول کر ہونے والی غلطیوں کی تصحیح و اصلاح کے لیے اپنی حتی الوسع میں نے اور میرے قابل احترام ساتھیوں نے کوشش کی ہے پھر بھی کوئی غلطی نظر آئے تو اللہ کی رضا کے لیے ازراہ کرم مطلع فرما کر ممنون فرمائیں تاکہ آئندہ اشاعت میں اصلاح ہو سکے یا در ہے کہ احادیث میں نیکی کے کام میں تعاون کرنا صدقہ کے مترادف بتلایا گیا ہے۔

فہرست

صفحہ	عنوان	نمبر شمار
33	تاریخ	1
38	ابتدائیہ	2
46	کتاب احادیث اور ان کے مصنفین کا مختصر تعارف	3
52	سبب تالیف	4
54	عرض مؤلف	5
56	مقدمہ	6
77	ایک ضروری گزارش	7
79	اہمیت نماز	8
79	نماز کی اہمیت کے بارے میں آیات قرآنیہ	9
80	نماز تمام انبیاء ﷺ کی شریعتوں کا بنیادی رکن ہے	10
80	حضرت ابراہیم علیہ السلام اور حفاظت نماز	11
81	حضرت اسماعیل علیہ السلام اور حفاظت نماز	12
81	حضرت موسیٰ علیہ السلام اور حفاظت نماز	13
81	حضرت موسیٰ و ہارون علیہ السلام اور حفاظت نماز	14
81	حضرت زکریا علیہ السلام اور حفاظت نماز	15
81	حضرت عیسیٰ علیہ السلام اور حفاظت نماز	16
82	شعیب علیہ السلام اور حفاظت نماز	17
82	نماز کی اہمیت کے بارے میں احادیث نبویہ ﷺ	18
87	تاریخ نماز کے لیے قرآن کریم و احادیث میں وعیدات	19
92	نماز کے فضائل	20
94	خشوع و خضوع سے نماز پڑھنے والے کے لئے انعامات الہی	21

96	نماز درست نہ پڑھنے والے کے لئے وعیدات	22
99	فرض نمازوں کی تعداد اور ان کی رکعتوں کی تعداد	23
99	پانچ نمازوں میں فرض رکعتوں کی تعداد	24
100	پانچ نمازوں میں واجب رکعتوں کی تعداد	25
100	وتر کی نماز واجب ہے	26
105	آثار صحابہ کرام <small>رضی اللہ عنہم</small> و تابعین <small>رضی اللہ عنہم</small>	27
106	نماز وتر تین رکعت سے کم مسنون نہیں	28
116	آثار صحابہ کرام <small>رضی اللہ عنہم</small> و تابعین <small>رضی اللہ عنہم</small>	29
124	رسول اللہ ﷺ اور حضرت عبداللہ بن مسعود <small>رضی اللہ عنہ</small> کا دو ٹوک فیصلہ	30
125	وتر تین رکعت مسنون ہونے پر اجماع صحابہ کرام <small>رضی اللہ عنہم</small>	31
125	وتر تین رکعت مسنون ہونے پر اجماع فقہاء امت	32
126	وتر تین رکعت مسنون ہونے پر اجماع امت	33
126	وتر رہ جائیں تو قضاء کرنا ضروری ہے	34
129	قصر نماز میں بھی وتر پڑھنا لازم ہے	35
130	پانچ نمازوں میں سنت مؤکدہ رکعتوں کی تعداد	36
133	طلوع فجر کے بعد فجر کی دو سنتوں کے علاوہ نفل نماز پڑھنا منع ہے	37
133	فجر کی سنتیں فجر کی جماعت کھڑی ہو جانے کے بعد بھی پڑھنا جائز ہے	38
139	فجر کی سنتیں اگر قضاء ہو جائیں تو سورج طلوع ہونے کے بعد پڑھی جائیں	39
142	طلوع آفتاب سے پہلے اور فرضوں کے بعد فجر کی سنتیں قضاء کرنا منع ہے	40
147	جمہور صحابہ کرام <small>رضی اللہ عنہم</small> کا فیصلہ	41
147	فجر کی دو رکعت سنتوں کو فجر کی فرض نماز کے ساتھ قضاء کرنا چاہیے	42
148	فجر کی دو سنتیں سفر میں بھی پڑھنی چاہیے	43
149	پانچ نمازوں میں سنت غیر مؤکدہ رکعتوں کی تعداد	44

150	پانچ نمازوں میں نوافل کی رکعتوں کی تعداد	45
152	مغرب کی نماز سے پہلے دو نفل پڑھنا مسنون نہیں	46
154	امام نووی <small>رحمۃ اللہ علیہ</small> کا تحقیقی فیصلہ	47
155	نفل نمازیں	48
155	نماز تہجد	49
155	نماز اشراق	50
156	نماز چاشت	51
157	نماز ادا بین	52
157	تحیۃ الوضو	53
157	تحیۃ المسجد	54
157	صلوٰۃ شکر	55
158	صلوٰۃ الحاجت	56
159	نماز استخارہ	57
160	صلوٰۃ التبیح	58
162	صلوٰۃ التوبہ	59
162	نماز استقاء	60
163	صلوٰۃ الخسوف و صلوٰۃ الکسوف	61
163	حج یا عمرہ کا احرام سے پہلے دو رکعت نفل پڑھنا	62
163	طواف کے بعد دو رکعت نفل پڑھنا	63
164	سفر پر جانے سے پہلے دو رکعت نفل ادا کرنا	64
164	سفر سے واپس آ کر دو رکعت نفل ادا کرنا	65
165	نماز جمعہ	66
165	نماز جمعہ کی مسنون رکعتیں	67

169	امام طحاوی <small>رحمۃ اللہ علیہ</small> کا بصیرت آموز فیصلہ	68
170	نماز تراویح	69
170	رسول اللہ <small>صلی اللہ علیہ وسلم</small> کا معمول مبارک بیس رکعت تراویح پڑھنے کا تھا	70
176	حضرت عمر <small>رضی اللہ عنہ</small> کے دورِ خلافت میں مسنون تراویح بیس رکعت ہی پڑھی جاتی تھی	71
179	حضرت عثمان <small>رضی اللہ عنہ</small> کے دورِ خلافت میں مسنون تراویح بیس رکعت ہی پڑھی جاتی تھی	72
180	حضرت علی <small>رضی اللہ عنہ</small> کے دورِ خلافت میں مسنون تراویح بیس رکعت ہی پڑھی جاتی تھی	73
182	حضرت ابی بن کعب <small>رضی اللہ عنہ</small> کا معمول بیس رکعت تراویح پڑھانے کا تھا	74
182	حضرت عبداللہ بن مسعود <small>رضی اللہ عنہ</small> کا معمول بیس رکعت تراویح پڑھنے کا تھا	75
183	صحابہ کرام <small>رضی اللہ عنہم</small> کا عام معمول بیس تراویح پڑھنے کا تھا	76
184	تابعین و تبع تابعین <small>رضی اللہ عنہم</small> کا عام معمول بیس تراویح پڑھنے کا تھا	77
186	بیس رکعت تراویح پر صحابہ کرام <small>رضی اللہ عنہم</small> ، تابعین و تبع تابعین <small>رضی اللہ عنہم</small> کا اجماع	78
188	بیس رکعت تراویح پر اہل مکہ کا اجماع	79
188	بیس رکعت تراویح پر اہل مدینہ کا اجماع	80
190	جمہور علماء اُمت کا فیصلہ بیس رکعت تراویح ہی ہے	81
193	بیس رکعت تراویح پر اجماع اُمت	82
195	امام شافعی <small>رحمۃ اللہ علیہ</small> بھی بیس رکعت تراویح کے ہی قائل ہیں	83
195	ائمہ اربعہ کا متفقہ مسلک	84
196	بیس رکعات تراویح کے مسنون ہونے پر عقلی دلیل	85
197	اوقات نماز	86
197	وقت پر نماز ادا کرنا فرض ہے	87
197	فرض نمازوں کے اجمالی اوقات	88
199	آثار صحابہ کرام <small>رضی اللہ عنہم</small>	89
199	نمازوں کے مسنون اوقات	90

199	نماز فجر کا مسنون وقت	91
201	آثار صحابہ کرام ﷺ اور تابعین و تبع تابعین ﷺ	92
203	نماز فجر کو روشنی میں پڑھنے پر اجماع صحابہ کرام ﷺ	93
203	نماز ظہر کا مسنون وقت	94
205	آثار صحابہ کرام ﷺ	95
206	علامہ شوکانی ﷺ کا دو ٹوک فتویٰ	96
206	نماز عصر کا مسنون وقت	97
208	علامہ ابن حجر عسقلانی ﷺ کا منصفانہ فیصلہ	98
208	نماز مغرب کا مسنون وقت	99
209	نماز عشاء کا مسنون وقت	100
209	نماز وتر کا مسنون وقت	101
210	بلا عذر دو نمازوں کو اکٹھا کر کے پڑھنا جائز نہیں	102
213	آثار صحابہ کرام ﷺ و تابعین ﷺ	103
214	حالت مجبوری میں دو نمازوں کو کس صورت جمع کرنا جائز ہے	104
216	نمازوں کے مکروہ اوقات	105
218	صبح صادق کے بعد سنتوں کے علاوہ نوافل پڑھنا منع ہے	106
218	مغرب کی فرض نماز سے پہلے کوئی نفل نماز پڑھنا منع ہے	107
220	وضو کا بیان	108
220	کثرت سے وضو کرنے کی فضیلت	109
220	وضو کے فرائض	110
221	وضو کا مسنون طریقہ	111
221	نیت و وضو	112
221	وضو میں نیت فرض نہیں بلکہ سنت ہے	113

222	وضو شروع کرنے سے پہلے بسم اللہ الرحمن الرحیم پڑھنا	114
223	وضو میں بسم اللہ پڑھنا سنت ہے فرض نہیں	115
224	ہاتھوں کو دھونا	116
224	کلی کرنا اور ناک میں پانی ڈالنا	117
225	مسواک کرنا	118
226	اگر کسی وجہ سے مسواک نہ ہو تو انگلی منہ میں پھیر لینا چاہیے	119
226	ناک بائیں ہاتھ سے صاف کرنا چاہیے	120
227	وضو میں دائیں طرف کے اعضاء کو پہلے دھونا مسنون ہے	121
227	وضو کے تمام اعضاء کو تین بار دھونا	122
229	داڑھی کا خلال کرنا	123
230	ہاتھ پاؤں کی انگلیوں کا خلال کرنا	124
230	سر اور کانوں کا مسح کرنا	125
231	سر کے مسح کے لیے نیا پانی لینا چاہیے	126
232	گردن کا مسح کرنا	127
233	علامہ شوکانی <small>رحمۃ اللہ علیہ</small> کی منصفانہ تحقیق	128
234	وضو میں بال برابر تھوڑی سی جگہ بھی خشک رہ گئی تو وضو نہ ہوگا	129
234	دورانِ وضو پانی کے استعمال میں اسراف نہ کرنا	130
235	موزوں پر مسح کرنا	131
235	موزوں پر مسح کرنے کا مسنون طریقہ	132
237	موزوں پر مسح کی مدت	133
238	ابن حجر عسقلانی <small>رحمۃ اللہ علیہ</small> کا متفقہ فیصلہ	134
238	وضو کے بعد کی دعا	135
239	وضو یا غسل کے بعد تالیہ وغیرہ سے پانی خشک کرنا اور نہ کرنا دونوں درست ہے	136

240	ہر نماز کے لئے نیا وضو کرنا افضل ہے	137
240	مفسدات وضو	138
240	دونوں راستوں میں سے کسی ایک سے کوئی چیز نکلنے سے	139
241	نیند سے یا غافل کر دینے والی انگٹھ سے	140
241	خون نکلنے اور تے یا الٹی آنے سے	141
242	قہقہہ لگا کر ہنسنے سے	142
243	جن چیزوں سے وضو نہیں ٹوٹتا	143
243	آگ پر پکی ہوئی چیز کھانے سے	144
244	عورت کے چھونے سے	145
245	شرمگاہ کو چھونے سے	146
248	معذور کے لئے وضو کا حکم	147
249	اذان و اقامت کا بیان	148
249	اذان کے مسنون الفاظ	149
250	فجر کی اذان میں الصلوٰۃ خیر من النوم کہنا چاہیے	150
250	اذان کے دوران دائیں بائیں چہرہ پھیرنا	151
251	اذان کے دوران دو انگلیاں کانوں میں ڈالنا مسنون ہے	152
252	اذان کا مسنون جواب	153
253	جمعہ کی دو اذانیں ہی مسنون ہیں	154
256	جمعہ کی دو اذانوں کے مسنون ہونے پر اجماع امت	155
258	اہل عرب کے مفتیان کا موقف	156
259	اذان کے بعد درود شریف پڑھنا	157
259	درود شریف کے بعد کی دعا پڑھنا	158
260	اقامت کے مسنون الفاظ	159

263	آثار صحابہ کرام رضی اللہ عنہم و تابعین رضی اللہ عنہم	160
267	علامہ شوکانی رضی اللہ عنہ کا منصفانہ اور عادلانہ فیصلہ	161
268	اقامت کا مسنون جواب	162
268	اذان ٹھہر ٹھہر کر اور اقامت کو جلدی جلدی کہنا چاہیے	163
269	جو شخص اذان کہے اسی کا اقامت کہنا مستحب ہے	164
269	مؤذن کے علاوہ کوئی دوسرا اقامت کہہ دے تو یہ بھی جائز ہے	165
270	جماعت کی نماز کا حکم	166
270	مردوں کے لیے باجماعت نماز ادا کرنا ضروری ہے	167
272	جماعت کی نماز کی اہمیت و فضیلت	168
273	عورتوں کا مسجد میں نماز پڑھنا منع ہے	169
273	مذکورہ آیت کی تفاسیر	170
275	احادیث نبوی ﷺ کی روشنی میں	171
282	آثار صحابہ کرام رضی اللہ عنہم و تابعین رضی اللہ عنہم	172
284	حضرت عائشہ رضی اللہ عنہا اور حضرت عمر رضی اللہ عنہ کے فہم اور بعید نظری کی تائید	173
285	عورتوں کا گھر میں نماز پڑھنا افضل ہونے پر اجماع امت	174
286	صفوں کی درجگی	175
286	دائیں طرف کی صف مکمل کرنے کی فضیلت	176
286	بائیں طرف کی صف مکمل کرنے کی فضیلت	177
287	صفوں میں خلاء نہیں ہونا چاہیے	178
287	صف اول کی فضیلت	179
288	پہلے اگلی صف پوری کرنی چاہیے	180
289	صف بندی کی ترتیب	181
289	امام کے قریب کن لوگوں کا کھڑے ہونا مستحب ہے	182

290	مقتدیوں کو نماز کے لیے کب کھڑا ہونا چاہیے	183
292	سر ڈھانپ کر نماز پڑھنے کا حکم	184
292	مرد کے لیے ڈھانپ کر نماز پڑھنا ہی مسنون ہے	185
300	آثار صحابہ رضی اللہ عنہم و تابعین رضی اللہ عنہم	186
310	ٹوپی انبیاء رضی اللہ عنہم، صلحاء رضی اللہ عنہم و مسلمانوں کا لباس اور قدیم روایت ہے	187
313	سر ڈھانپ کر نماز پڑھنے پر اجماع امت	188
314	احناف رضی اللہ عنہم کا مسلک	189
314	امام مالک رضی اللہ عنہ کا مسلک	190
315	امام شافعی رضی اللہ عنہ کا مسلک	191
315	امام احمد بن حنبل رضی اللہ عنہ کا مسلک	192
315	علامہ ناصر الدین البانی رضی اللہ عنہ کی محققانہ تحقیق	193
317	اکابر علماء اہل حدیث کی تائیدات	194
320	عورت کی نماز اوڑھنی کے بغیر قبول نہیں	195
321	دوران نماز ازار (شلوار، تہبند) کی کیفیت و ہیئت	196
321	مرد کے لیے نماز میں ٹخنے کھلے رکھنے کا حکم	197
323	عورت کے لیے ٹخنے چھپانے کا حکم	198
324	قبلہ رخ ہونا	199
325	نیت نماز	200
326	قیام نماز	201
326	طویل قیام کی فضیلت	202
327	قیام کی حالت میں نگاہ سجدہ کی جگہ رکھنا	203
327	مرد کے قیام کی مسنون ہیئت	204
327	دوران قیام پاؤں کے درمیان مناسب فاصلہ رکھنا	205

329	نمازی کے پاؤں کے درمیان فاصلہ کتنا ہونا چاہیے؟	206
329	فقہ حنفی کی تائید	207
329	فقہ شافعی کی تائید	208
329	فقہ مالکی کی تائید	209
330	فقہ حنبلی کی تائید	210
330	دورانِ قیام دونوں پاؤں برابر رکھنا	211
331	دورانِ قیام پاؤں کے اطراف (انگلیوں) کو قبلہ رخ رکھنا	212
331	عورت کے قیام کی مسنون ہیئت	213
332	تکبیر تحریمہ کہنا	214
333	تکبیر تحریمہ کے الفاظ	215
334	مقتدی امام کے ساتھ تکبیر کہے	216
334	جس نے امام سے پہلے تکبیر تحریمہ کہی اس کی نماز نہیں	217
334	جس نے تکبیر تحریمہ نہ کہی اس کی نماز نہیں	218
335	امام کا تکبیریں اونچی آواز سے کہنا	219
335	تکبیر تحریمہ کے ساتھ رفع الیدین کرنا	220
336	تکبیر تحریمہ کہتے وقت ہاتھوں کی کیفیت و ہیئت	221
336	تکبیر تحریمہ کہتے وقت مرد کے ہاتھوں کی ہیئت و کیفیت	222
337	تکبیر تحریمہ کہتے وقت عورت کے ہاتھوں کی ہیئت و کیفیت	223
337	مرد کا تکبیر تحریمہ کے لئے ہاتھوں کو کانوں تک اٹھانا مسنون ہے	224
342	آثار صحابہ کرام رضی اللہ عنہم و تابعین رضی اللہ عنہم	225
344	احناف کا مسلک مجموعہ احادیث پر عمل کرنا ہے	226
344	عورت کا تکبیر تحریمہ کے لئے ہاتھوں کو کندھوں تک اٹھانا مسنون ہے	227
345	آثار صحابہ کرام رضی اللہ عنہم و تابعین رضی اللہ عنہم	228

346	تکبیر تحریمہ کہنے کے بعد مرد کے ہاتھ باندھنے کا طریقہ و ہیئت	229
349	احناف کا مسلک مجموعہ احادیث پر عمل کرنا ہے	230
350	مرد کا نماز میں زیر ناف ہاتھ باندھنا مسنون ہے	231
352	آثار صحابہ کرام رضی اللہ عنہم و تابعین رضی اللہ عنہم	232
354	مراہیل حضرت ابراہیم نخعی رضی اللہ عنہ مرفوع حدیث کے حکم میں ہیں	233
356	جمہور آئمہ امت کا مسلک ناف کے نیچے ہاتھ باندھنا ہے	234
357	فقہاء احناف کا مسلک	235
357	امام احمد بن حنبل رضی اللہ عنہ کا مسلک	236
360	امام شافعی اور امام مالک رضی اللہ عنہم کا متفقہ مسلک	237
361	امام ترمذی رضی اللہ عنہ کا تحقیقی فیصلہ	238
362	علامہ بدرالدین عینی رضی اللہ عنہ شارح بخاری کی بصیرت آموز تحقیق	239
363	ناف کے نیچے ہاتھ باندھنے میں انتہائی تواضع اور عاجزی ہے	240
363	شیخ الاسلام علامہ ابن تیمیہ اور شیخ علامہ ناصر الدین البانی رضی اللہ عنہم کا دو ٹوک فیصلہ	241
364	تکبیر تحریمہ کہنے کے بعد عورت کے ہاتھ باندھنے کا طریقہ و ہیئت	242
364	عورت کا سینہ پر ہاتھ باندھنے پر اجماع امت	243
365	عورت کا سینہ پر ہاتھ باندھنے کے حکم کی حکمت ستر عورت ہے	244
366	ثناء پڑھنا	245
366	ثناء کے مسنون کلمات	246
369	آثار صحابہ کرام رضی اللہ عنہم	247
370	اکثر صحابہ کرام رضی اللہ عنہم کا معمول یہی ثناء پڑھنے کا تھا	248
371	علامہ ابن تیمیہ رضی اللہ عنہ کا بصیرت آموز تحقیقی فیصلہ	249
371	ثناء آہستہ پڑھنا مسنون ہے	250
372	آثار تابعین رضی اللہ عنہم	251

372	علامہ شوکانی <small>رحمۃ اللہ علیہ</small> کا بصیرت آموز منصفانہ اور محققانہ فیصلہ	252
373	تعوذ اور تسمیہ کا بیان	253
373	قرآءت سے پہلے تعوذ اور تسمیہ پڑھنا	254
374	تسمیہ (یعنی بسم اللہ الرحمن الرحیم) پڑھنا	255
376	تعوذ اور تسمیہ آہستہ پڑھنا مسنون ہے	256
379	آثار صحابہ کرام <small>رضی اللہ عنہم</small> و تابعین <small>رضی اللہ عنہم</small>	257
380	جمہور صحابہ کرام <small>رضی اللہ عنہم</small> اور فقہاء <small>رضی اللہ عنہم</small> امت کا مسلک	258
380	علامہ ابن قیم <small>رحمۃ اللہ علیہ</small> کا بصیرت آموز بیان	259
381	قرأت نماز کا حکم	260
381	امام اور منفرد کے لیے سورۃ فاتحہ پڑھنا ضروری ہے	261
383	امام اور منفرد کا سورۃ فاتحہ اور ساتھ کوئی دوسری سورۃ پڑھنا ضروری ہے	262
384	امام کے پیچھے مقتدی کی قرأت کا حکم	263
385	مذکورہ آیت کا شان نزول	264
386	تفاسیر صحابہ کرام <small>رضی اللہ عنہم</small>	265
386	تفسیر عبداللہ بن مسعود <small>رضی اللہ عنہ</small>	266
387	تفسیر ابن عباس <small>رضی اللہ عنہما</small>	267
387	تفسیر عبداللہ بن مغفل <small>رضی اللہ عنہ</small>	268
388	تفسیر عبداللہ بن عمر <small>رضی اللہ عنہما</small>	269
388	تفسیر مقداد بن اسود <small>رضی اللہ عنہ</small>	270
388	تفاسیر تابعین <small>رضی اللہ عنہم</small>	271
388	حضرت حسن بصری <small>رحمۃ اللہ علیہ</small> کا قول	272
389	حضرت مجاہد <small>رحمۃ اللہ علیہ</small> کا قول	273
389	حضرت سعید بن جبیر <small>رحمۃ اللہ علیہ</small> کا قول	274

389	حضرت سعید بن المسیب <small>رضی اللہ عنہ</small> کا قول	275
389	حضرت ضحاک اور ابراہیم <small>رضی اللہ عنہم</small> کا قول	276
389	حضرت ابراہیم <small>رضی اللہ عنہ</small> کا قول	277
389	امام ابن عدی <small>رضی اللہ عنہ</small> کا قول	278
390	امام ابن زید <small>رضی اللہ عنہ</small> کا قول	279
390	امام زہری <small>رضی اللہ عنہ</small> کا قول	280
391	عبداللہ بن عمیر اور عطاء بن ابی رباح <small>رضی اللہ عنہم</small> کا قول	281
391	حضرت عامر <small>رضی اللہ عنہ</small> کا قول	282
391	امام السدی <small>رضی اللہ عنہ</small> کا قول	283
391	دیگر تفاسیر محدثین <small>رضی اللہ عنہم</small>	284
391	تفسیر محمد بن کعب القرظی <small>رضی اللہ عنہ</small> (المتوفی ۱۸۸ھ)	285
392	تفسیر امام احمد بن حنبل <small>رضی اللہ عنہ</small> (المتوفی ۲۴۱ھ)	286
392	تفسیر طبری <small>رضی اللہ عنہ</small> (المتوفی ۳۱۰ھ)	287
393	امام طبری <small>رضی اللہ عنہ</small> کا بصیرت آموز فیصلہ	288
394	تفسیر ابو منصور الماتریدی <small>رضی اللہ عنہ</small> (المتوفی ۳۳۳ھ)	289
394	تفسیر الجصاص <small>رضی اللہ عنہ</small> (المتوفی ۳۷۰ھ)	290
394	تفسیر سمرقندی <small>رضی اللہ عنہ</small> (المتوفی ۳۷۳ھ)	291
395	تفسیر الوسیط لطنطاوی <small>رضی اللہ عنہ</small> (المتوفی ۴۳۱ھ)	292
395	تفسیر ابن عبدالبرنبری <small>رضی اللہ عنہ</small> (المتوفی ۴۶۳ھ)	293
396	تفسیر السمعانی <small>رضی اللہ عنہ</small> (المتوفی ۴۸۹ھ)	294
396	تفسیر امام بغوی <small>رضی اللہ عنہ</small> (المتوفی ۵۱۶ھ)	295
396	تفسیر علامہ زحشری <small>رضی اللہ عنہ</small> (المتوفی ۵۲۸ھ)	296
397	تفسیر زادالمسیر للامام الجوزی <small>رضی اللہ عنہ</small> (المتوفی ۵۹۷ھ)	297

397	تفسیر کبیر للامام فخر الدین الرازی <small>رحمۃ اللہ علیہ</small> (المتوفی ۶۰۶ھ)	298
397	تفسیر ماوردی <small>رحمۃ اللہ علیہ</small> (المتوفی ۶۶۰ھ)	299
397	تفسیر قرطبی للامام ابی عبداللہ بن احمد الانصاری القرطبی <small>رحمۃ اللہ علیہ</small> (المتوفی ۶۷۱ھ)	300
398	تفسیر علامہ بیضاوی <small>رحمۃ اللہ علیہ</small> (المتوفی ۶۸۵ھ)	301
398	تفسیر خازن لعلامہ علاؤ الدین علی بن محمد بن ابراہیم <small>رحمۃ اللہ علیہ</small> (المتوفی ۷۲۵ھ)	302
399	تفسیر ابن تیمیہ <small>رحمۃ اللہ علیہ</small> (المتوفی ۷۲۸ھ)	303
399	تفسیر ابن جزئی <small>رحمۃ اللہ علیہ</small> (المتوفی ۷۴۱ھ)	304
399	تفسیر حافظ ابن کثیر <small>رحمۃ اللہ علیہ</small> (المتوفی ۷۷۴ھ)	305
399	تفسیر درمنثور للعلامہ السیوطی <small>رحمۃ اللہ علیہ</small> (المتوفی ۹۱۱ھ)	306
400	تفسیر علامہ ابو مسعود <small>رحمۃ اللہ علیہ</small> (المتوفی ۹۸۲ھ)	307
400	تفسیر احمدیہ از مولانا احمد جیون ایٹھوی <small>رحمۃ اللہ علیہ</small> (المتوفی ۱۱۳۱ھ)	308
400	تفسیر مظہری از قاضی ثناء اللہ پانی پتی <small>رحمۃ اللہ علیہ</small> (المتوفی ۱۲۲۵ھ)	309
401	تفسیر روح المعانی از علامہ سید محمود آلوسی البغدادی <small>رحمۃ اللہ علیہ</small> (المتوفی ۱۲۷۰ھ)	310
401	تفسیر عثمانی از حضرت مولانا شبیر احمد عثمانی <small>رحمۃ اللہ علیہ</small> (المتوفی ۱۳۶۲ھ)	311
401	تفسیر معارف القرآن از مولانا محمد ادریس کاندھلوی <small>رحمۃ اللہ علیہ</small> (المتوفی ۱۳۹۳ھ)	312
401	تفسیر معارف القرآن از مولانا مفتی شفیع <small>رحمۃ اللہ علیہ</small> (المتوفی ۱۳۹۶ھ):	313
401	تفسیر فتح المنان المعروف تفسیر حقانی از مفتی عبدالحق دہلوی <small>رحمۃ اللہ علیہ</small> :	314
402	علامہ شوکانی <small>رحمۃ اللہ علیہ</small> کا منصفانہ فیصلہ	315
402	بعض امور کی علمی و تحقیقی وضاحت	316
403	قرأت خلف الامام کا حکم احادیث نبویہ <small>صلی اللہ علیہ وسلم</small> اور آثار صحابہ کرام <small>رضی اللہ عنہم</small> اور آثار تابعین و تبع تابعین <small>رضی اللہ عنہم</small> کی روشنی میں	317
403	دوران قرأت امام کے پیچھے مقتدی بالکل خاموش رہے	318
407	آثار صحابہ کرام <small>رضی اللہ عنہم</small> ، تابعین و تبع تابعین <small>رضی اللہ عنہم</small>	319

408	امام کی قرأت مقتدی کے لیے کافی ہے	320
411	آثار صحابہ کرام رضی اللہ عنہم	321
413	امام کے پیچھے قرأت کرنا منع ہے	322
415	آثار صحابہ کرام رضی اللہ عنہم، تابعین و تبع تابعین رضی اللہ عنہم	323
420	امام کی اقتداء میں مقتدی کی نماز بغیر فاتحہ پڑھے بھی کامل ہے	324
423	آثار صحابہ کرام رضی اللہ عنہم، تابعین و تبع تابعین رضی اللہ عنہم	325
424	امام کے پیچھے قرأت کرنے پر نبی کریم ﷺ کی تشبیہ	326
427	امام کے پیچھے قرأت کرنے پر صحابہ کرام رضی اللہ عنہم، تابعین و تبع تابعین رضی اللہ عنہم کی تشبیہ	327
432	ستر بدری صحابہ کرام رضی اللہ عنہم کا فتویٰ	328
432	مسئلہ قرأت خلف الامام کے پر احادیث نبویہ رضی اللہ عنہم و آثار صحابہ رضی اللہ عنہم کا اجمالی خلاصہ	329
436	جمہور سلف و خلف رضی اللہ عنہم حضرات کا مسلک قرأت خلف الامام سے منع کرنا ہے	330
436	علامہ محدث محمد بن اسمعیل امیر یمنی رضی اللہ عنہ (المتوفی ۱۱۸۲ھ) کا تحقیقی فیصلہ	331
436	جمہور فقہاء امت کے نزدیک قرأت خلف الامام واجب نہیں	332
437	شیخ الاسلام علامہ ابن تیمیہ رضی اللہ عنہ کا تحقیقی اور بصیرت آموز فیصلہ	333
439	قرأت خلف الامام کی ممانعت پر قرآن مجید سے بصیرت آموز دلیل	334
440	قرأت خلف الامام نہ کرنے پر عقلی دلیل امام ابوحنیفہ رضی اللہ عنہ کی زبانی	335
441	امام احمد بن حنبل رضی اللہ عنہ کا دو ٹوک فیصلہ	336
442	امام شافعی رضی اللہ عنہ بھی جہری نمازوں میں قرأت خلف الامام کے قائل نہیں	337
442	اکابر علمائے اہل حدیث فاتحہ خلف الامام نہ پڑھنے والے کی نماز کو باطل نہیں سمجھتے	338
443	سورۃ فاتحہ قرأت قرآن میں شامل ہے	339
445	آثار صحابہ کرام رضی اللہ عنہم	340
446	امام کے ساتھ رکوع میں ملنے والے کی وہ رکعت شمار ہوگی	341
450	آثار صحابہ کرام رضی اللہ عنہم و تابعین رضی اللہ عنہم	342

457	امام بیہقی <small>رحمۃ اللہ علیہ</small> کا بصیرت آموز استدلال	343
457	جمہور فقہاء امت کا مسلک	344
458	سورۃ فاتحہ کو دوسری سورۃ سے پہلے پڑھنا	345
459	جسے قرآن بالکل یاد نہ ہو اس کے لیے قرأت کا حکم	346
460	آمین کہنا	347
460	امام جب ”غیر المغضوب علیہم ولا الضالین“ کہے تو مقتدی آمین کہے	348
460	آمین کہنے کا حکم	349
460	آمین دُعا ہے	350
460	آمین دُعا ہے لہذا یہ آہستہ ہی کہنا افضل ہے	351
460	تفسیر ابن کثیر	352
461	تفسیر طبری	353
462	تفسیر کبیر	354
462	تفسیر جلالین	355
462	تفسیر ابن منیر	356
463	حضرت عطاء بن ابی رباح <small>رحمۃ اللہ علیہ</small> کا قول	357
463	علامہ ابن حزم <small>رحمۃ اللہ علیہ</small> کی تحقیق	358
463	آمین ذکر ہے لہذا آہستہ کہنا ہی افضل ہے	359
463	دُعا اور ذکر میں اخفاء افضل و معتبر ہے	360
464	تفسیر کبیر	361
464	تفسیر جلالین	362
464	تفسیر درمنثور	363
464	تفسیر طبری	364
465	رسول اللہ ﷺ کا فیصلہ	365

465	ام المؤمنین حضرت عائشہ صدیقہ رضی اللہ عنہا کا فیصلہ	366
466	حضرت سعد بن ابی وقاص رضی اللہ عنہ کا فیصلہ	367
466	اخفاء دعا پر اجماع امت	368
466	امام ابوحنیفہ رضی اللہ عنہ کا بصیرت آموز استدلال	369
467	علامہ قسطلانی رضی اللہ عنہ کی تحقیق	370
467	سورۃ فاتحہ کے بعد آمین آہستہ کہنا مسنون ہے	371
469	آثار صحابہ کرام رضی اللہ عنہم، تابعین و تبع تابعین رضی اللہ عنہم	372
472	جمہور صحابہ کرام رضی اللہ عنہم اور تابعین رضی اللہ عنہم اخفاء آمین پر عمل کرتے تھے	373
472	محدثین و فقہاء کوفہ رضی اللہ عنہم کا اخفاء آمین پر اجماع	374
472	حضرت امام شافعی رضی اللہ عنہ کے قول کی تحقیق	375
475	امام نووی شافعی رضی اللہ عنہ کا حقیقت پسندانہ فیصلہ	376
475	امام اربعہ رضی اللہ عنہم کا متفقہ مسلک	377
475	علامہ نیموی رضی اللہ عنہ کا تحقیقی فیصلہ	378
476	علامہ ابن القیم اور مولانا انور شاہ کشمیری رضی اللہ عنہم کی بصیرت آموز تحقیق	379
477	علامہ ناصر الدین البانی رضی اللہ عنہ کا منصفانہ اور عادلانہ فیصلہ	380
478	سورۃ فاتحہ کے بعد دوسری سورۃ سے پہلے بسم اللہ پڑھنا	381
478	جہری اور سری نمازوں میں فرق کرنا	382
479	رکوع میں جاتے اور اٹھتے وقت رفع الیدین نہ کرنا مسنون ہے	383
479	مذکورہ آیت کی تفاسیر	384
479	تفسیر ابن عباس رضی اللہ عنہما	385
479	تفسیر حسن بصری رضی اللہ عنہ	386
480	رسول اللہ ﷺ کا رفع الیدین کرنے سے منع فرمانا	387
485	رسول اللہ ﷺ کا عمل مبارک رفع الیدین نہ کرنے کا تھا	388

503	خلفائے راشدین رضی اللہ عنہم کا عمل رفع الیدین نہ کرنے کا تھا	389
505	اکثر صحابہ کرام رضی اللہ عنہم کا عمل رفع الیدین نہ کرنے کا تھا	390
507	عام طور پر صحابہ کرام رضی اللہ عنہم کا رفع الیدین کا معمول نہ تھا	391
507	اکثر تابعین و تبع تابعین رضی اللہ عنہم کا عمل رفع الیدین کا نہ تھا	392
512	امام ابوحنیفہ رضی اللہ عنہ اور امام اوزاعی رضی اللہ عنہ کا رفع الیدین پر علمی مکالمہ	393
513	امام مالک رضی اللہ عنہ تکبیر تحریمہ کے علاوہ رفع الیدین کو مکروہ فرماتے ہیں	394
515	اہل مدینہ کا ترک رفع الیدین پر اجماع	395
515	فقہاء کرام کا ترک رفع الیدین پر اجماع	396
515	اکثر محدثین رضی اللہ عنہم ترک رفع الیدین کے قائل تھے	397
516	تکبیر تحریمہ کے علاوہ تمام رفع الیدین منسوخ ہے	398
517	امام ترمذی رضی اللہ عنہ کا منصفانہ فیصلہ ترک رفع الیدین جمہور علماء امت کا عمل ہے	399
518	اہل کوفہ کا ترک رفع الیدین پر اجماع	400
519	امام بخاری رضی اللہ عنہ کے اُستاذ بھی تکبیر تحریمہ کے علاوہ رفع الیدین کے قائل نہ تھے	401
519	رفع الیدین واجب نہ ہونے پر اجماع امت	402
519	فقہ الامت حضرت عبداللہ بن مسعود رضی اللہ عنہ کی ترک رفع الیدین کی روایت کے راجح ہونے کی بڑی اور بنیادی وجہ	403
521	اکابر علمائے اہل حدیث بھی ترک رفع الیدین کے ثبوت و دلائل کے قائل ہیں	404
522	رکوع میں جاتے وقت تکبیر (اللہ اکبر) کہنا	405
523	رکوع کی فرضیت اور مسنون طریقہ	406
523	مرد کے رکوع کی مسنون ہیئت و کیفیت	407
523	رکوع میں کمر کو سیدھا رکھنا	408
525	رکوع میں ہاتھوں کو گھٹنوں پر رکھنا	409
525	رکوع میں ہاتھوں سے گھٹنوں کو پکڑنا	410

526	رکوع میں ہاتھوں کی انگلیوں کو گھٹنوں سے نیچے رکھنا	411
526	رکوع میں ہاتھوں کی انگلیوں کو کھلا رکھنا	412
527	رکوع میں بازوؤں کو بالکل سیدھا رکھنا	413
528	رکوع میں کہنیوں کو پہلوؤں سے جدا رکھنا	414
529	عورت کے رکوع کی مسنون ہیئت و کیفیت	415
529	رکوع کی مسنون تسبیحات	416
530	رکوع میں تسبیحات کی مسنون تعداد	417
531	رکوع میں قرأت کرنا منع ہے	418
531	رکوع کے بعد قومہ کے لیے کب اٹھے	419
532	مفرد کا تسبیح و تحمید دونوں کہنا	420
532	امام کا تسبیح اور مقتدی کا تحمید کہنا	421
534	ربنا لک الحمد کہنے کی فضیلت	422
535	قومہ یعنی رکوع سے سیدھا کھڑا ہونا	423
535	قومہ کی دعا اور اسکی فضیلت	424
536	سجدہ میں جاتے وقت تکبیر (اللہ اکبر) کہنا	425
536	سجدہ میں جاتے ہوئے تکبیر کہاں سے شروع کرے اور کہاں ختم کرے	426
537	سجدہ میں جانے کا مسنون طریقہ	427
538	آثار صحابہ کرام رضی اللہ عنہم و ما بعینہم	428
542	حدیث کبیر امام ابن خزیمہ نیساپوری رضی اللہ عنہ (التوفی ۱۱۳۵ھ) کا تحقیقی فیصلہ	429
542	جمہور امت کا عمل	430
543	علامہ اہم تقیم رضی اللہ عنہ کا بصیرت آموز فیصلہ	431
544	سجدہ کی فرضیت اور مسنون طریقہ	432
544	مرد کے سجدہ کی مسنون ہیئت و کیفیت	433

544	سات اعضاء پر سجدہ کرنا	434
545	سجدہ میں ناک اور پیشانی زمین پر لگانا ضروری ہے	435
545	سجدہ میں چہرہ کو دونوں ہاتھوں کے درمیان رکھنا	436
545	سجدہ میں ہاتھوں کو کندھوں کے برابر رکھنا	437
546	سجدہ میں ہاتھوں کی انگلیوں کو قبلہ رخ رکھنا	438
546	سجدہ میں ناک اور پیشانی کو جما کر رکھنا	439
546	سجدہ میں ہاتھوں کی انگلیوں کو ملا کر رکھنا	440
548	سجدہ میں کہنیوں کو زمین سے اٹھا کر رکھنا	441
548	سجدہ میں کہنیوں کو زمین پر نہ پھیلائے	442
548	سجدہ میں اعتدال اختیار کرنا	443
548	بازوؤں کو بغلوں اور پہلو سے جدا رکھنا	444
549	سجدہ میں دونوں پاؤں کو کھڑا رکھنا	445
550	سجدہ میں پیٹ کو زمین اور رانوں سے جدا رکھنا	446
550	سجدہ میں سرین کو اونچا رکھنا	447
550	رکوع اور سجدے میں کمر سیدھی رکھنا	448
550	سجدہ میں پاؤں کی انگلیاں قبلہ رخ رکھنا	449
551	سجدہ میں ایڑوں کو نہ ملانے پر اجماع امت	450
552	عورت کے سجدہ کی مسنون ہیئت و کیفیت	451
552	عورت کا سجدہ میں پیٹ کو رانوں سے ملانا	452
555	عورت زمین سے خوب چمٹ کر یعنی بازو زمین پر بچھا کر سجدہ کرے	453
556	عورت خوب سمٹ کر اور پست ہو کر سجدہ کرے	454
556	عورت سجدہ میں سرین کو نیچا رکھے	455
557	امام شافعی رضی اللہ عنہ عورت اور مرد کی نماز میں فرق کے قائل ہیں	456

558	امام مالک <small>رحمہ اللہ</small> عورت اور مرد کی نماز میں فرق کے قائل ہیں	457
559	امام احمد بن حنبل <small>رحمہ اللہ</small> عورت اور مرد کی نماز میں فرق کے قائل ہیں	458
560	امام اعظم ابوحنیفہ <small>رحمہ اللہ</small> (فقہ حنفی) عورت اور مرد کی نماز میں فرق کے قائل ہیں	459
561	مرد و عورت کی نماز میں فرق کے متعلق مدلل تحقیق	460
561	مرد و عورت کی نماز میں مسلمہ فرق	461
562	شریعت میں مرد و عورت کی نماز میں فرق کی اصولی وجہ	462
563	محدثین و فقہائے کرام <small>رحمہم اللہ</small> سے مرد و عورت کی نماز میں فرق کا اجمالی ثبوت	463
568	علمائے اہل حدیث <small>رحمہم اللہ</small> سے مرد و عورت کی نماز میں فرق کا اجمالی ثبوت	464
568	جلدی جلدی سجدہ کرنے کی ممانعت	465
569	سجدہ کی مسنون تسبیحات	466
569	سجدہ میں تسبیحات کی مسنون تعداد	467
570	سجدہ سے سر اٹھاتے وقت تکبیر کہنا	468
570	دونوں سجدوں کے درمیان بیٹھنا (جلسہ کرنا)	469
571	دونوں سجدوں کے درمیان (جلسہ) کی دُعا	470
572	تکبیر کہہ کر دوسرا سجدہ کرنا	471
572	سجدہ میں جاتے اور اٹھتے وقت رفع الیدین نہ کرنا	472
573	سجدہ کامل نہ کرنے پر وعید	473
573	رکوع قومہ، جلسہ اور دونوں سجدے اطمینان سے کرنا	474
574	رکوع، قومہ، سجدہ اور جلسہ کی مقدار	475
574	مرد کا دونوں سجدوں کے درمیان بیٹھنے کا مسنون طریقہ	476
575	دونوں سجدوں کے درمیان مردوں کا ایڑیوں پر بیٹھنا منع ہے	477
576	عورت کا دونوں سجدوں کے درمیان بیٹھنے کا مسنون طریقہ	478
577	تکبیر کہہ کر دوسری رکعت کے لیے اٹھنا	479

577	جلسہ استراحت نہ کرنا مسنون ہے	480
579	آثار صحابہ کرام رضی اللہ عنہم	481
583	اکثر صحابہ کرام رضی اللہ عنہم جلسہ استراحت کے قائل نہیں تھے	482
583	ترک جلسہ استراحت پر صحابہ کرام رضی اللہ عنہم کا اجماع	483
584	آثار تابعین رضی اللہ عنہم	484
584	ائمہ ثلاثہ (امام ابوحنیفہ اور امام مالک اور امام احمد بن حنبل رضی اللہ عنہم) جلسہ استراحت کے مسنون ہونے کے قائل نہیں	485
585	اکثر اہل علم کا عمل جلسہ استراحت نہ کرنے کا ہے	486
585	ترک جلسہ استراحت پر اجماع امت	487
585	بوجہ عذر یا ضعیف العمری کے جلسہ استراحت کرنا جائز ہے	488
589	سجدہ سے دوسری رکعت کے لیے اٹھنے کا مسنون طریقہ	489
591	آثار صحابہ کرام رضی اللہ عنہم و تابعین رضی اللہ عنہم	490
592	علامہ ابن قیم حنبلی رضی اللہ عنہ کا تحقیقی فیصلہ	491
592	مشہور عالم امام موسیٰ بن احمد حجاوی صالحی حنبلی رضی اللہ عنہ کا تحقیقی فیصلہ	492
593	دو رکعتوں کے درمیان رفع الیدین نہ کرنا	493
593	دوسری رکعت بھی پہلی رکعت کی طرح ادا کرنا	494
593	دوسری رکعت کے شروع میں ثناء اور تعوذ نہ پڑھنا	495
594	دوسری رکعت کی قرأت بسم اللہ سے شروع کرنا	496
594	دوسری رکعت میں فاتحہ کے ساتھ سورت ملانا	497
594	دوسری رکعت پہلی رکعت سے قدرے چھوٹی رکھنا	498
595	قعدہ اولیٰ	499
595	ہر دو رکعت پر تشہد (قعدہ) میں بیٹھنا	500
596	تشہد کیے بغیر نماز درست نہیں	501

596	مرد کے قعدہ کی مسنون ہیئت	502
598	آثار صحابہ کرام <small>رضی اللہ عنہم</small> و آثار تابعین <small>رضی اللہ عنہم</small>	503
600	اہل کوفہ اور اکثر اہل علم کا عمل	504
600	قعدہ میں دایاں ہاتھ دائیں ران پر اور بائیں ہاتھ بائیں ران پر رکھنا	505
601	مرد کا قعدہ میں تورک کرنا منع ہے	506
603	قعدہ میں دونوں پاؤں کھڑے رکھنا منع ہے	507
603	قعدہ میں دائیں پاؤں کی انگلیاں قبلہ رخ رکھنا	508
603	عورت کے قعدہ کی مسنون ہیئت	509
604	آثار صحابہ کرام <small>رضی اللہ عنہم</small> و تابعین <small>رضی اللہ عنہم</small>	510
607	قعدہ میں تشہد پڑھنا	511
607	قعدہ میں تشہد کے مسنون الفاظ	512
609	تشہد کے افضل الفاظ	513
609	تشہد آہستہ پڑھنا مسنون ہے	514
610	قعدہ میں انگلی سے اشارہ کرنے کا مسنون طریقہ	515
611	تشہد میں شہادت کی انگلی سے اشارہ کرنے کی کیفیت	516
611	تشہد میں اشارہ صرف ایک انگلی سے کرنا	517
612	تشہد میں اشارہ کے سوا انگلی کو حرکت نہ دینا مسنون ہے	518
613	ملا علی قاری <small>رحمۃ اللہ علیہ</small> کی تطبیق بین الاحادیث	519
614	امام خزیمہ <small>رحمۃ اللہ علیہ</small> کا تحقیقی فیصلہ	520
614	آئمہ اربعہ کا متفقہ مسلک	521
615	علامہ ابن حزم <small>رحمۃ اللہ علیہ</small> کی تحقیق	522
615	علامہ ابن قدامہ حنبلی <small>رحمۃ اللہ علیہ</small> (المتوفی ۶۲۰ھ) کی تحقیق	523
615	امام نووی <small>رحمۃ اللہ علیہ</small> (المتوفی ۶۷۶ھ) کی تحقیق	524

615	علامہ شرف الدین اسماعیل شافعی <small>رحمۃ اللہ علیہ</small> (المتوفی ۷۸۳ھ) کی تحقیق	525
616	علامہ محمد بن قاسم شافعی <small>رحمۃ اللہ علیہ</small> (المتوفی ۹۱۸ھ) کی تحقیق	526
616	علامہ زکریا انصاری شافعی <small>رحمۃ اللہ علیہ</small> (المتوفی ۹۲۶ھ) کی تحقیق	527
616	علامہ شمس الدین محمد خطیب شربینی شافعی <small>رحمۃ اللہ علیہ</small> (المتوفی ۹۷۷ھ) کی تحقیق	528
616	اکابر علمائے اہلحدیث کی تائیدات	529
617	انگلی کے اشارہ کے وقت انگلی قبلہ رخ رکھنا	530
617	اشارہ کے لیے انگلی کب اٹھائے اور کب گرائے	531
618	اشارہ کے وقت نگاہ انگلی پر رکھنا	532
618	اشارہ کے بعد انگلی کو قدرے اٹھا کر رکھنا	533
619	انگلیوں کا حلقہ آخر نماز تک رکھنا	534
619	تشہد میں انگلی کا اشارہ کرنے کی فضیلت	535
620	قعدہ اولیٰ میں تشہد کے علاوہ اور کچھ نہ پڑھنا	536
621	آثار صحابہ کرام <small>رضی اللہ عنہم</small> و تابعین <small>رضی اللہ عنہم</small>	537
622	قعدہ اولیٰ سے تیسری رکعت کے لئے اٹھتے وقت تکبیر کہنا	538
622	تیسری رکعت کے شروع میں رفع الیدین نہ کرنا	539
623	فرض نماز کی آخری دو رکعت میں قرأت کا حکم	540
625	آثار تابعین و تبع تابعین <small>رضی اللہ عنہم</small>	541
627	قعدہ اخیرہ	542
627	قعدہ اخیرہ میں تشہد کے بعد درود شریف پڑھنا	543
628	قعدہ اخیرہ میں تشہد کے بعد درود ابراہیمی پڑھنا افضل ہے	544
630	درود شریف پڑھنے کی فضیلت	545
630	درود شریف نہ پڑھنے پر وعید	546
630	درود شریف پڑھے بغیر نماز مکمل نہیں	547

631	درود شریف کے بعد دُعا پڑھنا	548
631	تسبیح کے بعد دُعا اختیاری ہے	549
632	حضرت ابراہیم علیہ السلام کی دُعا	550
632	دُنیا و آخرت کی تمام بھلائیوں کی مجموعہ دُعا	551
633	نماز میں پڑھی جانے والی دیگر مسنون دُعا میں	552
634	لفظ سلام پر نماز کا اختتام کرنا	553
634	اختتام نماز پر دائیں بائیں سلام پھیرنا	554
634	سلام کے مسنون الفاظ	555
635	مقتدی امام کے ساتھ سلام پھیرے	556
636	نمازی کا سلام میں امام اور دوسرے نمازیوں کی نیت کرنا	557
636	سلام کے الفاظ مختصر کہنا چاہیے	558
636	سلام کے فوراً بعد تکبیر اُوچی آواز سے کہنا اور تین مرتبہ استغفار کہنا	559
637	مقتدیوں کی طرف رخ کرنے سے پہلے کتنی دیر توقف کرے	560
639	سلام کے بعد امام کا مقتدیوں کی طرف رخ کرنا	561
640	فرضوں کے بعد دُعا مانگنا اور تسبیحات کرنا مسنون ہے	562
640	مذکورہ آیت کی تفاسیر	563
641	دُعا مانگنے کی فضیلت و اہمیت	564
642	فرض نماز کے بعد کی مسنون دُعا میں	565
650	دُعا مانگنے کے آداب	566
650	دُعا کے لیے ہاتھ اٹھانا	567
651	دُعا کی ابتداء حمد باری تعالیٰ اور درود شریف سے کرنا	568
652	دُعا کے آخر میں بھی درود شریف پڑھنا	569
652	ہر دُعا تین مرتبہ کرنا افضل ہے	570

652	دُعای یقین قلب سے ساتھ مانگی جائے	571
653	دُعا کے خاتمہ پر آمین کہنا مہر قبولیت ہے	572
653	دُعا کے بعد ہاتھوں کو چہرہ پر پھیرنا	573
654	دُعا کی قبولیت کا نسخہ	574
655	دُعا نہ مانگنے والے کے لیے سخت وعید	575
655	نماز کے بعد مسنون تسبیحات	576
657	تسبیحات انگلیوں پر گنا	577
657	تسبیحات دائیں ہاتھ پر گنا مسنون ہے	578
658	فجر اور عصر کے بعد طویل ذکر و دُعا کی فضیلت	579
659	جمہور محدثین، فقہاء و علماء سے فرض نماز کے بعد دُعا کا ثبوت	580
661	اکابر علماء اہلحدیث کی تائیدات	581
662	جماعت کی نماز کے اختتام پر دُعا مانگنے کا شرعی حکم	582
664	امام شافعی <small>رحمۃ اللہ علیہ</small> کا قول	583
665	جماعت کے اختتام پر امام و مقتدیوں کا ایک وقت میں دُعا مانگنے کا شرعی حکم	584
667	نماز وتر کا مسنون طریقہ	585
667	تین رکعت وتر ایک سلام سے پڑھنا	586
668	وتر میں دو رکعت کے بعد تشهد بیٹھنا	587
668	دُعائے قنوت کے مسنون الفاظ	588
669	دُعائے قنوت تکبیر کہہ کر رکوع کرنے سے پہلے پڑھنا مسنون ہے	589
672	دُعائے قنوت کے لیے رفع الیدین کرنا	590
674	تکبیر قنوت کے ساتھ رفع الیدین پر اجماع امت	591
674	وتروں کے بعد کی دُعا	592
675	سجدہ سہو کا بیان	593

675	نماز میں کمی یا زیادتی پر سجدہ سہو کرنا	594
678	سجدہ سہو سلام کے بعد کرنا	595
681	سجدہ سہو میں دو سجدے کرنا	596
682	سجدہ سہو کے لیے تکبیر کہنا	597
682	سجدہ سہو سے پہلے ایک طرف (دائیں طرف) سلام پھیرنا	598
683	تشہد پڑھ کر سجدہ سہو کرنا	599
684	سجدہ سہو کے بعد تشہد پڑھ کر سلام پھیرنا	600
684	مقتدی کو سہو ہو جائے تو اس پر سجدہ سہو واجب نہیں	601
684	نماز میں ایک سے زیادہ سہو ہونے پر ایک ہی مرتبہ سہو کے سجدے کافی ہیں	602
685	مقتدی ہر حال میں امام کے ساتھ سجدہ سہو کرے	603
685	امام کے بھولنے پر مقتدیوں کا امام کو یاد دلانے کا طریقہ	604
686	نماز عیدین کا مسنون طریقہ	605
686	عیدین کی ہر رکعت میں کل چار تکبیریں کہنا	606
687	عیدین کی چار تکبیروں پر اجماع صحابہ کرام رضی اللہ عنہم	607
688	نماز عیدین کے محل تکبیرات	608
689	خطبہ عیدین	609
689	خطبہ نماز عیدین کے بعد پڑھنا	610
690	نماز جنازہ کا مسنون طریقہ	611
690	نماز جنازہ کی چار تکبیروں پر اجماع صحابہ کرام رضی اللہ عنہم	612
691	رفع الیدین صرف پہلی تکبیر کے ساتھ کرنا	613
693	اکابر علمائے اہلحدیث سے تائیدات	614
693	پہلی تکبیر کے بعد حمد و ثناء کرنا اور دوسری تکبیر کے بعد درود شریف پڑھنا	615
694	تیسری تکبیر کے بعد دعا پڑھنا	616

694	چوتھی تکبیر کے بعد سلام پھیرنا	617
695	نماز جنازہ میں قرأت قرآن منع ہے	618
697	نماز جنازہ آہستہ پڑھنا مسنون ہے	619
698	نمازی کے لیے ضروری ہدایات	620
698	اپنے کمرے میں نماز پڑھنا جائز نہیں جہاں تصویر لگئی ہو	621
698	امام کو چاہیے کہ مختصر نماز پڑھائے	622
698	پہلو (کوکھ) پر نماز میں ہاتھ رکھنا منع ہے	623
699	مقتدی کا کسی بھی رکن میں امام سے سبقت نہ کرنا	624
699	دوران نماز آنکھیں بند نہ کرنا	625
699	نماز میں ادھر ادھر دیکھنا منع ہے	626
700	بیت الخلاء کی حاجت میں نماز پڑھنا مکروہ ہے	627
700	شدت بھوک کی حاجت میں نماز پڑھنا مکروہ ہے	628
700	توجہ منتشر کرنے والے کپڑے پہن کر نماز پڑھنا مکروہ ہے	629
701	کپڑا، رومال، چادر وغیرہ لٹکا کر نماز پڑھنا منع ہے	630
701	بغیر عذر بیٹھ کر نماز نہ پڑھنا چاہیے	631
701	فرائض کے بعد نوافل کے لیے جگہ بدل کر نماز پڑھنا افضل ہے	632
702	دوران نماز پیشانی کو صاف کرنا منع ہے	633
702	مسجد میں اور دوران نماز انگلیاں چٹخانا مکروہ ہے	634
703	دوران نماز منہ ڈھانپنا منع ہے	635
703	دوران نماز تھوک اور ریخت نکالنا مکروہ ہے	636
703	دوران نماز جمائی کو حتی الوسع روکنا چاہیے	637
704	دوران نماز حدث ہو جائے تو وضو کے لیے کیسے نکلنے کا طریقہ	638
704	دوران نماز موذی جانور کو مارنا درست ہے (مگر عمل کثیر نہ ہو)	639

705	غلبہ نیند میں نماز پڑھنا منع ہے	640
705	بغیر ہونٹ ہلائے نماز نہیں ہوتی	641
706	جماعت کی نماز کے لیے دوڑتے ہوئے آنا منع ہے	642
706	مسجد میں اپنے لیے نماز کی جگہ متعین منع ہے	643
706	اکیلے مقتدی کو امام کے دائیں طرف کھڑے ہونا چاہیے	644
707	نماز میں کپڑوں اور بالوں کو نہ سمیٹنا:	645
707	آستین یا قمیض کے گلے کو نماز میں ہوا حاصل کرنے کیلئے حرکت دینا مکروہ ہے	646
707	فرائض کے بعد امام کا فوراً اٹھ جانے میں حرج نہیں	647
708	مقتدی امام سے پہلے سجدہ سے سر نہ اٹھائے	648
708	امام کا مقتدیوں کو چھوڑ کر خاص اپنے لیے دعا مانگنا منع ہے	649
708	نماز کے بعد امام دائیں بائیں دونوں طرف رخ کر کے بیٹھ سکتا ہے	650
709	نماز میں چند آیات پڑھ کر رکوع کرنا بھی درست ہے	651
710	ایک سورت کو دو رکعتوں میں پڑھنے میں کوئی حرج نہیں	652
710	سفر میں مختصر قرآءت کرنی چاہیے	653
710	نفلوں میں ایک رکعت میں ایک سے زائد سورتیں پڑھنے میں کوئی حرج نہیں	654
711	نمازی کے لیے مقدار سترہ	655
711	نمازی کے آگے سے گزرنے پر سخت وعید	656
712	نماز میں ہر آیت کو الگ الگ پڑھنا افضل ہے	657
712	جامع مسجد میں نماز ادا کرنے کی فضیلت	658
712	صف میں اکیلے کھڑے ہو کر جماعت سے نماز پڑھنا منع ہے	659
713	بد بودار چیز کھا کر مسجد میں آنا منع ہے	660
713	نماز میں ایک ہاتھ کی انگلیوں کو دوسرے ہاتھ کی انگلیوں میں ڈالنا منع ہے	661
714	امام کا اونچی جگہ کھڑے ہو کر نماز پڑھنا منع ہے	662

714	نماز میں بار بار داڑھی پر ہاتھ پھیرنا خشوع نماز کے خلاف ہے	663
714	اگر وقت ہو تو سفر میں سنتیں اور نوافل پڑھنا افضل ہے	664
714	تیز بارش میں ترکِ جماعت میں حرج نہیں	665
715	نماز صاف کپڑوں میں پڑھی جائے	666
715	سنن و نوافل کی ادائیگی گھر میں افضل ہے	667
716	نماز کے متعلق دیگر متفرق مسائل	668
716	جمعہ دیہات والوں پر واجب نہیں	669
719	فوت شدہ نمازیں جلد از جلد ادا کرنا واجب ہے	670
720	نفل نماز پڑھنے والے کے پیچھے فرض نماز ادا کرنا درست نہیں	671
732	مأخذ و مراجع	672

تقریظ

محقق اہلسنت والجماعت حضرت مولانا حافظ ثار حسین صاحب دامت برکاتہم

مہتمم جامعہ عربیہ حنفیہ تعلیم الاسلام حضروانک

بِسْمِ اللّٰهِ الرَّحْمٰنِ الرَّحِیْمِ

الحمد لله وكفى وسلام على عبادة الذين اصطفى، أما بعد:

حضرت مولانا ابو علی معاویہ دامت برکاتہم کی کتاب ”خاتم الانبیاء ﷺ کی نماز“ چند مقامات سے دیکھنے کا اتفاق ہوا، ماشاء اللہ مولانا ابو علی معاویہ دامت برکاتہم کا مطالعہ وسیع اور علمی نظر گہری ہے اور انہیں مطالعہ اور علم کے ساتھ عنوان پر بھی مضبوط گرفت حاصل ہے۔

کتاب ”خاتم الانبیاء ﷺ کی نماز“ میں انہوں نے نماز کے مسائل کو مدلل بیان کیا ہے۔ عام اردو خواں کے لئے مسائل کو دلائل سمیت ضرورت نہ ہوتی تھی، مگر ہندوستان میں پیدا ہونے والے فتنے (یعنی فقہاء کی تقلید کو گمراہی کہنے والوں) نے اب حالات ایسے پیدا کر دیئے کہ نمازی کے سامنے مسائل کے ساتھ ساتھ دلائل بھی بیان ہوں تو طریقہ نماز پر اعتماد نماز کے سکون کا سبب بنتا ہے، جبکہ یہ فتنہ اب ہندوستان سے نکل کر مختلف ممالک میں پھیل چکا ہے اس لئے نماز کے متعلق ایسے کاموں کی ضرورت پہلے سے بڑھ رہی ہے۔

اللہ رب العزت مولانا ابو علی معاویہ مدظلہ کی اس محنت کو قبول فرماتے ہوئے جذبہ حسنت کی توفیق نصیب فرمائے۔ آمین

خادم حافظ ثار حسین عفر اللہ
مہتمم عربیہ حنفیہ تعلیم الاسلام حضروانک
۱۱ ذی الحجہ ۱۴۳۸ھ

تقریظ

محقق اہل سنت والجماعت حضرت مولانا ڈاکٹر منظور احمد مینگل صاحب دامت برکاتہم

باسم تعالیٰ

الحمد لله وكفى وسلام على عبادة الذين اصطفى اما بعد:

حمد ثناء اس ذات اقدس کو روا ہے جو عرش و کرسی کا مالک ہے، آسمان و زمین جن و انسان و ملک کا خالق ہے، نزول رحمت اور سلام ہو ان ذات قدسیہ صلی اللہ علیہ وآلہ وسلم پر جنہوں نے اپنی تمام تر صلاحیتیں اور توانائیاں مخلوق کو خالق کے ساتھ جوڑنے میں صرف کیں، توحید، نماز، روزہ، زکوٰۃ حج، ذکر اذکار، تلاوت و نوافل کا تحفہ اُمت کو دیکر فرش سے عرش تک پہنچایا، حلال و حرام کی معرفت اور تمیز کا علم دیکر حیوانات سے انسان کو ممتاز کرایا اور فرشتوں کی صف میں لا کر کھڑا کر دیا۔

ان کے بعد خدا اپنے ان بندوں پر رحم فرمائے جو دشت و بیاباں، صحراء و جبال، بحر و بحر، عرب و عجم میں افریقہ کے جنگلات میں توحید کا جھنڈا لیکر بھٹکی ہوئی اُمت کو دن رات، سردی و گرمی اور باد و باراں کی پروا کئے بغیر اللہ کی طرف بلا رہے ہیں، چوروں، ڈاکوؤں، رہزنوں اور قاتلوں کو تہجد کا عادی بنا رہے ہیں، سینما گھروں میں قہقہے لگانے والوں اور شراب میں مخمور لوگوں کو مسجد میں رونے اور اپنے خالق کے سامنے الحاج و زاری کرنے والے بنا رہے ہیں، انٹر کنڈیشن اور چھاؤں کو چھوڑ کر بلوچستان کے صحراؤں میں بستر کندھے پر رکھ کر بھوک و پیاس کی مشقتیں جھیل رہے ہیں۔

میری مراد ایک مرد قلندر کی قائم کردہ تحریک فریاد اور تحریک بکاء کے افراد الیاسی تبلیغی جماعت ہیں جو بے نمازیوں کو دیکھ کر ان کے لیے بے تاب اور بے قرار ہیں کہ یا اللہ! یہ لوگ کب نمازی بنیں گے کب اس گند کو چھوڑ کر تیرا بندہ بنیں گے، نیز اللہ دستگیری فرمائے اپنے ان نیک بندوں پر جو روکھی سوکھی کھا کر چٹائیوں اور فرش پر بیٹھ کر شب و روز قرآن پڑھا رہے ہیں، پاکستان جیسے غریب الحال ملک میں دین دشمن حکمرانوں کے ظلم کے باوجود سالانہ ستر (۷۰۰۰) اسی ہزار (۸۰۰۰) حافظ اور ہزاروں علماء تیار کر رہے اور روزانہ درس قرآن اور درس حدیث دے کر لوگوں کو نماز کی طرف بلا رہے ہیں، یا اللہ! تو ان کا بھلا کر اور ان کی دستگیری فرما (آمین)۔

ان کے بالمقابل خدا اس جماعت کو ہدایت نصیب فرمائے جن کے مذہب میں یہودیت اور نصرانیت کوئی بڑا جرم نہیں بلکہ سب سے بڑا مجرم وہ ہے جو آہستہ سے نماز میں آمین کہتا ہے، جو امام کے پیچھے جہری اور سری نمازوں میں فاتحہ نہیں پڑھتا، جو رفع الیدین قبل الرکوع اور بعد الرکوع نہیں کرتا، جو اپنے فہم اور سمجھ پر اعتماد نہیں کرتا بلکہ امام ابو حنیفہ رحمۃ اللہ علیہ، امام مالک رحمۃ اللہ علیہ، امام شافعی رحمۃ اللہ علیہ اور امام احمد

بن حنیبل رحمۃ اللہ علیہ کے علوم اور تحقیق پر اعتماد کرتا ہے، جو سلف صالحین کو مشرک قرار نہیں دیتا، جو حافظ الحدیث عبداللہ درخواسی رحمۃ اللہ علیہ جن کی عمر (۱۰۵) سال حدیث میں گذری ہے کو مشرک قرار نہیں دیتا، جو شیخ الحدیث سلیم اللہ خان صاحب دامت برکاتہم جو کہ (۵۰) سال سے بخاری شریف پڑھا رہا ہے ان کو جاہل اور مشرک نہیں کہتا، جو در بدر، چپہ چپہ، قریہ قریہ، صحرا صحرا ٹھوکر کھانے والے مولانا جمشید صاحب رحمۃ اللہ علیہ، بھائی عبدالوہاب صاحب دامت برکاتہم، مولانا احسان صاحب دامت برکاتہم اور مولانا طارق جمیل صاحب دامت برکاتہم کو مشرک قرار نہ دے، جبکہ گمراہ طبقہ جن کا ہر فرد فروٹ بیچنے والا، ڈرائیونگ کرنے والا، ہر بات پر حدیث کا مطالبہ بھی کرے جو کلمہ طیبہ کے بارے میں بھی کہہ دے کہ اس کا بھی ثبوت نہیں چونکہ بخاری شریف اور مسلم شریف میں نہیں ایسے عالم میں ایک آدمی حیران سرگرداں ہے کہ یا اللہ ایسی لوگوں نے شراب سے چھڑا کر نماز پہ لگایا اور نام نہاد الحدیث میری نماز کو بھی فاسد قرار دے رہے ہیں اور مجھے مشرک قرار دے رہے ہیں تو اب میں کدھر جاؤں۔۔۔۔۔ اور جب مناظرہ کی بات ہوتی ہے تو ان کے محدث اعظم کو لا صلوة لہ یقرأہ بفاتحہ الكتاب حدیث میں یہ بھی معلوم نہیں کہ من موصولہ ہے یا موصوفہ ہے اس لیے کہ ان کے ہاں اُردو پڑھنے والے محدثین کی کوئی کمی نہیں۔۔۔۔۔ ایسے عالم میں انسان کیا کر سکتا ہے! لیکن تاہم ہماری ذمہ داری تبلیغ ہے ہدایت دینے والی ذات اللہ کی ہے ہاں اس دور میں ایک انسان کو تشویش سے بچانے کے لیے برادر مکرم مولانا ابوعلی معاویہ صاحب نے یہ کتاب ”خاتم الانبیاء صلی اللہ علیہ وآلہ وسلم کی نماز“ ترتیب دی ہے جس کا انداز بالکل سہل اور ہر مسئلہ بالکل مدلل ہے اور یہ کہنا بجا ہوگا کہ یہ کتاب احناف کی نماز کے دلائل میں ایک انسائیکلو پیڈیا ہے اور امید ہے یہ کتاب پڑھنے کے بعد کسی کج ذہن کو جمہور امت مسلمہ احناف کی نماز پر اعتراض کی جرأت نہیں ہوگی۔۔۔۔۔ اہل علم یہ کتاب پڑھ کر ضرور استفادہ فرمائیں۔

ماشاء اللہ کتاب قابل دید ہے اور مصنف قابل داد ہے اللہ تعالیٰ قبولیت سے نوازے اور مؤلف موصوف کے لیے باعث نجات بنائے۔ (آمین)

وصلی اللہ وسلم علی خیر خلقہ محمد وعلی الہ وصحبہ اجمعین!

مولانا منظور احمد مینگل عفا اللہ عنہ
مہتمم و شیخ الحدیث جامعہ صدیقیہ گلشن معمار کراچی
۲۶ جمادی الاولیٰ ۱۴۳۶ھ

تقریظ

حضرت مولانا شاہ حکیم محمد مظہر صاحب دامت برکاتہم
فرزند عارف باللہ مجدد زمانہ حضرت مولانا شاہ محمد حکیم اختر رحمہ اللہ تعالیٰ

بِسْمِ اللّٰهِ الرَّحْمٰنِ الرَّحِیْمِ

اعمال میں ایمان کے بعد نماز کو جو درجہ حاصل ہے وہ کسی عمل کو حاصل نہیں، اس کا تقاضا تو یہ تھا کہ مسلمانوں کو اس کا اتنا اہتمام ہوتا کہ کوئی کمی نہ رہتی، لیکن ہماری بے توجہی اور غفلت نے اس کو بھی کوتاہیوں سے خالی نہیں چھوڑا، یہ بھی یاد رہے کہ نماز میں کوتاہی کا جو وبال ہے وہ دوسرے اعمال کی کوتاہیوں کی بہ نسبت بہت زیادہ ہے، کیونکہ نماز ہر دن رات میں پانچ بار فرض ہے اور اس میں کوتاہی کرنا حق تعالیٰ کو دن میں پانچ بار ناخوش کرنا ہے۔

نماز بالاتفاق سب کے نزدیک ایمان کے بعد تمام فرائض پر مقدم ہے اور قیامت میں سب سے اول اسی کا مطالبہ ہوگا اس کے برخلاف نماز کا اہتمام اور اس کی وجہ سے گناہوں کا معاف ہونا جس کثرت سے روایات سے ذکر کیا گیا ہے اس کا احاطہ دشوار ہے، چنانچہ حضرت ابو ہریرہ رضی اللہ عنہ نبی کریم صلی اللہ علیہ وآلہ وسلم سے نقل کرتے ہیں کہ آپ صلی اللہ علیہ وآلہ وسلم نے ایک مرتبہ ارشاد فرمایا کہ بتاؤ اگر کسی کے دروازے پر ایک نہر بہ رہی ہو اور وہ روزانہ اس میں پانچ مرتبہ غسل کرتا ہو تو کیا اس کے بدن پر کچھ میل کچیل باقی رہے گا؟ صحابہ کرام رضی اللہ عنہم اجمعین نے عرض کیا کہ بالکل نہیں، تو آپ صلی اللہ علیہ وآلہ وسلم نے فرمایا کہ یہی حال پانچوں نمازوں کا ہے کہ اللہ جل شانہ ان کی وجہ سے گناہوں کو زائل کر دیتے ہیں، بہر حال ضرورت اس امر کی ہے کہ نماز جیسی اہم عبادت کے مسائل و آداب اور طریقہ سیکھا جائے اور اس کے مطابق اپنی نمازوں کو درست کیا جائے، اس سلسلے میں محترم مولانا ابو علی معاویہ صاحب نے ”خاتم الانبیاء صلی اللہ علیہ وآلہ وسلم کی نماز“ کے نام سے ایک بہترین کاوش کی ہے اور نماز سے متعلق ضروری باتوں کو جمع کر دیا ہے اور خصوصیت کے ساتھ نماز کے ارکان سے متعلق سنن اور آثار کو بھی ذکر کر دیا ہے، اس سے ان لوگوں کے اعتراض کا جواب بھی جواب ہو گیا جو ہماری نماز پر اعتراض کر کے اور خلاف سنت قرار دے کر عوام کو گمراہ کرتے ہیں اور امید ہے اللہ رب العزت مؤلف کی اس کوشش کو عام و تمام فرمائیں گے اور لوگوں کی نماز کی درستگی کا ذریعہ بنائیں گے (آمین)۔

مولانا محمد مظہر عفا اللہ عنہ

مہتمم خانقاہ امدادیہ اشرفیہ کراچی جامعہ اشرف المدارس کراچی

۱۹ جمادی الاولیٰ ۱۴۳۶ھ

تقریظ

حضرت مولانا مفتی احسان اللہ شائق صاحب دامت برکاتہم

استاذ و مفتی جامعۃ الرشید کراچی

نحمدہ و نصلی علی رسولہ الکریم اما بعد!

نماز اسلام کے پانچ بنیادی ارکان میں سے اہم رکن ہے ایمان کے بعد سب سے پہلا حکم نماز ہی کا ہے چنانچہ حدیث مبارکہ میں ہے کہ: "مروا اولادکم بالصلوٰۃ وہم ابناء سبع سنین" یعنی سات سال کی عمر سے اپنی اولاد کو نماز کا حکم دو

اللہ تعالیٰ کے ہاں مسلمان کی عبادت کی مقبولیت دو باتوں پر موقوف ہے (۱) اخلاص (۲) وہ عبادت سنت کے مطابق ہو، اگر دونوں میں سے کوئی ایک بات نہ پائی جائے تو وہ عبادت قبولیت کا درجہ نہیں پاسکتی۔

نماز کے متعلق رسول اللہ صلی اللہ علیہ وآلہ وسلم کی خصوصی تاکید ہے کہ سنت کے مطابق پڑھی جائے چنانچہ ارشاد نبوی صلی اللہ علیہ وآلہ وسلم ہے کہ: "صلوا کما راتتمونی اصلی" (ترجمہ) نماز اس طرح پڑھو جیسے مجھے پڑھتا دیکھتے ہو، لہذا سنت کے مطابق نماز پڑھنے کے لیے احادیث مبارکہ سے رہنمائی لینا بہت ضروری ہے، اس لیے علماء اُمت نے مختلف ادوار میں عربی، فارسی، اردو اور دیگر زبانوں میں اس موضوع پر کتابیں لکھی اور اُمت کی رہنمائی کی، اب حال ہی میں محترم جناب مولانا ابو علی معاویہ صاحب نے بھی "خاتم الانبیاء صلی اللہ علیہ وآلہ وسلم کی نماز" کے نام سے ایک کتاب مرتب فرمائی ہے مولانا موصوف نے نہایت عرق ریزی کے ساتھ نماز سے متعلق صحیح احادیث کو جمع فرمایا ہے اور مسائل فقہیہ کے عنوانات قائم فرما کر عربی عبارت کے ساتھ ساتھ سلیس اردو میں حدیث کا ترجمہ مع حوالہ تحریر فرمایا۔

میں نے اس کتاب کا مطالعہ کیا اور اس کتاب کو ماشاء اللہ عوام و خواص دونوں کے لیے بہت مفید پایا خصوصاً فقہ حنفی سے تعلق رکھنے والے ہمارے حنفی حضرات کے لیے مسائل نماز سے متعلق احادیث کا ایک ذخیرہ ہے بس ان احادیث کو یاد کر کے ان مسائل پر عمل کیا جائے تو نماز سنت کے مطابق ہوگی تو ان شاء اللہ ضرور قبول بھی ہوگی۔

آخر میں میری دُعا ہے اللہ تعالیٰ اس کتاب کو قبولیت سے نوازے اور مولانا موصوف کو مزید اس طرح کی کتابیں لکھ کر اُمت کی رہنمائی کرنے کی توفیق نصیب فرمائے۔ (آمین)

احسان اللہ شائق عفا اللہ عنہ

استاذ و مفتی جامعۃ الرشید کراچی

۲۰ جمادی الاولیٰ ۱۴۳۶ھ

ابتدائیہ

اصل کتاب کے مطالعہ سے پہلے حسب ذیل قواعد اچھی طرح مطالعہ فرمائیں، یہ قواعد بہت ہی کارآمد ثابت ہوں گے۔

قاعدہ نمبر 1: اسناد کے لحاظ سے حدیث کی بہت سی قسمیں ہیں مگر ہم صرف تین قسموں کا ذکر کرتے ہیں:

(1) حدیث صحیح (2) حدیث حسن (3) حدیث ضعیف

حدیث صحیح: وہ احادیث جس میں یہ چار خوبیاں پائی جائیں:

1- اس کی اسناد متصل ہو کر حضور اکرم ﷺ سے لے کر مؤلف کتاب تک کوئی راوی کسی جگہ سے چھوٹا نہ ہو۔

2- اس کے تمام راوی اول درجہ کے متقی، پرہیزگار ہوں اور کوئی فاسق یا مستور الحال نہ ہو۔

3- تمام راوی نہایت قوی الحافظہ ہوں کہ کسی کا حافظہ بیماری یا بڑھاپے کی وجہ سے کمزور نہ ہو۔

4- وہ حدیث شاذ یعنی مشہور کے خلاف نہ ہو۔

حسن حدیث: وہ حدیث جس کے کسی راوی میں یہ صفات اعلیٰ درجہ کی نہ ہوں، یعنی کسی کا تقویٰ یا قوتِ حافظہ اعلیٰ درجہ کا نہ ہو۔

ضعیف حدیث: وہ حدیث ہے جس کا کوئی راوی متقی پرہیزگار یا قوی الحافظہ نہ ہوں یعنی جو صفات حدیث صحیح میں معتبر تھیں ان میں سے کوئی ایک صفت نہ ہو۔

قاعدہ نمبر 2: پہلی دو قسمیں یعنی صحیح اور حسن احکام و فضائل سب میں معتبر ہیں، لیکن حدیث ضعیف صرف فضائل میں معتبر ہے، احکام میں معتبر نہیں، یعنی اس سے حلال و حرام ثابت نہ ہوں گے، ہاں اعمال یا کسی شخص کی عظمت و فضیلت ثابت ہو سکتی ہے۔

قاعدہ نمبر 3: ضعیف حدیث جھوٹی یا غلط یا من گھڑت حدیث کو نہیں کہتے، جیسا کہ بعض لوگوں کا خیال ہے، بلکہ محدثین نے محض احتیاط کی بناء پر ایسی حدیث کو پہلے دو درجہ سے کم رکھا ہے۔

قاعدہ نمبر 4: اگر ضعیف حدیث کسی وجہ سے حسن بن جائے تو وہ بھی مطلقاً معتبر ہے، اس

سے احکام و فضائل سب کچھ ثابت ہو سکتے ہیں۔

قاعدہ نمبر 5: حسب ذیل چیزوں سے حدیث ضعیف حسن بن جاتی ہے:

1۔ دو یا زیادہ سندوں سے روایت ہو جانا اگرچہ وہ سب اسنادیں ضعیف ہوں یعنی اگر ایک حدیث چند ضعیف روایتوں سے مروی ہو جائے تو اب وہ ضعیف نہ رہے گی بلکہ حسن بن جائے گی۔ (مقدمہ مشکوٰۃ از مولانا عبدالحق دہلوی) (رسالہ اصول حدیث للبحر جانی)

2۔ علماء کا ملین کے عمل سے ضعیف حدیث حسن بن جاتی ہے یعنی اگر حدیث ضعیف پر علماء دین عمل شروع کر دیں تو وہ ضعیف نہ رہے گی بلکہ حسن بن جائے گی، جیسے امام ترمذی رحمۃ اللہ علیہ فرماتے ہیں "هذا الحديث غريب ضعيف والعمل عليه عند أهل العلم" یعنی یہ حدیث تو غریب یا ضعیف ہے مگر اہل علم کا اس پر عمل ہے۔

قاعدہ نمبر 6: اسناد کے ضعف سے متن حدیث کا ضعف لازم نہیں، لہذا یہ ہو سکتا ہے کہ ایک حدیث ایک اسناد میں ضعیف ہو، دوسری اسناد میں حسن ہو اور تیسری اسناد میں صحیح ہو، اسی لئے امام ترمذی رحمۃ اللہ علیہ ایک حدیث کے متعلق فرماتے ہیں کہ "هذا الحديث حسن صحيح غريب" یعنی یہ حدیث حسن بھی ہے صحیح بھی اور غریب بھی ہے۔ (سنن ترمذی، رقم الحدیث 741)

قاعدہ نمبر 7: بعد کا ضعف اگلے محدث یا مجتہد کے لئے مضرت نہیں ہوتا، لہذا اگر ایک حدیث حضرت امام بخاری یا حضرت امام ترمذی رحمۃ اللہ علیہ کو ضعیف ہو کر ملی ہو کیونکہ اس میں ایک راوی ضعیف شامل ہو گیا تو ہو سکتا ہے کہ وہ ہی حدیث حضرت امام ابو حنیفہ رحمۃ اللہ علیہ کو سند صحیح سے ملی ہو اور آپ کے زمانہ تک وہ ضعیف راوی اس حدیث کی اسناد میں شامل نہ ہو، مثلاً "من كان له امام قراءة الامام له قراءة" یعنی جو امام کی اقتداء میں نماز پڑھتا ہو تو امام کی قرآءة ہی مقتدی کی قرآءة ہے والی حدیث کے راویوں میں سے ایک راوی جابر جہنی رحمۃ اللہ علیہ ہیں جو کہ ضعیف ہیں اور جابر جہنی رحمۃ اللہ علیہ (۳۳۵ھ) میں پیدا ہوئے جبکہ حضرت امام ابو حنیفہ رحمۃ اللہ علیہ کی وفات (۱۵۰ھ) میں ہے، لہذا امام ابو حنیفہ رحمۃ اللہ علیہ کو یہ حدیث بالکل صحیح سند کے ساتھ ملی تھی۔

قاعدہ نمبر 8: جرح مبہم کسی لحاظ سے بھی قابل قبول نہیں کیونکہ جرح میں راوی کا وجہ ضعف بیان کرنا ضروری ہے، لہذا متعصب، معصت و تشدد کی جرح قابل قبول نہیں، مثلاً دارقطنی

اور خطیب بغدادی متعصب، اور ابن جوزی، عمر بن بدر موصلی، رضی صنعانی لغوی، جوزقانی، علامہ ابن تیمیہ، مجدد الدین لغوی وغیرہ حضرات جرح میں معتقت شمار کئے جاتے ہیں، جبکہ ابو حاتم، نسائی، ابن معین، ابن قطان، یحییٰ قطان اور ابن حبان رضی اللہ عنہم حضرات جرح میں متشدد شمار کئے جاتے ہیں، لہذا یہ حضرات اگر کسی راوی کو ضعیف قرار دیتے ہیں تو ضروری ہے کہ ضعف کی وجہ اور راوی میں کیا ضعف ہے اس کو بھی ساتھ بیان کریں گے اور اگر وجہ ضعف نہ بیان کی گئی ہو تو راوی ضعیف شمار نہ ہوگا، کیونکہ وجہ ضعف میں ائمہ کا اختلاف ہے، ایک چیز کو بعض عیب سمجھتے ہیں اور بعض نہیں مثلاً تدلیس، گھوڑے دوڑانا، مذاق کرنا، نوعمری اور فقہ میں مشغولیت کو بعض لوگوں نے راوی کا عیب شمار کیا ہے مگر احناف ان میں سے کسی کو عیب نہیں شمار کرتے۔ (نور الانور بحث طعن علی الحدیث)

امام ابن الصلاح رضی اللہ عنہ لکھتے ہیں کہ:

وأما الجرح فإنه لا يقبل الا مفسر امبين السبب... فلا بد من بيان سببه لينظر فيما هو جرح أم لا. (مقدمه ابن الصلاح، صفحہ ۱۳۰، نوع ۲۳، طبع المكتبة السلفية) یعنی کوئی جرح اس وقت تک مقبول نہیں جب تک اس کا سبب بیان نہ کیا جائے کیونکہ بسا اوقات جارح ایسی جرح کرتا ہے جو موجب جرح نہیں ہوتی۔

امام ابو بکر احمد بن علی خطیب بغدادی رضی اللہ عنہ (المتوفی ۴۶۳ھ) لکھتے ہیں کہ:

وقد ذكر ان الشافعي انما أوجب. (الكفاية، صفحہ ۱۰۸، طبع دار الكتب العلمية بيروت) امام شافعی رضی اللہ عنہ فرماتے ہیں کہ (اسباب جرح کو بیان کرنا) ضروری ہے۔

امام عبد العظیم بن عبد القوی المنذری رضی اللہ عنہ (المتوفی ۶۵۶ھ) لکھتے ہیں کہ:

لا يقبل الجرح الا مفسراً. (رسالة في الجرح والتعديل، ص ۲۰، طبع الكويت) جلال الدین سیوطی رضی اللہ عنہ (المتوفی ۹۱۱ھ) لکھتے ہیں کہ:

لانه يحصل بأمر واحد ولا يشق ذكره ولان الناس مختلفون في اسباب الجرح فيطلق أحدهم الجرح بناء على ما اعتقده جرحاً وليس بجرح في نفس الامر فلا بد من بيان سببه لينظر هل هو قاذح أم لا؛ (تدريب الروي، ۱/۲۶۱، طبع بيروت)

(جرح وہ قبول ہے جس کا سبب بیان کیا جائے) اس لئے کہ جرح کسی ایک بات کی وجہ سے بھی حاصل ہو جاتی ہے اور اس کا ذکر کرنا مشکل نہیں ہوتا اور اس لئے بھی کہ اسباب جرح میں علماء مختلف ہیں بعض علماء اپنے اعتقاد کے مطابق جرح کا اطلاق کرتے ہیں، حالانکہ وہ فی الحقیقت جرح نہیں ہوتی، لہذا جرح کا سبب بیان کرنا ضروری ہے تاکہ دیکھا جاسکے کہ جرح قابل قدح ہے یا نہیں؟

قاعدہ نمبر 9: جرح کرنے والے کے بارے میں چند چیزیں ملحوظ خاطر رکھی جائیں گی کہ آیا کہ جارح کا دور، علاقہ جس پر جرح کی جا رہی ہے اس کے مطابق ہی ہے اور دیکھا جائے گا کہ ان کی ملاقات بھی ثابت ہے اور اگر جارح صرف جرح نقل کرنے والا ہے تو دیکھا جائے گا کہ جس سے جرح نقل کی جا رہی ہے اس کی جس پر جرح کی جا رہی ہے اس سے ملاقات ثابت ہے کہ نہیں، اگر مذکورہ بالا شرائط نہیں پائی جا رہیں تو جارح کی جرح معتبر نہیں سمجھی جائے گی۔

قاعدہ نمبر 10: اگر جرح و تعدیل میں تعارض ہو تو تعدیل قبول ہے نہ کہ جرح یعنی ایک راوی کو محدث نے ضعیف کہا اور دوسرے نے قوی فرمایا، بعض تواریخ سے اس کا فسق ثابت ہوا اور بعض نے فرمایا کہ وہ متقی صالح تھا تو اسے متقی مانا جائے گا اور اس کی روایت ضعیف نہ ہوگی، کیونکہ مومن میں تقویٰ اصل ہے۔

قاعدہ نمبر 11: کسی حدیث کے صحیح نہ ہونے سے اس کا ضعف لازم نہیں، لہذا اگر کوئی محدث کسی حدیث کے متعلق یہ فرمادیں کہ یہ صحیح نہیں تو اس کے معنی یہ نہیں کہ یہ ضعیف ہے، ہو سکتا ہے وہ حدیث حسن ہو کیونکہ ضعیف اور صحیح کے درمیان بہت درجے ہیں۔

قاعدہ نمبر 12: صحیح حدیث کا دار و مدار صرف بخاری و مسلم یا صحاح ستہ پر نہیں کہ ان کو صحیح کہنے کا مطلب یہ نہیں کہ ان کی ساری حدیثیں صحیح ہیں اور ان کے سوا دوسری کتب کی ساری حدیثیں ضعیف ہیں، بلکہ اس کا مطلب صرف یہ ہے کہ ان کتب میں صحیح حدیثیں زیادہ ہیں اور دیگر کتب احادیث میں بھی صحیح حدیثیں ہیں۔

قاعدہ نمبر 13: کسی عالم فقیہ کا کسی حدیث کو بغیر اعتراض قبول کر لینا اس حدیث کے قوی

ہونے کی دلیل ہے، اگر فقیہ عالم مجتہد ضعیف حدیث کو قبول فرمائے تو اس سے وہ ضعیف حدیث قوی ہو جاتی ہے۔

علامہ ولی الدین محمد ابن عبداللہ خطیب تبریزی رحمۃ اللہ علیہ لکھتے ہیں کہ:

وانی اذا اسندت الحدیث الیہم کانی اسندت الی النبی صلی اللہ علیہ والہ وسلم۔
(مشکوٰۃ المصابیح، صفحہ ۱۰، طبع نور محمد، کتب خانہ کراچی)
یعنی جب میں نے ان محدثین کی طرف منسوب کر دیا تو گویا نبی کریم ﷺ کی طرف ہی منسوب کر دیا۔

قاعدہ نمبر 14: اگر حدیث و قرآن میں تعارض نظر آئے تو حدیث کے معنی ایسے کئے جائیں گے کہ جس سے دونوں میں مطابقت و موافقت ہو جائے اور تعارض جاتا رہے، ایسے ہی اگر حدیثیں آپس میں مخالف معلوم ہوں تو ان کے ایسے معنی کئے جائیں گے کہ مخالف نہ رہے اور سب پر عمل ہو جائے، مثلاً
اللہ تعالیٰ قرآن حکیم میں فرماتے ہیں کہ:

فاقرء وما تیسر من القرآن۔ (سورۃ المزمل، آیت ۲۰)
جس قدر قرآن مجید آسان ہو (نماز) میں پڑھ لو۔
لیکن حدیث شریف میں ہے:

لا صلوة لمن یقرأ بفاتحة الكتاب۔ (صحیح بخاری)
جو سورۃ فاتحہ نہ پڑھے اس کی نماز نہیں ہوتی۔

اب یہ حدیث مذکورہ بالا آیت کے مخالف معلوم ہوتی ہے، لہذا حدیث کے معنی یہ کرو کہ سورۃ فاتحہ کے بغیر نماز کامل نہیں ہوتی جبکہ مطلقاً قرآنہ نماز میں فرض ہے اور سورۃ فاتحہ پڑھنا واجب ہے تو اس طرح تعارض ختم ہو جائے گا اور قرآن و حدیث دونوں پر عمل ہو جائے گا۔
اللہ تعالیٰ قرآن حکیم میں فرماتے ہیں کہ:

واذا قرئ القرآن فاستمعوا لہ وانصتوا۔ (سورۃ الاعراف، آیت ۲۰۴)
جب قرآن پڑھا جائے تو اسے کان لگا کر سنو اور خاموش رہو۔

لیکن حدیث شریف میں ہے: لا صلوة لمن یقرأ بفاتحة الكتاب. (صحیح بخاری) یعنی جو سورۃ فاتحہ نہ پڑھے اس کی نماز نہیں ہوتی۔

اب یہ حدیث مذکورہ بالا آیت کے خلاف معلوم ہوتی ہے کیونکہ قرآن مطلقاً خاموشی کا حکم دیتا ہے اور حدیث شریف مطلقاً سورۃ فاتحہ پڑھنے کا حکم دیتی ہے، لہذا حدیث کے معنی یہ کرو کہ تو اس طرح تعارض ختم ہو جائے گا اور قرآن و حدیث دونوں پر عمل ہو جائے گا، اس لئے قرآن مجید کا حکم مطلقاً سمجھا جائے گا اور حدیث شریف کا حکم اکیلے نمازی یا امام کے لئے ہے کیونکہ مقتدی کے لئے امام کا پڑھ لینا کافی ہے کہ یہ اس کی حکمی قرآۃ ہے۔

بخاری شریف میں چار روایتیں نبی کریم ﷺ کے کھڑے ہو کر پیشاب کرنے کے متعلق ہیں جبکہ ابن ماجہ میں ایک روایت بیٹھ کر پیشاب کرنے کے متعلق ہے تو ان احادیث میں تطبیق اس طرح ہوگی کہ بخاری شریف کی روایتوں میں آپ ﷺ کی ضرورت کو بیان کیا گیا ہے جبکہ ابن ماجہ میں آپ ﷺ کی سنت کو بیان کیا گیا ہے، مطلب یہ ہوا کہ کسی عذر کی وجہ سے کھڑے ہو کر پیشاب کرنا جائز ہے لیکن سنت بیٹھ کر پیشاب کرنا ہی ہوگا۔

قاعدہ نمبر 15: یہ قاعدہ نہایت اہم ہے کہ اگر کوئی حدیث آیت قرآنی کے یا اپنی سے اوپر والی حدیث کے ایسے مخالف ملے کہ کسی طرح بھی مطابقت ہو ہی نہ سکے تو پھر قرآن کریم یا اس سے اوپر والی حدیث کو ترجیح ہوگی اور یہ حدیث قابل عمل نہ ہوگی اور یہ حدیث منسوخ سمجھی جائے گی یا حضور اکرم ﷺ کی خصوصیت شمار ہوگی، اس کی بہت سی مثالیں ہیں مثلاً: قرآن میں حکم بیک وقت چار شادیوں کا حکم ہے جبکہ آپ ﷺ کے نکاح میں بیک وقت سات عورتیں تھیں، یہ آپ ﷺ کی خصوصیت تھی۔

رسول اللہ ﷺ نے سونے کے بعد بغیر وضو نماز پڑھائی جبکہ عامی آدمی کا سونے سے وضو ٹوٹ جاتا ہے اور اٹھنے کے بعد نماز کے لئے دوبارہ وضو کرنا لازمی ہے۔

قاعدہ نمبر 16: حدیث ضعیف ہونا احناف کے لئے مضر نہیں، کیونکہ حنفیوں کے دلائل یہ روایتیں نہیں، بلکہ ان کی دلیل قول امام ہے، جبکہ قول امام کی تائید یہ روایتیں ہیں، ہاں امام کی دلیل قرآن و حدیث ہے، مگر امام صاحب کو جب حدیثیں ملیں تو صحیح تھیں کہ ان کی

اسنادیں یہ نہ تھیں جو بخاری و مسلم کی ہیں اس کی مثال ایسے ہے کہ اگر پولیس ملزم کو جیل دیدے تو پولیس کی دلیل حاکم کا فیصلہ ہے نہ کہ تعزیرات ہند کے دفعات، ہاں یہ بات یاد رہے کہ حاکم کی دلیل یہ دفعات ہیں۔

محدثین کے چند عمومی اصول و قواعد:

(1) امام بخاری رحمۃ اللہ علیہ فرماتے ہیں اگر نبی کریم صلی اللہ علیہ وسلم سے دو افعال مبارک ثابت ہوں تو عمل کا دار مدار (یعنی عمل صرف) آپ صلی اللہ علیہ وسلم کے آخری فعل پر ہوگا۔

(صحیح بخاری ۱/۱۶۱، طبع قدیمی) (اخبار ابی حنیفہ و اصحابہ، صفحہ ۱۱)

نوٹ: فقہ حنفی کا ہی یہ اعجاز ہے کہ اس میں رسول اللہ صلی اللہ علیہ وسلم کا آخری عمل مبارک ہی لیا جاتا ہے جو کہ سب سے زیادہ معتبر اور قابل عمل ہوتا ہے، چند ائمہ کے اقوال ملاحظہ ہیں:

صدر الائمہ حضرت مکی رحمۃ اللہ علیہ (المتوفی ۵۶۸ھ) نے جلیل القدر محدث و امام حضرت یحییٰ بن آدم رحمۃ اللہ علیہ (المتوفی ۲۰۳ھ) سے بسند صحیح نقل کیا ہے کہ:

نعمان بن ثابت رحمۃ اللہ علیہ نے اپنے شہر کی تمام احادیث کو جمع کیا، پس آپ نبی کریم صلی اللہ علیہ وسلم کے آخری فعل کو لیتے تھے۔ (اخبار ابی حنیفہ و اصحابہ، صفحہ ۲۵)

(2) حافظ الحدیث امام حسن بن صالح رحمۃ اللہ علیہ (المتوفی ۱۶۹ھ) فرماتے ہیں کہ:

امام ابو حنیفہ رحمۃ اللہ علیہ تمام اہل کوفہ کے علم الحدیث اور فقہ کے امام تھے اور اپنے شہر کے رہنے والے محدثین تک نبی کریم صلی اللہ علیہ وسلم کے آخری افعال سے متعلق پہنچنے والی تمام احادیث کے

حافظ تھے۔ (اخبار ابی حنیفہ و اصحابہ، صفحہ ۲۵)

(3) شارح مسلم شریف امام نووی رحمۃ اللہ علیہ فرماتے ہیں کہ:

محدثین کا عمومی قاعدہ ہے کہ پہلے منسوخ حدیث لاتے ہیں اور بعد میں ناسخ حدیث لاتے

ہیں۔ (نووی شرح مسلم ۱/۱۵۶، طبع دارالکتب العلمیہ بیروت)

(4) جب نبی کریم صلی اللہ علیہ وسلم سے نفی و اثبات دونوں طرح کی روایات ملتی ہوں تو ترجیح نفی کی

روایات کو ہوتی ہے، تفصیل کے لئے کا مطالعہ کریں۔

(فوائد الرحموت شرح مسلم الفہوت ۲/۲۰۲، طبع دارالکتب العلمیہ بیروت)

(5) علامہ حازمی رحمۃ اللہ علیہ (المتوفی ۵۸۳ھ) فرماتے ہیں کہ:

دو حدیثوں کے راوی اگر حفظ و ضبط میں ہم پلہ ہوں تو فقہاء کی روایت کو ترجیح ہوگی، علی بن خشرم محدث رحمۃ اللہ علیہ فرماتے ہیں کہ ہم سے امام وکیع رحمۃ اللہ علیہ (المتوفی ۱۹۷ھ) نے فرمایا کہ ان دونوں سندوں میں تمہیں کون سی سند پسند ہے؟ امام وکیع رحمۃ اللہ علیہ نے فرمایا کہ وہ حدیث جو فقہاء کی راہ سے آئے بلاشبہ اس حدیث سے بہتر ہے جو محدثین کی وساطت سے آئے۔

(الاعتبار فی النسخ والمنسوخ من الآثار، الوجه الثالث والعشرون، صفحہ ۱۵۴)

(6) امام ترمذی رحمۃ اللہ علیہ (المتوفی ۲۷۹ھ) فرماتے ہیں کہ:

فقہاء کرام معانی حدیث زیادہ جانتے ہیں۔ (سنن ترمذی، باب ما جاء فی غسل المیت)

(7) امام ابو حاتم رازی رحمۃ اللہ علیہ (المتوفی ۳۲۲ھ) فرماتے ہیں کہ:

مجھے فقہاء راویوں سے منقول حدیث زیادہ پسند ہے۔

(المجرح والتعديل، باب فی عدول حامل العلم انهم ینفون عنه التعریف والانتحال)

(8) خطیب بغدادی رحمۃ اللہ علیہ (المتوفی ۴۶۳ھ) فرماتے ہیں کہ:

حدیث کو اس کے راوی کے فقیہ ہونے کی بناء پر ترجیح دی جائے گی، کیونکہ فقہاء کی مرکزی توجہ احکام پر دوسروں کے مقابلے میں زیادہ ہوتی ہے۔

(الكفاية في علم الرواية، باب القول في ترجيح الأخبار، صفحہ ۴۲۶)

(9) علامہ ابو السعادات مجدد الدین المعروف ابن اثیر رحمۃ اللہ علیہ (المتوفی ۶۰۶ھ) فرماتے ہیں

کہ محدثین کی سند کے صرف دو راوی ہوں اس کے باوجود فقہاء کی سند کے چار راویوں والی حدیث

رانج ہوگی۔ (جامع الأصول فی أحادیث الرسول، الباب الثالث، الفرع الرابع فی المسند والاسناد)

(10) علامہ عبدالعزیز بخاری رحمۃ اللہ علیہ (المتوفی ۲۵۰ھ) فرماتے ہیں کہ:

رانج اور صحیح بات یہی ہے کہ فقہاء روایت (فقہاء راوی کی روایت) وجہ ترجیح ہے۔

(فتح القدير، باب صفة الصلوة)

کتاب احادیث اور ان کے مصنفین کا مختصر تعارف

کتاب کا نام: مسند امام زید

مصنف: زید بن علی بن حسین بن علی رضی اللہ عنہ (المتوفی ۱۲۲ھ)

کتاب کا نام: مسند امام اعظم (سند ابو حنیفہ رضی اللہ عنہ)

مصنف: نعمان بن ثابت المعروف امام اعظم ابو حنیفہ رضی اللہ عنہ (المتوفی ۱۵۰ھ)

کتاب کا نام: موطا امام مالک، المدونة الكبرى

مصنف: مالک بن انس بن مالک بن عامر المدنی رضی اللہ عنہ (المتوفی ۱۷۹ھ)

کتاب کا نام: کتاب الآثار

مصنف: امام یعقوب بن ابراہیم بن حبیب بن سعد الانصاری رضی اللہ عنہ (المتوفی ۱۸۲ھ)

کتاب کا نام: موطا امام محمد، کتاب الآثار، کتاب الحجۃ علی اهل المدينة

مصنف: امام محمد بن حسن الشیبانی رضی اللہ عنہ (المتوفی ۱۸۹ھ)

امام شافعی، یحییٰ بن معین، محمد بن ساعد، ہشام بن عبید اللہ، علی بن مسلم، عمر بن أبی عمر، قاسم بن

سلام، یحییٰ بن صالح رضی اللہ عنہ آپ کے نامور شاگردوں میں شامل ہیں۔

کتاب کا نام: مسند امام شافعی، کتاب الام

مصنف: ابو عبد اللہ محمد بن ادریس بن العباس بن عثمان بن نافع رضی اللہ عنہ (المتوفی ۲۰۳ھ)

کتاب کا نام: مسند أبی داؤد طیالسی

مصنف: ابو داؤد سلیمان بن داؤد جارود رضی اللہ عنہ (المتوفی ۲۰۳ھ)

کتاب کا نام: مصنف عبدالرزاق

مصنف: امام عبدالرزاق ابن ہمام بن نافع الحمیری الیمانی الصنعانی رضی اللہ عنہ (المتوفی ۲۱۱ھ)

آپ امام بخاری اور امام مسلم رضی اللہ عنہ کے اُستاد ہیں اور مسند احمد اور صحاح ستہ میں آپ کی سند

سے کثیر حدیثیں روایت کی گئی ہیں، آپ سے امام بخاری نے 118 جبکہ امام مسلم نے

646 احادیث روایت کی ہیں۔

کتاب کا نام: مسند حمیدی

مصنف: امام عبداللہ بن زبیر الحمیدی رضی اللہ عنہ (المتوفی ۲۱۹ھ)

آپ امام بخاری کے استاذہ میں سے ہیں۔

کتاب کا نام: کتاب الصلاة

مصنف: ابن نعیم الفضل بن عمرو بن حماد بن زبیر بن درہم القرشی رضی اللہ عنہ (المتوفی ۲۱۹ھ)

کتاب کا نام: سنن سعید بن منصور

مصنف: ابو عثمان سعید بن منصور بن شعبۃ الخراسانی رضی اللہ عنہ (المتوفی ۲۲۷ھ)

کتاب کا نام: مصنف ابن ابی شیبہ

مصنف: امام عبداللہ بن محمد ابو بکر بن ابی شیبہ رضی اللہ عنہ (المتوفی ۲۳۵ھ)

آپ رضی اللہ عنہ سے محدثین کی ایک بڑی جماعت جن میں امام بخاری، امام مسلم، امام احمد بن حنبل، امام نسائی اور امام ابو داؤد رضی اللہ عنہم احادیث روایت کرتے ہیں اور آپ کا شمار حضرت امام بخاری اور امام مسلم رضی اللہ عنہم کے استاذہ میں ہوتا ہے۔

کتاب کا نام: مسند اسحاق بن راہویہ

مصنف: ابو یعقوب اسحاق بن ابراہیم بن مخلد بن ابراہیم الحنظلی الروزی رضی اللہ عنہ (المتوفی ۲۳۷ھ)

کتاب کا نام: مسند احمد

مصنف: امام احمد بن حنبل الشیبانی رضی اللہ عنہ (المتوفی ۲۴۱ھ)

کتاب کا نام: مسند عبد بن حمید

مصنف: ابو محمد بن نصر الکسی رضی اللہ عنہ (المتوفی ۲۴۹ھ)

کتاب کا نام: سنن دارمی

مصنف: ابو محمد عبداللہ بن عبدالرحمن بن الفضل بن بہرام بن عبدالصمد رضی اللہ عنہ (المتوفی ۲۵۵ھ)

کتاب کا نام: صحیح بخاری

مصنف: امام محمد بن اسماعیل البخاری رضی اللہ عنہ (المتوفی ۲۵۶ھ)

کتاب کا نام: صحیح مسلم

مصنف: امام مسلم بن حجاج القشیری رحمۃ اللہ علیہ (المتوفی ۲۶۱ھ)

کتاب کا نام: سنن ابن ماجہ

مصنف: امام ابو عبد اللہ محمد بن یزید بن ماجہ رحمۃ اللہ علیہ (المتوفی ۲۴۳ھ)

کتاب کا نام: سنن ابو داؤد

مصنف: امام ابو داؤد سلیمان بن اشعث سجستانی رحمۃ اللہ علیہ (المتوفی ۲۴۵ھ)

کتاب کا نام: سنن ترمذی، شمائل ترمذی، جامع ترمذی

مصنف: امام ابو عیسیٰ محمد بن عیسیٰ ترمذی رحمۃ اللہ علیہ (المتوفی ۲۴۹ھ)

کتاب کا نام: مسند بزار

مصنف: امام ابو بکر احمد بن عمرو بن عبد الخالق بن خلاد بن عبید اللہ رحمۃ اللہ علیہ (المتوفی ۲۹۲ھ)

کتاب کا نام: مختصر قیام الیل والوتر، اختلاف الفقہاء اختلاف العلماء

مصنف: ابو عبد اللہ محمد بن نصر بن الحجاج المروزی رحمۃ اللہ علیہ (المتوفی ۲۹۲ھ)

کتاب کا نام: کتاب الصیام

مصنف: ابو بکر جعفر بن محمد بن حسن القریابی رحمۃ اللہ علیہ (المتوفی ۳۰۱ھ)

کتاب کا نام: سنن نسائی، سنن الکبریٰ

مصنف: امام ابو عبد الرحمن احمد بن شعیب نسائی رحمۃ اللہ علیہ (المتوفی ۳۰۳ھ)

کتاب کا نام: مسند ابی یعلیٰ

مصنف: امام احمد بن علی الموصلی رحمۃ اللہ علیہ (المتوفی ۳۰۷ھ)

کتاب کا نام: المنتقع

مصنف: ابو محمد عبد اللہ بن علی بن الجارود النیساپوری رحمۃ اللہ علیہ (المتوفی ۳۰۷ھ)

کتاب کا نام: صحیح ابن خزیمہ

مصنف: ابو بکر محمد بن اسحاق بن خزیمہ النیساپوری رحمۃ اللہ علیہ (المتوفی ۳۱۱ھ)

- کتاب کا نام: أخبار الفقهاء والمحدثين
مصنف: امام قیروانی رحمۃ اللہ علیہ (المتوفی ۳۱۶ھ)
- کتاب کا نام: مسند الصحیح ابي عوانه
مصنف: یعقوب بن اسحاق بن ابراہیم بن زید نيساپوري رحمۃ اللہ علیہ (المتوفی ۳۱۶ھ)
- کتاب کا نام: الأوسط في السنن والاجماع
مصنف: ابو بکر محمد بن ابراہیم المنذر النيساپوري رحمۃ اللہ علیہ (المتوفی ۳۱۹ھ)
- کتاب کا نام: شرح معانی الآثار المعروف سنن طحاوی، احکام القرآن الکریم
مصنف: امام ابو جعفر احمد بن محمد بن سلامه طحاوی رحمۃ اللہ علیہ (المتوفی ۳۲۱ھ)
- کتاب کا نام: صحیح ابن حبان
مصنف: محمد بن حبان بن احمد بن حبان بن معاذ بن معبد التیمی ابو حاتم رحمۃ اللہ علیہ (المتوفی ۳۵۴ھ)
- کتاب کا نام: المعجم الكبير، المعجم الأوسط، المعجم الصغير، مسند الشاميين
مصنف: سليمان بن احمد بن ايوب بن مطير اللخمي الشامي الطبراني رحمۃ اللہ علیہ (المتوفی ۳۶۰ھ)
- کتاب کا نام: الكامل في ضعفاء الرجال
مصنف: ابو احمد بن عدی الجرجانی رحمۃ اللہ علیہ (المتوفی ۳۶۵ھ)
- کتاب کا نام: سنن دارقطني
مصنف: ابو الحسن علی بن عمر بن احمد بن مہدی بن مسعود بن النعمان بن دینار رحمۃ اللہ علیہ (المتوفی ۳۸۵ھ)
- کتاب کا نام: الناسخ والمنسوخ
مصنف: ابو حفص عمر بن احمد بن عثمان بن احمد بن محمد المعروف ابن شاہین رحمۃ اللہ علیہ (المتوفی ۳۸۵ھ)
- کتاب کا نام: المستدرک
مصنف: ابو عبد اللہ الحاكم محمد بن عبد اللہ بن محمد بن حمدويه بن نعيم بن الحكم رحمۃ اللہ علیہ (المتوفی ۴۰۵ھ)
- کتاب کا نام: مسند أبي حنيفة
مصنف: ابو نعیم احمد بن عبد اللہ بن احمد بن اسحاق بن موسیٰ بن مہران رحمۃ اللہ علیہ (المتوفی ۴۳۰ھ)

کتاب کا نام: المعلى

مصنف: ابو عبد اللہ محمد علی بن احمد بن سعید بن حزم الاندلسی رحمۃ اللہ علیہ (المتوفی ۳۵۶ھ)

کتاب کا نام: سنن الکبریٰ شعب الایمان، خلافيات، معرفة السنن والآثار، کتاب القراءة

مصنف: امام احمد بن حسین بیہقی رحمۃ اللہ علیہ (المتوفی ۳۵۸ھ)

کتاب کا نام: الاستذکار، التمهيد لما في الموطا من المعاني والأسانيد

مصنف: ابي عمر يوسف بن عبد اللہ ابن محمد بن عبد البر الأندلسی رحمۃ اللہ علیہ (المتوفی ۳۶۳ھ)

کتاب کا نام: شرح السنة

مصنف: ابو محمد الحسین بن مسعود بن الفراء البغوی رحمۃ اللہ علیہ (المتوفی ۵۱۶ھ)

کتاب کا نام: الاحكام الكبرى

مصنف: عبد الحق بن عبد الرحمن بن عبد اللہ بن الحسین بن سعید بن ابراہیم رحمۃ اللہ علیہ (المتوفی ۵۸۱ھ)

کتاب کا نام: المغنی

مصنف: ابو محمد موفق الدین عبد اللہ بن احمد المقدسی رحمۃ اللہ علیہ (المتوفی ۶۲۰ھ)

کتاب کا نام: الاختارة المستخرج الاحاديث المختار

مصنف: علامہ ضیاء الدین ابی عبد اللہ محمد بن عبد الواحد احمد بن عبد الرحمن المقدسی رحمۃ اللہ علیہ (المتوفی ۶۲۳ھ)

کتاب کا نام: الترغيب والترهيب

مصنف: امام الحافظ عبد العظیم بن عبد القوی المنذری رحمۃ اللہ علیہ (المتوفی ۶۵۶ھ)

کتاب کا نام: جامع المسانيد

مصنف: ابوالموید محمد بن محمود الخوارزمی رحمۃ اللہ علیہ (المتوفی ۶۶۵ھ)

کتاب کا نام: الأذکار المنتخبة من كلام الابرار

مصنف: محی الدین ابی زکریا یحییٰ بن شرف الدمشقی رحمۃ اللہ علیہ (المتوفی ۶۷۶ھ)

کتاب کا نام: مجموعہ فتاویٰ

مصنف: عبد السلام بن عبد اللہ بن ابي القاسم بن محمد ابن تيمية الحراني رحمۃ اللہ علیہ (المتوفی ۷۲۸ھ)

کتاب کا نام: مشکاة المصابیح
مصنف: امام ولی الدین ابی عبداللہ محمد بن عبداللہ الحطیب التبریزی رحمۃ اللہ علیہ (المتوفی ۷۳۷ھ)

کتاب کا نام: مرقاة المصابیح شرح مشکوة المصابیح
مصنف: علامہ علی بن سلطان محمد القاری رحمۃ اللہ علیہ (المتوفی ۷۴۱ھ)

کتاب کا نام: سیر أعلام النبلاء
مصنف: شمس الدین محمد بن احمد بن عثمان الذہبی رحمۃ اللہ علیہ (المتوفی ۷۴۸ھ)

کتاب کا نام: زاد المعاد فی ہدی خیر العباد
مصنف: محمد بن ابی بکر بن ایوب بن سعد شمس الدین ابن القیم رحمۃ اللہ علیہ (المتوفی ۷۵۱ھ)

کتاب کا نام: مسند الفاروق
مصنف: العلامة الحافظ عماد الدین الفداء اسماعیل بن عمر المعروف ابن کثیر رحمۃ اللہ علیہ (المتوفی ۷۷۴ھ)

کتاب کا نام: مجمع الزوائد مجمع البحرین فی زوائد المعجمین
مصنف: نور الدین ابوالحسن علی بن ابی بکر بن سلیمان ہمیشی رحمۃ اللہ علیہ (المتوفی ۸۰۷ھ)

کتاب کا نام: تلخیص الحبیر، فتح الباری شرح صحیح بخاری
مصنف: ابی الفضل شہاب الدین احمد بن علی ابن محمد بن حجر العسقلانی رحمۃ اللہ علیہ (المتوفی ۸۵۲ھ)

کتاب کا نام: عمدۃ القاری شرح صحیح بخاری
مصنف: علامہ بدر الدین ابی محمد محمود بن احمد العینی رحمۃ اللہ علیہ (المتوفی ۸۵۵ھ)

کتاب کا نام: المسند
مصنف: علامہ ابن الجعد رحمۃ اللہ علیہ (المتوفی ۹۲۲ھ)

کتاب کا نام: سبیل الہدی والرشاد فی سیرۃ خیر العباد
مصنف: محمد بن یوسف الصالحی الشامی رحمۃ اللہ علیہ (المتوفی ۹۳۲ھ)

کتاب کا نام: کنز العیال
مصنف: علاء الدین علی متقی رحمۃ اللہ علیہ (المتوفی ۹۷۵ھ)

کتاب کا نام: آثار السنن
مصنف: محمد بن سجان علی النیموی رحمۃ اللہ علیہ (المتوفی ۱۳۲۲ھ)

سبب تالیف

ہم نے اس کتاب میں سرکارِ دو عالم ﷺ کے اس طریقہ نماز کو بیان کیا ہے جسے سیدنا عبداللہ بن مسعود رضی اللہ عنہ اور دوسرے جلیل القدر صحابہ کرام رضی اللہ عنہم نے بنفس نفیس دیکھا، ان صحابہ کرام رضی اللہ عنہم نے برسوں رسول اللہ ﷺ کی صحبت سے استفادہ حاصل کیا اور آپ ﷺ کو برسوں جس طرح نماز پڑھتے ہوئے دیکھا اس طریقہ کو امانت کے ساتھ امت تک پہنچا دیا۔

فقہ الامت سیدنا عبداللہ بن مسعود رضی اللہ عنہ کے علوم ان کے مایہ ناز شاگردوں کے ذریعہ امام ابو حنیفہ رضی اللہ عنہ تک پہنچے اور امام ابو حنیفہ رضی اللہ عنہ نے اس مسنون طریقہ نماز کو اختیار فرمایا جو سیدنا عبداللہ بن مسعود رضی اللہ عنہ نے اختیار فرمایا اور یہ وہی طریقہ ہے جس کے بارے میں خود نبی کریم ﷺ نے فرمایا کہ:

”صلوا کما رأیتمونی أصلی“ (صحیح بخاری)

ایسے نماز پڑھو جیسے تم مجھے نماز پڑھتے دیکھتے ہو

اس کتاب میں جمع کردہ احادیث و آثار کا ایک اہم مقصد بعض لوگوں کی طرف سے پھیلائی گئی اس غلط فہمی کو دور کرنا بھی ہے کہ جمہور مسلمانوں کا طبقہ یعنی احناف کا طریقہ نماز سنت یا احادیث کے خلاف ہے اور احناف ہر عمل میں اصحاب الرائے ہیں یعنی نعوذ باللہ احادیث و آثار کے ہوتے ہوئے اپنی رائے کو ترجیح دیتے ہیں، حالانکہ یہ سراسر افتراء و بہتان ہے اور احناف اس افتراء و بہتان تراشی سے اسی طرح بڑی ہیں جس طرح حضرت یوسف علیہ السلام زنا کی تہمت میں بڑی تھے۔

احناف محض الفاظِ حدیث پر اکتفا کرنے کی بجائے کبار صحابہ کرام رضی اللہ عنہم کے افعال سے بھی استدلال کرتے ہیں، مزید احکام شریعت کے علل و مقاصد پر بھی غور کرتے ہیں، خلیفہ ثانی امیر المؤمنین سیدنا عمر فاروق، خلیفہ رابع سیدنا حضرت علی اور فقہ الامت سیدنا عبداللہ بن مسعود رضی اللہ عنہ جیسے جلیل القدر کبار صحابہ کرام رضی اللہ عنہم بھی رائے پر عمل کرتے اور احکام شریعت کے علل و مقاصد پر غور کیا کرتے تھے اسی غور و فکر، چھان بین اور خارجی قرآن کی روشنی میں حدیث شریف کو جانچنے اور پرکھنے کی وجہ سے احناف کو ”اصحاب الرائے“ کہا جانے لگا اور

جس وقت احناف کو یہ لقب ملا تھا اس وقت یہ لقب باعث مدح و تعریف تھا، باعث قدح و مذمت نہیں تھا، جیسا کہ اب کچھ کج فہم اور کوتاہ نظر لوگ سمجھنے لگے ہیں۔

مشہور تابعی سیدنا سفیان الثوری رضی اللہ عنہ جو اپنے زمانہ کے امام، فقیہ، شیخ الاسلام، سیدالمحفاظ اور امیرالمومنین فی الحدیث تھے، امام بخاری رضی اللہ عنہ نے اپنی صحیح بخاری میں جابجا ان کے اقوال نقل کئے ہیں، نوے فیصد (90%) سے زائد اختلافی مسائل میں احناف کی موافقت کیا کرتے تھے، کیا کسی میں جرأت و ہمت ہے کہ ان کے بارے میں بھی یہی کہہ دے کہ وہ بھی احادیث و آثار کو چھوڑ کر رائے کا اتباع کرتے تھے۔

اس کتاب کو پڑھنے کے بعد ہر مسلمان بجم اللہ مکمل انشراح و اطمینان سے اپنی نمازوں کو صحیح طریقے پر ادا کر سکے گا اور دوسروں کی غلط فہمی کی اصلاح کا سبب بھی بن سکے گا جو مذکورہ غلط فہمی کا شکار ہے۔

اللہ رب العزت سے دُعا ہے کہ ہمیں جمہور مسلمانوں کی جماعت یعنی احناف سے جڑ کر رہنے کی توفیق دے اور اللہ تعالیٰ سے دُعا ہے کہ ہماری ہر اچھی کاوش و کوشش کو قبول فرمائے اور ہمارے لئے ہماری نیکیوں کو دنیا و آخرت کا ذخیرہ بنا دے۔ (آمین ثم آمین)

آخر میں اللہ تعالیٰ سے عاجزانہ دُعا ہے کہ اللہ تعالیٰ اہل سنت والجماعت عوام و خواص کو اپنے عقائد و نظریات میں پختگی عطا فرمائے اور ہر قسم کے فتنہ اور گمراہی سے ہم سب کی حفاظت فرمائے (آمین)

احقر ابو علی معاویہ عفر اللہ عنہ

ایم اے اسلامیات

بہت روئیں گے کرے یاد اہل سے کدہ مجھ کو
شراب درود لپی کر ہمارے جام وینا سے

عرضِ مؤلف

نحمدہ و نصلی علی رسولہ الکریم اما بعد!
اللہ رب العزت اس کائنات کے خالق و مالک ہیں اور معبود ہونے کی حیثیت سے جو عبادات انسان پر لازم قرار دی ہیں ان سب میں اہم نماز ہے انسان دن میں پانچ مرتبہ سر بسجود ہو کر اپنے عابد اور اللہ تعالیٰ کے معبود ہونے کا اقرار کرتا ہے۔

چنانچہ ارشاد نبوی ﷺ ہے کہ نماز کا مقام دین میں ایسا ہے جیسے کہ سر کا مقام جسم میں ہوتا ہے، مذہب اسلام میں نماز کو ایمان کے بعد اساس اور بنیاد قرار دیا گیا ہے اسے کفر و ایمان کے درمیان حد اور امتیاز قرار دیا گیا ہے اس کی تاکید و اہمیت و فضیلت کلام الہی اور احادیث مبارکہ میں اکثر مقامات پر آئی ہے قرآن کریم میں نماز کا صراحتاً تذکرہ تقریباً ایک سو نو بار اور اجتماعی طور پر تقریباً سات سو بار تذکرہ کیا گیا ہے جبکہ احادیث و آثار صحابہ رضی اللہ عنہم میں جس قدر اس کی تفصیل و توضیح ہے دیگر کسی عبادت کی نہیں جبکہ اس دور حاضر میں جہاں اور دیگر امور شرعیہ میں نکاسل، تغافل اور بے پرواہی میں اضافہ ہوا ہے اسی طرح اسلام و ایمان کے بلند پایہ اساس ”نماز“ میں بھی بے پرواہی غفلت اور مسائل سے ناواقفیت اور نماز میں مکروہ امور کا ارتکاب عام ہوا ہے اور جو طبقہ عرف میں ممتاز اور خاص کہلاتا ہے جس کو اہل علم اور دین دار ہونے کا شرف حاصل ہے وہ بھی بسا اوقات نماز کو سنت کے مطابق نماز پڑھنے سے غافل نظر آتے ہیں بھری مسجد میں سنت کے مطابق نماز پڑھنے والے کم ہی نظر آتے ہیں حدیث پاک کی یہ پیشین گوئی پوری ہوتی نظر آرہی ہے کہ ”عنقریب ایسا زمانہ آئے گا جب تم مسجد میں داخل ہو گے تو تم دیکھو گے کہ ایک آدمی بھی خشوع والا نہ پاؤ گے۔“

جہاں اس کا سبب تغافل دین اور بے پرواہی ہے وہیں اہم سبب طریق سنت سے جہالت، نادانی، سنن و آداب کا عدم استحضار اور ناواقفیت ہے جو کہ یقیناً ہمارے لیے بڑے رنج و افسوس اور خسارے کی بات ہے کہ سنت کے مطابق نماز نہ پڑھی جائے اور اس میں سنن، مستحبات اور آداب کی رعایت نہ رکھی جائے ایسی نماز بدمذہب فرضیت تو ساقط ہو سکتی ہے مگر دینی

و دنیاوی خوبیاں جو نماز سے وابستہ ہیں حاصل نہ ہوں گی اور اس کے برکات و ثمرات ظاہر نہ ہوں گے بلکہ ایسی خلاف سنت نماز پرانے بوسیدہ کپڑے کی طرح نمازی کے چہرے پر ماردی جاتی ہے اور شان قبولیت اور دربار الہی میں پہنچنے سے محروم رہتی ہے۔

اس کی تلافی پیش نظر کتاب خاتم الانبیاء ﷺ کی نماز میں کی گئی ہے اس کتاب میں نماز کے ہر رکن کے متعلق سنن اور آثار صحابہ رضی اللہ عنہم اور آثار تابعین و تبع تابعین رضی اللہ عنہم کو ذکر کیا گیا ہے کہ آپ ﷺ کس رکن کو کس طریقے اور کس کیفیت سے ادا فرماتے تھے اس کی تفصیل نماز کے سنن و آداب اور اس کے مکروہات کو نہایت ہی بسط و تفصیل سے احادیث کی مستند کتب اور مکمل حوالوں کے ساتھ بیان کیا گیا ہے یہ کتاب انشاء اللہ اہل اسلام و محافظین نماز کے لیے ایک قیمتی سرمایہ ہے جس سے نماز سنت کے مطابق پڑھی جاسکتی ہے یہ کتاب اس لائق ہے کہ مساجد اور دینی مجلسوں میں اور حسب سہولت گھروں میں پڑھ کر سنائی جائے تاکہ سنت کے مطابق نماز امت میں عام ہو۔

احقر ابو علی معاویہ عفر اللہ عنہ

ایم اے اسلامیات

ہمارے بعد اندھیرا رہے گا محفل میں
بہت چراغ جلاؤ گے روشنی کے لئے

مقدمہ

اسلام حضرت آدم علیہ السلام سے لیکر حضرت خاتم النبیین محمد ﷺ تک ہر نبی و رسول تک ضروریاتِ زمانہ کے مطابق وحی الہی کے ذریعہ انسان و جنات کیلئے اتارا گیا اور اسلام کے مقاصد و مطالبات خداوندیہ تک پہنچنے کے دو ذرائع ہیں ایک کتاب کا ذریعہ اور دوسرا انبیاء اور رسل کا ذریعہ جبکہ اللہ تعالیٰ نے ان دونوں ذرائع کو انسانی ہدایت کیلئے استعمال فرمایا ہے کتاب تو مخصوص رسولوں پر نازل فرمائی مگر وحی ہر نبی اور رسول پر اتاری کوئی کتاب بغیر رسول کے کسی انسان و جن کیلئے ہدایت نہیں بخلاف انبیاء و رسل کے کہ وہ بغیر کتب کے بھی مبعوث کئے گئے، راز اس کا یہ ہے کہ علم خداوندی اور اسرار و حکم خداوندی جو کتاب الہی میں موجود ہوتے ہیں کسی انسان کے ادراک میں نہیں آسکتے اس لئے اگر کوئی انسان محض سلامتی طبع کے ساتھ بھی اس کو غور کر کے اس سے مقاصد و احکام الہیہ کی جستجو کرے تو بھی کبھی کامیاب نہیں ہو سکتا اس لیے کتب مقدسہ الہیہ کے سمجھانے کیلئے ہر کتاب کے ساتھ کوئی نہ کوئی نبی مرسل ضرور بھیجا ہے تاکہ وہ مرادات الہیہ کی صحیح تشریحات اور ان پر عمل کر کے اعتقادی اور عملی پہلوؤں کی اُمت کیلئے رہنمائی کرے، اس طریقہ الہیہ سے معلوم ہوا نبی کی تشریحات کے بغیر محض اپنی عقل سے اور عربی لغات سے قرآن و سنت کو سمجھنا سوائے گمراہی کے کچھ نہیں ہے اور خاتم النبیین محمد ﷺ کی تشریحات کو خیر القرون (صحابہ کرام رضی اللہ عنہم، تابعین و تبع تابعین رضی اللہ عنہم) سے بہتر کوئی نہیں جان سکتا کیونکہ حضرات صحابہ کرام رضی اللہ عنہم نے آپ ﷺ کی صحبت سے براہ راست فائدہ اٹھایا اور تابعین رضی اللہ عنہم حضرات نے صحابہ کرام رضی اللہ عنہم کی صحبت سے فائدہ اٹھایا جو کہ نبوت کے بعد اس روئے زمین پر اعلیٰ ترین ہستیاں تھیں۔

اسلامی احکام کے ماخذ و دلائل:

- (1) قرآن مجید (2) احادیث نبویہ ﷺ (3) آثار خلفائے راشدین و صحابہ کرام رضی اللہ عنہم
- (4) اجماع اُمت (5) آثار تابعین رضی اللہ عنہم (6) اجتہاد و قیاس

قرآن مجید:

اللہ تبارک و تعالیٰ کا ارشاد گرامی ہے:

اس کتاب (قرآن مجید) میں کوئی شک نہیں خدا سے ڈرنے والوں کے لیے راہ نما ہے۔

(سورۃ البقرہ، آیت ۲)

رمضان کا مہینہ جس میں قرآن مجید نازل کیا گیا یہ تمام لوگوں کے لیے راہ نما ہے۔

(سورۃ البقرہ، آیت ۱۸۵)

احادیث نبویہ ﷺ:

کوئی شک نہیں کہ تمہارے لئے رسول اللہ ﷺ (کی زندگی) بہترین نمونہ ہے۔

(سورۃ احزاب، آیت ۲۱)

اور رسول اللہ ﷺ جو کچھ تم کو دین تم اسے لے لو اور تم کو جس چیز سے روک دیں تو روک جاؤ۔

(سورۃ الحشر، آیت ۷)

جس شخص نے رسول اللہ ﷺ کی اطاعت کی تو یقیناً اس نے اللہ تعالیٰ کی اطاعت کی۔

(سورۃ النساء، آیت ۸۰)

اور جو شخص ہدایت واضح ہونے کے بعد رسول اللہ ﷺ کی مخالفت کرے اور اہل ایمان کے راستے کے سوا دوسرا راستہ اختیار کرے تو جدھر وہ چلا ہے ہم اسے چلنے دیں گے اور اسے دوزخ میں داخل کریں گے۔ (سورۃ النساء، آیت ۱۱۵)

حضرت انس رضی اللہ عنہ سے روایت ہے کہ رسول اللہ ﷺ نے فرمایا میں تم میں دو چیزیں چھوڑ کر چلا ہوں جب تک تم ان پر مضبوطی سے عمل کرتے رہو گے ہرگز گمراہ نہ ہو گے ایک اللہ کی کتاب (یعنی قرآن مجید) اور دوسری رسول اللہ ﷺ کی سنت۔ (مشکوٰۃ، ابواب المناقب)

خلفائے راشدین و صحابہ کرام رضی اللہ عنہم کے آثار:

اور جو مہاجرین و انصار رضی اللہ عنہم (ایمان لانے میں) سبقت کرنے والے ہیں اور جن لوگوں نے اخلاص سے ان کی پیروی کی اللہ تعالیٰ ان سے راضی ہے اور وہ اللہ تعالیٰ سے راضی ہیں اور اللہ تعالیٰ نے ان کے لیے ایسے باغات تیار کر رکھے ہیں جن کے نیچے نہریں جاری ہیں وہ

ان میں ہمیشہ ہمیشہ رہیں گے یہ بڑی کامیابی ہے۔ (سورۃ توبہ، آیت ۱۰۰)

حضرت عرباض بن ساریہ رضی اللہ عنہ سے روایت ہے کہ رسول اللہ ﷺ نے ارشاد فرمایا میرا طریقہ اور میرے ہدایت یافتہ خلفائے راشدین رضی اللہ عنہم کا طریقہ لازم پکڑو اس پر عمل پیرا رہو اور اسے دانتوں سے مضبوطی سے پکڑ لو۔

(سنن ابن ماجہ، باب اتباع سنت الخلفاء الراشدين المہدیین)

حضرت حذیفہ رضی اللہ عنہ سے روایت ہے کہ رسول اللہ ﷺ نے فرمایا کہ میرے بعد حضرت ابوبکر رضی اللہ عنہ اور عمر رضی اللہ عنہ کی پیروی کرنا۔ (سنن ابن ماجہ، باب فضائل اصحاب رسول ﷺ)

حضرت ابن عمر رضی اللہ عنہ سے روایت ہے کہ رسول اللہ ﷺ نے ارشاد فرمایا کہ اللہ تعالیٰ نے حضرت عمر بن خطاب رضی اللہ عنہ کی زبان اور دل پر حق کو رکھ دیا ہے۔ (مشکوٰۃ، باب مناقب عمر رضی اللہ عنہ)

حضرت ابوذر غفاری رضی اللہ عنہ سے روایت ہے کہ رسول اللہ ﷺ نے ارشاد فرمایا کہ اللہ تعالیٰ نے حضرت عمر بن خطاب رضی اللہ عنہ کی زبان اور دل پر حق کو رکھ دیا ہے۔

(سنن ابن ماجہ، باب فضائل اصحاب رسول ﷺ)

حضرت عبداللہ بن مسعود رضی اللہ عنہ بیان کرتے ہیں کہ رسول اللہ ﷺ نے فرمایا کہ میرے بعد میرے صحابہ رضی اللہ عنہم میں سے ابوبکر و عمر رضی اللہ عنہم کی پیروی کرنا، عمار رضی اللہ عنہ کے راستے پر چلنا اور عبداللہ بن مسعود رضی اللہ عنہ کی نصیحت پر عمل کرنا۔ (سنن ترمذی، باب مناقب عبداللہ بن مسعود رضی اللہ عنہ)

حضرت عبداللہ بن عمرو رضی اللہ عنہ سے روایت ہے کہ رسول اللہ ﷺ نے فرمایا نجات پانے والی جماعت وہ ہے جو میرے اور میرے صحابہ رضی اللہ عنہم کے طریقے پر ہے۔ (مشکوٰۃ، ابواب المناقب)

فائدہ: چنانچہ امام حاکم رحمہ اللہ فرماتے ہیں کہ:

مراہیل صحابہ رضی اللہ عنہم کا امام بخاری و مسلم رحمہ اللہ کے نزدیک مرفوع حدیث کے حکم میں ہوتی ہے۔

(المستدرک للحاکم، ۲/۶۴۵، طبع دار المعرفۃ بیروت)

اسی طرح مراہیل صحابہ کرام رضی اللہ عنہم کے بارے میں تقریباً تمام علماء کرام کا متفقہ طور پر اتفاق ہے کہ یہ حجت ہیں چنانچہ امام شافعی رحمہ اللہ سے (مقدمہ فتح الملہم، ۱/۱، طبع دارالعلوم کراچی)

امام نووی رحمہ اللہ نے (مسلم مع شرح النووی، ۱/۸۸، طبع قدیمی) امام بیہقی رحمہ اللہ سے (کتاب القراءۃ

باب ذکر اخبار محتج بہاں علامہ سیوطی رحمۃ اللہ علیہ کے (تدریب الراوی ۱/۱۰۲، طبع قدیمی) علامہ نیموی رحمۃ اللہ علیہ سے (التعلیق الحسن، ص ۲۲۸) علامہ شوکانی رحمۃ اللہ علیہ سے (نبیل الاوطار ۱/۳۰۰) قاسم بن قطلوبغا رحمۃ اللہ علیہ سے (منیہ اللمعی، ص ۲۷) محدث الجرائزی رحمۃ اللہ علیہ سے (ترجیہ النظر، ص ۲۲۸) میں منقول ہے کہ مراسل صحابہ کرام رضی اللہ عنہم حجت ہیں اور حدیث مرفوع کے حکم میں ہیں۔ حافظ ابن کثیر رحمۃ اللہ علیہ لکھتے ہیں کہ اکثر علماء کے نزدیک صحابی کی تفسیر مرفوع حدیث کے حکم میں ہے۔ (البدایہ والنہایہ ۶/۱۱۲، طبع مکتبہ حقایق)

اجماع امت:

جو شخص ہدایت واضح ہونے کے بعد رسول اللہ صلی اللہ علیہ وسلم کی مخالفت کرے اور اہل ایمان کے راستے کے سوا دوسرا راستہ اختیار کرے تو جدھر وہ چلا ہے ہم اسے چلنے دیں گے اور اسے دوزخ میں داخل کریں گے۔ (سورۃ النساء، آیت ۱۱۵)

حضرت عبداللہ بن عمر رضی اللہ عنہما سے روایت ہے کہ رسول اللہ صلی اللہ علیہ وسلم نے فرمایا یقیناً اللہ تعالیٰ میری امت کو گمراہی پر جمع نہ کرے گا اور فرمایا اللہ تعالیٰ (کی حفاظت) کا ہاتھ جماعت پر ہے اور جو شخص جماعت سے الگ ہو وہ آگ میں گر گیا۔ (سنن ترمذی، باب ماجاء فی لزوم الجماعۃ)

حضرت انس بن مالک رضی اللہ عنہ سے روایت ہے رسول اللہ صلی اللہ علیہ وسلم نے فرمایا بلاشبہ میری امت گمراہی پر جمع نہ ہوگی پس جب تم اختلاف پاؤ تو سواد اعظم (مسلمانوں کی جماعت) کی اتباع کرو۔ (سنن ابن ماجہ)

حضرت معاذ بن جبل رضی اللہ عنہ سے روایت ہے رسول اللہ صلی اللہ علیہ وسلم نے فرمایا جماعت اور جمہور مسلمانوں سے چمٹے رہو۔ (مشکوٰۃ، صفحہ ۲۱، طبع قدیمی)

حضرت ابوذر غفاری رضی اللہ عنہ سے روایت ہے کہ رسول اللہ صلی اللہ علیہ وسلم نے ارشاد فرمایا جو شخص مسلمانوں کی جماعت سے ایک بالشت برابر بھی جدا ہوا تو اس نے اسلام کی رسی اپنی گردن سے نکال دی۔ (مشکوٰۃ، صفحہ ۲۱، طبع قدیمی)

حضرت معاذ بن جبل رضی اللہ عنہ سے روایت ہے کہ رسول اللہ صلی اللہ علیہ وسلم نے فرمایا کہ شیطان انسان کا بھیڑیا ہے، جیسے بھیڑیا ریوڑ سے علیحدہ رہنے والی بکری کا شکار کر لیتا ہے ایسے ہی شیطان

مسلمانوں کی جماعت سے الگ رہنے والے کا شکار کر لیتا ہے، پس تم گھاٹیوں سے بچو اور عام مسلمانوں کی جماعت کے ساتھ رہو۔ (مشکوٰۃ المصابیح باب الاعتصام بالکتاب والسنة) خیر القرون (تابعین و تبع تابعین رضی اللہ عنہم) کے آثار:

حضرت عمران بن حصین رضی اللہ عنہ سے روایت ہے کہ رسول اللہ ﷺ نے فرمایا سب سے بہتر میرے زمانے کے لوگ ہیں پھر وہ جو ان کے قریب ہیں پھر وہ جو ان کے قریب ہیں۔

(صحیح بخاری ۱/۵۱۵، طبع قدیمی)

آرباب علم و فقہ و اصحاب علم و تقویٰ کا شرعی قیاس و اجتہاد:

حضرت معاذ بن جبل رضی اللہ عنہ سے روایت ہے کہ جب رسول اللہ ﷺ نے حضرت معاذ رضی اللہ عنہ کو یمن کا حاکم بنا کر بھیجا تو آپ ﷺ نے حضرت معاذ رضی اللہ عنہ سے پوچھا کہ جب تیرے سامنے کوئی فیصلہ طلب معاملہ آئے گا تو تم کیسے فیصلہ کرو گے؟ حضرت معاذ رضی اللہ عنہ نے عرض کیا کہ میں کتاب اللہ کے مطابق فیصلہ کروں گا آپ ﷺ نے فرمایا کہ اگر تم کو کتاب اللہ میں اس کا حکم نہ ملے تو پھر؟ حضرت معاذ رضی اللہ عنہ نے عرض کیا پھر میں سنت رسول اللہ ﷺ کے مطابق فیصلہ کروں گا، آپ ﷺ نے فرمایا کہ اگر تمہیں اس کا حکم سنت رسول اللہ ﷺ میں بھی نہ ملے تو پھر؟ حضرت معاذ رضی اللہ عنہ نے عرض کیا میں اپنی رائے سے اجتہاد کروں گا اور کوئی کوتاہی نہیں کروں گا، حضرت معاذ رضی اللہ عنہ فرماتے ہیں رسول اللہ ﷺ نے یہ جواب سن کر میرے سینے پر ہاتھ مارا اور فرمایا کہ خدا کا لاکھ لاکھ شکر ہے کہ جس نے اپنے رسول کے قاصد کو اس چیز کی توفیق بخشی جس کو اس کا رسول اللہ ﷺ پسند کرتا ہے۔ (مشکوٰۃ، باب العدل فی القضاء) حضرت عبداللہ بن عباس رضی اللہ عنہ سے روایت ہے رسول اللہ ﷺ نے فرمایا کہ اللہ تعالیٰ کو جس کی بھلائی منظور ہوتی ہے اس کو دین کی سمجھ عنایت فرماتے ہیں۔

(سنن ترمذی، باب اذا اراد الله بعد خيرا فقهه في الدين)

حضرت عبداللہ بن عباس رضی اللہ عنہ سے روایت ہے رسول اللہ ﷺ نے فرمایا کہ ایک فقیہ ہزار عابدوں پر بھاری ہوتا ہے۔ (سنن ترمذی، باب ما جاء في فضل الفقه على العبادة)

حاصل کلام: مذکورہ بالا آیات قرآنیہ و حدیث نبویہ ﷺ کا حاصل یہ ہے کہ احکام کے ماخذ

اور دلائل حسب ذیل ہیں۔

1۔ قرآن مجید

2۔ احادیثِ رسول ﷺ

3۔ خلفائے راشدین و صحابہ کرام رضی اللہ عنہم کے آثار

4۔ اجماع امت

5۔ خیر القرون (تابعین و تبع تابعین رضی اللہ عنہم) کے آثار

6۔ ارباب علم و فقہ و اصحاب علم و تقویٰ کا شرعی قیاس و اجتہاد

فقہ حنفی کا انداز ترتیب و تدوین:

امام ابو حنیفہ رضی اللہ عنہ اور دیگر فقہاء احناف نے فقہ کی تدوین میں جس سنہری ترتیب کو بطور اصول پیش نظر رکھا ہے اس کی ایک جھلک ملاحظہ ہو:

عباسی خلیفہ ابو جعفر نے امام ابو حنیفہ رضی اللہ عنہ کو لکھا کہ ”مجھے اطلاع ملی ہے کہ آپ قیاس کو حدیث پر مقدم کرتے ہیں“ تو امام ابو حنیفہ رضی اللہ عنہ نے جواب میں لکھا کہ ”اے امیر المؤمنین! آپ کو جو افواہ پہنچی ہے وہ حقیقت نہیں، میں اولاً کتاب اللہ پر عمل کرتا ہوں، پھر سنتِ رسول ﷺ پر عمل کرتا ہوں، پھر خلفائے راشدین رضی اللہ عنہم کے فیصلوں کی طرف رجوع کرتا ہوں اگر پھر بھی مطلوبہ حکم نہ ملے تو بقیہ صحابہ کرام رضی اللہ عنہم کے فیصلوں کی طرف رجوع کرتا ہوں اور اس کے بعد والے مرحلے میں اگر اختلاف ہو تو پھر قیاس سے کام لیتا ہوں۔“

(المیزان الکبریٰ للشعرانی ۱/۱۲، طبع الازہریہ)

صدر الائمہ کی رضی اللہ عنہ (المتوفی ۵۶۸ھ) نے جلیل القدر محدث و امام حضرت یحییٰ بن آدم رضی اللہ عنہ (المتوفی ۲۰۳ھ) سے بسند نقل کیا ہے کہ:

نعمان بن ثابت رضی اللہ عنہ نے اپنے شہر کی تمام احادیث کو جمع کیا، پس آپ رضی اللہ عنہ نبی کریم ﷺ کے آخری فعل کو لیتے تھے۔ (أخبار أبي حنيفة وأصحابه، صفحہ ۲۵)

علامہ شمس الدین الذہبی رضی اللہ عنہ (المتوفی ۷۴۸ھ) تحریر فرماتے ہیں کہ:

حضرت امام ابو حنیفہ رضی اللہ عنہ کا موقف یہی تھا کہ حضور ﷺ کی آخری بات کو حجت سمجھا جائے

گا۔ (الانتقاء فی فضائل العیة الاممة الفقهاء، صفحہ ۱۳۲)

حافظ الحدیث امام حسن بن صالح رضی اللہ عنہ (المتوفی ۱۶۹ھ) فرماتے ہیں کہ:

امام ابوحنیفہ رضی اللہ عنہ تمام اہل کوفہ کے علم الحدیث اور فقہ کے امام تھے اور اپنے شہر کے رہنے والے محدثین تک نبی کریم صلی اللہ علیہ وسلم کے آخری افعال سے متعلق پہنچنے والی تمام احادیث کے

حافظ تھے۔ (أخبار أبي حنيفة وأصحابه، صفحہ ۲۵)

امام ابوحنیفہ رضی اللہ عنہ نے دوسرے فقہاء کی طرح انفرادی طور پر اپنی آراء مرتب نہیں کی بلکہ حضرت عمر رضی اللہ عنہ کی طرح شورائی انداز اختیار کیا، چنانچہ علامہ موفق رضی اللہ عنہ فرماتے ہیں کہ:

امام ابوحنیفہ رضی اللہ عنہ نے اپنا مذہب شورائی رکھا اور وہ شرکاء شوریٰ کو چھوڑ کر تنہا اپنی رائے مسلط نہیں کرتے تھے۔ (مناقب أبي حنيفة ۲/۱۳۳)

اس کا نتیجہ تھا کہ بعض اوقات ایک مسئلہ پر ایک ایک ماہ یا اس سے بھی زیادہ بحث و مباحثہ اور تحقیق کا سلسلہ جاری رہتا تھا، چنانچہ علامہ کروری رضی اللہ عنہ قمر از ہیں کہ:

امام صاحب ایک مسئلہ پیش کرتے اور اس پر ایک ماہ بلکہ اس سے بھی زیادہ تبادلہ خیال کا سلسلہ جاری رہتا، پھر جب روشن چراغ کی طرح دلائل واضح ہو جاتے تو لکھا جاتا۔

(مناقب أبي حنيفة للکردی، ۱/۵۷)

علامہ ابن حزم ظاہری رضی اللہ عنہ (المتوفی ۴۵۶ھ) اور علامہ ابن القیم رضی اللہ عنہ (المتوفی ۷۵۱ھ)

فرماتے ہیں کہ: امام ابوحنیفہ رضی اللہ عنہ کے تمام اصحاب کا اس پر اجماع ہے کہ امام ابوحنیفہ رضی اللہ عنہ کے مذہب میں ضعیف حدیث بھی قیاس اور رائے سے بہتر ہے اور آپ نے اسی نظریہ پر

اپنے مذہب کی بنیاد رکھی۔ (الاحکام فی اصول الاحکام ۲/۳۰۵، طبع دارالکتب العلمیة بیروت)

جلیل القدر محدث امام نصر بن محمد مروزی رضی اللہ عنہ (المتوفی ۱۸۳ھ) فرماتے ہیں کہ:

میں نے کوئی شخص ایسا نہیں دیکھا جو امام ابوحنیفہ رضی اللہ عنہ سے زیادہ حدیث کو لازم پکڑنے والا

ہو۔ (عقود الجمان فی مناقب الامام الاعظم النعمان، صفحہ ۱۷۴)

موزخ اسلام حضرت امام محمد بن سفیان غنجار رضی اللہ عنہ (المتوفی ۲۱۲ھ) نے اپنی کتاب ”تاریخ

بخارا میں امام صاحب رحمۃ اللہ علیہ کے شاگرد امام نعیم بن عمر رحمۃ اللہ علیہ کا بیان نقل کیا ہے کہ: میں نے امام ابوحنیفہ رحمۃ اللہ علیہ کو یہ فرماتے ہوئے سنا کہ لوگوں پر تعجب ہے جو یہ کہتے ہیں کہ میں اپنی رائے سے فتویٰ دیتا ہوں، حالانکہ میں صرف حدیث سے ہی فتویٰ دیتا ہوں۔ (الجواهر المبینہ ۲/۲۰۲)

علامہ ابن عبدالبر رحمۃ اللہ علیہ (المتوفی ۴۶۳ھ) نے سند متصل سے نقل کیا ہے کہ: اللہ تعالیٰ کی اس شخص پر لعنت ہو جو رسول اللہ ﷺ کی مخالفت کرے۔

(الانتقاء فی فضائل الثلاثة الأئمة الفقہاء، صفحہ ۱۳۶)

امام عبداللہ بن مبارک رحمۃ اللہ علیہ (المتوفی ۱۸۱ھ) فرماتے ہیں کہ: امام ابوحنیفہ رحمۃ اللہ علیہ کا ارشاد ہے کہ جب رسول اللہ ﷺ کی حدیث آجائے تو وہ سر اور آنکھوں پر ہے۔ (عقود الجمان فی مناقب الأمام الاعظم النعمان، صفحہ ۱۴۲)

امام کبیر رحمۃ اللہ علیہ (المتوفی ۱۹۷ھ) فرماتے ہیں کہ:

بلاشبہ امام ابوحنیفہ رحمۃ اللہ علیہ نے حدیث میں وہ احتیاط کی ہے جو اور کسی نے نہیں کی۔ (تذکرۃ الحفاظ ۱/۲۲۲)

حضرت سفیان ثوری رحمۃ اللہ علیہ (المتوفی ۱۶۱ھ) فرماتے ہیں کہ:

امام ابوحنیفہ رحمۃ اللہ علیہ علم کے حاصل کرنے میں بڑے محتاط اور حدود الہی کی بے حرمتی پر بے حد موافقت کرنے والے تھے اور صرف وہی حدیث لیتے تھے جو ثقہ راویوں سے مروی اور صحیح ہو اور وہ آپ ﷺ کے آخری عمل کو لیا کرتے تھے اور اس عمل کو جس پر انہوں نے علماء کو فہ کو عامل پایا ہوتا تھا، مگر پھر بھی ایک قوم نے بلا وجہ ان پر طعن کیا، اللہ تعالیٰ ہماری اور ان کی مغفرت فرمائے۔ (تذکرۃ الحفاظ ۱/۱۵۱)

ملا علی قاری رحمۃ اللہ علیہ (المتوفی ۱۰۱۳ھ) فرماتے ہیں کہ: راجح مذہب احناف کے نزدیک راوی فقیہ ہونا ہے اکثریت نہیں۔ (کشف الاسرار شرح أصول الذہوی ۲/۳۹۶)

علامہ وحید الزمان رحمۃ اللہ علیہ لکھتے ہیں کہ:

امام اعظم ابوحنیفہ رحمۃ اللہ علیہ تمام مجتہدوں سے زیادہ حدیث کے پیرو تھے۔ (لغات الحدیث، باب ج)

فقہ حنفی علم شریعت کا مدون اول ہے:

علامہ جلال الدین سیوطی رحمۃ اللہ علیہ (المتوفی ۹۱۱ھ) فرماتے ہیں کہ:

سب سے پہلے انہوں (یعنی امام ابوحنیفہ رحمۃ اللہ علیہ) نے علم شریعت کی تدوین کی اور ابواب میں اس کی ترتیب دی ہے، پھر امام مالک رحمۃ اللہ علیہ نے موطا میں ان کی پیروی کی ہے، امام ابوحنیفہ رحمۃ اللہ علیہ سے پہلے کسی نے یہ کام نہیں کیا، کیونکہ حضرات صحابہ کرام رضی اللہ عنہم اور تابعین رحمۃ اللہ علیہم نے علوم شریعت میں ابواب اور کتابوں کی ترتیب کا کوئی اہتمام نہیں کیا، وہ تو صرف اپنے حافظہ پر اعتماد کرتے تھے، جب امام ابوحنیفہ رحمۃ اللہ علیہ نے علوم کو منتشر دیکھا اور اس کے ضائع ہونے کا خوف ہوا تو ابواب میں اس کو مدون کیا۔ (تبیض الصحیفۃ بمناقب الامام ابی حنیفہ، صفحہ ۱۲۹)

علامہ ابن حجر مکی رحمۃ اللہ علیہ (المتوفی ۷۹۷ھ) فرماتے ہیں کہ:

امام ابوحنیفہ رحمۃ اللہ علیہ نے سب سے پہلے فقہ کی تدوین کی ہے اور اس کو ابواب اور کتب میں مرتب کیا ہے جیسا کہ آج موجود ہے، پھر ان کی پیروی امام مالک رحمۃ اللہ علیہ نے موطا میں کی ہے، اس سے قبل لوگ حافظہ پر بھروسہ کرتے تھے اور سب سے پہلے کتاب الفرائض اور کتاب الشروط بھی امام ابوحنیفہ رحمۃ اللہ علیہ ہی نے وضع کی ہے۔

(الخیرات الحسان، الفصل الثانی، الصفات اللتی تمیز بہا علی من بعدہ، صفحہ ۴۲)

امام ابوحنیفہ رحمۃ اللہ علیہ کی عظمت رسول اللہ ﷺ کی زبان مبارک سے:

حضرت ابو ہریرہ رضی اللہ عنہ سے روایت ہے کہ رسول اللہ ﷺ نے فرمایا کہ قسم ہے اس ذات کی جس کے قبضہ میں میری جان ہے اگر دین تریا ستارے میں بھی لٹکا ہوتا تو فارس کا ایک آدمی اسے بھی حاصل کر لیتا۔ (صحیح بخاری، کتاب التفسیر، باب قوله: وآخرین منهم لما یلحقوا بہم)

نوٹ: یہی حدیث مختلف الفاظ کے ساتھ حضرت ابو ہریرہ رضی اللہ عنہ، حضرت عبداللہ بن عمر رضی اللہ عنہما اور حضرت قیس بن سعد رضی اللہ عنہ سے منقول ہے۔ (صحیح مسلم، باب فضائل الصحابة، باب فضل فارس) (مصنف ابن ابی شیبہ، باب ما جاء فی العجم) (المستدرک علی الصحیحین، کتاب الرؤیا) (تاریخ أصیہان، باب الیاء، یحییٰ بن معدان)

فائدہ: فارسی النسل حضرت نعمان بن ثابت امام ابوحنیفہ رحمۃ اللہ علیہ کے سوا اس شان کا اور کوئی نہیں ملتا، اور اس حدیث کو نقل کرنے کے بعد مندرجہ ذیل محدثین نے اس حدیث کا مصداق امام ابوحنیفہ رحمۃ اللہ علیہ کو قرار دیا ہے اور باقاعدہ اس پر باب قائم کیے ہیں:

(1) علامہ جلال الدین سیوطی رحمۃ اللہ علیہ (المتوفی ۹۱۱ھ) سے منقول ہے کہ اس حدیث سے مراد امام ابوحنیفہ رحمۃ اللہ علیہ ہیں اور اس بات میں کوئی شک نہیں ہے۔

(تبیيض الصحيفة بمناقبة أبي حنيفة، باب ذكر تبشير النبي ﷺ به)

(2) امام محمد بن یوسف صالحی شافعی رحمۃ اللہ علیہ (المتوفی ۹۲۲ھ) نے اس حدیث کا مصداق امام ابوحنیفہ رحمۃ اللہ علیہ کو قرار دیا ہے اور اس پر مستقل ایک باب قائم کیا ہے۔

(سبل الهدى والرشاد، باب الثالث والخمسون في اشارته ﷺ الى وجود الامام أبي حنيفة)

(3) علامہ احمد بن حجر مکی رحمۃ اللہ علیہ (المتوفی ۹۷۳ھ) نے بھی اس حدیث کا مصداق امام ابوحنیفہ رحمۃ اللہ علیہ کو قرار دیا ہے اور اس پر مستقل عنوان "فيما ورد من تبشير النبي ﷺ بالامام أبي حنيفة" قائم کیا ہے۔

(سبل الهدى والرشاد، باب الثالث والخمسون في اشارته ﷺ الى وجود الامام أبي حنيفة)

(4) علامہ علی بن محمد العزیزی رحمۃ اللہ علیہ (المتوفی ۱۰۷۰ھ) فرماتے ہیں کہ اس حدیث کا مصداق امام اعظم رحمۃ اللہ علیہ اور ان کے اصحاب ہیں۔ (السراج المنير ۲/۲۱۸)

(5) علامہ محمد بن معین السندي رحمۃ اللہ علیہ (المتوفی ۱۱۶۱ھ) باوجود شیعہ اور قیاس و تقلید کے منکر ہونے کے لکھتے ہیں کہ امام ابوحنیفہ رحمۃ اللہ علیہ کے بارے میں متعصبین کی کوئی جرح قابل قبول نہیں ہے کیونکہ وہ تو عظیم منقبت کے مالک ہیں، انہوں نے ثریا سے علم حاصل کیا ہے جیسا کہ آنحضرت ﷺ کا قول اسی کی طرف اشارہ کرتا ہے کہ اگر علم ثریا میں بھی ہوتا تو اس کو ضرور فارسی النسل کے کچھ لوگ حاصل کر لیں گے۔ (دراسات اللبيب، صفحہ ۲۸۹)

(6) حضرت شاہ ولی اللہ محدث دہلوی رحمۃ اللہ علیہ (المتوفی ۱۱۷۶ھ) فرماتے ہیں کہ اس حدیث کا مصداق امام ابوحنیفہ رحمۃ اللہ علیہ ہیں۔ (کلمات طيبات، مجموعہ مکاتیب شاہ ولی اللہ، صفحہ ۶۸)

(7) علامہ نواب صدیق حسن خان رحمۃ اللہ علیہ (المتوفی ۱۳۰۷ھ) لکھتے ہیں کہ درست بات یہی ہے کہ حضرت امام ابوحنیفہ رحمۃ اللہ علیہ اس بشارت میں داخل ہیں۔ (انحاف النبلاء، صفحہ ۲۲۲)

علامہ ابن حجر مکی شافعی رحمۃ اللہ علیہ (المتوفی ۹۷۳ھ) ایک حدیث نقل فرماتے ہیں کہ:

رسول اللہ ﷺ نے فرمایا کہ سنہ ڈیڑھ سو میں دنیا کی زینت اٹھالی جائے گی۔

(مخبرات الحسان في ترجمة أبي حنيفة النعمان، طبع دار الكتب العلمية بيروت)

فائدہ: ظاہر ہے حضرت نعمان بن ثابت امام ابوحنیفہ رضی اللہ عنہ کے سوا اس شان کا اور کوئی نہیں جسے دنیا کی زینت قرار دیا جائے اور جس کی وفات بھی سنہ ڈیڑھ سو میں ہوئی ہو۔

امام اعظم ابوحنیفہ رضی اللہ عنہ کے لئے حضرت علی رضی اللہ عنہ کی مقبول دعا:

(امام ابوحنیفہ رضی اللہ عنہ کے والد) جب چھوٹے تھے تو حضرت علی رضی اللہ عنہ کی مجلس میں حاضر ہوئے تو آپ رضی اللہ عنہ نے ثابت رضی اللہ عنہ کے لئے اور ان کی اولاد کے لئے دعا کی (امام ابوحنیفہ رضی اللہ عنہ کے پوتے جو روایت کرتے ہیں فرماتے ہیں کہ ہم اللہ تعالیٰ سے امید رکھتے ہیں کہ اس نے ہمارے حق میں حضرت علی رضی اللہ عنہ کی دعا قبول فرمائی ہے۔ (تاریخ بغداد، النعمان بن ثابت ۱۳/۳۲۷)

امام اعظم ابوحنیفہ رضی اللہ عنہ کا مقام تابعیت:

(1) خود امام ابوحنیفہ رضی اللہ عنہ (المتوفی ۱۵۰ھ) سے منقول ہے کہ میں نے انس بن مالک رضی اللہ عنہ کو اس حال میں دیکھا کہ وہ نماز ادا کر رہے تھے۔ (مسند ابی حنیفہ، روایۃ ابی نعیم، صفحہ ۲۴)

(2) امام ابن سعد رحمہ اللہ تعالیٰ (المتوفی ۲۳۰ھ) فرماتے ہیں کہ:

یقیناً امام ابوحنیفہ رضی اللہ عنہ نے حضرت انس بن مالک رضی اللہ عنہ اور عبداللہ بن حارث بن جزء رضی اللہ عنہ کی زیارت کی ہے۔ (جامع بیان العلم و فضلہ، باب جامع فی فضل العلم، طبع بیروت)

(3) ایک اور مقام پر امام ابن سعد رضی اللہ عنہ (المتوفی ۲۳۰ھ) نے اپنی کتاب "الطبقات" میں اور امام ابو احمد الحاکم الکبیر رضی اللہ عنہ (المتوفی ۳۸۷ھ) نے بھی متصل سند سے خود امام ابوحنیفہ رضی اللہ عنہ کا قول نقل کیا ہے کہ:

حضرت انس رضی اللہ عنہ کوفہ میں بمقام "نخع" تشریف لائے، آپ رضی اللہ عنہ نے سرخ رنگ کا خضاب لگایا ہوا تھا، میں نے کئی بار آپ رضی اللہ عنہ کی زیارت کی ہے۔

(عقود الجمان فی مناقب الامام الاعظم النعمان، صفحہ ۴۹) (کتاب الاسای والکنی، ۴/۱۷۶)

(4) امام دارقطنی رضی اللہ عنہ کے شاگرد امام حمزہ سہمی رضی اللہ عنہ (المتوفی ۴۲۲ھ) نقل فرماتے ہیں کہ:

میں نے امام دارقطنی رضی اللہ عنہ کو یہ فرماتے ہوئے سنا کہ امام ابوحنیفہ رضی اللہ عنہ نے صحابہ کرام رضی اللہ عنہم میں سے کسی سے ملاقات نہیں کی، البتہ آپ نے حضرت انس بن مالک رضی اللہ عنہ کو اپنی آنکھوں سے ضرور دیکھا ہے۔ (تبییض الصحیفہ، صفحہ ۲۵)

- (5) امام حسین بن علی المصمیری رضی اللہ عنہ (المتوفی ۴۳۶ھ) فرماتے ہیں کہ:
- امام ابوحنیفہ نے صحابہ کرام رضی اللہ عنہم میں سے حضرت عبداللہ بن اونی اور ابو طفیل عامر بن وائلہ رضی اللہ عنہم کو پایا ہے۔ (أخبار أبي حنيفة وأصحابه للصديري، صفحة ۴، طبع حيدرآباد)
- (6) امام ابن ندیم رضی اللہ عنہ (المتوفی ۴۳۸ھ) فرماتے ہیں کہ امام ابوحنیفہ رضی اللہ عنہ تابعین میں سے تھے، آپ رضی اللہ عنہ نے متعدد صحابہ کرام رضی اللہ عنہم سے ملاقات کی۔
- (الفهرست، الفن الثاني في أخبار أبي حنيفة وأصحابه ۱/۲۵۱)
- (7) علامہ خطیب بغدادی رضی اللہ عنہ (المتوفی ۴۶۳ھ) فرماتے ہیں کہ:
- امام ابوحنیفہ رضی اللہ عنہ نے حضرت انس بن مالک رضی اللہ عنہ کو دیکھا تھا۔
- (تاریخ بغداد ۱۲/۲۲۵، طبع دارالکتب العلمیة بیروت)
- (8) علامہ ابن عبدالبر مالکی رضی اللہ عنہ (المتوفی ۴۶۳ھ) لکھتے ہیں کہ:
- امام محمد بن سعد رضی اللہ عنہ کاتب الواقدی رضی اللہ عنہ نے ذکر کیا ہے کہ امام ابوحنیفہ رضی اللہ عنہ نے حضرت انس بن مالک اور حضرت عبداللہ بن حارث بن جزء رضی اللہ عنہم کو دیکھا ہے۔
- (جامع بیان العلم وفضلہ ۱/۴۵، طبع بیروت)
- (9) امام ابن ماکولا رضی اللہ عنہ (المتوفی ۴۷۵ھ) لکھتے ہیں کہ:
- امام ابوحنیفہ رضی اللہ عنہ نے چار صحابہ کرام رضی اللہ عنہم کو پایا تھا۔
- (الاکمال فی رفع الارتياب عن الموتلف فی الاسماء والکنی ۶/۴۱۶، طبع بیروت)
- (10) امام یحییٰ بن ابراہیم سلمانی رضی اللہ عنہ (المتوفی ۵۵۰ھ) فرماتے ہیں کہ:
- امام ابوحنیفہ رضی اللہ عنہ نے (۱۵۰ھ) میں انتقال فرمایا اور آپ نے (۹۵ھ) میں حضرت انس بن مالک رضی اللہ عنہ کو دیکھا تھا اور ان سے حدیث کا سماع کیا تھا۔ (منازل الائمة الاربعة، صفحہ ۸۰)
- (11) امام ابو بکر بن ہلال رضی اللہ عنہ (المتوفی ۵۵۶ھ) فرماتے ہیں کہ:
- حضرت امام ابوحنیفہ رضی اللہ عنہ نے صحابہ کرام رضی اللہ عنہم میں سے حضرت عبداللہ بن ابی اونی اور حضرت ابوالطفیل عامر بن وائلہ رضی اللہ عنہم کو پایا ہے۔ (منازل الائمة الاربعة، صفحہ ۸۰)

امام ابوحنیفہ رضی اللہ عنہ کی فہم و فراست اور حدیث و فقہ میں علمی مقام:

- (1) امام رقبہ بن مصقلہ رضی اللہ عنہ (المتوفی ۱۲۹ھ) فرماتے ہیں کہ:
 امام ابوحنیفہ رضی اللہ عنہ علم میں اس طرح گھسے کہ ان سے پہلے کوئی نہیں گھسا، پھر کیا تھا کہ جس چیز کا ارادہ کیا حاصل ہوگئی۔ (عقود الجمان فی مناقب الامام ابی حنیفہ النعمان، الباب العاشر، صفحہ ۲۰۰، ۲۰۱)
 (2) امام ابن ابی لیلیٰ رضی اللہ عنہ (المتوفی ۱۴۲ھ) نے امام ابو یوسف رضی اللہ عنہ کو فرمایا کہ:
 امام ابوحنیفہ رضی اللہ عنہ کی مجلس کو لازم پکڑو، کیونکہ تو ان جیسا علم و فقہ میں کسی کو نہیں دیکھے گا۔

(مناقب ابی حنیفہ للموفق ۲/۲۵)

- (3) امام ابن جریج رضی اللہ عنہ (المتوفی ۱۵۰ھ) کے سامنے امام ابوحنیفہ رضی اللہ عنہ کا ذکر ہوا تو انہوں نے لوگوں سے فرمایا کہ: بے شک وہ فقیہ ہیں اور یہ تین مرتبہ فرمایا۔

(أخبار ابی حنیفہ وأصحابہ، ذکر الروایات فی ورع ابی حنیفہ، صفحہ ۴۴)

- (4) امام ابو جعفر رازی رضی اللہ عنہ فرماتے ہیں کہ:

میں نے ابوحنیفہ رضی اللہ عنہ سے بڑا فقیہ اور ان سے بڑھ کر پرہیزگار کسی کو نہیں دیکھا۔ (تاریخ بغداد ۱۳/۳۳۵)

(5) امام حسن بن عمارہ رضی اللہ عنہ (المتوفی ۱۵۳ھ) فرماتے ہیں کہ:

امام ابوحنیفہ رضی اللہ عنہ تمام فقہاء کے سردار ہیں اور یہ بات یقینی ہے کہ جن لوگوں نے آپ پر طعن کیا ہے وہ سراسر حسد کی وجہ سے کیا ہے۔ (مناقب الامام ابی حنیفہ وصاحبیہ، صفحہ ۴۰)

- (6) امام مسعر بن کدام رضی اللہ عنہ (المتوفی ۱۵۵ھ) جو زمانہ طالب علمی میں کوفہ کے اندر حضرت امام ابوحنیفہ رضی اللہ عنہ کے رفیق درس تھے فرماتے ہیں کہ:

امام ابوحنیفہ رضی اللہ عنہ علم حدیث کے طالب علم بنے تو حدیث میں ہم سے آگے نکل گئے اور یہی حال زہد و تقویٰ میں ہوا، اور فقہ کا معاملہ تو تمہارے سامنے ہے (یعنی اس میں تو کوئی ان کا ثانی نہیں ہوا)۔ (مناقب ابی حنیفہ وصاحبیہ للذہبی، صفحہ ۴۴)

- (7) عبدالعزیز بن ابی رواد رضی اللہ عنہ (المتوفی ۱۵۹ھ) فرماتے ہیں کہ:

ہمارے اور لوگوں کے درمیان حد فاضل امام ابوحنیفہ رضی اللہ عنہ ہیں جو ان سے محبت اور دوستی رکھتا ہے، ہم جان لیتے ہیں کہ یہ اہل سنت والجماعت میں سے ہے اور جو ان سے بغض رکھتا ہے، ہم سمجھ

لیتے ہیں یہ بدعتی ہے۔ (عقود الجمان فی مناقب الامام ابی حنیفہ النعمان، الباب العاشر، صفحہ ۲۰۴)
 (8) امام سفیان ثوری رضی اللہ عنہ (التونی ۱۶۱ھ) کے پاس کوئی حضرت امام ابوحنیفہ رضی اللہ عنہ کی مجلس سے آتا تو آپ اس شخص کو فرماتے کہ: بلاشبہ آپ لوگ رونے زمین پر سب سے بڑے فقیہ (حضرت امام ابوحنیفہ رضی اللہ عنہ) کے پاس سے آئے ہو۔ (تاریخ بغداد ۱۳/۳۳۴)

(9) امام محمد بن میمون رضی اللہ عنہ (التونی ۱۶۱ھ) فرماتے ہیں کہ:

امام ابوحنیفہ رضی اللہ عنہ کے زمانہ میں ان سے بڑھ کر نہ کوئی پرہیزگار تھا، نہ تارکِ دنیا، نہ صاحبِ معرفت اور نہ فقیہ، خدا کی قسم! ان سے علم حاصل کرنے کے بدلہ اگر مجھے ایک لاکھ اشرفیاں ملتیں تو مجھے کوئی خوشی نہ ہوتی۔ (عقود الجمان فی مناقب الامام ابی حنیفہ النعمان، الباب العاشر، صفحہ ۲۰۴)
 (10) حافظ الحدیث امام حسن بن صالح رضی اللہ عنہ (التونی ۱۶۹ھ) فرماتے ہیں کہ:

امام ابوحنیفہ رضی اللہ عنہ تمام اہل کوفہ کے علم الحدیث اور فقہ کے امام تھے اور اپنے شہر کے رہنے والے محدثین تک نبی کریم صلی اللہ علیہ وسلم کے آخری افعال سے متعلق پہنچنے والی تمام احادیث کے حافظ تھے۔

(أخبار ابی حنیفہ وأصحابہ، ما روی عن ابی حنیفہ فی الأصول اللتی بنی علیہا مذہبہ، صفحہ ۲۵)

(11) امام نوح بن ابی مریم رضی اللہ عنہ (التونی ۱۷۳ھ) فرماتے ہیں کہ:

فقہاء میں ابوحنیفہ رضی اللہ عنہ سے زیادہ صاحبِ علم میں نے کسی کو نہیں دیکھا۔

(عقود الجمان فی مناقب الامام ابی حنیفہ النعمان، الباب العاشر، صفحہ ۲۰۴)

(12) عبدالرحمن بن قاسم رضی اللہ عنہ فرماتے ہیں کہ میں نے لیث بن سعد رضی اللہ عنہ (التونی ۱۷۵ھ)

سے سنا ہے کہ میں امام اعظم ابوحنیفہ رضی اللہ عنہ کی شہرت سنا تھا تو ملنے کا بے حد شوق رکھتا تھا، حسن اتفاق سے مکہ میں اس طرح ملاقات ہوئی کہ میں نے دیکھا کہ لوگ ایک شخص پر ٹوٹے پڑے جا رہے تھے، مجمع میں سے میں نے ایک شخص کی زبان سے کلمہ سنا کہ اے ابوحنیفہ رضی اللہ عنہ! میں نے جی میں کہا کہ تمنا برآئی، یہی حضرت امام ابوحنیفہ رضی اللہ عنہ ہیں۔

(مناقب ابی حنیفہ وصاحبہ للذہبی، صفحہ ۲۲)

(13) امام مالک رضی اللہ عنہ (التونی ۱۷۹ھ) فرماتے ہیں کہ:

امام ابوحنیفہ رضی اللہ عنہ اگر کسی ستون کے متعلق دعویٰ کریں کہ یہ سونے کا تو اس کو دلائل سے ثابت

کر دیں گے۔ (تاریخ بغداد ۱۳/۳۴۰)

(14) امام ابو یوسف رضی اللہ عنہ (المتوفی ۱۸۲ھ) فرماتے ہیں کہ:
جو شخص امام ابو حنیفہ رضی اللہ عنہ کو اپنے اور اللہ کے درمیان کر دے گا وہ اپنے دین میں مخلص ہو جائے گا۔ (تاریخ بغداد ۱۳/۳۴۰)

(15) امام عیسیٰ بن یونس رضی اللہ عنہ (المتوفی ۱۸۹ھ) فرماتے ہیں کہ:
اللہ کی قسم! میں نے ان (یعنی امام ابو حنیفہ رضی اللہ عنہ) سے افضل اور بڑا فقیہ نہیں دیکھا۔

(عقود الجمان فی مناقب الامام ابی حنیفہ النعمان، الباب العاشر، صفحہ ۲۰۴)

(16) امام وکیع بن جراح رضی اللہ عنہ (المتوفی ۱۹۷ھ) فرماتے ہیں کہ:
میں نے حضرت امام ابو حنیفہ رضی اللہ عنہ سے بڑھ کر فقیہ اور اچھی نماز پڑھنے والا کوئی نہیں دیکھا۔

(تاریخ بغداد ۱۳/۳۳۶)

(17) امام یحییٰ بن سعید القطان رضی اللہ عنہ (المتوفی ۱۹۸ھ) فرماتے ہیں کہ:
ہم اللہ کی تکذیب نہیں کر سکتے کہ امام ابو حنیفہ رضی اللہ عنہ کی رائے سے بہتر ہم نے سنا۔ (تاریخ بغداد ۱۳/۳۳۵)
(18) امام حفص بن عبد الرحمن بلخی رضی اللہ عنہ (المتوفی ۱۹۹ھ) فرماتے ہیں کہ:
میں نے ہر قسم کے علماء، فقہاء، زہدہ اور اہل ورع کی صحبت حاصل کی لیکن ان تمام اوصاف کا مجموعہ سوائے امام ابو حنیفہ رضی اللہ عنہ کے کوئی نہیں دیکھا۔ (مناقب ابی حنیفہ للموفق ۱/۲۵)

(19) علی بن عاصم رضی اللہ عنہ (المتوفی ۲۰۱ھ) فرماتے ہیں کہ:
اگر امام ابو حنیفہ رضی اللہ عنہ کی عقل زمین کے نصف لوگوں کی عقل سے وزن کی جائے تو امام صاحب کی عقل کا پلہ بھاری رہے گا۔ (تاریخ بغداد ۱۳/۳۶۱)

(20) امام ابو یحییٰ حمانی رضی اللہ عنہ (المتوفی ۲۰۲ھ) فرماتے ہیں کہ:
میں کبھی کسی بزرگ سے نہیں ملا جو امام ابو حنیفہ رضی اللہ عنہ سے زیادہ افضل، پرہیزگار اور فقہ جانتے

والا ہو۔ (عقود الجمان فی مناقب الامام ابی حنیفہ النعمان، الباب العاشر، صفحہ ۱۹۶)

(21) صدر الائمہ مکی رضی اللہ عنہ نے جلیل القدر محدث و امام یحییٰ بن آدم رضی اللہ عنہ (المتوفی ۲۰۳ھ)۔
بسن صحیح نقل کیا ہے کہ: نعمان بن ثابت رضی اللہ عنہ نے اپنے شہر کی تمام احادیث کو جمع کیا، پس

آپ نبی کریم ﷺ کے آخری فعل کو لیتے تھے۔

(أخبار أبي حنيفة وأصحابه، ماروی عن أبي حنيفة في الأصول اللتي بنى عليها مذهبه، صفحه ۲۵)
(23) امام شافعی رحمته اللہ علیہ (المتوفى ۲۰۴ھ) فرماتے ہیں کہ:

لوگ فقہ میں امام ابوحنیفہ رحمته اللہ علیہ کے عیال ہیں۔ (تاریخ بغداد ۱۳/۳۳۶)
جس نے امام ابوحنیفہ رحمته اللہ علیہ کی کتابوں کو نہیں دیکھا وہ نہ علم کا ماہر ہو سکتا ہے اور نہ فقیہ ہو سکتا

ہے۔ (عقود الجمان في مناقب الامام أبي حنيفة النعمان، الباب العاشر، صفحه ۱۸۶)
جو شخص فقہ کا ماہر ہونا چاہے وہ امام ابوحنیفہ رحمته اللہ علیہ کا محتاج ہوگا۔ (تاریخ بغداد ۱۳/۳۳۶)

(24) یزید بن ہارون رحمته اللہ علیہ (المتوفى ۲۰۶ھ) فرماتے ہیں کہ:
میں نے امام ابوحنیفہ رحمته اللہ علیہ سے زیادہ متقی، پرہیزگار، زیادہ عقل مند اور افضل کسی کو نہ پایا۔

(تاریخ بغداد ۱۳/۳۳۶)

(25) یزید بن ہارون رحمته اللہ علیہ (المتوفى ۲۰۶ھ) ایک اور مقام پر فرماتے ہیں کہ:
امام ابوحنیفہ رحمته اللہ علیہ پاکیزہ سیرت والے، متقی، پرہیزگار، عالم، صداقت شعار والے اور اپنے
زمانہ کے بہت بڑے حافظ الحدیث تھے۔ (أخبار أبي حنيفة وأصحابه، ذکر ماروی فی زهدہ، صفحه ۲۸۴)

(26) حضرت شداد بن حکیم رحمته اللہ علیہ (المتوفى ۲۱۳ھ) فرماتے ہیں کہ:
میں نے امام ابوحنیفہ رحمته اللہ علیہ سے بڑا عالم کسی کو نہیں دیکھا۔ (تاریخ بغداد ۱۳/۳۳۶)

(27) شیخ الاسلام حافظ ابو عبد الرحمن مقرئ رحمته اللہ علیہ (المتوفى ۲۱۳ھ) جب امام ابوحنیفہ رحمته اللہ علیہ
سے کوئی حدیث روایت کرتے تو فرماتے کہ: ہمیں علم حدیث کے شہنشاہ (یعنی امام
ابوحنیفہ رحمته اللہ علیہ) نے یہ خبر دی۔ (مناقب أبي حنيفة للکردی ۲/۲۱۶)

فائدہ: یہ حافظ ابو عبد الرحمن مقرئ رحمته اللہ علیہ امام ابوحنیفہ رحمته اللہ علیہ کے شاگرد ہیں اور انہوں نے امام
ابوحنیفہ رحمته اللہ علیہ سے نو سو (900) احادیث سنی ہیں۔ (مناقب أبي حنيفة للکردی ۲/۲۱۶)

(28) امام بخاری رحمته اللہ علیہ کے استاذ کمی بن ابراہیم رحمته اللہ علیہ (المتوفى ۲۱۵ھ) فرماتے ہیں کہ:
امام ابوحنیفہ رحمته اللہ علیہ پرہیزگار، عالم، آخرت کے راغب، بڑے راست باز اور اپنے معاصرین
میں سب سے بڑے حافظ الحدیث تھے۔ (مناقب أبي حنيفة ۱/۱۰۰ بحوالہ ما تمس اليه الحاجة، صفحه ۱۰)

اور فرماتے کہ حضرت امام ابوحنیفہ رحمۃ اللہ علیہ اپنے زمانے کے سب سے بڑے عالم تھے۔

(تاریخ بغداد ۱۳/۳۴۵)

(29) محمد بن عبد اللہ انصاری رحمۃ اللہ علیہ (المتوفی ۲۱۵ھ) فرماتے ہیں کہ:

امام ابوحنیفہ رحمۃ اللہ علیہ کی عقل، ان کی گفتگو، عمل اور چال ڈھال سے معلوم ہوتی تھی۔ (تاریخ بغداد ۱۳/۳۶۱)

(30) امام محمد بن سماعہ رحمۃ اللہ علیہ (المتوفی ۲۳۲ھ) فرماتے ہیں کہ:

حضرت امام ابوحنیفہ رحمۃ اللہ علیہ نے اپنی تصانیف میں ستر ہزار سے زائد احادیث بیان کی ہیں اور چالیس ہزار احادیث سے "کتاب الآثار" کا انتخاب کیا۔

(قواعد فی علوم الحدیث، صفحہ ۲۱۶) (مناقب ابی حنیفہ، صفحہ ۹۵)

(31) امام احمد بن حنبل رحمۃ اللہ علیہ (المتوفی ۲۴۱ھ) حضرت امام ابوحنیفہ رحمۃ اللہ علیہ کا تذکرہ کرتے

ہوئے فرماتے ہیں کہ: وہ (یعنی امام ابوحنیفہ رحمۃ اللہ علیہ) علم، پرہیزگاری، دُنیا سے بے رغبتی اور آخرت کو ترجیح دینے میں ایسے مقام پر تھے کہ ان کے اس مقام پر کوئی نہیں پہنچ سکتا۔

(مناقب الامام ابی حنیفہ وصاحبیہ، صفحہ ۴۲)

(32) علامہ ابن عبد البر رحمۃ اللہ علیہ (المتوفی ۴۳۶ھ) فرماتے ہیں کہ:

امام ابوحنیفہ رحمۃ اللہ علیہ فقہ میں امام تھے، حسن الرائے والقیاس تھے، باریک سے باریک مسئلہ کی تہہ تک جاتے تھے، غضب کے ذہین، سخن فہم، عالی دماغ، ذکی، پرہیزگار اور نہایت عقلمند

تھے۔ (عقود الجمان فی مناقب الامام ابی حنیفہ النعمان، الباب العاشر، صفحہ ۲۱۰)

(33) شمس الائمہ سرخسی رحمۃ اللہ علیہ (المتوفی ۴۳۸ھ) امام ابوحنیفہ رحمۃ اللہ علیہ کے بارے میں فرماتے

ہیں کہ: آپ (یعنی امام ابوحنیفہ رحمۃ اللہ علیہ) اپنے زمانے میں علم الحدیث کے سب سے بڑے

امام تھے۔ (اصول سرخسی، فصل فی بیان شرائط الراوی حدوا و تفسیر و حکماء، ۱/۲۵۰)

(34) شیخ الاسلام علامہ ابن تیمیہ رحمۃ اللہ علیہ (المتوفی ۷۲۷ھ) فرماتے ہیں کہ:

ائمہ اربعہ حدیث، تفسیر، فقہ، تصوف سب کے امام تھے۔

(مہاج السنۃ النبویۃ فی نقص کلام الشیعہ القدیریۃ، الوجہ الخامس وفیہ الرد التفصیلی، ۲/۱۰۵)

(35) علامہ شمس الدین ذہبی رحمۃ اللہ علیہ (المتوفی ۷۴۷ھ) فرماتے ہیں کہ:

آپ (یعنی امام ابوحنیفہ رحمۃ اللہ علیہ) بنو آدم کے ذکی لوگوں میں سے تھے، آپ نے فقہ، عبادت، پرہیزگاری اور سخاوت کو جمع کیا۔ (العبد فی خبر من غیر ۱/۱۶۴)

(36) علامہ ابن خلدون رحمۃ اللہ علیہ (المتوفی ۸۰۸ھ) امام ابوحنیفہ رحمۃ اللہ علیہ کے متعلق فرماتے ہیں کہ: آپ رحمۃ اللہ علیہ علم حدیث میں کبار مجتہدین میں سے تھے، امام ابوحنیفہ رحمۃ اللہ علیہ کے علم حدیث میں بڑے مجتہدین میں ہونے کی یہ دلیل ہے کہ ان کے مذہب پر رداً قبولاً اعتماد اور بھروسہ کیا جاتا ہے۔ (مقدمة ابن خلدون، الفصل السادس فی علوم الحدیث ۱/۵۶۲)

امام ابوحنیفہ رحمۃ اللہ علیہ پر طعن کرنے والوں کے جواب میں یحییٰ بن معین رحمۃ اللہ علیہ کے اشعار: حضرت یحییٰ بن معین رحمۃ اللہ علیہ (المتوفی ۲۳۳ھ) سے اگر حضرت امام ابوحنیفہ رحمۃ اللہ علیہ پر طعن کرنے والے کا ذکر کیا جاتا تو وہ یہ اشعار پڑھتے تھے:

حسدوا الفتی اذ لم ینالوا سعیه

فالقوم أضداد له وخصوم

كضرائر الحسنة قلن لوجهها

1۔ جب اس جوان کے مرتبہ کو نہ پاسکے تو حسد کرنے لگے اور ساری قوم اس مخالف اور دشمن ہے۔

2۔ جس طرح سینہ کے چہرے کو دیکھ کر اس کی سونکیں حسد اور عداوت کی بناء پر کہتی ہیں کہ

یہ بد صورت ہے۔ (أخبار ابی حنیفة وأصحابہ، صفحہ ۱۶۵)

امام ابوحنیفہ رحمۃ اللہ علیہ کا علمی شجرہ:

مناسب سمجھا کہ امام ابوحنیفہ رحمۃ اللہ علیہ اور ان کے چند تلامذہ پر مشتمل چند نقشے پیش کر دیئے جائیں تاکہ قارئین کو ان نقشہ جات سے باآسانی اندازہ ہو جائے کہ اس آفتاب عالم تاب کی شعاعیں کہاں کہاں تک پہنچی ہوئیں ہیں، اور معلوم ہو جائے کہ امام ابوحنیفہ رحمۃ اللہ علیہ پر طعن کرنا صرف ان پر نہیں ہوگا بلکہ بڑے بڑے جلیل القدر فقہاء عظام و محدثین کرام مثلاً امام شافعی، امام احمد، امام بخاری، امام مسلم رحمۃ اللہ علیہ وغیرہ حضرات جیسی عظیم المراتب شخصیات جو کہ امام ابوحنیفہ رحمۃ اللہ علیہ کے شاگردوں کے بھی شاگرد ہیں ان پر بھی ہوگا، اس علمی شجرہ کی تمام شاخوں کی نشاندہی تو بہت مشکل ہے، تاہم چند اجمالی نقشے پیش خدمت ہیں جن سے قدرے تفصیلات کا بھی اندازہ لگایا جاسکتا ہے۔

سراج المحدثين
امام الائمة
ابو حنيفة النعمان
عليه الرحمة والرضوان

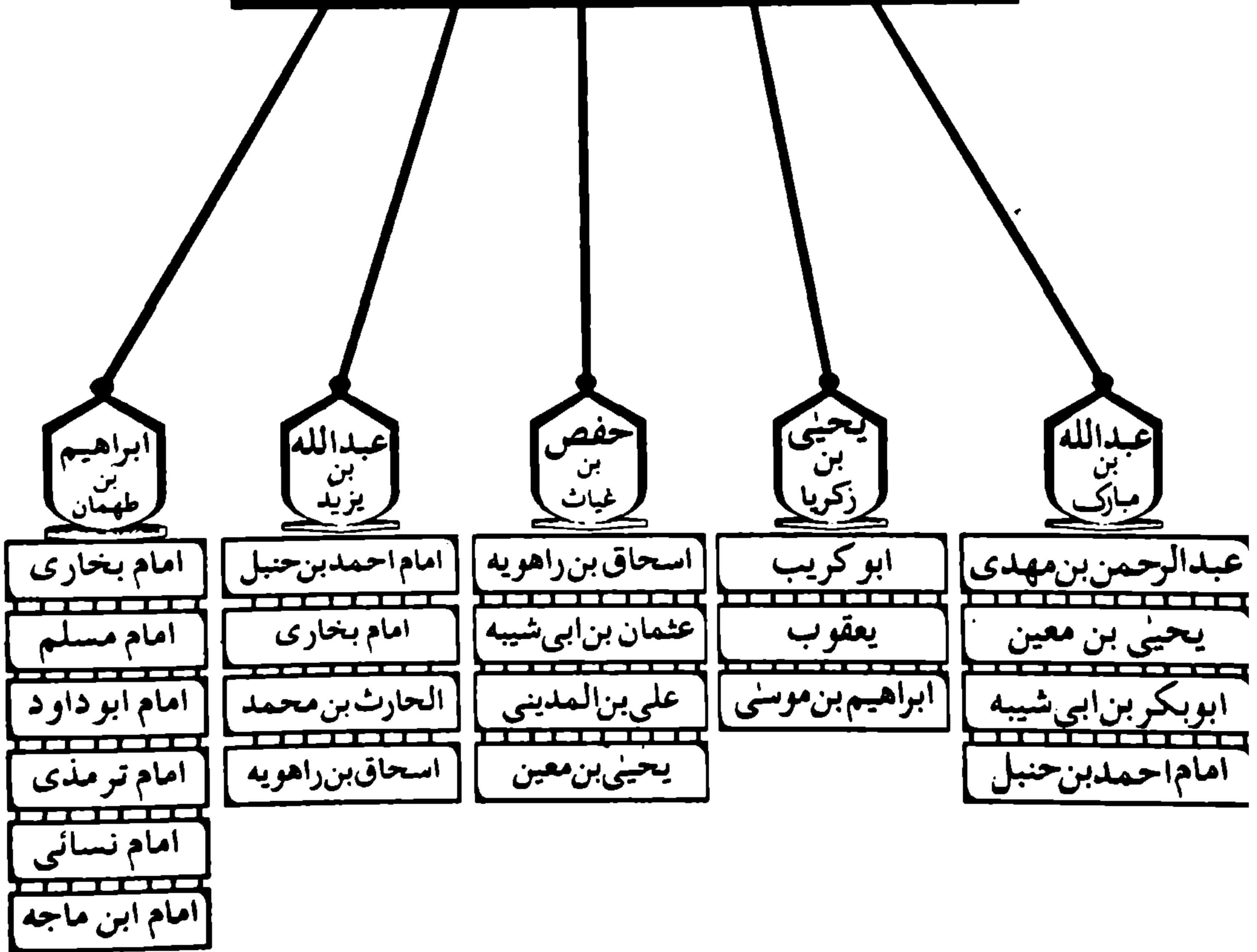

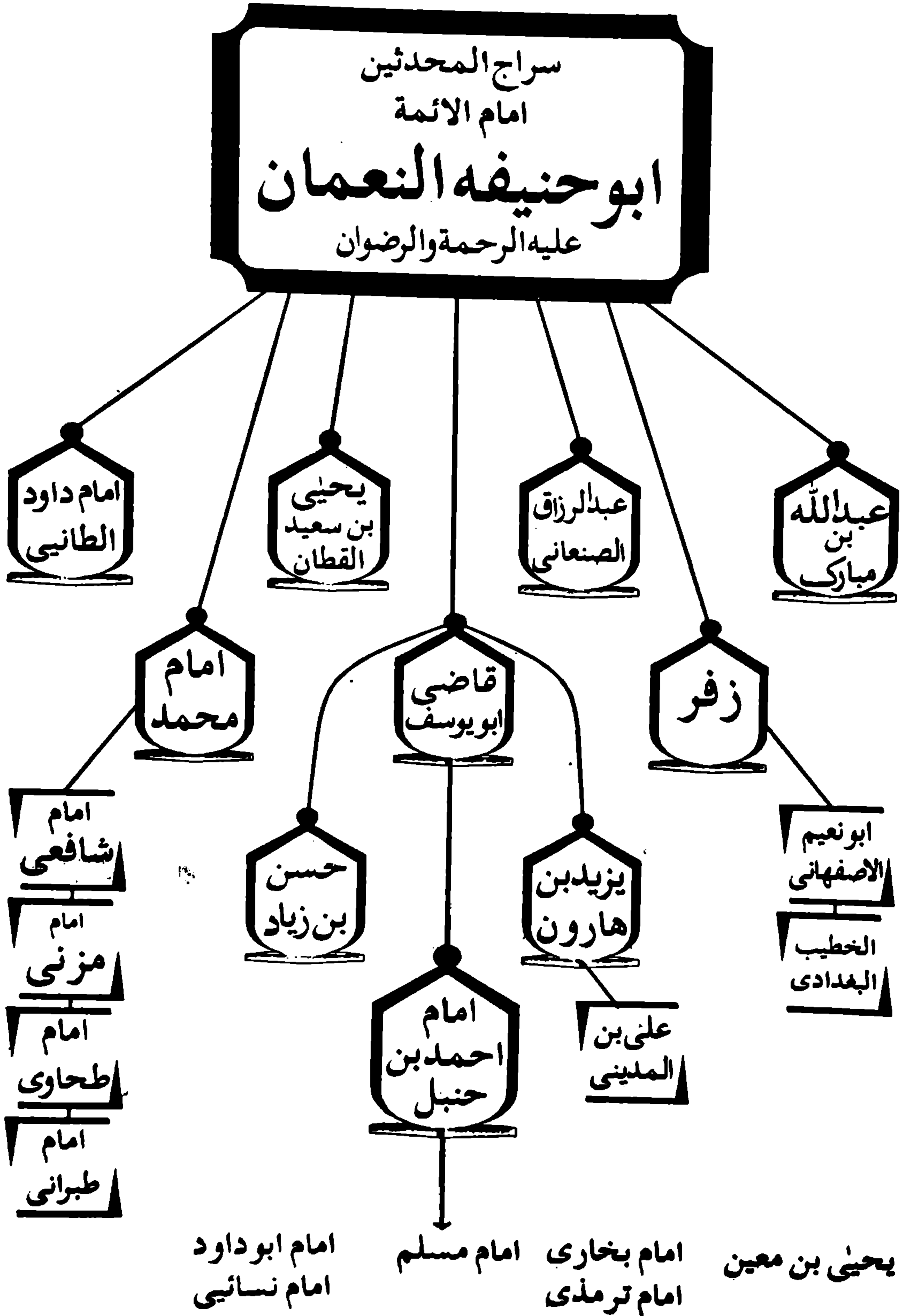

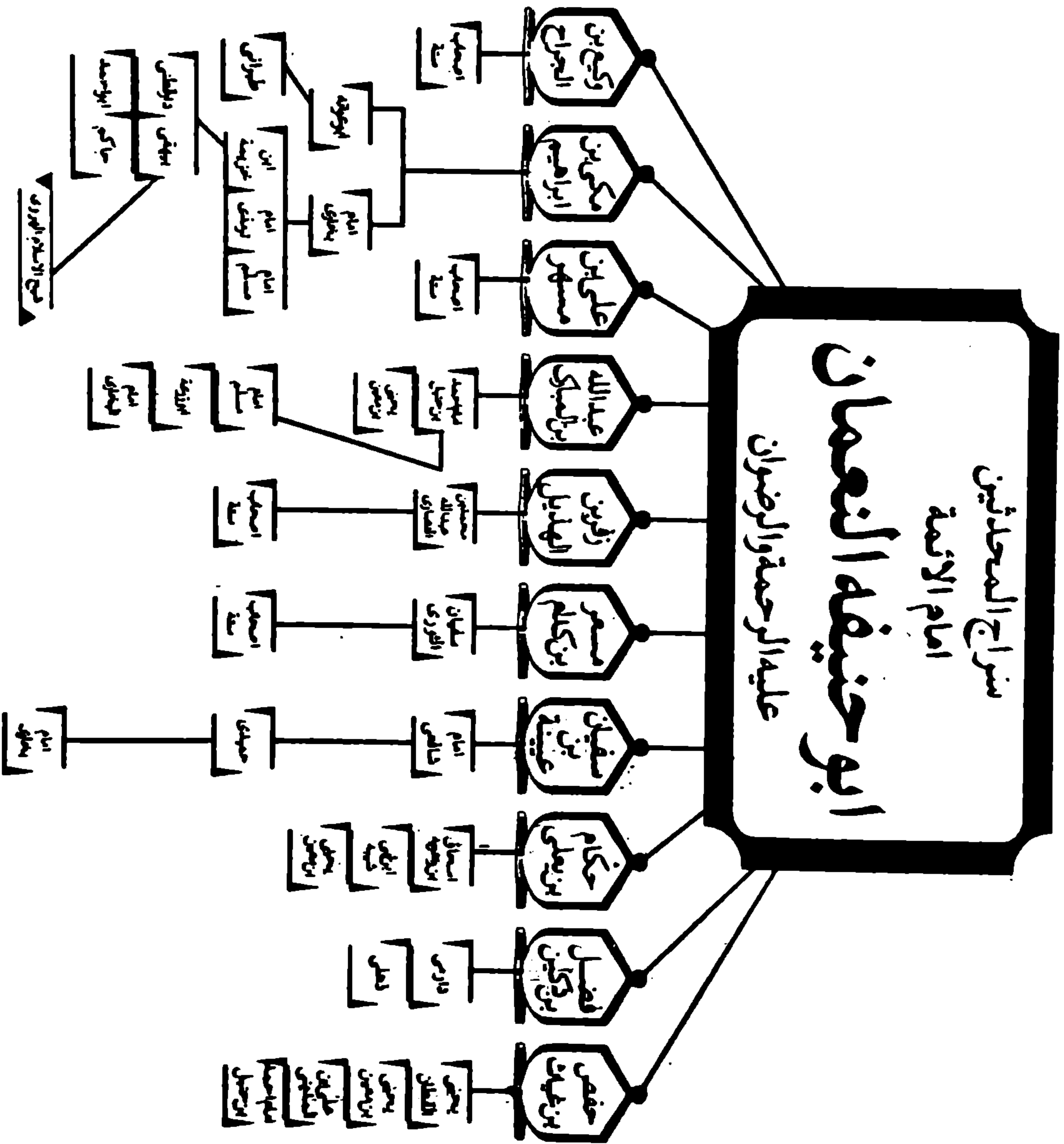

ایک ضروری گزارش

یاد رہے: نمازِ مسنون کی یہ کتاب قواعدِ حدیث و اصولِ محدثین کے مطابق صحیح اور قابل قبول احادیث کی روشنی میں مکمل حوالوں اور مکمل تحقیق کی مدد سے تحریر کی گئی ہے، لہذا کوئی صاحبِ بلا تحقیق دوسروں سے سن کر یا کوئی ایک آدھ کتاب پڑھ کر اس کتاب کی کسی حدیث کو ضعیف یا ناقابل عمل کہنے کی زحمت نہ فرمائے، ہاں فضائل میں بعض مقامات پر صحیح حدیث کے ساتھ ضعیف احادیث کا ذکر کیا گیا ہے تو وہ خود جمہور علماء اُمت کے نزدیک حجت ہے، الحاصل اس کتاب کی مذکورہ احادیث کی توثیق کے لئے مندرجہ ذیل کتابوں کا مطالعہ کافی اور ثنائی رہے گا:

- ☆ نصب الراية از امام الحافظ جمال الدين عبد الله بن يوسف الزيلعي رحمته الله (طبع مکتبہ حقانیہ)
- ☆ مرقاة المفاتيح از علامہ علی بن سلطان القاری رحمته الله (طبع رشیدیہ کوئٹہ)
- ☆ آثار السنن از علامہ محمد علی نیوی رحمته الله (طبع مکتبہ الحسنیہ گوجرانوالہ)
- ☆ اعلیٰ السنن از علامہ ظفر احمد عثمانی رحمته الله (ادارۃ القرآن والعلوم الاسلامیہ کراچی)
- ☆ معارف السنن از علامہ محمد یوسف بنوری رحمته الله (طبع سعید)
- ☆ نیل الفرقدين مع حاشیہ از مولانا انور شاہ کشمیری رحمته الله (طبع مجلس علمی کراچی)
- ☆ جزء القراءة و جزء رفع الیدین (مترجم و حاشیہ) از مولانا محمد امین صفدر اوکاڑوی رحمته الله (طبع مکتبہ امدادیہ)
- ☆ احسن الکلام فی ترک القراءة خلف الامام از مولانا محمد سرفراز خان صفدر رحمته الله (طبع مکتبہ صفدریہ)
- ☆ خزائن السنن از مولانا محمد سرفراز خان صفدر رحمته الله (طبع مکتبہ صفدریہ)
- ☆ نور الصباح فی ترک رفع الیدین از مولانا حبیب اللہ ڈیروی رحمته الله (طبع مکتبہ اہلسنت والجماعۃ)
- ☆ اظہار التحسین فی اخفاء التامین از مولانا حبیب اللہ ڈیروی رحمته الله (طبع مکتبہ الہادی)
- ☆ السنۃ الغرۃ فی وضع الیدین تحت السرۃ از مولانا اعجاز احمد اشرفی رحمته الله (طبع دار النعیم)
- ☆ الدائمین فی الاخفاء بآمین از مولانا اعجاز احمد اشرفی رحمته الله (طبع دار النعیم)
- ☆ خیر المصانح فی عدد التراويح از مولانا خیر محمد جالندھری رحمته الله (طبع جمعیت علماء ہند نیو دہلی)
- ☆ اثمار الہدایہ علی الہدایہ از مولانا ثمیر الدین قاسمی رحمته الله (طبع زمزم پبلیشرز کراچی)

- ☆ راحة العينين في ترك رفع اليدين از مولانا اعجاز احمد اشرفي ؒ (طبع دارالنعيم)
- ☆ ايضاح المرام في ترك القراءة خلف الامام از مولانا اعجاز احمد اشرفي ؒ (طبع دارالنعيم)
- ☆ انوار المصانح في صلوة التراويح از مولانا اعجاز احمد اشرفي ؒ (طبع دارالنعيم)
- ☆ الحبل المتين في صفة صلوة رحمة للعالمين از مولانا اعجاز احمد اشرفي ؒ (طبع دارالنعيم)
- ☆ تجليات صدر از مولانا محمد امين صدر اوکاڑوی ؒ (طبع مکتبہ امدادیہ ملتان)
- ☆ مجموعہ رسائل از مولانا محمد امين صدر اوکاڑوی ؒ (طبع مکتبہ قاروقیہ)
- ☆ خطبات صدر از مولانا محمد امين صدر اوکاڑوی ؒ (طبع مکتبہ امدادیہ ملتان)
- ☆ فتوحات صدر از مولانا محمد امين صدر اوکاڑوی ؒ (طبع مکتبہ امدادیہ ملتان)
- ☆ مرد و عورت کی نماز کے فرق پر تفصیلی جائزہ از مولانا منیر احمد منور ؒ (طبع مکتبہ شیخ لدھیانوی)
- ☆ مرد و عورت کی نماز میں فرق کا ثبوت از مفتی محمد رضوان ؒ (طبع ادارہ غفران راولپنڈی)
- ☆ رکعت تراویح ایک تحقیقی جائزہ از حافظ ظہور احمد الحسنی ؒ (طبع مدرسہ عربیہ حنفیہ تعلیم الاسلام)
- ☆ نماز تراویح از مولانا الیاس گھسن ؒ (مکتبہ اہلسنت والجماعۃ)
- ☆ نماز پیمبر از شیخ الیاس فیصل مدینہ منورہ ؒ (فرید بکڈ پوڈہلی)
- ☆ نماز مسنون کلاں از مولانا صوفی عبدالحمید خان سواتی ؒ (طبع مدرسہ نصرۃ العلوم گوجرانوالہ)
- ☆ نماز مدلل از مولانا فیض احمد ملتانى ؒ (مکتبہ حقانیہ ملتان)
- ☆ صلوات الرسول از مولانا فضل الرحمن دھرم کوٹی ؒ (طبع نعمانی کتب خانہ لاہور)
- ☆ مسنون نماز از مفتی محمد ابوبکر جابر قاسمی و مفتی رفیع الدین حنیف قاسمی ؒ (طبع حیدرآباد)
- ☆ مسنون طریقہ نماز میں از مولانا صاحبزادہ قاری عبدالباسط ؒ (طبع دارالاشاعت کراچی)
- ☆ مسلک السادات فی الدعاء بعد المکتوبات از مولانا محمد عبدالمعجود ؒ (طبع مکتبہ رحمانیہ)
- ☆ امام کے پیچھے مقتدی کی قرأت کا حکم از مولانا حبیب الرحمن اعظمی ؒ (جمعیت علماء ہندئی دہلی)
- ☆ نماز میں ہاتھ باندھنے کا طریقہ از مفتی محمد رضوان ؒ (طبع ادارہ غفران راولپنڈی)
- ☆ تحفۃ المناظر از مولانا مفتی ضیاء الرحمن ذاکر ؒ (طبع مکتبہ عمر فاروق)
- ☆ تصحیح حدیث صلاۃ التراويح عشرین رکعتہ از فضیلۃ الشیخ اسماعیل بن محمد الانصاری ؒ (طبع ریاض)

اہمیت نماز

اللہ تعالیٰ اور رسول اللہ ﷺ پر ایمان لانے کے بعد سب سے پہلا اور اہم فریضہ نماز ہے جو اللہ تعالیٰ کی طرف سے ہر مسلمان پر عائد کیا گیا ہے، خواہ مرد ہو یا عورت، غریب ہو یا مالدار، صحت مند ہو یا بیمار، طاقت ور ہو یا کمزور، بوڑھا ہو یا نوجوان، مسافر ہو یا مقیم، بادشاہ ہو یا غلام، حالت امن ہو یا حالت خوف، خوشی ہو یا غمی، گرمی ہو یا سردی، حتیٰ کہ جہاد و قتال کے عین موقع پر میدان جنگ میں بھی یہ فرض ہے، معاف نہیں ہوتا۔

نماز کی اہمیت کے بارے میں آیات قرآنیہ:

إِنَّ الصَّلَاةَ كَانَتْ عَلَى الْمُؤْمِنِينَ كِتَابًا مَّوْقُوتًا. (سورۃ النساء، آیت ۱۰۳)
یقیناً نماز مومنوں پر مقرر وقتوں پر فرض ہے۔

وَأَقِمْوَا الصَّلَاةَ وَآتُوا الزَّكَاةَ وَارْكَعُوا مَعَ الرَّاكِعِينَ. (سورۃ البقرۃ، آیت ۴۳)
اور نمازوں کو قائم کرو اور زکوٰۃ ادا کرو اور رکوع کرو رکوع کرنے والوں کے ساتھ۔

وَأَقِمْوَا الصَّلَاةَ وَآتُوا الزَّكَاةَ وَأَطِيعُوا الرَّسُولَ لَعَلَّكُمْ تُرْحَمُونَ. (سورۃ النور، آیت ۵۶)
اور نماز قائم کرو، زکوٰۃ ادا کرو اور اللہ کے رسول ﷺ کی اطاعت کرو تا کہ تم پر رحم کیا جائے۔

حافظو علی الصلوات والصلوة الوسطی وقوموا اللہ قانتین. (سورۃ البقرۃ، آیت ۲۳۸)
نمازوں کی حفاظت کرو بالخصوص درمیان والی نماز (یعنی نماز عصر) کی اور اللہ تعالیٰ کے سامنے ادب کے ساتھ کھڑے رہو۔

أَقِمِ الصَّلَاةَ لِذُلُوكِ الشَّمْسِ إِلَى غَسَقِ اللَّيْلِ وَقُرْآنِ الْفَجْرِ إِنَّ قُرْآنَ الْفَجْرِ كَانَ مَشْهُودًا. (سورۃ بنی اسرائیل، آیت ۷۸)
نمازوں کو قائم کرو آفتاب کے ڈھلنے سے لے کر رات کی تاریکی تک اور فجر کا قرآن پڑھنا بھی، یقیناً فجر کا قرآن پڑھنا حاضر کیا گیا ہے۔

وَأَقِمِ الصَّلَاةَ طَرَفِي النَّهَارِ وَزُلْفَا مِنَ اللَّيْلِ إِنَّ الْحَسَنَاتِ يُذْهِبْنَ السَّيِّئَاتِ.

(سورۃ ہود، آیت ۱۱۳)

دن کے دونوں سروں میں نماز قائم کرو اور رات کے کچھ حصہ میں بھی، یقیناً نیکیاں برائیوں کو

مٹا دیتی ہیں۔

اِنَّ مَا اَوْحٰى اِلَيْكَ مِنَ الْكِتَابِ وَاَقِمِ الصَّلَاةَ اِنَّ الصَّلَاةَ تَنْهٰى عَنِ الْفَحْشَاۗءِ
وَالْمُنْكَرِ . (سورۃ العنكبوت، آیت ۴۵)
جو کتاب آپ ﷺ پر وحی کی گئی اسے پڑھیے اور نماز قائم کیجئے، یقیناً نماز بے حیائی اور برائی
سے روکتی ہے۔

يَا أَيُّهَا الَّذِينَ آمَنُوا اسْتَعِينُوا بِالصَّبْرِ وَالصَّلَاةِ إِنَّ اللَّهَ مَعَ الصَّابِرِينَ .

(سورۃ البقرہ، آیت ۱۵۳)

اے ایمان والو! صبر اور نماز کے ذریعے مدد چاہو، بے شک اللہ تعالیٰ صبر کرنے والوں کے
ساتھ ہے۔

وَاسْتَعِينُوا بِالصَّبْرِ وَالصَّلَاةِ وَإِنَّهَا لَكَبِيرَةٌ إِلَّا عَلَى الْخَاشِعِينَ . (سورۃ البقرہ، آیت ۴۵)
صبر اور نماز کے ذریعے سے مدد طلب کرو، یہ چیز بھاری ہے مگر (اللہ کا) ڈر رکھنے والوں پر
(آسان ہے)۔

وَقَالَ اللَّهُ إِنِّي مَعَكُمْ لَئِنْ أَقَمْتُمُ الصَّلَاةَ وَآتَيْتُمُ الزَّكَاةَ . (سورۃ المائدہ، آیت ۱۲)
اللہ تعالیٰ نے فرمایا کہ میں تمہارے ساتھ ہوں اگر تم نماز قائم رکھو گے اور زکوٰۃ دو گے۔

نماز تمام انبیاء ﷺ کی شریعتوں کا بنیادی رکن ہے:

قرآن کریم کی تعلیم کے مطابق انبیاء ﷺ ہمیشہ خود بھی نماز کا اہتمام فرماتے اور اپنی امتوں کو
بھی اس کی تاکید فرماتے رہے ہیں۔

حضرت ابراہیم علیہ السلام اور حفاظت نماز:

حضرت ابراہیم علیہ السلام اپنے پیارے صاحبزادے حضرت اسماعیل علیہ السلام کو مکہ مکرمہ کی ویران سر
زمین میں آباد کرتے ہیں اور اس کی غرض یہ بتاتے ہیں۔

رَبَّنَا لِيُقِيمُوا الصَّلَاةَ . (سورۃ ابراہیم، آیت ۴۰)

اے ہمارے پروردگار! تاکہ وہ نماز قائم کریں۔

حضرت ابراہیم علیہ السلام اپنے لیے اور اپنی نسل کے لیے دعا کرتے ہیں کہ:

رَبِّ اجْعَلْنِي مُقِيمَ الصَّلَاةِ وَمِنْ ذُرِّيَّتِي رَبَّنَا وَتَقَبَّلْ دُعَاءِ۔ (سورۃ ابراہیم، آیت ۴۰)
اے میرے پروردگار! مجھے اور میری اولاد کو نماز قائم کرنے والا بنا۔

حضرت اسماعیل علیہ السلام اور حفاظت نماز:

وَكَانَ يَأْمُرُ أَهْلَهُ بِالصَّلَاةِ وَالزَّكَاةِ وَكَانَ عِنْدَ رَبِّهِ مَرْضِيًّا۔ (سورۃ مریم، آیت ۵۵)
اور (حضرت اسماعیل علیہ السلام) اپنے گھر والوں کو نماز اور زکوٰۃ کا حکم دیتے تھے اور وہ اپنے رب کے نزدیک بڑے ہی پسندیدہ تھے۔

حضرت موسیٰ علیہ السلام اور حفاظت نماز:

حضرت موسیٰ علیہ السلام کو حکم الہی ہوتا ہے کہ:

وَأَقِمِ الصَّلَاةَ لِذِكْرِي۔ (سورۃ طہ، آیت ۱۳)
اور میری یاد کے لیے نماز قائم کیجیے۔

حضرت موسیٰ و ہارون علیہ السلام اور حفاظت نماز:

وَأَوْحَيْنَا إِلَىٰ مُوسَىٰ وَأَخِيهِ أَنْ تَبَوَّأِ لِقَوْمِكُمَا بِمِصْرَ بُيُوتًا وَاجْعَلُوا بُيُوتَكُمْ قِبْلَةً
وَأَقِيمُوا الصَّلَاةَ وَبَشِّرِ الْمُؤْمِنِينَ۔ (سورۃ یونس، آیت ۸۷)

اور ہم نے موسیٰ علیہ السلام اور ان کے بھائی ہارون علیہ السلام کے پاس وحی بھیجی کہ تم دونوں اپنی قوم کے لیے مصر میں گھر مہیا کرو اور اپنے ان گھروں کو مسجد بنا لو اور پابندی کے ساتھ نماز ادا کرو اور اے موسیٰ! آپ مومنوں کو خوشخبری دے دیجئے۔

حضرت زکریا علیہ السلام اور حفاظت نماز:

فَنَادَتْهُ الْمَلَائِكَةُ وَهُوَ قَائِمٌ يُصَلِّي فِي الْمِحْرَابِ۔ (سورۃ العمران، آیت ۴۱)
تو فرشتوں نے انہیں آواز دی جب کہ وہ محراب میں کھڑے نماز پڑھ رہے تھے۔

حضرت عیسیٰ علیہ السلام اور حفاظت نماز:

قَالَ إِبْنِي عَبْدُ اللَّهِ آتَانِي الْكِتَابَ وَجَعَلَنِي نَبِيًّا وَجَعَلَنِي مُبَارَكًا أَيْنَ مَا كُنْتُ
وَأَوْصَانِي بِالصَّلَاةِ وَالزَّكَاةِ مَا دُمْتُ حَيًّا۔ (سورۃ مریم، آیت ۳۰، ۳۱)

اور کہا (عیسیٰ علیہ السلام نے) بے شک میں اللہ کا بندہ ہوں اس نے مجھے کتاب (انجیل) دی ہے اور مجھے نبی بنایا ہے اور جہاں بھی رہوں مجھے بابرکت بنایا اور جب تک زندہ رہوں مجھے نماز اور زکوٰۃ کا حکم دیا ہے۔

شعیب علیہ السلام اور حفاظت نماز:

قَالُوا يَا شُعَيْبُ أَصَلَاتُكَ تَأْمُرُكَ أَنْ نَتْرُكَ مَا يَعْبُدُ آبَاؤُنَا. (سورة هود آیت ۸۷)
انہوں نے کہا، اے شعیب (علیہ السلام)! کیا تمہاری نمازیں تمہیں حکم دیتی ہیں کہ ہم ان معبودوں کو چھوڑ دیں جن کی ہمارے باپ دادا عبادت کرتے تھے۔

نماز کی اہمیت کے بارے میں احادیث نبویہ ﷺ:

عن عبد الله ابن عمر رضی اللہ عنہ قال قال رسول اللہ صلی اللہ علیہ والہ وسلم بنی الاسلام علی خمس، شهادة ان لا اله الا اللہ وان محمداً رسول اللہ واقام الصلوة وایتاء الزکوٰۃ والحج و صوم رمضان.

(صحیح بخاری، باب وقول النبی بنی الاسلام علی خمس)

حضرت عبد اللہ بن عمر رضی اللہ عنہما روایت کرتے ہیں کہ رسول اللہ ﷺ نے فرمایا کہ اسلام کی بنیاد پانچ چیزوں پر ہے: 1۔ اس بات کی گواہی دینا کہ اللہ تعالیٰ کے علاوہ کوئی معبود نہیں اور یہ کہ محمد ﷺ اللہ کے رسول ہیں 2۔ نماز پڑھنا 3۔ زکوٰۃ ادا کرنا 4۔ حج کرنا 5۔ رمضان المبارک کے روزے رکھنا۔

عن أبي مالك اشجعي عن ابيه رضی اللہ عنہ و كان رسول اللہ صلی اللہ علیہ والہ وسلم اذا سلم الرجل كان اول ما يعلمنا الصلوة او قال عليه الصلوة.

(مسند البزار، رقم الحدیث ۳۳۸۳)

حضرت ابو مالک اشجعی اپنے والد رضی اللہ عنہما سے روایت کرتے ہیں کہ رسول اللہ ﷺ نے نئے نئے مسلمان ہونے والے شخص کو سب سے پہلے نماز کی تعلیم دیتے تھے۔

عن معاذ بن جبل رضی اللہ عنہ قال بعثني رسول اللہ صلی اللہ علیہ والہ وسلم الى اليمن فقال انك تأتي قوما من اهل الكتاب فادعهم الى شهادة

ان لا اله الا الله واني رسول الله. فان اطاعوا لذلك فاعلبيهم ان الله تعالى افترض عليهم خمس صلوة في كل يوم وليلة. (صحیح مسلم. باب الدعاء الى الشهادتين)

حضرت معاذ بن جبل رضی اللہ عنہ فرماتے ہیں کہ رسول اللہ ﷺ نے مجھے یمن کا حاکم بنا کر بھیجا تو ارشاد فرمایا کہ تم ایسے لوگوں کے پاس جا رہے ہو جو اہل کتاب ہیں لہذا سب سے پہلے ان کو اس بات کی دعوت دینا کہ اللہ کے سوا کوئی معبود نہیں اور میں (محمد ﷺ) اللہ کا رسول ہوں، جب اس بات کو مان لیں تو انہیں بتاؤ کہ اللہ تعالیٰ نے روزانہ پانچ نمازیں ان پر فرض کی ہیں۔

قال أبو هريرة رضي الله عنه سمعت رسول الله صلى الله عليه وآله وسلم يقول ان اول ما يحاسب به العبد يوم القيامة من عمله صلوة فان صلحت فقد افلح وانجح وان فسدت فقد خاب وخسر فان انتقص من فريضة شيئاً قال الرب تبارك وتعالى انظر واهل لعبدى من تطوع فيكمل بها ما انتقص من الفريضة ثم يكون سائر عمله على ذلك.

(سنن ترمذی، باب ما جاء ان اول ما يحاسب به العبد)

حضرت ابو ہریرہ رضی اللہ عنہ فرماتے ہیں کہ میں نے رسول اللہ ﷺ کو یہ فرماتے ہوئے سنا کہ قیامت کے دن بندہ کے اعمال میں سب سے پہلے اس کی نماز کا حساب ہوگا اگر نماز پوری اور صحیح ثابت ہوئی تو وہ شخص بامراد ہوگا اور اگر اس کی نماز خراب اور ناقص ثابت ہوئی تو وہ شخص محروم و نامراد ہوگا، اگر اس کی فرض نماز میں کوئی کمی ہوگی تو رب تبارک و تعالیٰ فرشتوں سے فرمائیں گے کہ دیکھو میرے اس بندے کے پاس نفل نمازیں بھی ہیں جن سے فرض نمازوں کی تکمیل کر دی جائے، پھر دوسرے اعمال کا اسی طرح حساب ہوگا۔

عن عبادة بن الصامت رضي الله عنه قال سمعت رسول الله صلى الله عليه وآله وسلم يقول: خمس صلوة كتبهن الله على العباد، فمن جاء بهن ولم يضيع منهن شيئاً استخفافاً بحقهن، كان له عند الله عهد أن يدخله الجنة

ومن لم يأت بهن فليس له عند الله عهد ان شاء عذبه وان شاء أدخله الجنة.
 (سنن ابن ماجه، باب ما جاء في فرض الصلوات الخمس والمحافظة عليه)
 حضرت عبادہ بن صامت رضی اللہ عنہ سے روایت ہے کہ رسول اللہ ﷺ نے ارشاد فرمایا اللہ تعالیٰ نے بندوں پر پانچ نمازیں فرض کی ہیں جو شخص انہیں اہتمام سے ادا کرے اور ان میں کسی قسم کی کوتاہی نہ کرے تو اللہ تعالیٰ کی ذمہ داری ہے کہ اس شخص کو ضرور جنت میں داخل کرے گا اور جو ایسا نہ کرے تو اللہ تعالیٰ کا اس سے کوئی عہد نہیں، چاہے اس کو عذاب دے یا جنت میں داخل کر دے۔

عن أبي هريرة رضي الله عنه قال سمعت رسول الله صلى الله عليه وآله وسلم يقول قال الله عز وجل قسمت الصلوة بيني وبين عبدى فنصفها لى و نصفها لعبدى ولعبدى ما سأل قال فقال رسول الله صلى الله عليه وآله وسلم اقرؤ يقول العبد الحمد لله رب العالمين فيقول الله عز وجل حمدى عبدى ولعبدى ما سأل فيقول الرحمن الرحيم فيقول اثنى على عبدى ولعبدى ما سأل يقول مالك يوم الدين فيقول الله مجدنى عبدى مهذالى وهذه الآية بينى وبين عبدى نصفين يقول العبد اياك نعبد و اياك نستعين يعنى فهذه بينى وبين عبدى ولعبدى ما سأل و آخر السورة لعبدى يقول العبد اهدنا الصراط المستقيم صراط الذين أنعمت عليهم غير المغضوب عليهم ولا الضالين فهذا العبدى ولعبدى ما سأل. (صحيح مسلم، باب وجوب قراءة الفاتحة في كل ركعة)

حضرت ابو ہریرہ رضی اللہ عنہ فرماتے ہیں کہ میں نے رسول اللہ ﷺ کو یہ فرماتے ہوئے سنا کہ اللہ تعالیٰ فرماتے ہیں کہ میں نے نماز اپنے اور بندے کے درمیان آدھی آدھی تقسیم کر دی ہے لہذا آدھی میرے لیے اور آدھی میرے بندے کے لیے ہے اور میرا بندہ جو مانگے اُسے ملے گا، رسول اللہ ﷺ نے فرمایا جب بندہ کہتا کہ ”الحمد لله رب العالمين“ تو اللہ عزوجل فرماتے ہیں کہ بندے نے میری حمد بیان کی اور میرا بندہ جو مانگے گا اسے ملے گا، پھر بندہ کہتا ہے ”الرحمن الرحيم“ تو اللہ تعالیٰ فرماتے ہیں کہ بندے نے میری ثناء بیان کی اور میرا

بندہ جو مانگے گا اُسے ملے گا، پھر بندہ کہتا ہے ”مالک یوم الدین“ تو اللہ تعالیٰ فرماتے ہیں کہ میرے بندے نے میری بزرگی بیان کی، یہاں تک کا حصہ میرا تھا اور آئندہ آیت میرے اور میرے بندے کے درمیان مشترک ہے، بندہ کہتا ہے ”ایاک نعبد وایاک نستعین“ یہ آیت ہے جو میرے اور میرے بندے کے درمیان مشترک ہے اور میرا بندہ جو مانگے گا اُسے ملے گا، اور سورت کا آخری حصہ میرے بندے کے لیے ہے، بندہ کہتا ہے ”أهدنا الصراط المستقیم صراط الذین انعمت علیهم غیر المغضوب علیهم ولا الضالین“ یہ میرے بندے کے لیے ہے اور میرے بندے جو مانگا اُسے ملے گا۔

عن معاذ بن جبل رضی اللہ عنہ قال قال رسول اللہ صلی اللہ علیہ والہ وسلم ألا اخبرک براس الامر وعموده وذوة سنامه؛ راس الامر الاسلام وعموده الصلوة وذروة سنامه الجهاد. (سنن ترمذی، کتاب الایمان)

حضرت معاذ بن جبل رضی اللہ عنہ روایت کرتے ہیں کہ رسول اللہ ﷺ نے مجھے فرمایا کہ کیا میں تجھے اسلام کا سر، اس کا ستون اور اس کی چوٹی نہ بتلاؤں؟ میں نے عرض کیا ضرور بتائیں اے اللہ کے رسول ﷺ! تو آپ ﷺ نے فرمایا دین کا سر خود کو اللہ اور اس کے رسول ﷺ کے سپرد کرنا ہے اور اس کا ستون نماز ہے اور اس کی چوٹی جہاد ہے۔

عن حنظلة الاسیدی رضی اللہ عنہ أن رسول اللہ صلی اللہ علیہ والہ وسلم قال من حافظ علی الصلوة الخمس علی وضوئها ومواقیتها ورکوعها وسجودها یراها حقاً لله علیہ حرم علی النار. (مسند احمد جدید، حنظلة الکاتب الاسیدی)

حضرت حنظله اسیدی رضی اللہ عنہ سے روایت ہے کہ رسول اللہ ﷺ نے ارشاد فرمایا جو شخص پانچوں نمازوں کی، ان کے رکوع و سجود کی اور ان کے وضو و اوقات کی پابندی کرے اور یہ سمجھے کہ یہ نمازیں اللہ تعالیٰ کی طرف سے بندوں پر واجب (حق) ہیں تو اس شخص کو جہنم کی آگ پر حرام کر دیا گیا۔

عن جابر بن عبد اللہ رضی اللہ عنہ قال، قال رسول اللہ صلی اللہ علیہ والہ

وسلم مفتاح الجنة الصلوة ومفتاح الصلوة الطهور۔

(سنن ترمذی، باب ما جاء ان مفتاح الصلوة الطهور)
حضرت جابر رضی اللہ عنہ سے روایت ہے کہ رسول اللہ ﷺ نے فرمایا کہ جنت کی کنجی نماز ہے اور نماز کی کنجی وضو ہے۔

عن انس رضی اللہ عنہ قال قال رسول اللہ صلی اللہ علیہ والہ وسلم ...
وجعلت قرۃ عینی فی الصلوة۔ (سنن نسائی، باب حب النساء)
حضرت انس رضی اللہ عنہ سے روایت ہے کہ رسول اللہ ﷺ نے ارشاد فرمایا کہ میری آنکھوں کی ٹھنڈک نماز میں ہے۔

عن ابن عمر رضی اللہ عنہما قال قال رسول اللہ صلی اللہ علیہ والہ وسلم ...
لا دین لمن لا صلوة له، انما موضع الصلوة من الدین موضع الراس، من الجسد۔
(الترغیب والترہیب، باب الترهیب من ترک الصلوة متعمداً)
حضرت عبداللہ بن عمر رضی اللہ عنہما سے روایت ہے کہ رسول اللہ ﷺ نے فرمایا نماز کے بغیر دین نہیں اور دین میں نماز کا درجہ وہی ہے جو انسانی جسم میں سر کا درجہ ہے۔

عن ابي هريرة رضي الله عنه قال قال رسول الله صلى الله عليه وآله وسلم
من تطهر في بيته ثم الى بيت من بيوت الله ليقضى فريضة من فرائض الله
كانت خطواته احداها تحت خطيئة والاخرى ترفع درجة۔

(صحیح مسلم، باب المشی الی الصلوة تمحی بہ الخطایا وترفع بہ الدرجات)
حضرت ابو ہریرہ رضی اللہ عنہ سے روایت ہے کہ رسول اللہ ﷺ نے فرمایا کہ جو شخص اچھی طرح گھر سے وضو کر کے اللہ تعالیٰ کے فرائض میں سے ایک فرض (نماز) کو ادا کرنے کے لیے مسجد کی طرف چلتا ہے تو اس کے ہر قدم پر ایک گناہ مٹا دیا جاتا ہے اور ایک درجہ بلند کر دیا جاتا ہے۔

عن عمرو بن شعيب عن أبيه عن جده قال قال رسول الله صلى الله عليه وآله وسلم
مروا أولادكم بالصلوة وهم أبناء سبع سنين واضربوهم عليها وهم

أبناء عشر و فرقوا بينهم في المضاجع. (سنن ابو داؤد باب متى يؤمر الغلام بالصلوة)
حضرت عمرو بن شعیب اپنے دادا سے روایت کرتے ہیں کہ رسول اللہ ﷺ نے ارشاد فرمایا
کہ سات سال کی عمر میں بچے کو نماز کا حکم کرو اور دس سال کی عمر میں نماز نہ پڑھنے پر مارو،
اور اس عمر میں علیحدہ علیحدہ بستروں پر سلاؤ۔

عن علي بن أبي طالب رضي الله عنه قال كان آخر كلام النبي صلى الله عليه واله
وسلم الصلوة وما ملكت ايمانكم. (سنن ابن ماجه باب ماجاء في ذكر مرض رسول الله ﷺ)
حضرت علی رضی اللہ عنہ فرماتے ہیں کہ رسول اللہ ﷺ کا آخری کلام یہ تھا کہ نماز (قائم کرنا) اور
ماحتوں کے حقوق کا خیال رکھنا۔

عن حذيفة رضي الله عنه قال كان رسول الله صلى الله عليه واله وسلم اذا
حزبه أمر فرغ الى الصلوة. (سنن ابو داؤد باب قيام النبي ﷺ من الليل)
حضرت حذیفہ رضی اللہ عنہ فرماتے ہیں کہ رسول اللہ ﷺ کو جب کوئی سخت امر پیش آتا تو فوراً نماز
کی طرف متوجہ ہوتے تھے۔

عن عمر بن الخطاب رضي الله عنه كتب الى عماله أن أهم أمركم عندى الصلوة
فمن حفظها وحافظ عليها حفظ دينه ومن ضيعها فهو لها سواة أضيع.

(موطا امام مالك باب وقوت الصلوة)

حضرت عمر بن خطاب رضی اللہ عنہ نے اپنے گورنروں کو یہ حکم جاری فرمایا کہ میرے نزدیک تمہارے
امور میں سب سے زیادہ اہمیت نماز کی ہے، جس نے نمازوں کی پابندی کر کے اس کی
حفاظت کی اس نے پورے دین کی حفاظت کی اور جس نے نمازوں کو ضائع کیا وہ نماز کے
علاوہ دین کے ارکان کو زیادہ ضائع کرنے والا ہوگا۔

تاریک نماز کے لیے قرآن کریم و احادیث میں وعیدات:

انبیاء ﷺ کے جن جانشینوں اور نام لیواؤں نے نماز کو ضائع کر دیا تھا قرآن کریم میں ان کی
سخت مذمت بیان کی گئی ہے اور ان کو عذاب آخرت کی شدید دھمکی دی گئی ہے۔

چنانچہ ارشاد باری تعالیٰ ہے:

فَخَلَفَ مِنْ بَعْدِهِمْ خَلْفٌ أَضَاعُوا الصَّلَاةَ وَاتَّبَعُوا الشَّهْوَاتِ فَسَوْفَ يَلْقَوْنَ
عَذَابًا. (سورۃ مریم، آیت ۵۹)

پھر ان کے بعد ایسے ناخلف جانشین ہوئے جنہوں نے نماز کو ضائع کیا اور خواہشات کی پیروی کی پس وہ ضرور خرابی دیکھیں گے۔

قیامت کے دن دوزخی لوگ اپنے دوزخ میں جانے کی وجوہ بیان کرتے ہوئے ایک وجہ یہ بیان کریں گے۔

قَالُوا لَمْ نَكُ مِنَ الْمُصَلِّينَ. (سورۃ مدثر، آیت ۴۴)
وہ کہیں گے کہ ہم نماز پڑھنے والوں میں سے نہیں تھے۔

ایک اور مقام پر نماز میں کاہلی اور سستی کرنے کو نفاق کی علامت قرار دیا گیا ہے۔

إِنَّ الْمُنَافِقِينَ يُخَادِعُونَ اللَّهَ وَهُوَ خَادِعُهُمْ وَإِذَا قَامُوا إِلَى الصَّلَاةِ قَامُوا كَسَالَى.
(سورۃ نساء، آیت ۱۴۲)

بے شک منافق لوگ اللہ تعالیٰ سے چال بازی کرتے ہیں حالانکہ اللہ تعالیٰ ان کو اس چال بازی کی سزا دینے والے ہیں اور وہ جب نماز کے لیے کھڑے ہوتے ہیں تو بہت ہی کاہلی سے کھڑے ہوتے ہیں۔

عن سمرة بن جندب رضى الله عنه عن النبي صلى الله عليه واله وسلم في
الرؤيا قال أما الذي يثلغ راسه بالحجر فانه يأخذ القرآن فيرفضه وينام عن
الصلوة المكتوبة. (صحيح بخاری، باب تعبیر الرؤيا بعد صلوة الصبح)

حضرت سمرہ بن جندب رضی اللہ عنہما خواب کی حدیث میں نبی کریم ﷺ سے روایت کرتے ہیں کہ
آپ ﷺ نے فرمایا کہ جو شخص قرآن یاد کر کے بھلا دے اور جو فرض نماز چھوڑ کر سوتا رہے
اس کا سر (قیامت کے دن) پتھر سے کچلا جائے گا۔

عن عبدالله بن عمرو رضى الله عنه عن النبي صلى الله عليه واله وسلم أنه
ذكر الصلوة يوماً فقال من حافظ عليها كانت له نوراً وبرهاناً ونجاةً يوم

القیامة، ومن لم يحافظ عليها لم يكن له نور ولا برهان ولا نجات يوم القيامة
وكان مع فرعون وقارون وهامان وأبي ابن خلف.

(صحیح ابن حبان، باب ذکر الزجر عن ترك البرء بالمحافظة على الصلوة)
حضرت عبداللہ بن عمرو رضی اللہ عنہ سے روایت ہے کہ رسول اللہ ﷺ نے نماز کا ذکر فرماتے ہوئے
فرمایا کہ جو شخص نماز کا اہتمام کرتا ہے تو نماز اس کے لیے قیامت کے دن نور ہوگی، اس کے
پورے ایمان کی دلیل ہوگی اور قیامت میں عذاب سے نجات کا ذریعہ ہوگی، اور جو شخص
نماز کا اہتمام نہیں کرتا اس کے لیے قیامت کے دن نہ نور ہوگا، نہ اس کے پورے
ایمان کی کوئی دلیل ہوگی اور نہ عذاب سے نجات کا کوئی ذریعہ ہوگا، اس کا حشر فرعون،
قارون، ہامان اور ابی بن خلف کے ساتھ ہوگا۔

عن أبي الجعد الضمري رضي الله عنه قال قال رسول الله صلى الله عليه واله
وسلم من ترك ثلاث جمع تهاونا بها طبع الله على قلبه.

(سنن ترمذی، باب ما جاء في ترك الجمعة من غير عند)
حضرت ابو جعد ضمری رضی اللہ عنہ سے روایت ہے کہ رسول اللہ ﷺ نے ارشاد فرمایا کہ جس شخص
نے تین جمعہ غفلت کی وجہ سے چھوڑ دیئے اللہ تعالیٰ اس کے دل پر مہر لگا دیتے ہیں۔

عن جابر رضي الله عنه قال قال رسول الله صلى الله عليه واله وسلم بين
الكفر والايمن ترك الصلوة. (سنن ترمذی، باب ما جاء في ترك الصلوة)
حضرت جابر رضی اللہ عنہ سے روایت ہے کہ رسول اللہ ﷺ نے ارشاد فرمایا کہ بے شک انسان
اور شرک و کفر کے درمیان حد فاصل نماز کا چھوڑنا ہے۔

عن جابر رضي الله عنه قال سمعت رسول الله صلى الله عليه واله وسلم
يقول ان بين الرجل وبين الشرك والكفر ترك الصلوة.

(صحیح مسلم، باب بیان اطلاق اسم الكفر على ترك الصلاة)
حضرت جابر رضی اللہ عنہ سے روایت ہے کہ میں نے رسول اللہ ﷺ کو یہ ارشاد فرماتے ہوئے
سنا کہ نماز کا چھوڑنا مسلمان کو کفر و شرک تک پہنچانے والا ہے۔

عن ثوبان رضی اللہ عنہ قال سمعت رسول اللہ صلی اللہ علیہ وآلہ وسلم بین العبد و بین الکفر و الایمان الصلوٰۃ فاذا ترکها فقد اشرك.

(الترغیب والترہیب، باب الترہیب من ترک الصلوٰۃ تعمداً)

حضرت ثوبان رضی اللہ عنہ سے روایت ہے کہ رسول اللہ ﷺ نے ارشاد فرمایا کہ بندہ، کفر اور ایمان میں (فرق کرنے والی چیز صرف) نماز ہے، پس جس نے نماز کو ترک کیا (گویا) اس نے شرک کیا۔

عن یزید الرقاشی رضی اللہ عنہ عن رسول اللہ صلی اللہ علیہ وآلہ وسلم قال لیس بین العبد و الشکر الا ترک الصلوٰۃ فاذا ترکها فقد اشرك.

(الترغیب والترہیب، باب الترہیب من ترک الصلوٰۃ تعمداً)

حضرت یزید الرقاشی رضی اللہ عنہ سے روایت ہے کہ رسول اللہ ﷺ نے ارشاد فرمایا کہ بندے اور مشرک کے درمیان صرف نماز کا فرق ہے، پس جو شخص اسے چھوڑ دیتا ہے تو (گویا) اس نے شرک کیا۔

عن أنس رضی اللہ عنہ قال سمعت رسول اللہ صلی اللہ علیہ وآلہ وسلم بین العبد و بین الکفر او الشکر ترک الصلوٰۃ. (کتاب الصلوٰۃ للبروزی رقم الحدیث ۸۰۰)

حضرت انس رضی اللہ عنہ سے روایت ہے کہ میں نے رسول اللہ ﷺ کو یہ ارشاد فرماتے ہوئے سنا کہ بندے اور کفر یا شرک کے درمیان فرق نماز چھوڑنا ہے۔

عن بریدہ رضی اللہ عنہ عن رسول اللہ صلی اللہ علیہ وآلہ وسلم قال العهد الذی بیننا و بینہم الصلوٰۃ فمن ترکها فقد کفر. (سنن ترمذی، باب ما جاء فی ترک الصلوٰۃ)

حضرت بریدہ رضی اللہ عنہ سے روایت ہے کہ رسول اللہ ﷺ نے ارشاد فرمایا کہ ہمارے (اہل ایمان) اور ان (اہل کفر) کے درمیان فرق کرنے والی چیز نماز ہے لہذا جس نے نماز چھوڑ دی اس نے کفر کیا۔

عن عبادة الصامت رضی اللہ عنہ قال أوصاني خليلي رسول الله صلی اللہ علیہ وآلہ وسلم بسبع خصال فقال.... ولا تترك الصلوٰۃ متعمدين فمن ترکها

متعمداً فقد خرج من الملة. (الترغيب والترهيب باب الترهيب من ترك الصلوة تعمداً)
حضرت عبادہ بن صامت رضی اللہ عنہ فرماتے ہیں کہ میرے دوست رسول اللہ ﷺ نے مجھے
سات نصیحتیں کیں (جن میں ایک یہ تھی) کہ جان کر نماز نہ چھوڑنا کیونکہ جو جان کر نماز چھوڑ
دے وہ مذہب سے نکل جاتا ہے۔

عن أبي هريرة رضي الله عنه قال قال رسول الله صلى الله عليه واله وسلم لا
سهم في الاسلام لمن لا صلوة له ولا صلوة لمن لا وضوله.

(الترغيب والترهيب باب الترهيب من ترك الصلوة تعمداً)

حضرت ابو ہریرہ رضی اللہ عنہ فرماتے ہیں کہ رسول اللہ ﷺ نے ارشاد فرمایا کہ اسلام میں اس شخص
کا کوئی حصہ نہیں جو نماز نہ پڑھتا ہو اور بغیر وضو کے نماز نہیں ہوتی۔

عن أبي هريرة رضي الله عنه قال رسول الله صلى الله عليه واله وسلم لا سهم
ليس صلوة أثقل على المنافقين من صلوة الفجر والعشاء ولو يعلمون ما فيها
لا توهها ولو حبواً. (صحيح بخاری باب فضل العشاء في الجماعة)

حضرت ابو ہریرہ رضی اللہ عنہ فرماتے ہیں کہ رسول اللہ ﷺ نے ارشاد فرمایا کہ نمازِ عشاء اور نمازِ
فجر ادا کرنا منافقوں کے لیے سب سے زیادہ مشکل ہے، اگر انہیں ان نمازوں کے ثواب کا
علم ہو جائے تو ان اوقات میں زمین پر گھسٹتے ہوئے بھی آتے اور نماز میں شریک ہوتے۔

عن أبي حرداء رضي الله عنه قال قال رسول الله صلى الله عليه واله وسلم...
ولا تترك صلوة مكتوبة متعمداً، فمن تركها متعمداً برئت منه الزمہ.

(سنن ابن ماجہ. کتاب الدعاء)

حضرت ابو حرداء رضی اللہ عنہ فرماتے ہیں کہ مجھے رسول اللہ ﷺ نے نصیحت کرتے ہوئے ارشاد
فرمایا کہ فرض نماز جان بوجھ کر نہ چھوڑنا کیونکہ جس نے فرض نماز جان بوجھ کر چھوڑی اس
سے اللہ تعالیٰ کا ذمہ (حفاظت) اٹھ جاتی ہے۔

عن ابن عباس رضي الله عنه قال قال رسول الله صلى الله عليه واله وسلم

من جمع بين صلوتين من غير عذرٍ فقد اتى بابا من ابواب الكبائر۔

(الترغيب والترهيب، باب الترهيب من ترك الصلوة تعمداً)

حضرت عبداللہ بن عباس رضی اللہ عنہما روایت فرماتے ہیں کہ رسول اللہ ﷺ نے فرمایا کہ جو شخص دو نمازوں کو بلا کسی عذر کے ایک وقت میں پڑھے وہ کبیرہ گناہوں کے دروازوں میں سے ایک دروازے پر پہنچ گیا۔

عن عبد الله بن شقيق قال كان اصحاب محمد صلى الله عليه وآله وسلم لا يرون شيئاً من الاعمال تر كه كفر غير الصلوة۔ (سنن ترمذی، باب ما جاء في ترك الصلوة)

حضرت عبداللہ بن شقيق رضی اللہ عنہ کا بیان ہے کہ اصحاب محمد ﷺ ترک نماز کے علاوہ کسی دینی عمل کے ترک کرنے کو کفر نہیں جانتے تھے۔

نماز کے فضائل:

عن أبي هريرة رضي الله عنه قال سمعت رسول الله صلى الله عليه وآله وسلم يقول أرأيتم لو ان نهراً بباب أحدكم يغتسل منه كل يوم خمس مرات، هل يبقى من درنه شيء؟ قالوا لا يبقى من درنه شيء قال فذلك مثل الصلوة الخمس يمحو الله بهن الخطايا۔ (صحيح بخاری، باب الصلوة الخمس كفارة)

حضرت ابو ہریرہ رضی اللہ عنہ سے روایت ہے کہ رسول اللہ ﷺ نے فرمایا کہ بتاؤ اگر کسی شخص کے دروازے پر نہر بہ رہی ہو اور وہ روزانہ اس میں پانچ مرتبہ غسل کرتا ہو تو کیا اس کے بدن پر کچھ میل کچیل باقی رہے گا؟ صحابہ کرام رضی اللہ عنہم نے عرض کیا کہ بالکل نہیں، آپ ﷺ نے فرمایا یہی حال پانچوں نمازوں کا ہے کہ اللہ تعالیٰ اس کے ذریعے گناہوں کو مٹا دیتے ہیں۔

عن سليمان رضي الله عنه قال قال رسول الله صلى الله عليه وآله وسلم ان توضأ فاحسن الوضوء ثم صلى الصلوة الخمس تحاتت خطاياها كما يتحات هذا الورق۔ (مسند احمد رقم الحديث ۲۳۳۵۰)

حضرت سلمان رضی اللہ عنہ روایت کرتے ہیں کہ رسول اللہ ﷺ نے فرمایا کہ جب مسلمان اچھی

طرح وضو کرتا ہے پھر پانچوں نمازیں پڑھتا ہے تو اس کے گناہ ایسے ہی گرجاتے ہیں جس طرح اب (خزاں کے موسم میں) پتے گر رہے ہیں۔

عن ابوذر رضی اللہ عنہ أن النبی صلی اللہ علیہ والہ وسلم خرج فی الشتاء والورق یتہافت فأخذ بخصن من شجرة قال فجعل ذلک الورق یتہافت فقال یا أباذر قلت لبیك یا رسول اللہ صلی اللہ علیہ والہ وسلم قال ان العبد المسلم لیصلی الصلوة یرید بها وجه اللہ فتہافت عنہ ذنوبہ کما تہافت هذا الورق عن هذا الشجرة۔ (مسند احمد رقم الحدیث، ۲۲۱۴)

حضرت ابوذر رضی اللہ عنہ فرماتے ہیں کہ ایک مرتبہ نبی کریم ﷺ سردی کے موسم میں باہر تشریف لائے اور پتے درختوں سے گر رہے تھے، آپ ﷺ نے ایک ٹہنی ہاتھ میں لے لی، اس کے پتے اور بھی گرنے لگے، تو پھر آپ ﷺ نے فرمایا کہ اے ابوذر! مسلمان بندہ جب اخلاص سے اللہ تعالیٰ کے لئے نماز پڑھتا ہے تو اس سے اس کے گناہ ایسے ہی گرتے ہیں جیسے یہ پتے درخت سے گر رہے ہیں۔

عن أنس رضی اللہ عنہ قال فرضت علی النبی صلی اللہ علیہ والہ وسلم الصلوة الخمس لیلۃ أسری بہ خمس ثم نقصت حتی جعلت خمساً ثم نودی یا محمد! انه لا یبدل القول لدی وان لك بهذہ الخمس خمسين۔

(سنن ترمذی، باب ماجاء کم فرض اللہ علی عبادہ من الصلوة)
حضرت انس رضی اللہ عنہ فرماتے ہیں کہ شب معراج میں نبی کریم ﷺ پر پچاس نمازیں فرض ہوئیں، پھر کم ہوتے ہوتے پانچ رہ گئیں، آخر میں (اللہ تعالیٰ کی طرف سے) اعلان کیا گیا کہ اے محمد ﷺ! میرے ہاں بات بدلی نہیں لہذا پانچ نمازوں کے بدلے پچاس ہی کا ثواب ملے گا۔

عن أبی ہریرۃ رضی اللہ عنہ ان رسول اللہ صلی اللہ علیہ والہ وسلم قال الصلوة الخمس والجمعة الی الجمعة ورمضان الی رمضان مکفرات لبا بینہن اذا اجتنب الكبائر۔ (صحیح مسلم، باب الصلوة الخمس)

حضرت ابو ہریرہ رضی اللہ عنہ سے روایت ہے کہ رسول اللہ ﷺ نے ارشاد فرمایا کہ پانچوں نمازیں، جمعہ کی نماز پچھلے جمعہ تک اور رمضان کے روزے پچھلے رمضان تک درمیانی اوقات کے گناہوں کے لیے کفارہ ہیں جبکہ اعمال کرنے والا بڑے گناہوں سے بچتا رہے۔

عن أبي امامة رضي الله عنه أنك سمعت رسول الله صلى الله عليه وآله وسلم يقول من توضأ فاسبغ الوضوء غسل يديه ووجهه ومسح على رأسه وأذنيه ثم قام إلى الصلوة مفروضة غفر الله له في ذلك اليوم ما مشيت إليه رجلاه وقبضت عليه يداها وسمعت إليه أذناه ونظرت إليه عيناه وحدث به نفسه من سوء. (مسند احمد رقم الحديث ۲۲۹۱۰)

حضرت ابو امامہ رضی اللہ عنہ فرماتے ہیں کہ میں نے رسول اللہ ﷺ سے سنا کہ جو شخص اچھی طرح وضو کرے اور پھر فرض نماز پڑھے تو حق تعالیٰ شانہ اس دن وہ گناہ جو چلنے سے ہوئے ہوں، اور وہ گناہ جن کو اس کے ہاتھوں نے کیا ہو اور وہ گناہ جو اس کے کانوں سے صادر ہوئے ہوں اور وہ گناہ جن کو اس کے کانوں نے کیا ہو اور وہ گناہ جو اس کے دل میں پیدا ہوئے ہوں، سب کو معاف فرمادیتے ہیں۔

خشوع و خضوع سے نماز پڑھنے والے کے لئے انعامات الہی:
چنانچہ اللہ تعالیٰ کا ارشاد ہے:

قَدْ أَفْلَحَ الْمُؤْمِنُونَ الَّذِينَ هُمْ فِي صَلَاتِهِمْ خَاشِعُونَ. (سورة المؤمنون، آیت ۱)
فلاح پاگئے ایمان والے یہ وہ لوگ ہیں جو اپنی نمازوں میں خشوع و خضوع کرنے والے ہیں۔

عن أبي هريرة رضي الله عنه قال قال رسول الله صلى الله عليه وآله وسلم ان الله تعالى يقول "يا ابن آدم! تفرع لعبادتي املا صرك غني واسد فقرك وان لم تفعل ملات يدك شغلا ولم اسد فقرك".

(سنن ترمذی، کتاب صفة القيامة والرقائق والورع عن رسول الله ﷺ)

حضرت ابو ہریرہ رضی اللہ عنہ سے روایت ہے کہ رسول اللہ ﷺ نے ارشاد فرمایا کہ یقیناً اللہ تعالیٰ

نے فرمایا: اے ابن آدم! میری عبادت کے لیے خود کو فارغ کرو یعنی توجہ اور دلجمعی سے میری عبادت کرو، میں تیرے سینے کو غناء سے بھر دوں گا اور تیری محتاجی ختم کر دوں گا، اور اگر تو نے ایسا نہ کیا تو میں تیرے کاموں میں تجھے اُلجھا دوں گا اور تیری مفلسی ختم نہ کروں گا۔

عن عثمان رضی اللہ عنہ قال سمعت رسول اللہ صلی اللہ علیہ والہ وسلم یقول ما من امری مسلم تحضرة صلوة مكتوبة فيحسن وضوءها وخشوعها وركوعها الا كانت كفارة لها قبلها من الذنوب ما لم يؤت كبيرة وذلك الدهر كله۔

(صحیح مسلم، باب فضل الوضوء والصلوة عقبہ)

حضرت عثمان رضی اللہ عنہ سے روایت ہے کہ رسول اللہ ﷺ نے ارشاد فرمایا کہ جو مسلمان اچھی طرح وضو کرے اور فرض نماز کے لیے (مسجد) میں آئے پھر خشوع کے ساتھ نماز ادا کرے، جس میں رکوع بھی اچھی طرح ادا کرے تو جب تک کوئی کبیرہ گناہ نہ کرے یہ نماز اس کے پچھلے تمام گناہوں کا کفارہ بن جاتی ہے اور یہ فضیلت ہمیشہ کے لیے ہے۔

عن أبي ذر رضي الله عنه قال قال رسول الله صلى الله عليه واله وسلم لا يزال الله عز وجل مقبلا على العبد في صلوة ما لم يلتفت، فاذا صرف وجهه انصرف عنه۔ (سنن نسائی، باب التشديد في الالتفات في الصلوة)

حضرت ابو ذر رضی اللہ عنہ سے روایت ہے کہ رسول اللہ ﷺ نے ارشاد فرمایا کہ اللہ تعالیٰ بندہ کی طرف اس وقت تک توجہ فرماتے ہیں جب تک وہ نماز میں کسی اور کی طرف متوجہ نہ ہو، جب بندہ اپنی توجہ نماز سے ہٹا لیتا ہے تو اللہ تعالیٰ بھی اس سے توجہ ہٹا لیتے ہیں۔

عن عمار بن ياسر رضي الله عنه قال سمعت رسول الله صلى الله عليه واله وسلم يقول ان الرجل لينصرف وما كتب له عشر صلواته، تسعها، ثمنها، سبعها، سدسها، خمسها، ربعها، ثلثها، نصفها۔ (سنن ابو داؤد، باب ما جاء في نقصان الصلوة)

حضرت عمار بن یاسر رضی اللہ عنہ سے روایت ہے کہ میں نے رسول اللہ ﷺ کو یہ ارشاد فرماتے ہوئے سنا کہ آدمی نماز سے فارغ ہوتا ہے اور اس کے لیے ثواب کا دسواں حصہ لکھا جاتا ہے

اور اسی طرح بعض کے لیے نواں حصہ، بعض کے لیے آٹھواں، ساتواں، چھٹا، پانچواں، چوتھائی، تہائی، آدھا حصہ لکھا جاتا ہے۔

عن أبي هريرة رضي الله عنه قال صلى بنا رسول الله صلى الله عليه واله وسلم يوماً ثم أنصرف فقال يا فلاں ألا تحسن صلاتك ألا ينظر البصلى اذا صلى كيف يصلى فانما يصلى لنفسه۔ (صحیح مسلم، باب الأمر بتحسين الصلاة واتمامها والخشوع فيها) حضرت ابو ہریرہ رضی اللہ عنہ سے روایت ہے کہ رسول اللہ ﷺ نے ایک نماز پڑھائی، پھر مڑے اور فرمایا اے فلاں تم نے اپنی نماز اچھی طرح کیوں نہیں ادا کی، کیا نمازی کو دکھائی نہیں دیتا کہ اس نے کس طرح نماز ادا کی ہے، حالانکہ وہ اپنے لیے ہی نماز ادا کرتا ہے۔

عن أم رومان رضي الله عنها والدّة عائشة رضي الله عنها قالت رأني ابوبكر الصديق رضي الله عنه أتميل في صلوتي فزجرني زجرة كدت أنصرف من صلوتي قال سمعت رسول الله صلى الله عليه واله وسلم يقول اذا قام أحدكم في الصلوة فليسكن أطرافه لا يتميل تميل اليهود فان سكون الأطراف في الصلوة من تمام الصلوة۔ (سنن ترمذی، باب الاصل السابع والاربعون والبناءة في حقيقة الخشوع) حضرت عائشہ رضی اللہ عنہا کی والدہ حضرت ام رومان رضی اللہ عنہا فرماتی ہیں کہ ایک مرتبہ میں نماز میں ادھر ادھر جھکنے لگی، حضرت ابو بکر صدیق رضی اللہ عنہ نے دیکھا تو مجھے اس زور سے ڈانٹا کہ میں (ڈر کی وجہ سے) نماز توڑنے کے قریب ہو گئی، پھر فرمایا کہ میں نے رسول اللہ ﷺ سے سنا ہے کہ جب کوئی شخص نماز میں کھڑا ہو تو اپنے تمام اپنے تمام بدن کو بالکل سکون سے رکھے، یہود کی طرح ہلے نہیں، بدن کے تمام اعضاء کا نماز میں بالکل سکون سے رہنا نماز کے پورا ہونے کا جزو ہے۔

نماز درست نہ پڑھنے والے کے لئے وعیدات:

عن أبي هريرة رضي الله عنه عن النبي صلى الله عليه واله وسلم قال ان الرجل ليصلى ستين سنة وما تقبل له صلاة لعله يتم الركوع ولا يتم

السجود ویتم السجود ولا یتم الركوع.

(الترغیب والترہیب، باب الترهیب فی عدم اتمام الركوع والسجود)

حضرت ابو ہریرہ رضی اللہ عنہ سے روایت ہے کہ نبی اکرم صلی اللہ علیہ وسلم نے فرمایا ایک شخص ساٹھ سال تک نمازیں ادا کرتا ہے لیکن اس کی ایک نماز بھی قبول نہیں ہوتی کیوں کہ اس نے اگر رکوع مکمل ادا کیا تو سجدہ صحیح ادا نہیں کیا اور اگر سجدے صحیح کیے تو رکوع غلط ادا کیا۔

عن أنس رضی اللہ عنہ قال قال رسول اللہ صلی اللہ علیہ والہ وسلم ومن صلاہا لغير وقتہا ولم یسبغ لہا وضوءہا ولم یتم لہا وخشوعہا ولا رکوعہا ولا سجودہا خرجت وہی سوداء مظلمة تقول ضیعک اللہ کہا ضیعتی حتی اذا كانت حیث شاء اللہ لفت کہا یلف الثوب الخلق ثم ضرب بہا وجہہ۔

(مجمع الزوائد، باب المحافظۃ علی الصلوۃ لوقتہا)

حضرت انس رضی اللہ عنہ سے روایت ہے کہ رسول اللہ صلی اللہ علیہ وسلم نے فرمایا کہ جس نے بے وقت نماز ادا کی اور اس کے لیے اچھی طرح وضو نہیں کیا اور نہ ہی خشوع و خضوع سے نماز کو ادا کیا اور نہ اس کے رکوع اور سجدہ کو اچھی طرح ادا کیا تو وہ نماز سیاہ شکل میں یہ کہتی ہوئی جاتی ہے کہ جس طرح تو نے مجھے ضائع کیا اللہ بھی تجھے ضائع کرے اور وہ نماز پرانے کپڑے کی طرح پیٹ کر نمازی کے منہ پر مار دی جاتی ہے۔

عن عمران بن حصین رضی اللہ عنہ قال سئل النبی صلی اللہ علیہ والہ وسلم عن قول اللہ تعالیٰ "ان الصلوۃ تنہی عن الفحشاء والمنکر فقال من لم تنہہ صلوۃ عن الفحشاء والمنکر فلا صلوۃ لہ۔

(مجمع الزوائد، باب فی من لم تنہہ صلوۃ عن الفحشاء)

حضرت عمران بن حصین رضی اللہ عنہ سے روایت ہے کہ نبی اکرم صلی اللہ علیہ وسلم سے اللہ تعالیٰ کے فرمان ”بے شک نماز روتی ہے بری باتوں سے اور ناشائستہ حرکتوں سے“ کے متعلق پوچھا تو آپ صلی اللہ علیہ وسلم نے فرمایا جس شخص کو اس کی نماز بے حیائی اور برائیوں سے نہ روکے تو یہ نماز اس کو اللہ تعالیٰ سے مزید دور ہی کرتی ہے۔

عن زید بن وہب قال رأى حذيفة رضى الله عنه رجلا لا يتم الركوع والسجود قال ما صليت ولو مت على غير الفطرة التي فطر الله محمداً صلى الله عليه واله وسلم. (صحيح بخارى، باب اذليه يتبه الركوع)

حضرت حذیفہ رضی اللہ عنہ نے ایک شخص کو دیکھا کہ وہ نماز میں رکوع سجدہ ٹھیک ادا نہیں کر رہا تو آپ رضی اللہ عنہ نے فرمایا تو نے نماز نہیں پڑھی اگر اسی طرح نماز پڑھتے ہوئے تو مرے گا تو تیرا حضور ﷺ کے دین فطرت پر مرنا نہ ہوگا۔

عن أبي قتادة رضى الله عنه عن ابيه قال قال رسول الله صلى الله عليه واله وسلم اسوء الناس سرقة الذى يسرق صلوته قالوا يا رسول الله وكيف يسرق صلوته قال لا يتم ركوع ولا سجودها. (صحيح ابن خزيمة، باب اتمام السجود)

حضرت ابو قتادہ رضی اللہ عنہ سے روایت ہے کہ رسول ﷺ نے فرمایا بدترین چوری کرنے والا وہ ہے جو نماز میں بھی چوری کرے صحابہ کرام رضی اللہ عنہم نے عرض کیا یا رسول اللہ ﷺ اپنی نماز میں سے کوئی کیسے چوری کرے گا! تو آپ رضی اللہ عنہ نے فرمایا جو نماز کا رکوع اور سجدہ پورا نہیں کرتا وہ نماز کا چور ہے۔

خلاصہ کلام: صوفیہ امت نے لکھا ہے کہ نماز حقیقت میں اللہ تعالیٰ کے ساتھ مناجات کرنا ہے اور ہم کلام ہونا ہے، جو غفلت کے ساتھ ہو ہی نہیں سکتا، نماز کے علاوہ اور عبادتیں غفلت سے بھی ہو سکتی ہیں مثلاً زکوٰۃ ہے کہ اس کی حقیقت مال کا خرچ کرنا ہے، یہ خود ہی نفس پر اتنا شاق ہے کہ اگر غفلت کے ساتھ ہو تب بھی نفس کو شاق گزرے گا، اسی طرح روزہ دن بھر بھوکا پیاسا رہنا، صحبت کی لذت سے رکنا کہ یہ سب چیزیں نفس کو مغلوب کرنے والی ہیں، غفلت سے بھی اگر متحقق ہوں تو نفس کی شدت اور تیزی پر اثر پڑے گا، لیکن نماز کا معظم حصہ ذکر ہے، قرآن قرآن ہے، یہ چیزیں اگر غفلت کی حالت میں ہوں تو مناجات یا کلام نہیں ہیں، ایسی ہیں جیسے کہ نیند کی حالت میں باتیں کرنا کہ نہ سننے والا اس کو اپنے سے کلام سمجھتا ہے نہ ہی اس کا فائدہ ہوتا ہے۔

فرض نمازوں کی تعداد اور ان کی رکعتوں کی تعداد

عن أنس رضي الله عنه قال سأل رجل رسول الله صلى الله عليه واله وسلم فقال يا رسول الله صلى الله عليه واله وسلم كم افترض الله عز وجل على عبادة من الصلوات قال افترض الله على عبادة صلوات خمساً.

(سنن نسائي باب كم فرضة في اليوم والصلوة)

حضرت انس رضی اللہ عنہ سے روایت ہے کہ ایک شخص نے رسول اللہ ﷺ سے دریافت کیا کہ اللہ تعالیٰ نے بندوں پر کتنی نمازیں فرض کی ہیں تو آپ ﷺ نے ارشاد فرمایا کہ اللہ تعالیٰ نے اپنے بندوں پر پانچ نمازیں فرض کی ہیں۔

پانچ نمازوں میں فرض رکعتوں کی تعداد:

فجر	دو رکعت
ظہر	چار رکعت
عصر	چار رکعت
مغرب	تین رکعت
عشاء	چار رکعت

عن أبي مسعود الانصاري رضي الله عنه قال جاء جبرائيل الى النبي صلى الله عليه واله وسلم فقال قم فصل وذلك دلوك الشمس حين مالت فقام رسول الله صلى الله عليه واله وسلم فصل الظهر أربعاً ثم اتاه حين كان ظله مثله فقال قم فصل فقام فصل العصر أربعاً ثم اتاه حين غربت الشمس فقال له قم فصل فقام فصل المغرب ثلاثاً ثم اتاه حين غاب الشفق فقال له قم فصل فقام فصل العشاء الآخرة أربعاً ثم اتاه حين برق الفجر فقال له قم فصل

فقام فصل الصبح ركعتين. (سنن الكبرى للبيهقي، باب عدد ركعات الصلوات الخمس)

حضرت ابو مسعود رضی اللہ عنہ سے روایت ہے کہ حضرت جبرائیل علیہ السلام نبی اکرم ﷺ کے پاس آئے اور کہا کہ کھڑے ہوں اور نماز پڑھیں اور یہ سورج کے ڈھلنے کا وقت تھا، جب سورج ڈھل

گیا تو رسول ﷺ کھڑے ہوئے اور ظہر کی چار رکعات پڑھیں اور پھر ان کے پاس حضرت جبرائیل علیہ السلام آئے جبکہ سایہ ایک مثل کے برابر ہو گیا تھا تو انہوں نے کہا کہ کھڑے ہوں اور نماز ادا کریں تو آپ ﷺ نے عصر کی چار رکعات پڑھیں اور پھر حضرت جبرائیل علیہ السلام اس وقت آئے جب سورج غروب ہو گیا تھا تو انہوں نے کہا کہ کھڑے ہوں اور نماز پڑھیں تو آپ ﷺ نے مغرب کی تین رکعات پڑھیں پھر حضرت جبرائیل علیہ السلام اس وقت آئے جب شفق غائب ہو گئی تھی تو کہا کہ نماز پڑھیں تو آپ ﷺ نے عشاء کی چار رکعات پڑھیں پھر حضرت جبرائیل علیہ السلام اس وقت آئے جب صبح طلوع ہوئی تو آپ ﷺ سے کہا کہ نماز ادا کریں تو آپ ﷺ نے صبح کی دو رکعت پڑھیں۔

پانچ نمازوں میں واجب رکعتوں کی تعداد:

عشاء..... تین رکعت وتر

وتر کی نماز واجب ہے:

عن ابن عمر رضی اللہ عنہ عن النبی صلی اللہ علیہ والہ وسلم قال اجعلوا آخر صلاتکم باللیل و ترا۔ (صحیح بخاری، باب لیجعل آخر صلوتہ و ترا)
حضرت عبداللہ بن عمر رضی اللہ عنہما سے روایت ہے کہ رسول اللہ ﷺ نے فرمایا کہ وتر کورات کی آخری نماز بناؤ۔

عن ابي سعيد الخدري رضي الله عنه ان النبي صلى الله عليه واله وسلم قال
أوتروا قبل أن تصبحوا۔ (صحیح مسلم، باب صلاة اللیل و عدد رکعات النبی ﷺ)
حضرت ابوسعید خدری رضی اللہ عنہما سے روایت ہے کہ نبی کریم ﷺ نے فرمایا کہ صبح ہونے سے پہلے وتر پڑھ لو۔

یہی حدیث معمولی الفاظ کے فرق کے ساتھ مندرجہ ذیل کتب میں بھی مذکور ہے:

(مصنف ابن ابی شیبہ، باب من قال یجعل الرجل آخر صلاتہ باللیل و ترا) (سنن نسائی، باب الأمر بالوتر قبل الصبح) (سنن ترمذی، باب ما جاء فی مبادرۃ الصبح بالوتر)
وضاحت: اس مذکورہ دنوں احادیث میں "اجعلوا" کا لفظ امر (حکم) ہے اور اصول فقہ کا

مشہور اور واضح قاعدہ ہے کہ "الأمر للوجوب ما لم تكن قرينة خلافه" کہ شریعت میں جب کسی چیز کا امر (حکم) کیا جائے تو وہ چیز واجب ہوتی ہے جب تک کہ اس کے خلاف کوئی قرینہ (دلیل) نہ قائم ہو۔

(قواعد الفقہ لعمید الاحسان صفحہ ۶۲) (کشف الاسرار لعبد العزیز البخاری ۱/۱۴۲)
 عن عبد الله ابن عمر رضي الله عنه أن النبي صلى الله عليه وآله وسلم قال بأدروا الصبح بالوتر. (سنن ابوداؤد باب الحى على الوتر قبل النوم)
 حضرت عبد اللہ بن عمر رضی اللہ عنہما سے روایت ہے کہ رسول اللہ ﷺ نے فرمایا جلدی پڑھو وتر، صبح ہو جانے سے پہلے۔

عن برید بن عبد الله رضي الله عنه قال سمعت رسول الله صلى الله عليه وآله وسلم يقول الوتر حق فمن لم يؤتر فليس منا الوتر حق فمن لم يؤتر فليس منا. (سنن ابوداؤد باب في من لم يؤتر)
 حضرت بریدہ رضی اللہ عنہ سے روایت ہے کہ میں نے رسول اللہ ﷺ کو یہ فرماتے ہوئے سنا کہ وتر پڑھنا واجب ہے، جو وتر نہیں پڑھتا وہ ہم میں سے نہیں، جو وتر نہیں پڑھتا وہ ہم میں سے نہیں، جو وتر نہیں پڑھتا وہ ہم میں سے نہیں۔

عن أبي سعيد الخدري رضي الله عنه أخيرة قال سألت رسول الله صلى الله عليه وآله وسلم عن الوتر فقال أوتروا قبل الصبح. (مسند احمد رقم الحديث ۱۰۶، ۵)
 حضرت ابو سعید خدری رضی اللہ عنہ سے روایت ہے کہ رسول اللہ ﷺ سے وتر کے بارے میں دریافت کیا گیا تو آپ ﷺ نے فرمایا کہ صبح ہونے سے پہلے وتر پڑھ لو۔

عن أبي سعيد الخدري رضي الله عنه قال قال رسول الله صلى الله عليه وآله وسلم ان الله تعالى زادكم صلاة وهي الوتر. (مسند الشاميين للطبرانی رقم الحديث ۲۸۴)
 حضرت ابو سعید خدری رضی اللہ عنہ سے روایت ہے کہ رسول اللہ ﷺ نے فرمایا بلاشبہ اللہ تعالیٰ نے تم پر ایک نماز زیادہ کی ہے اور وہ وتر ہے۔

عن أبي تميم الجيشاني أن عمرو بن العاص رضي الله عنه خطب الناس يوم

جمعة فقال ان أبابصر قد حدثني أن النبي صلى الله عليه وآله وسلم قال ان الله زادكم صلاة وهي الوتر فصلوها فيما بين صلاة العشاء الى صلاة الفجر.

(المستدرك للحاكم، كتاب الوتر) (مجمع الزوائد سبب ما جاء في الوتر)

ابو تميم الحيشاني رضي الله عنه روایت کرتے ہیں کہ حضرت عمرو بن العاص رضي الله عنه نے جمعہ کے دن لوگوں کو خطبہ دیا اور فرمایا ابو بصر رضي الله عنه نے مجھ سے حدیث بیان کی کہ نبی اکرم ﷺ نے فرمایا بلاشبہ اللہ تعالیٰ نے تم پر ایک نماز زیادہ کی ہے اور وہ وتر ہے۔

عن خارج بن حذافة العدوي رضى الله عنه قال خرج علينا رسول الله صلى الله عليه وآله وسلم صلاة الغداة فقال لقد أمدكم الله الليلة بصلاة هي خير لكم من حمر النعم قال قلنا وما هي يا رسول الله صلى الله عليه وآله وسلم؟ قال الوتر فيما بين صلاة العشاء الى طلوع الفجر. (سنن ترمذي باب الوتر)

حضرت خارج بن حذافہ رضي الله عنه فرماتے ہیں کہ رسول اللہ ﷺ فجر کی نماز کے لیے تشریف لائے اور فرمایا کہ اللہ تعالیٰ نے تمہارے لئے رات کے وقت میں ایک ایسی نماز کو فرض قرار دیا ہے جو سرخ اونٹوں سے بہتر ہے، ہم نے پوچھا یا رسول اللہ ﷺ! وہ کون سی نماز ہے؟ آپ ﷺ نے فرمایا کہ یہ وتر ہے جو کہ عشاء اور طلوع فجر کے درمیان پڑھے جاتے ہیں۔ یہی حدیث معمولی الفاظ کے فرق کے ساتھ مندرجہ ذیل کتب میں بھی مذکور ہے:

(مصنف ابن أبي شيبة باب من قال الوتر واجب) (سنن ابوداؤد باب استحباب الوتر) (سنن ابن ماجه باب ما جاء في من نام عن الوتر أونسيه)

عن عبد الله رضى الله عنه عن النبي صلى الله عليه وآله وسلم الوتر واجب على كل مسلم. (سنن ابوداؤد باب استحباب الوتر)

حضرت عبد اللہ رضي الله عنه سے روایت ہے کہ نبی کریم ﷺ نے فرمایا کہ نماز وتر ادا کرنا ہر مسلمان پر واجب ہے۔

عن عمرو بن شعيب عن أبيه عن جدة قال قال رسول الله صلى الله عليه وآله وسلم ان الله زادكم صلاة وهي الوتر.

(مصنف ابن أبي شيبة باب من قال الوتر واجب)

حضرت عمرو بن شعیب رضی اللہ عنہ اپنے دادا سے روایت کرتے ہیں کہ رسول اللہ ﷺ نے فرمایا کہ اللہ تعالیٰ نے تمہاری نمازوں میں ایک نماز یعنی وتر کا اضافہ فرمایا ہے۔

عن أبي ايوب الأنصاري رضى الله عنه قال قال رسول الله صلى الله عليه واله وسلم الوتر حق أو واجب. (سنن طحاوى باب الوتر)

حضرت ابو ایوب انصاری رضی اللہ عنہ سے روایت ہے کہ رسول اللہ ﷺ نے فرمایا کہ وتر حق یا فرمایا واجب ہے۔

یہی حدیث معمولی الفاظ کے فرق کے ساتھ مندرجہ ذیل کتب میں بھی مذکور ہے:

(سنن دارقطنی باب الوتر بخمس أو بعلا ث أو بواحدة) (مصنف ابن ابی شیبہ باب من قال الوتر

واجب) (مسند ابو داؤد الطیالسی برقم الحدیث ۵۹۳) (المستدرک للحاکم برقم الحدیث ۱۱۳۲)

عن عبدالله بن بريدة عن أبيه قال سمعت رسول الله صلى الله عليه واله وسلم يقول الوتر حق فمن لم يوتر فليس منا الوتر حق فمن لم يوتر فليس

منا الوتر حق فمن لم يوتر فليس منا. (مسند احمد برقم الحدیث ۲۱۹۳۱)

حضرت بریدہ رضی اللہ عنہ روایت کرتے ہیں کہ انہوں نے رسول اللہ ﷺ کو یہ کہتے ہوئے سنا کہ وتر حق ہے جس نے وتر نہ پڑھے وہ ہم میں سے نہیں، جس نے وتر نہ پڑھے وہ ہم میں سے نہیں، جس نے وتر نہ پڑھے وہ ہم میں سے نہیں۔

عن أبي هريرة رضى الله عنه قال قال رسول الله صلى الله عليه واله وسلم

فمن لم يوتر فليس منا. (مسند احمد ۲/۳۳۲، طبع دار الاحیاء التراث العربی بیروت)

حضرت ابو ہریرہ رضی اللہ عنہ فرماتے ہیں کہ رسول اللہ ﷺ نے فرمایا جو وتر نہ پڑھے وہ ہم میں سے نہیں۔

عن عمرو بن شعيب عن أبيه عن جده قال مكفنا زمانا لا نزيد على الصلوات

الخمس فأمرنا رسول الله صلى الله عليه واله وسلم فاجتمعنا فحمد الله وأنمى

عليه ثم قال ان الله قد زادكم صلاة فأمرنا بالوتر. (سنن دارقطنی باب فضیلة الوتر)

عمرو بن شعیب رضی اللہ عنہ اپنے دادا سے روایت کرتے ہیں کہ ہم ایک عرصہ تک پانچ نمازوں

سے زیادہ کچھ نہیں پڑھتے رہے پھر (ایک دن) رسول اللہ ﷺ نے ہمیں حکم فرمایا تو ہم اکٹھے ہو گئے، پھر آپ ﷺ نے اللہ تعالیٰ کی حمد و ثنایان کی اور فرمایا یقیناً اللہ تعالیٰ نے تمہیں ایک نماز مزید عطا فرمائی ہے، پھر آپ ﷺ نے ہمیں وتر کا حکم فرمایا۔

عن أبي هريرة رضي الله عنه قال أوصاني خليلي صلى الله عليه واله وسلم بثلاث لا أدعهن في سفر ولا حضر ركعتي الضحى وصوم ثلاثة أيام من الشهر وأن لا أنام الا على وتر. (سنن ابوداؤد باب الحس على الوتر قبل النوم)

حضرت ابو ہریرہ رضی اللہ عنہ فرماتے ہیں کہ میرے حبیب ﷺ نے مجھے تین وصیتیں فرمائیں جن کو میں کبھی بھی نہیں چھوڑتا ہوں، نہ سفر میں اور نہ ہی حضر (مقام) میں: 1۔ چاشت کی دو رکعت 2۔ مہینہ کے تین دن روزے 3۔ وتر پڑھ کر سونا۔

یہی حدیث معمولی الفاظ کے فرق کے ساتھ مندرجہ ذیل کتب میں بھی مذکور ہے:

(مصنف ابن ابی شیبہ، باب من قال الوتر واجب) (مسند احمد رقم الحدیث، ۷۱۴) (مسند احمد رقم

الحدیث، ۷۱۹) (مسند احمد رقم الحدیث، ۷۲۴) (مسند احمد رقم الحدیث، ۸۲۱۸)

عن مالك بلغه أن رجلاً سأل ابن عمر رضي الله عنه عن الوتر أواجب؟ فقال عبد الله قد أوتر رسول الله صلى الله عليه واله وسلم وأوتر المسلمون فجعل الرجل يردد عليه وعبد الله يقول أوتر رسول الله صلى الله عليه واله وسلم وأوتر المسلمون. (موطأ امام مالك باب الأمر بالوتر)

امام مالک رضی اللہ عنہ فرماتے ہیں کہ ایک شخص نے حضرت عبداللہ بن عمر رضی اللہ عنہما سے نماز وتر کے بارے میں دریافت کیا کہ یہ واجب ہیں؟ حضرت عبداللہ بن عمر رضی اللہ عنہما نے فرمایا کہ رسول اللہ ﷺ نے نماز وتر پڑھی اور تمام مسلمانوں نے بھی نماز وتر پڑھی، وہ شخص مطمئن نہ ہوا تو حضرت عبداللہ بن عمر رضی اللہ عنہما نے فرمایا کہ رسول اللہ ﷺ نے وتر پڑھے اور تمام مسلمانوں نے بھی وتر پڑھے۔

عن نافع سأل ابن عمر رضي الله عنه عن الوتر أواجب هو فقال أوتر رسول الله صلى الله عليه واله وسلم والمسلمون. (مسند احمد رقم الحدیث، ۴۹۶۶)

حضرت نافع رضی اللہ عنہ فرماتے ہیں کہ حضرت عبداللہ بن عمر رضی اللہ عنہما سے سوال کیا گیا کہ کیا وتر واجب ہیں؟ تو حضرت عبداللہ بن عمر رضی اللہ عنہما نے فرمایا کہ ہاں رسول اللہ صلی اللہ علیہ وسلم کے لیے اور مسلمانوں کے لئے۔

عن الرزاق عن معمر عن الحسن قال قال رسول الله صلى الله عليه واله وسلم ان الله وتر يحب الوتر فمن لم يؤتر فليس منا.

(مصنف عبد الرزاق، باب وجوب الوتر هل شئ من التطوع واجب)

حضرت حسن بصری رضی اللہ عنہ فرماتے ہیں کہ رسول اللہ صلی اللہ علیہ وسلم نے فرمایا وتر واجب ہیں اور جو وتر نہ پڑھے وہ ہم میں سے نہیں۔

عن أبي عبيد قرضي الله عنه قال قال رسول الله صلى الله عليه واله وسلم انما الوتر على أهل القرآن. (مصنف ابن أبي شيبة، باب من قال الوتر واجب)
حضرت ابو عبیدہ رضی اللہ عنہ سے روایت ہے کہ رسول اللہ صلی اللہ علیہ وسلم نے فرمایا کہ اہل قرآن (مسلمانوں) پر وتر لازم ہیں۔

عن علي رضي الله عنه قال قال رسول الله صلى الله عليه واله وسلم ان الله يحب الوتر فأوتروا يا أهل القرآن. (مختصر كتاب الوتر للبروزي، باب الترغيب في الوتر)
حضرت علی رضی اللہ عنہ سے روایت ہے کہ رسول اللہ صلی اللہ علیہ وسلم نے فرمایا کہ بیشک اللہ تعالیٰ کو وتر (کی نماز) پسند ہے پس اے اہل قرآن وتر پڑھو۔

آثار صحابہ کرام رضی اللہ عنہم وما بعين رضی اللہ عنہ

عن ابراهيم قال قال عبد الله بن مسعود رضي الله عنه انما الوتر على أهل القرآن. (مصنف ابن أبي شيبة، باب من قال الوتر واجب)

حضرت عبداللہ بن مسعود رضی اللہ عنہ فرماتے ہیں کہ اہل قرآن (یعنی مسلمانوں) پر وتر لازم ہیں۔

عن سالم بن أبي الجعد عن حذيفة رضي الله عنه قال انما الوتر على أهل القرآن. (مصنف ابن أبي شيبة، باب من قال الوتر واجب)

حضرت حذیفہ رضی اللہ عنہ فرماتے ہیں کہ اہل قرآن (یعنی مسلمانوں) پر وتر لازم ہیں۔

عن عبد الله ابن عمر رضی اللہ عنہ قال ما أحب أني تركت الوتر ولو أن لي حمر النعم۔ (مصنف ابن أبي شيبة باب من قال الوتر واجب) (مصنف عبد الرزاق باب وجوب الوتر هل شئ من التطوع واجب)
حضرت عبداللہ بن عمر رضی اللہ عنہما فرماتے ہیں کہ مجھے یہ بات پسند نہیں کہ مجھے سرخ اونٹ بل جائیں اور میں ان کی وجہ سے وتروں کو چھوڑوں۔

عن ابن سيرين قال كان أبي هريرة رضي الله عنه يقول ان الله وتر يحب الوتر۔ (مصنف عبد الرزاق باب وجوب الوتر هل شئ من التطوع واجب)
حضرت ابو ہریرہ رضی اللہ عنہ فرماتے ہیں بے شک اللہ تعالیٰ نے وتر کو واجب فرمایا ہے۔
عن عبد الكريم أن علياً رضي الله عنه كان يحقق الوتر۔

(مصنف عبد الرزاق باب وجوب الوتر هل شئ من التطوع واجب)
عبدالکریم رضی اللہ عنہ بیان کرتے ہیں کہ حضرت علی رضی اللہ عنہ فرماتے ہیں کہ وتر واجب ہے۔
عن ابراهيم قال كان يقال انما الوتر على أهل القرآن۔

(مصنف ابن أبي شيبة باب من قال الوتر واجب)
حضرت ابراہیم نخعی رضی اللہ عنہ فرماتے ہیں کہ اہل قرآن (مسلمانوں) پر وتر لازم ہیں۔
عن مجاهد واجب الوتر ولم يكتب۔ (مصنف ابن أبي شيبة باب من قال الوتر واجب)
حضرت مجاہد رضی اللہ عنہ فرماتے ہیں کہ وتر واجب ہیں فرض نہیں۔

نماز وتر تین رکعت سے کم مسنون نہیں:

عن أبي سلمة بن عبد الرحمن أنه سأل عائشة رضي الله عنها كيف كانت صلاة رسول الله صلى الله عليه واله وسلم في رمضان فقالت ما كان رسول الله صلى الله عليه واله وسلم يزيدي في رمضان ولا في غيره على إحدى عشرة ركعة يصلي أربعاً فلا يسأل عن حسنهن وطولهن ثم يصلي أربعاً فلا تسأل عن حسنهن وطولهن ثم ثلاثاً۔ (صحيح بخاري باب قيام النبي ﷺ بالليل في رمضان وغيره)
حضرت ابوسلمہ بن عبدالرحمن رضی اللہ عنہ سے روایت ہے کہ میں نے حضرت عائشہ رضی اللہ عنہا سے پوچھا

رسول اللہ ﷺ کی رمضان المبارک میں نماز کیسے ہوتی تھی؟ تو انہوں نے فرمایا رسول اللہ ﷺ رمضان اور رمضان کے علاوہ گیارہ رکعتوں سے زیادہ نماز ادا نہیں فرماتے تھے، آپ ﷺ چار رکعت نماز ادا فرماتے کہ ان رکعتوں کے حسن اور طویل ہونے کے بارے میں مت پوچھو، پھر چار رکعت ادا فرماتے کہ ان رکعتوں کے حسن اور طویل ہونے کے بارے میں مت پوچھو، پھر تین رکعت ادا فرماتے۔

یہی حدیث معمولی الفاظ کے فرق کے ساتھ مندرجہ ذیل کتب میں بھی مذکور ہے:

(صحیح مسلم باب صلاة اللیل وعدد رکعات النبی ﷺ) (سنن نسائی باب فی صلاة اللیل)
 (سنن ترمذی باب ماجاء فی وصف صلاة النبی ﷺ باللیل) (سنن ابوداؤد باب فی صلاة اللیل)
 (موطا امام مالک باب صلاة النبی ﷺ فی الوتر) (صحیح ابوعوانہ باب صفة قیام رسول اللہ ﷺ)
 (صحیح ابن حبان باب ذکر ما کان یطول صلی اللہ ﷺ) (سنن الکبری للبیہقی باب عدد رکعات قیام النبی ﷺ) (معرفة السنن والآثار للبیہقی باب الوتر فی اول اللیل ووسطه و آخره) (شرح السنة للبخاری باب تطویل قیام اللیل) (مسند عبد بن حمید رقم الحدیث ۲۷۲) (مختصر قیام اللیل و قیام رمضان و کتاب الوتر للزوری باب نوع آخر من صلاة رسول ﷺ)

عن أم سلمة رضي الله عنها قالت كان رسول الله صلى الله عليه وآله وسلم يؤتربثلاث عشرة. (مصنف ابن أبي شيبة باب يؤتربثلاث أو أكثر)
 حضرت ام سلمی رضی اللہ عنہا فرماتی ہیں کہ رسول اللہ ﷺ دس رکعت (تہجد) اور تین وتر پڑھتے تھے۔

عن ابن عباس رضي الله عنه أنه قال نمت عند ميمونة رضي الله عنها زوج النبي صلى الله عليه وآله وسلم ورسول الله صلى الله عليه وآله وسلم عندها تلك الليلة فتوضأ رسول الله صلى الله عليه وآله وسلم ثم قامه فصلي فقلت عن يسارة فأخذني فجعلني عن يمينه فصلي في تلك الليلة ثلاث عشرة ركعة. (صحیح مسلم باب الدعاء فی صلاة اللیل و قیامه)

حضرت ابن عباس رضی اللہ عنہما فرماتے ہیں کہ رسول اللہ ﷺ کی زوجہ مطہرہ حضرت میمونہ رضی اللہ عنہا کے ہاں تھے تو رسول اللہ ﷺ نے رات کو وضو فرمایا پھر کھڑے ہو کر نماز پڑھی تو میں آپ ﷺ کے بائیں جانب کھڑا ہو گیا تو آپ ﷺ نے مجھے کان سے پکڑا اور اپنی دائیں طرف کر لیا، آپ ﷺ نے اس رات تیرہ رکعتیں (دس رکعت تہجد اور تین وتر) پڑھے۔

یہی حدیث معمولی الفاظ کے فرق کے ساتھ مندرجہ ذیل کتب میں بھی مذکور ہے:

(مسند شافعی، کتاب الصلاة باب الليل والوتر) (سنن ابو داؤد باب فی وقت الوتر) (سنن نسائی باب کیف الوتر بثلاث) (مصنف عبد الرزاق باب الرجل یوم الرجل) (السنن الکبریٰ للنسائی باب القراءة فی الوتر و ذکر الاختلاف فی ذلك) (صحیح ابن حبان باب ذکر الاباحة للمرء ان یصلی النافلة باللیل) (المعجم الکبیر للطبرانی رقم الحدیث ۱۱۲۷۲) (مسند احمد رقم الحدیث ۳۴۵۹) (مسند عبد بن حمید رقم الحدیث ۱۹۱۲) (الأحادیث المختارة رقم الحدیث ۲۶۷)

عن عامر الشعبي قال سألت ابن عباس وابن عمر رضی اللہ عنہ کیف کان صلاة رسول اللہ صلی اللہ علیہ وآلہ وسلم باللیل فقالا ثلاث عشرة رکعة ثمان ويوتر بثلاث ور كعتين بعد الفجر۔ (سنن ابن ماجه باب ما جاء في كم يصل بالليل حضرت عامر شعبی رضی اللہ عنہ فرماتے ہیں کہ حضرت ابن عباس اور حضرت ابن عمر رضی اللہ عنہم سے سوال کیا گیا کہ رسول اللہ ﷺ کی رات کی نماز کیسی تھی؟ فرمایا کہ رسول اللہ ﷺ تیرہ رکعت پڑھتے تھے، پہلے آٹھ رکعت، پھر تین رکعت وتر اور پھر دو رکعت (سنت فجر) صبح صادق کے بعد۔

یہی حدیث معمولی الفاظ کے فرق کے ساتھ مندرجہ ذیل کتب میں بھی مذکور ہے:

(سنن الکبریٰ للنسائی باب ذکر اختلاف الناقلين لخبر عبد الله بن عباس) (سنن طحاوی باب الوتر) (المعجم الکبیر للطبرانی رقم الحدیث ۱۲۵۶۸) (المعجم الأوسط للطبرانی رقم الحدیث ۱۶۲) أخبرنا ابو حنیفة حدثنا ابو جعفر قال کان رسول اللہ صلی اللہ علیہ وآلہ وسلم یصلی ما بین صلاة العشاء الی صلاة الصبح ثلاث عشرة رکعة ثمان رکعات تطوعاً وثلاث رکعات الوتر ور كعتي الفجر۔ (موطا امام محمد باب السلام فی الوتر) حضرت ابو جعفر رضی اللہ عنہ سے روایت ہے کہ رسول اللہ ﷺ عشاء کی نماز اور صبح کی نماز کے درمیان تیرہ رکعت نماز پڑھا کرتے تھے، آٹھ رکعت نفل اور تین رکعت وتر اور دو رکعت (سنت فجر)۔

عن عبد الله بن مسعود رضی اللہ عنہ قال قال رسول اللہ صلی اللہ علیہ وآلہ وسلم وتر اللیل ثلاث کوتر النهار صلاة المغرب۔

(سنن دارقطنی باب الوتر ثلاث کفلات المغرب)

حضرت عبد اللہ بن مسعود رضی اللہ عنہ سے روایت ہے کہ رسول اللہ ﷺ نے فرمایا کہ رات کے وتر تین رکعات ہیں، جس طرح دن کی طاق نماز (یعنی) نماز مغرب ہے۔

عن عائشة رضی اللہ عنہا أن رسول اللہ صلی اللہ علیہ وآلہ وسلم کان یؤتر بثلاث یقرأ فی الأولى بسبح اسم ربک الأعلى وفي الثانية بقل یا ایہا الکافرون وفي الثالثة بقل هو اللہ أحد۔ (سنن طحاوی، باب الوتر)

حضرت عائشہ رضی اللہ عنہا سے روایت ہے کہ رسول اللہ ﷺ تین رکعت وتر پڑھا کرتے تھے، پہلی رکعت میں (سورۃ الاعلیٰ) اور دوسری رکعت میں (سورۃ الکافرون) اور تیسری رکعت میں (سورۃ اخلاص) پڑھا کرتے تھے۔

یہی حدیث معمولی الفاظ کے فرق کے ساتھ مندرجہ ذیل کتب میں بھی مذکور ہے:

(المستدرک للحاکم، کتاب الوتر) (مسند امام اعظم، باب ما یقرأ فی الوتر) (سنن دارقطنی، باب ما یقرأ فی رکعات الوتر) (سنن ترمذی، باب ما جاء ما یقرأ فی الوتر) (سنن ابوداؤد، باب ما یقرأ فی الوتر) (سنن ابن ماجہ، باب ما جاء فیما یقرأ فی الوتر) (مسند احمد، رقم الحدیث ۲۴۷۱۸) (الأوسط فی السنن والایجام والاختلاف، باب ذکر القراءة فی صلاة الوتر، جاء الحدیث النبی ﷺ)

عن ابن عباس رضی اللہ عنہ قال کان رسول اللہ صلی اللہ علیہ وآلہ وسلم یقرأ فی الوتر بسبح اسم ربک الأعلى وقل یا ایہا الکافرون وقل هو اللہ أحد۔

(سنن ترمذی، باب ما جاء ما یقرأ فی الوتر)

حضرت عبداللہ ابن عباس رضی اللہ عنہما فرماتے ہیں کہ رسول اللہ ﷺ وتر میں (سورۃ الاعلیٰ) اور (سورۃ الکافرون) اور (سورۃ الاخلاص) پڑھتے تھے۔

یہی حدیث معمولی الفاظ کے فرق کے ساتھ مندرجہ ذیل کتب میں بھی مذکور ہے:

(سنن نسائی، باب کیف الوتر بثلاث) (سنن ابن ماجہ، باب ما جاء فیما یقرأ فی الوتر) (مصنف ابن ابی شیبہ، باب فی الوتر ما یقرأ فیہ) (مصنف ابن ابی شیبہ، باب ما یقرأ فی الوتر من السور) (مختصر قیام اللیل وقیام رمضان و کتاب الوتر، باب الوتر بسبع وتسع تقدم) (مسند احمد، رقم الحدیث ۲۵۳۱) (مسند احمد، رقم الحدیث ۲۷۲۰) (مسند احمد، رقم الحدیث ۲۷۷۶) (مسند احمد، رقم الحدیث ۲۹۰۵) (مسند ابو یعلیٰ، رقم الحدیث ۲۵۵۵) (الأوسط فی السنن والایجام والاختلاف، باب ذکر القراءة فی صلاة الوتر، جاء الحدیث النبی ﷺ) (المعجم الأسط للطبرانی، رقم الحدیث ۲۱۷۲) (سنن الکبریٰ للبیہقی، باب ما یقرأ فی الوتر بعد الفاتحة)

عن عائشة رضی اللہ عنہا قالت کان رسول اللہ صلی اللہ علیہ وآلہ وسلم

يؤثر بثلاث لا يسلم الا في آخرهن وهذا وتر أمير المؤمنين عمر ابن الخطاب رضي الله عنه. (المستدرک للعاکم، کتاب الوتر)

حضرت عائشہ رضی اللہ عنہا فرماتی ہیں کہ رسول اللہ ﷺ تین رکعت وتر پڑھتے تھے اور ان کے صرف آخر میں سلام پھیرتے تھے اور حضرت عمر بن خطاب رضی اللہ عنہ بھی اتنے ہی وتر پڑھتے تھے۔

عن ابن عباس رضي الله عنه قال كان رسول الله صلى الله عليه واله وسلم يصل من الليل ثمان ركعات ويؤثر بثلاث. (سنن نسائي باب كيف الوتر بثلاث) حضرت عبداللہ بن عباس رضی اللہ عنہما سے روایت ہے کہ رسول اللہ ﷺ رات کو آٹھ رکعت نماز ادا فرماتے، پھر تین رکعت وتر پڑھتے۔

عن ابن عباس رضي الله عنه أن النبي صلى الله عليه واله وسلم كان يؤثر بثلاث. (مسند احمد رقم الحديث ۲۶۰۴)

حضرت عبداللہ بن عباس رضی اللہ عنہما فرماتے ہیں کہ نبی کریم ﷺ وتر تین رکعت پڑھتے تھے۔

عن ابن عباس رضي الله عنه يقول كان رسول الله صلى الله عليه واله وسلم يصل من الليل ثلاث عشرة ركعة. (مسند احمد رقم الحديث ۲۹۶۴)

حضرت عبداللہ بن عباس رضی اللہ عنہما فرماتے ہیں کہ رسول اللہ ﷺ رات کو تیرہ (دس نفل اور تین وتر) رکعتیں پڑھا کرتے تھے۔

عن أم سلمة رضي الله عنها قالت كان رسول الله صلى الله عليه واله وسلم يؤثر بثلاث عشرة ركعة فلما كبر وضعف أوتر بتسع. (سنن نسائي باب كيف الوتر بثلاث) حضرت ام سلمی رضی اللہ عنہا فرماتی ہیں کہ رسول اللہ ﷺ رات کو تیرہ (دس نفل اور تین وتر) رکعتیں پڑھا کرتے تھے، پھر جب آپ ﷺ عمر رسیدہ اور ضعیف ہو گئے تو نو رکعت (چھ نفل اور تین وتر) پڑھنے لگے۔

عن علي رضي الله عنه قال كان رسول الله صلى الله عليه واله وسلم يؤثر بثلاث يقرأ فيهن بتسبع سور من المفصل يقرأ في كل ركعة بثلاث سور آخر هن قال قل هو الله أحد. (سنن ترمذی باب ما جاء ما يقرأ في الوتر)

حضرت علی رضی اللہ عنہ فرماتے ہیں کہ رسول اللہ ﷺ وتر تین رکعت پڑھا کرتے تھے، تینوں رکعتوں میں مفصل کی نو سورتیں پڑھتے تھے، ہر رکعت میں تین سورتیں پڑھتے اور سب سے آخری (سورۃ الاخلاص) ہوتی تھی۔

عن علي رضي الله عنه أن النبي صلى الله عليه وآله وسلم كان يوتر بثلاث.

(مسند احمد رقم الحديث، ۶۴)

حضرت علی رضی اللہ عنہ فرماتے ہیں کہ نبی کریم ﷺ وتر تین رکعت پڑھتے تھے۔

عن أبي سلمة رضي الله عنه أن النبي صلى الله عليه وآله وسلم كان يوتر

بثلاث. (مصنف ابن أبي شيبة، باب يوتر بثلاث أو أكثر) -

حضرت ابو سلمہ رضی اللہ عنہ فرماتے ہیں بے شک نبی کریم ﷺ تین رکعت وتر پڑھتے تھے۔

عن أبي بن كعب رضي الله عنه قال كان رسول الله صلى الله عليه وآله وسلم

يوتر بسبح أسم ربك الأعلى وقل يا أيها الكافرون وقل هو الله أحد.

(سنن ابوداؤد، باب ما يقرأ في الوتر)

حضرت ابی بن کعب رضی اللہ عنہ روایت فرماتے ہیں کہ رسول اللہ ﷺ وتروں میں (سورۃ الاعلیٰ)

اور (سورۃ الکافرون) اور (سورۃ الاخلاص) کے ساتھ ادا فرماتے تھے۔

یہی حدیث معمولی الفاظ کے فرق کے ساتھ مندرجہ ذیل کتب میں بھی مذکور ہے:

(سنن ابن ماجہ، باب ما جاء فيما يقرأ في الوتر) (کتاب الوتر للبروزی، باب ما يقرأ به في الوتر)

(مسند احمد رقم الحديث، ۲۰۲۱۴) (سنن نسائی، باب كيف الوتر بثلاث) (سنن دارقطنی، باب

ما يقرأ في ركعات الوتر والقنوت فيه) (الأوسط في السنن والاجماع والاختلاف، باب ذكر القراءة في

صلاة الوتر جاء الحديث النبي ﷺ) (سنن الکبریٰ للبیہقی، باب ما يقرأ في الوتر بعد الفاتحة) (سنن

الکبریٰ للبیہقی، باب من قال يقنت في الوتر قبل الركوع) (المنتقى لابن جارود، باب الصلاة

على الراحلة، رقم الحديث، ۲۰۲۱۸) (مسند احمد رقم الحديث، ۱۴۸۱۳)

(صحيح ابن حبان، باب ذكر ما يستحب للمراء أن يسبح الله جل وعلا) (المعجم الأوسط

للطبرانی رقم الحديث، ۱۶۶۶) (المستدرک للحاکم، رقم الحديث، ۲۰۱۶)

عن عبد الرحمن أبزی عن أبيه أن النبي صلى الله عليه وآله وسلم كان يوتر

بسبح أسم ربك الأعلى وقل يا أيها الكافرون وقل هو الله أحد ويقول اذا جلس

فی آخر صلاته سبحان الملك القدوس ثلاثاً يمد بالأخرة صوته.

(مسند احمد رقم الحديث ۱۵۲۵۸)

حضرت عبدالرحمن ابزی رضی اللہ عنہ اپنے والد سے روایت کرتے ہیں کہ رسول اللہ ﷺ وتر میں (سورة الاعلیٰ) اور (سورة الكافرون) اور (سورة الاخلاص) پڑھتے اور جب نماز کے آخر میں بیٹھتے تو سبحان الملك القدوس پڑھتے اور تیسری مرتبہ آواز کو لمبا کرتے۔

یہی حدیث معمولی الفاظ کے فرق کے ساتھ مندرجہ ذیل کتب میں بھی مذکور ہے:

(مصنف عبد الرزاق باب ما یقرأ فی الوتر و کیف التکبیر فیہ) (مسند ابن الجعد رقم الحديث ۲۸۷)
 (مصنف ابن ابی شیبہ باب فی الوتر ما یقرأ فیہ) (سنن الکبریٰ للنسائی باب کیف الوتر بثلاث) (سنن نسائی باب نوع من القراءة فی الوتر) (عمل الیوم واللیلة للنسائی باب ما یقول اذا فرغ من وتره) (مسند احمد رقم الحديث ۱۵۲۵۲) (مسند احمد رقم الحديث ۱۵۲۵۵) (مسند احمد رقم الحديث ۱۵۲۵۶) (مسند احمد رقم الحديث ۱۵۲۵۹) (صحیح ابن حبان باب ذکر اباحة الوتر بثلاث رکعات لمن اراد ذلك) (المعجم الکبیر للطبرانی رقم الحديث ۱۶۶۵)

(سنن الکبریٰ للبیہقی باب ما یقرأ فی الوتر بعد الفاتحة) (المعجم لابن عساکر رقم الحديث ۳۲۲)
 عن علی رضی اللہ عنہ أنه قال کان رسول اللہ صلی اللہ علیہ والہ وسلم یوتر بثلاث رکعات لا یسلم الا فی آخرهن یقرأ فی الأولى سبح اسم ربک الاعلیٰ وفی الثانية قل یا ایہا الکافرون وفی الثالثة قل هو اللہ أحد والمعوذتین وقال انما بسورة الاخلاص اذا خفنا الصبح فنیادرة۔ (مسند زید بن علی باب الوتر)
 حضرت علی رضی اللہ عنہ فرماتے ہیں کہ رسول اللہ ﷺ تین رکعات وتر ادا فرماتے اور سلام صرف آخر میں پھیرتے تھے جس کی پہلی رکعت میں (سورة الاعلیٰ) اور دوسری رکعت میں (سورة الكافرون) اور تیسری رکعت میں (سورة الاخلاص) اور معوذتین پڑھتے تھے اور فرمایا کہ ہم وتروں میں سورة اخلاص اس وقت پڑھتے ہیں جب ہمیں صبح صادق کا ڈر ہو تو ہم اس سے جلدی پڑھ لیتے ہیں۔

عن علی رضی اللہ عنہ أن النبی صلی اللہ علیہ والہ وسلم کان یوتر بتسع سور من البفصل فی رکعة الأولى ألهاکم التکاثر وانا أنزلناه فی لیلة القدر واذ انزلت وفی

عن عبد الله بن مسعود رضی اللہ عنہ قال قال رسول اللہ صلی اللہ علیہ والہ وسلم وتر اللیل ثلاث کوتر النهار صلاة المغرب۔

(سنن الکبریٰ للبیہقی، باب من أوتر بثلاث موصولات بتشهدین وتسلیم)

حضرت عبداللہ بن مسعود رضی اللہ عنہ سے روایت ہے کہ رسول اللہ ﷺ نے فرمایا رات کے وتر تین رکعت ہیں، جیسے دن کے وتر نماز مغرب ہے۔

یہی حدیث معمولی الفاظ کے فرق کے ساتھ مندرجہ ذیل کتب میں بھی مذکور ہے:

(مصنف عبدالرزاق، باب کم الوتر؟) (مختصر قیام اللیل و قیام رمضان و کتاب الوتر، باب ذکر بثلاث عن الصحابة والتابعین) (سنن دارقطنی، باب ما یقرأ فی رکعات الوتر) (سنن دارقطنی، باب الوتر ثلاث کثلاث المغرب) (سنن الکبریٰ للبیہقی، باب من أوتر بثلاث موصولات بتشهدین وتسلیم) (معرفة السنن والآثار، باب الوتر) (سنن طحاوی، باب الوتر) (المعجم الکبیر للطبرانی، رقم الحدیث ۴۱۹) (المعجم الکبیر للطبرانی، رقم الحدیث ۴۲۰) (معرفة السنن والآثار، باب من أوتر بثلاث موصولات بتشهدین وتسلیم)

عن أبي جعفر أن صلوة النبي صلی اللہ علیہ وآلہ وسلم باللیل كانت ثلاث عشرة رکعة منهن ثلاث رکعات الوتر ورکعتا الفجر۔

(مسند امام اعظم، باب کم كانت صلوة النبي ﷺ باللیل)

حضرت جعفر رضی اللہ عنہ فرماتے ہیں کہ نبی کریم ﷺ کی رات کی نماز تیرہ رکعت پر مشتمل تھی، جن میں وتر کی تین رکعتیں اور فجر کی دو سنتیں بھی شامل ہوتیں۔

عن ابن عباس رضی اللہ عنہ أن النبي صلی اللہ علیہ وآلہ وسلم كان یوتر بثلاث رکعات۔ (سنن طحاوی، باب الوتر)

حضرت عبداللہ بن عباس رضی اللہ عنہ سے روایت ہے کہ بے شک رسول اللہ ﷺ وتر تین رکعت پڑھتے تھے۔

عن عائشة رضی اللہ عنہا قالت قال رسول اللہ صلی اللہ علیہ وآلہ وسلم

الوتر ثلاث کثلاث المغرب۔ (سنن دارقطنی، باب ما یقرأ فی رکعات الوتر)

حضرت عائشہ رضی اللہ عنہا فرماتی ہیں کہ رسول اللہ ﷺ نے فرمایا وتر کی تین رکعتیں ہیں، نماز مغرب کی تین رکعتوں کی طرح۔

عن عائشة رضی اللہ عنہا قالت کان رسول اللہ صلی اللہ علیہ والہ وسلم لا یسلم فی الرکعتین الأولیین من الوتر۔ (المستدرک للحاکم باب الوتر حق)
حضرت عائشہ رضی اللہ عنہا روایت فرماتی ہیں کہ رسول اللہ ﷺ وتر کی پہلی دو رکعتوں کے بعد سلام نہیں پھیرتے تھے۔

یہی حدیث معمولی الفاظ کے فرق کے ساتھ مندرجہ ذیل کتب میں بھی مذکور ہے:

(سنن دارقطنی باب ما یقرأ فی رکعات الوتر) (سنن الکبریٰ للبیہقی باب من أوتر بثلاث مو صولات بتشهدین وتسلیماً) (سنن نسائی باب کیف الوتر بثلاث)

عن ابو محمد قال انس رضی اللہ عنہ یا ابا محمد! خذ عنہ فانی اخذت عن رسول اللہ صلی اللہ علیہ والہ وسلم واخذ رسول اللہ صلی اللہ علیہ والہ وسلم عن ربہ عزوجل ولن تأخذ عن احد أوثق منی قال ثم صلی بی العشاء ثم صلی ست رکعات یسلم بین الرکعتین ثم أوتر بثلاث یسلم فی آخرهن۔
(تاریخ دمشق لابن عساکر ۱/۳۶۳، طبع دار الفکر بیروت) (کنز العمال رقم الحدیث ۲۱۹۰۲)
حضرت ابو محمد یعنی ثابت رضی اللہ عنہ روایت کرتے ہیں کہ حضرت انس رضی اللہ عنہ نے مجھے فرمایا کہ اے ابو محمد! مجھ سے اخذ کر لو (یعنی دین کی باتیں حاصل کر لو) کیونکہ میں نے رسول اللہ ﷺ سے اور آپ ﷺ نے اپنے رب اللہ عزوجل سے اخذ کیا ہے اور تم ہرگز مجھ سے زیادہ ثقہ آدمی سے اخذ نہیں کر سکتے، پھر (ثابت رضی اللہ عنہ بیان فرماتے ہیں کہ) حضرت انس رضی اللہ عنہ نے مجھے عشاء کی نماز پڑھائی، پھر چھ رکعات نفل ادا کئے، ہر دو رکعت پر سلام پھیرتے رہتے، پھر آپ رضی اللہ عنہ نے تین رکعت وتر پڑھے اور ان کے صرف آخر میں سلام پھیرا۔

عن علی رضی اللہ عنہ ان النبی صلی اللہ علیہ والہ وسلم کان یؤتر بثلاث۔

(مسند احمد رقم الحدیث ۶۸۵)

حضرت علی رضی اللہ عنہ سے روایت ہے کہ نبی کریم ﷺ وتر تین رکعات پڑھا کرتے تھے۔

عن علی رضی اللہ عنہ کان النبی صلی اللہ علیہ والہ وسلم یصلی من اللیل ثمانی رکعات واذا کان أو قرب الفجر أوتر بثلاث رکعات۔ (مسند البزار رقم الحدیث ۹۲۲)
حضرت علی رضی اللہ عنہ سے روایت ہے کہ نبی کریم ﷺ رات کو آٹھ رکعتیں پڑھا کرتے تھے اور

جب فجر کا وقت قریب ہوتا تھا تو تین رکعت وتر پڑھا کرتے تھے۔

عن ابن عمر رضی اللہ عنہ وقال قال رسول اللہ صلی اللہ علیہ والہ وسلم
صلاة المغرب وتر النهار فاوتروا صلاة الليل۔ (مسند احمد رقم الحدیث ۴۸۴)
حضرت عبداللہ بن عمر رضی اللہ عنہما روایت کرتے ہیں کہ رسول اللہ ﷺ نے فرمایا کہ مغرب کی نماز
دن کے وتر ہیں، پس تم رات کے وتر پڑھو۔

یہی حدیث معمولی الفاظ کے فرق کے ساتھ مندرجہ ذیل کتب میں بھی مذکور ہے:

(مسند البزار، رقم الحدیث ۵۴۶۵) (سنن الکبریٰ للنسائی، باب الأمر بالوتر) (مصنف ابن ابی شیبہ،
باب من قال وتر النهار المغرب) (مصنف عبد الرزاق، باب آخر صلاة الليل) (المعجم الأوسط
للطبرانی، رقم الحدیث ۸۴۱۳) (المعجم الصغير للطبرانی، رقم الحدیث ۱۰۸۱) (المعجم الكبير للطبرانی،
رقم الحدیث ۱۳۹۸۲)

آثار صحابہ کرام رضی اللہ عنہم و تابعین رضی اللہ عنہم:

عن ابراهیم النخعی عمر بن الخطاب رضی اللہ عنہ أنه قال ما أحب أني تركت
الوتر بثلاث وأن حمر النعم۔ (موطا امام محمد، باب الوتر وما يقرأ فيها)
حضرت ابراہیم نخعی رضی اللہ عنہ سے روایت ہے کہ حضرت عمر بن خطاب رضی اللہ عنہ نے فرمایا کہ میں وتر
کی تین رکعتوں کو چھوڑنا سرخ اونٹوں کے عوض بھی پسند نہیں کرتا۔

عن المسور بن مخرمة قال دفنا أبا بكر رضی اللہ عنہ ليلا فقال عمر رضی اللہ عنہ
عنه أني لم أوتر فقام ووقفنا وراءه فصلينا ثلاث ركعات لم يسلم الا في
آخرهن۔ (سنن طحاوی، باب الوتر)

حضرت مسور بن مخرمہ رضی اللہ عنہ فرماتے ہیں کہ ہم نے حضرت ابو بکر رضی اللہ عنہ کو رات کے وقت دفن
کیا، حضرت عمر رضی اللہ عنہ فرمانے لگے کہ میں نے وتر نہیں پڑھے، پس آپ رضی اللہ عنہ کھڑے ہوئے
تو ہم نے بھی آپ رضی اللہ عنہ کے پیچھے صف باندھ لی، تو آپ رضی اللہ عنہ نے ہمیں تین رکعت وتر پڑھائی
اور سلام فقط ان کے آخر میں پھیرا۔

یہی حدیث معمولی الفاظ کے فرق کے ساتھ مندرجہ ذیل کتب میں بھی مذکور ہے:

(مصنف عبد الرزاق، باب کم الوتر) (مصنف ابن ابی شیبہ، باب یوتر بثلاث أو أكثر) (الأوسط

فی السنن والاجماع والاختلاف باب ذکر اباحة الوتر بسبع رکعات أو بتسع (مختصر کتاب الوتر للمروزی، باب ذکر الوتر بثلاث عن الصحابة)

عن عمر بن الخطاب رضی اللہ عنہ أنه أوتر بثلاث رکعات لم يفصل بینهن بسلام۔ (مصنف ابن ابی شیبہ، باب یوتر بثلاث أو أكثر)

حضرت عمر بن خطاب رضی اللہ عنہ تین رکعت وتر پڑھتے اور تینوں رکعتوں میں سلام کے ذریعہ فصل نہیں کرتے۔

عن زاذان أن علیاً رضی اللہ عنہ کان یوتر بثلاث من آخر اللیل قاعداً۔

(مصنف ابن ابی شیبہ، باب یوتر بثلاث أو أكثر)

حضرت زاذان رضی اللہ عنہ سے مروی ہے کہ حضرت علی رضی اللہ عنہ تین رکعت وتر پڑھا کرتے، رات کے آخری حصہ میں (عذر کی وجہ سے) بیٹھ کر۔

عن حطان بن عبد اللہ الرقاشی قال سمعت علی بن ابی طالب رضی اللہ عنہ قال

الوتر ثلاثة۔ (الأوسط فی السنن والاجماع والاختلاف، باب ذکر اباحة الوتر بسبع رکعات أو بتسع)

حضرت حطان بن عبد اللہ رقاشی رضی اللہ عنہ بیان کرتے ہیں کہ حضرت علی بن ابی طالب رضی اللہ عنہ نے فرمایا کہ وتر تین رکعت ہیں۔

عن ابن مسعود رضی اللہ عنہ قال الوتر ثلاث کوتر النهار صلاة المغرب۔

(سنن طحاوی، باب الوتر)

حضرت ابن مسعود رضی اللہ عنہ نے فرمایا وتر کی تین رکعتیں ہیں، نماز مغرب کی تین رکعتوں کی طرح۔

یہی حدیث معمولی الفاظ کے فرق کے ساتھ مندرجہ ذیل کتب میں بھی مذکور ہے:

(موطا امام محمد، باب السلام فی الوتر) (الأوسط فی السنن والاجماع والاختلاف، باب ذکر

اباحة الوتر بسبع رکعات أو بتسع) (مصنف عبد الرزاق، باب کم الوتر) (سنن الکبریٰ للبیہقی،

باب من أوتر بثلاث موصولات بتشهدین وتسلیماً)

عن عبد الرحمن بن اسحاق بن عمیر قال کان ابن مسعود رضی اللہ عنہ یوتر

بثلاث۔ (مصنف ابن ابی شیبہ، باب یوتر بثلاث أو أكثر)

حضرت اسحاق بن عمیر رضی اللہ عنہ فرماتے ہیں کہ حضرت ابن مسعود رضی اللہ عنہ تین رکعت وتر پڑھتے تھے۔

عن علقمة قال أخبرنا عبد الله بن مسعود رضي الله عنه اهون ما يكون الوتر
ثلاث ركعات. (موطا امام محمد باب السلام في الوتر)
حضرت علقمة رضي الله عنه فرماتے ہیں کہ حضرت عبد اللہ بن مسعود رضي الله عنه نے ہمیں خبر دی کہ وتر کی کم
سے کم تین رکعتیں ہیں۔

عن أبو حنيفة قال حدثنا زميد الياحى عن زر الهمداني قال الوتر في الركعة
الأولى منه سبح أسم ربك الأعلى و اثنانية قل يا ايها الكافرون وهي هكذا في
قراءة ابن مسعود رضي الله عنه وفي الثالثة قل هو الله أحد.

(موطا امام محمد باب الوتر وما يقرأ فيها)
حضرت ذر ہمدانی رضي الله عنه روایت کرتے ہیں کہ وتر کی پہلی رکعت میں سورۃ الاعلیٰ، دوسری میں
سورۃ الكافرون اور یہ حضرت عبد اللہ بن مسعود رضي الله عنه کی قرآءة میں اسی طرح ہے اور تیسری
میں سورۃ اخلاص پڑھے۔

عن أبي عبيدة عن عبد الله رضي الله عنه أنه كان يؤتر بثلاث من آخر الليل.
(مصنف ابن أبي شيبة باب يؤتر بثلاث أو أكثر)
حضرت ابو عبیدہ رضي الله عنه فرماتے ہیں کہ حضرت عبد اللہ بن مسعود رضي الله عنه تین رکعت وتر رات کے
آخری حصہ میں پڑھا کرتے تھے۔

یہی حدیث معمولی الفاظ کے فرق کے ساتھ مندرجہ ذیل کتب میں بھی مذکور ہے:

(موطا امام محمد باب السلام في الوتر) (مصنف عبد الرزاق باب كم الوتر)

عن زيد بن وهب كان عبد الله بن مسعود رضي الله عنه يصلي بنا في شهر
رمضان فينصرف وعليه ليل قال الاعمش كان يصلي عشرين ركعة ويؤتر
بثلاث. (قيام الليل للمزوري. عدد الركعات التي يقوم بها الامام للناس في رمضان)
حضرت زید بن وہب رضي الله عنه روایت کرتے ہیں کہ حضرت ابن مسعود رضي الله عنه ہمیں رمضان کے
مہینے میں تراویح پڑھاتے تھے اور جب فارغ ہو کر واپس ہوتے تو ابھی رات باقی ہوتی،
اعمش رضي الله عنه کہتے ہیں کہ حضرت عبد اللہ بن مسعود رضي الله عنه بیس رکعات تراویح اور تین رکعات وتر
پڑھا کرتے تھے۔

عن عقبہ بن مسلم سألت ابن عمر رضی اللہ عنہ عن الوتر فقال اتعرف وتر النهار قلت نعم صلاة المغرب قال صدقت واحسنت. (سنن طحاوی، باب الوتر)
حضرت عقبہ رضی اللہ عنہ بیان کرتے ہیں کہ میں نے حضرت عبداللہ بن عمر رضی اللہ عنہما سے وتروں کے بارے میں پوچھا تو انہوں نے فرمایا کیا تم دن کے وتر جانتے ہو؟ میں نے کہا جی ہاں، نماز مغرب، آپ رضی اللہ عنہ نے فرمایا تم نے سچ کہا اور خوب کہا۔

عن مالک عن عبد اللہ بن دینار أن عبد اللہ بن عمر رضی اللہ عنہ کان یقول صلاة المغرب وتر صلاة النهار. (موطا امام مالک، باب الأمر بالوتر)
حضرت عبداللہ بن دینار رضی اللہ عنہ بیان کرتے ہیں کہ حضرت عبداللہ بن عمر رضی اللہ عنہما نے فرمایا کہ مغرب کی نماز کی طرح رات کے وتر ہیں۔

عن عطاء قال ابن عباس رضی اللہ عنہما الوتر كصلاة المغرب.

(موطا امام محمد، باب السلام فی الوتر)

حضرت عطاء رضی اللہ عنہ سے روایت ہے کہ حضرت عبداللہ بن عباس رضی اللہ عنہما نے فرمایا کہ وتر نماز مغرب کی طرح ہے۔

عن أبي يحيى قال سمر المسور بن مخرمة وابن عباس رضی اللہ عنہما حتی طلعت الحمراء ثم نام ابن عباس رضی اللہ عنہما فلم يستيقظ الا بالصوات أهل الزوراء فقال لأصحابه اتروني ادرك أصلی ثلثی یرید الوتر وركعتی الفجر وصلاة الصبح قبل أن تطلع الشمس فقالوا نعم فصلی وهذا فی آخر وقت الفجر. (سنن طحاوی، باب الوتر)
حضرت ابو یحییٰ رضی اللہ عنہ بیان کرتے ہیں (ایک دفعہ) حضرت مسور بن مخرمہ رضی اللہ عنہ اور حضرت عبداللہ بن عباس رضی اللہ عنہما کو باتیں کرنے لگے یہاں تک کہ سرخ ستارہ (صبح سے پہلے نکلتا ہے) نکل آیا تب حضرت ابن عباس رضی اللہ عنہما سو گئے اور پھر اہل زوراء کی آواز کی وجہ سے بیدار ہو گئے تو آپ رضی اللہ عنہما نے اپنے ساتھیوں سے فرمایا کیا خیال ہے کہ مجھے اتنا وقت مل جائے گا کہ میں سورج نکلنے سے پہلے پہلے تین رکعت وتر، دو رکعت (سنت) اور فجر کی نماز پڑھ سکوں گا؟ انہوں نے جواب دیا جی ہاں! چنانچہ آپ رضی اللہ عنہما نے نماز پڑھی، حضرت ابن

عباس رضی اللہ عنہ کا یہ سوال فجر کے اخیر وقت میں تھا۔

عن أبي منصور قال سألت ابن عباس رضي الله عنه عن الوتر فقال ثلاث.

(سنن طحاوی، باب الوتر)

حضرت ابو منصور رضی اللہ عنہ فرماتے ہیں کہ میں نے حضرت ابن عباس رضی اللہ عنہ سے وتروں کے متعلق پوچھا تو آپ رضی اللہ عنہ نے فرمایا تین (رکعات) ہیں۔

عن ثابت قال صلى بي انس رضي الله عنه الوتر وأنا عن يمينة وام ولده خلفنا

ثلاث ركعات لم يسلم الا في آخرهن ظننت أنه يريد ان يعلمني. (سنن طحاوی، باب الوتر)
حضرت ثابت رضی اللہ عنہ فرماتے ہیں کہ حضرت انس رضی اللہ عنہ نے مجھے وتر کی تین رکعتیں پڑھائیں، اس حال میں کہ میں ان کے دائیں جانب تھا اور ام ولد ہمارے پیچھے تھا، آپ رضی اللہ عنہ نے فقط آخر میں سلام پھیرا (راوی کہتا ہے) میرا غالب گمان یہ ہے کہ آپ رضی اللہ عنہ نے مجھے وتر کا طریقہ سکھارا ہے تھے۔

عن أنس رضي الله عنه قال الوتر ثلاث ركعات وكان يؤتر بثلاث ركعات.

(سنن طحاوی، باب الوتر)

حضرت انس رضی اللہ عنہ فرماتے ہیں کہ وتر تین رکعات ہیں، اور خود بھی تین رکعت ہی پڑھتے تھے۔
عن حميد عن انس رضي الله عنه أنه كان يؤتر بثلاث ركعات.

(مصنف ابن أبي شيبة، باب يؤتر بثلاث أو أكثر)

حضرت حمید رضی اللہ عنہ فرماتے ہیں کہ بیشک حضرت انس رضی اللہ عنہ تین رکعت وتر پڑھا کرتے تھے۔
عن ثابت عن أنس رضي الله عنه أنه أوتر بثلاث.

(مصنف عبدالرزاق، باب كيف التسليم في الوتر)

حضرت ثابت رضی اللہ عنہ سے روایت ہے کہ حضرت انس رضی اللہ عنہ نے فرمایا کہ وتر تین رکعت ہیں۔
عن معمر عن ثابت عن أنس رضي الله عنه أنه أوتر بثلاث مثل المغرب.

(مصنف عبدالرزاق، باب كيف التسليم في الوتر)

حضرت ثابت رضی اللہ عنہ سے روایت ہے کہ حضرت انس رضی اللہ عنہ نے فرمایا کہ وتر تین رکعت ہیں نماز

مغرب کی طرح۔

عن ثابت البناني قال صليت مع أنس رضي الله عنه وبت عنده قال فرأيتَه
يصلي مثنى مثنى حتى اذا كان في آخر صلاته أو تر بثلاث مثل المغرب.

(مصنف عبدالرزاق، باب كم الوتر)

حضرت ثابت بنانی رضی اللہ عنہ فرماتے ہیں کہ میں نے حضرت انس رضی اللہ عنہ کے ساتھ نماز پڑھی،
انہوں نے دو دو رکعتیں پڑھیں، پھر آخر میں وتر کی نماز تین رکعت پڑھی مغرب کی طرح۔

عن الحسن قال كان أبي بن كعب رضي الله عنه يؤتر بثلاث لا يسلم الا في

الثالثة مثل المغرب. (مصنف عبدالرزاق، باب كيف التسليم في الوتر)

حضرت حسن بصری رضی اللہ عنہ فرماتے ہیں کہ ابی بن کعب رضی اللہ عنہ وتر تین رکعت پڑھا کرتے تھے
اور سلام صرف تیسری رکعت کے بعد پھیرتے تھے، مغرب کی نماز کی طرح۔

عن السائب بن يزيد أن ابى بن كعب رضي الله عنه كان يؤتر بثلاث.

(مصنف عبدالرزاق، باب كيف التسليم في الوتر)

حضرت سائب بن یزید رضی اللہ عنہ فرماتے ہیں کہ ابی بن کعب رضی اللہ عنہ وتر تین رکعت پڑھا کرتے تھے۔

عن سعيد بن جبير عن ابي هريرة رضي الله عنه انه كان يؤتر بثلاث سور
بسبح اسم ربك الاعلى وقل يا ايها الكافرون وقل هو الله احد.

(سنن الكبرى للبيهقي، باب ما يقرأ في الوتر بعد الفاتحة)

حضرت سعید بن جبیر رضی اللہ عنہ روایت کرتے ہیں کہ حضرت ابو ہریرہ رضی اللہ عنہ تین سورتوں کے ساتھ
وتر پڑھا کرتے تھے (سورۃ الاعلیٰ) اور (سورۃ الکافرون) اور (سورۃ الاخلاص) کے ساتھ۔

عن السائب بن يزيد عن أبي بن كعب رضي الله عنه كان يؤتر بثلاث.

(الأوسط في السنن والاجماع والاختلاف، باب ذكر اباحة الوتر بسبع ركعات أو بتسع)

حضرت سائب بن یزید رضی اللہ عنہ فرماتے ہیں کہ ابی بن کعب رضی اللہ عنہ وتر تین رکعت پڑھا کرتے تھے۔

عن يزيد بن رومان كان الناس يقومون في زمان عمر بن الخطاب رضي الله
عنه في رمضان بثلاث وعشرين ركعة. (موطأ امام مالك، باب ما جاء في قيام رمضان)

عن عثمان بن غياث قال سمعت جابر بن زيد يقول الوتر ثلاث.

(مصنف ابن أبي شيبة باب يؤتر بثلاث أو أكثر)

حضرت عثمان بن غياث رضي الله عنه فرماتے ہیں کہ میں نے حضرت جابر بن زيد رضي الله عنه سے سنا کہ وتر تین رکعت ہیں۔

كان سعيد بن جبير يصل بنا في رمضان اربعة و عشرين ركعة وكان يؤتر

بثلاث. (مسند الشاميين للطبراني رقم الحديث ۲۲۶۲، طبع مؤسسة الرسالة بيروت)

حضرت سعید بن جبیر رضي الله عنه ہمیں رمضان میں چوبیس رکعات (چار فرض اور بیس تراویح) اور تین وتر پڑھایا کرتے تھے۔

عن معمر عن ابن طاؤس عن أبيه أنه كان يؤتر بثلاث.

(مصنف عبد الرزاق باب كيف التسليم في الوتر)

حضرت طاؤس رضي الله عنه اپنے والد سے روایت کرتے ہیں کہ وہ تین رکعت وتر ادا کرتے تھے۔

عن سعيد بن جبير أنه كان يؤتر بثلاث ويقنت في الوتر قبل الركوع.

(مصنف ابن أبي شيبة باب يؤتر بثلاث أو أكثر)

حضرت سعید بن جبیر رضي الله عنه وتر تین رکعت پڑھا کرتے تھے اور دعائے قنوت رکوع سے پہلے پڑھتے تھے۔

عن طلق بن معاوية عن علقمة قال الوتر بثلاث.

(مصنف ابن أبي شيبة باب يؤتر بثلاث أو أكثر)

حضرت معاویہ بن طلحہ رضي الله عنه سے روایت ہے کہ حضرت علقمہ رضي الله عنه فرماتے ہیں کہ وتر تین رکعات ہیں۔

عن مكحول أنه كان يؤتر بثلاث لا يسلم في ركعتين.

(مصنف ابن أبي شيبة باب يؤتر بثلاث أو أكثر)

حضرت مکحول رضي الله عنه فرماتے ہیں کہ وتر تین رکعت پڑھا کرتے تھے جن میں دو رکعتوں کے بعد سلام نہ پھیرتے تھے۔

قال امام محمد وبه ناخذ الوتر ثلث لا يفعل بينهن بتسليم وهو قول أبي حنيفة. (موطا امام محمد باب الوتر وما يقرأ فيها)

امام محمد ﷺ فرماتے ہیں کہ ہم اسی پر عمل کرتے ہیں کہ وتر کی تین رکعتیں ہیں اور ان کے درمیان میں سلام سے فصل نہ کیا جائے اور یہی امام ابوحنیفہ ﷺ کا قول ہے۔

رسول اللہ ﷺ اور حضرت عبداللہ بن مسعود رضی اللہ عنہما کا دو ٹوک فیصلہ:

عن أبي سعيد أن رسول الله صلى الله عليه واله وسلم نهى عن البتيراء أن يصلى الرجل ركعة واحدة يوتر بها.

(تمہید لابن عبد البر، ۱۳/۲۵۳، طبع وزارة عموم الاوقاف والثنؤون الاسلامية المغرب)
حضرت ابوسعید خدری رضی اللہ عنہ سے روایت ہے کہ بے شک رسول اللہ ﷺ بتیرا (دُم کٹا) سے منع فرمایا اور وہ یہ کہ آدمی ایک رکعت پڑھے اور اسے وتر قرار دے۔

عن حصين بن ابراهيم عن ابن مسعود رضى الله عنه قال ما أجزأت ركعة واحدة فقط. (موطا امام محمد باب السلام في الوتر)

حضرت حصین بن ابراہیم رضی اللہ عنہ سے روایت ہے کہ حضرت عبداللہ بن مسعود رضی اللہ عنہ نے فرمایا کہ ایک رکعت وتر ہرگز جائز نہیں۔

عن علقمة قال أخبرنا عبد الله بن مسعود رضى الله عنه أنه قال ما يكون الوتر ثلاث ركعات. (موطا امام محمد باب السلام في الوتر)

حضرت علقمہ رضی اللہ عنہ بیان کرتے ہیں کہ حضرت عبداللہ بن مسعود رضی اللہ عنہ نے فرمایا کہ کم از کم نماز وتر کی تعداد تین رکعات ہے۔

عن حصين بلغ ابن مسعود رضى الله عنه ان سعدًا يؤتر بر كعة قال ما أجزأت ركعة قط. (المعجم الكبير للطبراني رقم الحديث ۴۲۲) (مجمع الزوائد باب عدد الوتر)

حضرت حصین رضی اللہ عنہ روایت کرتے ہیں کہ حضرت ابن مسعود رضی اللہ عنہ کو یہ بات پہنچی کہ سعد رضی اللہ عنہ ایک رکعت وتر پڑھتے ہیں تو حضرت عبداللہ بن مسعود رضی اللہ عنہ نے فرمایا کہ ایک رکعت کبھی بھی کافی نہیں ہوتی۔

عن ابن عمر رضي الله عنه قال ليس من صلاة الا وفيها قراءة وجلس في الركعتين وتشهد. (مصنف ابن ابي شيبة، باب في الرجل ينسى التشهد)

حضرت عبداللہ بن عمر رضی اللہ عنہما سے موقوفاً مروی ہے کہ کوئی نماز ایسی نہیں ہے کہ جس میں قرآن اور دو رکعتوں کے بعد بیٹھنا اور تشهد اور (آخر میں) سلام پھیرنا نہ ہو۔

قائدہ: یعنی دو رکعت سے کم نماز اگر کوئی ہوتی تو صحابی رسول ﷺ ضرور اس کا ذکر کرتے۔

وتر تین رکعت مسنون ہونے پر اجماع صحابہ کرام رضی اللہ عنہم:

عن القاسم قال رأينا أناسا من اذركنا يؤترون بثلاث. (صحيح بخارى، باب ما جاء في الوتر)
حضرت قاسم بن محمد رضی اللہ عنہ (حضرت ابوبکر صدیق رضی اللہ عنہ کے پوتے) فرماتے ہیں کہ جب سے ہم نے ہوش سنبھالا ہم نے اپنے بزرگوں (صحابہ کرام رضی اللہ عنہم) کو دیکھا کہ وہ وتر تین رکعت پڑھتے ہیں۔

عن عطاء بن أبي رباح اذ ركعت الناس وهم يصلون ثلاثا وعشرين ركعة بالوتر.

(مصنف ابن ابي شيبة، باب كم يصل في رمضان من ركعة)

حضرت عطاء بن ابي رباح رضی اللہ عنہ فرماتے ہیں کہ میں نے لوگوں (یعنی صحابہ کرام رضی اللہ عنہم) اور تابعین رضی اللہ عنہم حضرات) کو بیس رکعت تراویح اور تین وتر پڑھتے پایا ہے۔

وتر تین رکعت مسنون ہونے پر اجماع فقہاء امت:

عن أبي الزناد عن السبعة سعيد بن المسيب وعروة بن الزبير والقاسم بن محمد وأبي بكر بن عبد الرحمن وخارجة بن زيد وعبيد الله بن عبد الله وسليمان بن يسار في مشيخة سواهم أهل فقه وصلاح وفضل وربما اختلفوا في الشيء فأخذ بقول أكثرهم وأفضلهم رأياً فكان مما وعيت عنهم على هذه الصفة أن الوتر ثلاث لا يسلم الا في آخرهن. (سان طحاوی، باب الوتر)

حضرت ابن الزناد رضی اللہ عنہ نے سات حضرات (تابعین فقہاء کرام رضی اللہ عنہم) سعید بن المسیب، عروہ بن زبیر، قاسم بن محمد، ابوبکر بن عبد الرحمن، خارجہ بن زید، عبید اللہ بن عبد اللہ اور سلیمان بن یسار رضی اللہ عنہم حضرات سے ان کے علاوہ دوسرے فقیہ، اہل صلاح اور صاحب فضل

بزرگوں کی موجودگی میں روایت کی اور کبھی وہ کسی چیز میں اختلاف کرتے تو وہ اس شخص کے قول پر عمل کرتے جو زیادہ رائے والا اور افضل ہوتا اور جو بات میں نے ان سے یاد کی ہے وہ اس طرح ہے کہ وتر تین رکعت ہیں جن کے صرف آخر میں سلام پھیرا جائے۔

حدثنا ابن وهب قال أخبرنا ابن أبي الزناد عن أبيه قال اثبت عمر بن عبد العزيز الوتر بالمدينة بقول الفقهاء ثلاث لا يسلم الا في آخرهن. (سنن طحاوی، باب الوتر)
حضرت ابن الزناد رضی اللہ عنہ نے اپنے والد کے واسطے سے روایت کیا ہے کہ حضرت عمر بن عبد العزیز رضی اللہ عنہ نے مدینہ منورہ میں فقہاء کے قول کے مطابق وتر تین رکعت مقرر کر دیئے تھے جن میں سلام صرف آخر میں پھیرا جاتا۔

وتر تین رکعت مسنون ہونے پر اجماع امت:

عن الحسن قال أجمع المسلمون أن الوتر بثلاث لا يسلم الا في آخرهن.

(مصنف ابن أبي شيبة، باب يؤتر بثلاث أو أكثر)

حضرت حسن بصری رضی اللہ عنہ فرماتے ہیں کہ مسلمانوں کا اس بات پر اجماع ہے کہ وتر تین رکعات ہیں جن میں صرف آخر میں سلام پھیرا جائے گا۔

وتر رہ جائیں تو قضاء کرنا ضروری ہے:

عن أبي سعيد رضى الله عنه قال قال رسول الله صلى الله عليه واله وسلم من نام عن وتره أو نسية فليصله إذا أصبح أو ذكره.

(سنن ابوداؤد، باب الحف على الوتر قبل النوم) (سنن دارقطنی، باب من نام عن وتره أو نسية)
حضرت ابوسعید رضی اللہ عنہ سے روایت ہے کہ رسول اللہ صلی اللہ علیہ وسلم نے فرمایا جو شخص وتر پڑھے بغیر سو جائے یا بھول جائے تو اسے چاہیے کہ جب صبح کرے یا جب اسے یاد آئے تو انہیں پڑھ لے۔

عن ابن عمر رضى الله عنه قال قال رسول الله صلى الله عليه واله وسلم من فاته الوتر من الليل فليقضه من الغد. (سنن دارقطنی، باب من نام عن وتره أو نسية)
حضرت عبداللہ بن عمر رضی اللہ عنہما سے روایت ہے کہ رسول اللہ صلی اللہ علیہ وسلم نے فرمایا جس کے رات کو وتر وہ جائیں وہ انہیں دن میں قضاء کر لے۔

عن وبرة قال سألت ابن عمر رضي الله عنه عن رجل أصبح ولم يؤتر؛ قال
أرأيت لو نمت عن الفجر حتى تطلع الشمس أليس كنت تصلي؛ كأنه يقول يؤتر..

(مصنف ابن أبي شيبة، باب من قال يؤتر وان أصبح وعليه قضاؤه)

حضرت وبرہ رضی اللہ عنہ فرماتے ہیں کہ میں نے حضرت عبداللہ بن عمر رضی اللہ عنہما سے سوال کیا کہ اگر ایک
آدمی نے صبح تک وتر نہ پڑھے ہوں تو وہ کیا کرے؟ انہوں نے فرمایا کہ اگر تم طلوع شمس
تک فجر کی نماز نہ پڑھو تو کیا تم اسے قضاء نہیں کرو گے؟ (گویا کہ حضرت عمر رضی اللہ عنہ فرمانا چاہتے
تھے کہ جس طرح نماز فجر کی قضاء ضروری ہے اسی طرح وتر کی قضاء بھی ضروری ہوگی)۔

عن أبي مریم قال جاء رجل الى علي رضي الله عنه فقال اني نمت ونسيت الوتر
حتى طلعت الشمس؛ فقال اذا استيقظت واذكرت فصل.

(مصنف ابن أبي شيبة، باب من قال يؤتر وان أصبح وعليه قضاؤه)

حضرت ابو مریم رضی اللہ عنہ کہتے ہیں کہ ایک آدمی حضرت علی رضی اللہ عنہ کی خدمت میں حاضر ہوا اور اس
نے عرض کیا کہ میں سو گیا تھا اور میں نے وتر نہیں پڑھتے، یہاں تک کہ سورج طلوع ہو گیا،
انہوں نے فرمایا کہ ایسی صورت میں جب تم بیدار ہو جاؤ اور تمہیں یاد آئے تو اس وقت پڑھ لو۔

عن مالك أنه بلغه أن عبد الله بن عباس رضي الله عنه وعبادة بن الصامت
رضي الله عنه والقاسم بن محمد رضي الله عنه وعباد الله بن عامر رضي الله عنه
قد أوتروا بعد الفجر. (موطا امام مالك، باب الوتر بعد الفجر)

امام مالک رضی اللہ عنہ فرماتے ہیں کہ مجھے یہ بات پہنچی ہے کہ حضرت عبداللہ بن عباس رضی اللہ عنہما اور
حضرت عبادہ بن صامت رضی اللہ عنہما اور حضرت قاسم بن محمد رضی اللہ عنہما اور حضرت عبداللہ عامر رضی اللہ عنہ نے
فجر کے بعد وتر پڑھے (یعنی بروقت نہ پڑھ سکے تو فجر کے بعد بطور قضاء پڑھے)۔

عن عطاء أن ابن عباس رضي الله عنه أوتر بعد طلوع الفجر.

(مصنف عبد الرزاق، باب فوت الوتر)

حضرت عطاء رضی اللہ عنہ فرماتے ہیں کہ حضرت ابن عباس رضی اللہ عنہما نے طلوع فجر کے بعد وتر ادا کئے۔

عن الشعبي قال لا تدع وترك ولو بنصف النهار.

(مصنف ابن أبي شيبة، باب من قال يؤتروا ان أصبح وعليه قضاؤه)

حضرت امام شعبی رضی اللہ عنہ فرماتے ہیں کہ وتر نہ چھوڑو خواہ آدھا دن ہی کیوں نہ گزر جائے۔

عن الشعبي وعطاء والحسن وطائوس ومجاهد قالوا لا تدع الوتروا ان طلعت

الشمس. (مصنف ابن أبي شيبة، باب من قال يؤتروا ان أصبح وعليه قضاؤه)

حضرت امام شعبی، حضرت عطاء، حضرت حسن بصری، حضرت طاؤس اور حضرت مجاہد رضی اللہ عنہم

حضرات فرماتے ہیں کہ وتر نہ چھوڑو خواہ سورج طلوع ہو جائے۔

عن عطاء وطائوس أنها قالوا من لم يؤتر حتى تطلع الشمس فليوتر.

(مصنف ابن أبي شيبة، باب من قال يؤتروا ان أصبح وعليه قضاؤه)

حضرت عطاء اور حضرت طاؤس رضی اللہ عنہم فرماتے ہیں کہ جس شخص نے وتر نہ پڑھے اور سورج

طلوع ہو گیا تب بھی وہ وتر ضرور پڑھے۔

عن معمر عن ابن طاؤوس عن أبيه أنه كان يوجب الوتر ويقول من فاته

الوتر حتى يصبح فليوتر حين يذکر.

(مصنف عبد الرزاق، باب وجوب الوتر هل شئ من التطوع واجب)

حضرت طاؤس رضی اللہ عنہ اپنے والد سے نقل کرتے ہیں کہ وتر واجب ہیں اور فرمایا جس کے وتر رہ

جائیں یہاں تک کہ صبح ہو جائے تو جب یاد آ جائے تو وتر پڑھ لو۔

عن طاؤوس قال يقضي الوتر. (مصنف عبد الرزاق، باب وجوب الوتر هل شئ من التطوع واجب)

حضرت طاؤس رضی اللہ عنہ فرماتے ہیں کہ وتر (اگر رہ جائیں تو ان کی) قضاء کرو۔

عن عباد بن منصور قال سمعت سعيد بن جبیر وسئل عن رجل نام عن

الوتر حتى أصبح؛ فقال يؤتر من القابلة وترين.

(مصنف ابن أبي شيبة، باب من قال يؤتروا ان أصبح وعليه قضاؤه)

حضرت سعید بن جبیر رضی اللہ عنہ سے سوال کیا گیا کہ اگر کوئی شخص صبح تک وتر نہ پڑھ سکے تو وہ کیا

کرے؟ انہوں نے فرمایا کہ اگلے دن دو وتر پڑھے گا۔

عن عباد بن منصور قال سمعت سعيد بن جبیر وسئل عن رجل نام عن الوتر حتى أصبح؛ فقال يؤتر من القابلة وترين. (مصنف عبد الرزاق، باب فوت الوتر) حضرت سعید بن جبیر رضی اللہ عنہ سے سوال کیا گیا کہ اگر کوئی شخص صبح تک وتر نہ پڑھ سکے تو وہ کیا کرے؟ انہوں نے فرمایا کہ اگلے دن دو وتر پڑھے گا۔

عن حماد قال أوتر وان طلعت الشمس. (مصنف عبد الرزاق، باب فوت الوتر) حضرت حماد رضی اللہ عنہ فرماتے ہیں کہ وتر پڑھو خواہ سورج طلوع ہو جائے۔

عن عبد الرحمن بن القاسم قال أوتر أبي وقد طلع الفجر.

(مصنف ابن أبي شيبة، باب من قال يؤتر وان أصبح وعليه قضاؤه)

حضرت عبد الرحمن بن قاسم رضی اللہ عنہ فرماتے ہیں کہ میرے والد نے فجر طلوع ہونے کے بعد وتر ادا کئے۔

عن الحسن ومغيرة عن ابراهيم وعبد الملك عن عطاء أنهم قالوا ان لم تفعل وطلع الفجر فأوتر ما لم تصل الغداة.

(مصنف ابن أبي شيبة، باب من قال يؤتر وان أصبح وعليه قضاؤه)

حضرت حسن بصری، حضرت ابراہیم اور عطاء رضی اللہ عنہم حضرات فرماتے ہیں کہ اگر رات کو وتر نہ پڑھے ہوں اور فجر طلوع ہو جائے تو فجر کی نماز سے پہلے وتر پڑھ لو۔

عن مسروق قال يؤتر وان أدر كته صلاة الصبح.

(مصنف ابن أبي شيبة، باب من قال يؤتر وان أصبح وعليه قضاؤه)

حضرت مسروق رضی اللہ عنہ فرماتے ہیں کہ اگر صبح کی نماز بھی ہو جائے تب بھی وہ وتر پڑھے۔

قصر نماز میں بھی وتر پڑھنا لازم ہے:

عن سالم عن أبيه قال كان رسول الله صلى الله عليه وآله وسلم يصلي في

السفر ركعتين لا يزيد عليهما وكان يتعبد من الليل قلت وكان يؤتر قال نعم.

(سنن ابن ماجه، باب ما جاء في الوتر في السفر)

حضرت عبد اللہ بن عمر رضی اللہ عنہما فرماتے ہیں کہ رسول اللہ صلی اللہ علیہ وآلہ وسلم سفر میں دو رکعتیں پڑھتے اس

سے زیادہ نہ پڑھتے اور رات کو تہجد بھی پڑھتے (راوی کہتے ہیں) میں نے کہا اور آپ ﷺ وتر بھی پڑھتے تھے تو انہوں نے فرمایا جی ہاں۔

عن ابن عباس و ابن عمر رضی اللہ عنہم قالوا سن رسول اللہ صلی اللہ علیہ والہ وسلم صلاة السفر رکعتین وھما تمام غیر قصر والوتر فی السفر سنة۔

(سنن ابن ماجہ، باب ماجاء فی الوتر فی السفر)

حضرت عبداللہ بن عباس اور حضرت عبداللہ بن عمر رضی اللہ عنہما فرماتے ہیں کہ سفر کی نماز دو رکعت پڑھنا رسول اللہ ﷺ کا طریقہ ہے اور یہ مکمل نماز ہے قصر اور کم نہیں اور سفر میں وتر پڑھنا بھی رسول اللہ ﷺ کا طریقہ ہے۔

پانچ نمازوں میں سنت مؤکدہ رکعتوں کی تعداد:

فجر دو رکعت
ظہر چار رکعت، دو رکعت
مغرب دو رکعت
عشاء دو رکعت

عن أم المؤمنین أم حبیبة رضی اللہ عنہا قالت سمعت النبی صلی اللہ علیہ والہ وسلم یقول ما من عبد مسلم یصلی للہ تعالیٰ کل یوم ثنتی عشرة رکعة بنی اللہ له بیت فی الجنة أربعاً قبل الظهر و رکعتین بعدها و رکعتین بعد المغرب و رکعتین بعد العشاء و رکعتین قبل الفجر صلوة الغداة۔ (سنن ترمذی، باب ماجاء فی من صلی فی یوم ولیلته ثنتی عشرة رکعت) (صحیح مسلم، باب فضل السنن الراتبہ قبل الفرائض) حضرت أم حبیبہ رضی اللہ عنہا فرماتی ہیں کہ نبی کریم ﷺ نے فرمایا کہ جو شخص دن رات میں بارہ رکعتیں پڑھے گا اس کیلئے جنت میں گھر بنا دیا جائے گا، چار ظہر سے پہلے، دو ظہر کے بعد، دو مغرب کے بعد، دو عشاء کے بعد، اور دو فجر سے پہلے۔

عن أم المؤمنین عائشہ رضی اللہ عنہا قالت کان رسول اللہ صلی اللہ علیہ والہ وسلم یصلی فی بیتہ قبل الظهر أربعاً ثم یمخرج فیصلی بالناس ثم یدخل

فیصلی رکعتین وکان یصلی بالناس المغرب ثم یدخل فیصلی رکعتین ویصلی بالناس العشاء ویدخل فی بیتہ فیصلی رکعتین۔

(صحیح مسلم، باب جواز النافلة قائماً أو قاعداً)

حضرت عائشہ رضی اللہ عنہا فرماتی ہیں کہ رسول اللہ ﷺ ظہر سے پہلے چار رکعت گھر میں ادا فرماتے پھر مسجد جا کر لوگوں کو (فرض) نماز پڑھاتے پھر واپس گھر تشریف لاتے اور دو رکعت (ظہر کے بعد) ادا فرماتے، پھر لوگوں کو مغرب کی (فرض) نماز پڑھاتے اور گھر واپس تشریف لا کر دو رکعت نماز پڑھتے، پھر لوگوں کو عشاء کی (فرض) نماز پڑھاتے اور گھر تشریف لا کر دو رکعت نماز پڑھتے تھے۔

عن أم المؤمنین عائشة رضی اللہ عنہا عن رسول اللہ صلی اللہ علیہ والہ وسلم قال رکعتا الفجر خیر من الدنیا وما فیہا وفی روایة لہما أحب الی من الدنیا جمیعاً۔ (صحیح مسلم، باب استحباب سنة رکعتی الفجر)

حضرت عائشہ رضی اللہ عنہا روایت کرتی ہیں کہ رسول اللہ ﷺ نے ارشاد فرمایا کہ فجر کی دو رکعت (سنتیں) دنیا اور دنیا میں جو کچھ ہے اس سے بہتر ہے اور ایک اور روایت میں ہے کہ یہ دو رکعتیں پوری دنیا سے زیادہ محبوب ہیں۔

عن أم المؤمنین عائشة رضی اللہ عنہا قالت لم یکن النبی صلی اللہ علیہ والہ وسلم علی شیء من النوافل أشد معاهدة منه علی رکعتی الفجر۔

(صحیح بخاری، باب تعاهد رکعتی الفجر)

حضرت عائشہ رضی اللہ عنہا فرماتی ہیں کہ رسول اللہ ﷺ فجر کی سنتوں سے زیادہ کسی نفل کی پابندی نہیں فرماتے تھے۔

عن أم المؤمنین عائشة رضی اللہ عنہا أن النبی صلی اللہ علیہ والہ وسلم کان لا یدع أربعاً قبل الظهر ورکعتین قبل الغداة۔ (صحیح بخاری، باب رکعتان قبل الظهر)

حضرت عائشہ رضی اللہ عنہا فرماتی ہیں کہ رسول اللہ ﷺ ظہر سے پہلے چار رکعت اور فجر سے پہلے دو رکعت کبھی نہیں چھوڑتے تھے۔

عن أم المؤمنين أم حبيبہ رضی اللہ عنہا قالت قال النبی صلی اللہ علیہ والہ وسلم من حافظ علی أربع رکعات قبل الظهر وأربع بعدها حرّمہ اللہ علی النار۔ (سنن ابوداؤد، باب الاربع قبل الظهر وبعدها)

حضرت أم حبيبہ رضی اللہ عنہا فرماتی ہیں کہ رسول اللہ ﷺ نے فرمایا کہ جس شخص نے ظہر سے پہلے چار اور ظہر کے بعد بھی چار رکعتیں پڑھنے کی پابندی کی تو اللہ تعالیٰ نے اس کو (جہنم کی) آگ پر حرام کر دیا۔

عن أم المؤمنين أم حبيبہ رضی اللہ عنہا عن النبی صلی اللہ علیہ والہ وسلم أنه قال ما من عبد مؤمن یصلی أربع رکعات بعد الظهر فتبس وجهہ النار أبدا ان شاء اللہ عزوجل۔ (سنن نسائی، باب الاختلاف علی اسماعیل بن ابی خالد)

حضرت أم حبيبہ رضی اللہ عنہا فرماتی ہیں کہ رسول اللہ ﷺ نے فرمایا کہ جو مؤمن بندہ بھی ظہر کے بعد چار رکعتیں (دوسنت، دو نفل) پڑھتا ہے اسے جہنم کی آگ انشاء اللہ کبھی نہیں چھوئے گی۔

عن أم المؤمنين عائشہ رضی اللہ عنہا أن النبی صلی اللہ علیہ والہ وسلم کان اذا لم یصل أربعاً قبل الظهر صلاہن بعدها۔ (سنن ترمذی، باب آخر من سنن الظهر)

حضرت عائشہ رضی اللہ عنہا فرماتی ہیں کہ رسول اللہ ﷺ نے فرمایا کہ جب ظہر سے پہلے چار رکعت نہ پڑھتے تو انہیں بعد میں پڑھ لیتے۔

عن أم المؤمنين عائشہ رضی اللہ عنہا قالت کان رسول اللہ صلی اللہ علیہ والہ وسلم اذا فاتتہ الاربع قبل الظهر صلاہا بعد الرکعتین بعد الظهر۔

(سنن ابن ماجہ، باب من فاتتہ الاربع قبل الظهر)

حضرت عائشہ رضی اللہ عنہا فرماتی ہیں کہ جب رسول اللہ ﷺ کی ظہر سے پہلی چار رکعتیں رہ جاتی تو آپ ﷺ ظہر کے بعد دو رکعت ادا کر کے فوت شدہ چار رکعتیں پڑھ لیتے تھے۔

عن عبد الرحمن ابن ابی لیلی قال کان رسول اللہ صلی اللہ علیہ والہ وسلم اذا فاتتہ اربع قبل الظهر صلاہا بعدها۔

(مصنف ابن ابی شیبہ، باب من قال اذا فاتتک اربع قبل الظهر فصلها بعدها)

حضرت عبدالرحمن رضی اللہ عنہ سے (مرسل) روایت ہے کہ رسول اللہ ﷺ کی جب ظہر سے پہلے کی چار رکعتیں رہ جاتی تھیں، تو ان کو ظہر (کے فرضوں) کے بعد پڑھا کرتے تھے۔

طلوع فجر کے بعد فجر کی دو سنتوں کے علاوہ نفل نماز پڑھنا منع ہے:

عن حفصة رضي الله عنها قالت رسول الله صلى الله عليه واله وسلم اذا طلع

الفجر لا يصلي الا ركعتي الفجر. (صحيح مسلم، باب استحباب ركعتي سنة الفجر)
حضرت حفصہ رضی اللہ عنہا فرماتی ہیں کہ رسول اللہ ﷺ جب فجر طلوع ہو جاتی تو سوائے فجر کی دو سنتوں کے کوئی نماز نہ پڑھتے۔

فجر کی سنتیں فجر کی جماعت کھڑی ہو جانے کے بعد بھی پڑھنا جائز ہے:

عن أبي هريرة رضي الله عنه أن رسول الله صلى الله عليه واله وسلم قال اذا
أقيمت الصلاة فلا صلاة الا المكتوبة الا ركعتي الصبح.

(سان الكبري للبيهقي، باب كراهية الاشتغال بها بعد ما أقيمت الصلاة)

حضرت ابو ہریرہ رضی اللہ عنہ سے روایت ہے کہ رسول اللہ ﷺ نے فرمایا کہ جب جماعت کھڑی ہو جائے تو سوائے فرض نماز کے اور کوئی نماز نہیں مگر دو رکعت صبح کی (سنتیں)۔

حدثني عبدالله بن أبي موسى عن أبيه حين دعاهم سعيد بن العاص دعا أبا
موسى وحذيفة وعبدالله بن مسعود رضي الله عنهم قبل أن يصلي الغداة ثم
خرجوا من عنده وقد أقيمت الصلاة فجلس عبدالله رضي الله عنه الى أسطوانة
من المسجد فصلي الركعتين ثم دخل في الصلاة فهذا عبدالله قد فعل هذا
ومعه حذيفة وأبو موسى لا ينكران ذلك عليه فدل ذلك على موافقتها آياه.

(سان طحاوی، باب الرجل يدخل المسجد والامام في صلاة الفجر ولم يكن ركع أير كع أولایر كع)
عبداللہ بن ابی موسیٰ رضی اللہ عنہ نقل کرتے ہیں کہ میرے والد نے بتایا کہ مجھے، حضرت حذیفہ

اور حضرت عبداللہ بن مسعود رضی اللہ عنہم کو حضرت سعید بن العاص رضی اللہ عنہ نے فجر کی نماز سے پہلے بلایا پھر وہ ان کے ہاں سے نکلے جبکہ جماعت کھڑی ہو رہی تھی تو عبداللہ بن مسعود رضی اللہ عنہ مسجد کے ایک ستون کے پاس بیٹھ گئے اور دو رکعت نماز پڑھی پھر نماز میں شامل ہو گئے یہ حضرت

عبداللہ بن موسیٰ رضی اللہ عنہما جنہوں نے یہ اپنے والد ابو موسیٰ اور حضرت حذیفہ رضی اللہ عنہما کی معیت میں کیا ان دونوں نے ان کو نہ ٹوکا، پس اس سے ان دونوں کی موافقت ثابت ہو گئی۔

عن حارثة بن مضرب أن ابن مسعود رضي الله عنه وأبا موسى خرجا من عند سعيد بن العاص فأقيمت الصلاة فركع ابن مسعود رضي الله عنه ركعتين ثم دخل مع القوم في الصلاة وأما أبو موسى فدخل في الصف. (مصنف عبد الرزاق باب هل يصل ركعتي الفجر إذا أقيمت الصلاة) (مصنف ابن أبي شيبة باب في الرجل يدخل المسجد في الفجر) حضرت حارثہ بن مضرب رضی اللہ عنہما روایت کرتے ہیں کہ حضرت عبداللہ بن مسعود رضی اللہ عنہما اور حضرت ابو موسیٰ رضی اللہ عنہما حضرت سعید بن العاص رضی اللہ عنہ کی طرف نکلے جبکہ جماعت کھڑی ہو رہی تھی تو عبداللہ بن مسعود رضی اللہ عنہ نے دو رکعت نماز پڑھی پھر لوگوں کے ساتھ (جماعت) میں شامل ہو گئے جبکہ حضرت ابو موسیٰ رضی اللہ عنہما صف میں شامل ہو گئے۔

حدثني عبدالله بن أبي موسى عن عبدالله رضي الله عنه أنه دخل المسجد والامام في الصلاة فصلي ركعتي الفجر.

(سنن طحاوی باب الرجل يدخل المسجد والامام في صلاة الفجر ولم يكن ركع أير كع أولای ركع) عبداللہ بن ابی موسیٰ رضی اللہ عنہما بیان کرتے ہیں کہ حضرت عبداللہ بن مسعود رضی اللہ عنہما ایسے وقت میں مسجد میں داخل ہوئے جب امام نماز میں تھا انہوں نے فجر کی دو سنت پڑھی (اس کے بعد جماعت میں شریک ہوئے)۔

یہی حدیث معمولی الفاظ کے فرق کے ساتھ مندرجہ ذیل کتب میں بھی مذکور ہے:

(مصنف عبد الرزاق باب هل يصل ركعتي الفجر إذا أقيمت الصلاة) (مجمع الزوائد باب اذا أقيمت الصلاة هل يصل غيرها)

عن أبي مجلز قال دخلت المسجد في صلاة الغداة مع ابن عمر وابن عباس رضي الله عنهم والامام يصل فأما ابن عمر رضي الله عنه فدخل في الصف وأما ابن عباس رضي الله عنه فصلي ركعتين ثم دخل مع الامام فلما سلم الامام قعد ابن عمر رضي الله عنه مكانه حتى تطلع الشمس فقام فركع ركعتين. (سنن طحاوی باب الرجل يدخل المسجد والامام في صلاة الفجر ولم يكن ركع أير كع أولای ركع)

ابو مجلز رضی اللہ عنہ روایت کرتے ہیں کہ میں فجر کے وقت حضرت عبداللہ بن عمر رضی اللہ عنہما اور حضرت ابن عباس رضی اللہ عنہما کے ساتھ مسجد میں داخل ہوا، اس وقت امام نماز پڑھا رہا تھا، حضرت عبداللہ بن عمر رضی اللہ عنہما تو صف میں (باجماعت) مل گئے اور ابن عباس رضی اللہ عنہما نے دو رکعت سنت ادا کی پھر امام کے ساتھ نماز میں داخل ہوئے جب (امام نے) سلام پھیرا، تو ابن عمر رضی اللہ عنہما اپنی جگہ بیٹھ گئے یہاں تک کہ سورج طلوع ہوا پھر اٹھے اور دو رکعت سنت ادا کی۔

عن أبي عثمان الأنصاري قال جاء عبد الله بن عباس رضي الله عنه والامام في صلاة الغداة ولم يكن صلى الركعتين فصلي عبد الله بن عباس رضي الله عنه الركعتين خلف الامام ثم دخل معهم، وقد روى عن ابن عمر مثل ذلك. (سنن طحاوي باب الرجل يدخل المسجد والامام في صلاة الفجر ولم يكن ركع أير كع أولايه كع) ابو عثمان انصاري رضی اللہ عنہ روایت کرتے ہیں کہ حضرت عبداللہ بن عباس رضی اللہ عنہما اس وقت (مسجد میں) تشریف لائے جبکہ امام فجر کی نماز میں تھا اور آپ رضی اللہ عنہما نے دو رکعت سنت ادا نہ کی تھیں، پس انہوں نے دو رکعت سنت امام کے پیچھے (فاصلہ پر) ادا کیں پھر ان کے ساتھ جماعت میں شامل ہو گئے اور حضرت عبداللہ بن عمر رضی اللہ عنہما سے بھی اسی طرح روایت ہے۔

عن محمد بن كعب قال خرج عبد الله بن عمر رضي الله عنه من بيته فأقيمت صلاة الصبح فركع ركعتين قبل أن يدخل المسجد وهو في الطريق ثم دخل المسجد فصلي الصبح مع الناس.

(سنن طحاوي باب الرجل يدخل المسجد والامام في صلاة الفجر ولم يكن ركع أير كع أولايه كع) محمد بن كعب رضی اللہ عنہ روایت کرتے ہیں کہ حضرت عبداللہ بن عمر رضی اللہ عنہما اپنے گھر سے نکلے ادھر فجر کی جماعت کھڑی ہو گئی پس آپ رضی اللہ عنہما نے مسجد میں داخلے سے پہلے دو رکعت راستہ میں ادا فرمائیں پھر مسجد میں داخل ہو کر صبح کی نماز لوگوں کے ساتھ ادا کی۔

عن نافعاً يقول أيقظت ابن عمر رضي الله عنه لصلاة الفجر وقد أقيمت الصلاة فقام فصلي الركعتين.

(سنن طحاوي باب الرجل يدخل المسجد والامام في صلاة الفجر ولم يكن ركع أير كع أولايه كع) حضرت نافع رضی اللہ عنہ بیان کرتے ہیں کہ حضرت عبداللہ بن عمر رضی اللہ عنہما کو فجر کے لیے بیدار کیا اس

وقت فجر کی جماعت کھڑی ہو چکی تھی پس انہوں نے اُٹھ کر پہلے دو رکعت پڑھیں۔

عن نافع أن ابن عمر رضي الله عنه بينما هو يلبس للصبح اذ سمع الإقامة فصلي في الحجرة ركعتي الفجر ثم خرج فصلي مع الناس.

(مصنف عبد الرزاق، باب هل يصلي ركعتي الفجر اذا أقيمت الصلاة)

حضرت نافع رضي الله عنه بیان کرتے ہیں کہ حضرت عبداللہ بن عمر رضي الله عنهما کو فجر کے لیے بیدار کیا اس وقت انہوں نے اقامت سنی تو انہوں نے اُٹھ کر پہلے دو رکعت پڑھیں پھر لوگوں کے ساتھ (جماعت کی) نماز میں شریک ہو گئے۔

عن زيد بن أسلم عن ابن عمر رضي الله عنه أنه جاء والامام يصلي الصبح ولم يكن صلى الركعتين قبل صلاة الصبح فصلاهما في حجرة حفصة رضي الله عنها ثم أنه صلى مع الامام.

(سنن طحاوی، باب الرجل يدخل المسجد والامام في صلاة الفجر ولم يكن ركع أير كع أولاً ركع) حضرت زید بن اسلم رضي الله عنه بیان کرتے ہیں کہ حضرت عبداللہ بن عمر رضي الله عنهما ایسے وقت آئے جبکہ امام صبح کی نماز پڑھا رہا تھا اور نماز فجر سے پہلے انہوں نے صبح کی سنتیں نہ پڑھی تھیں، پس آپ رضي الله عنهما نے حضرت حفصہ رضي الله عنها کے حجرہ میں ادا فرمائیں پھر امام کے ساتھ نماز پڑھی۔

عن وبرة قال ابن عمر رضي الله عنه يفعله وحدثني من رآه فعله مرتين؛ جاء مرة وهم في الصلاة فصلاهما في جانب المسجد.

(مصنف ابن أبي شيبة، باب في الرجل يدخل المسجد في الفجر)

حضرت وبرہ رضي الله عنه بیان کرتے ہیں کہ حضرت عبداللہ بن عمر رضي الله عنهما کو یونہی کرتے دیکھا کہ حضرت عبداللہ بن عمر رضي الله عنهما نے دو مرتبہ یوں کیا کہ ایک مرتبہ دوران جماعت وہ آئے تو انہوں نے مسجد کے ایک کونے میں فجر کی سنتیں ادا کیں۔

عن أبي عبيد الله عن أبي الدرداء رضي الله عنه قال اني لأجي الى القوم وهم صفوف في صلاة الفجر فأصلي الركعتين ثم أنضم اليهم.

(مصنف عبد الرزاق، باب هل يصلي ركعتي الفجر اذا أقيمت الصلاة)

حضرت ابو عبید اللہ رضی اللہ عنہ بیان کرتے ہیں کہ حضرت ابو درداء رضی اللہ عنہ نے فرمایا کہ جب کوئی مسجد میں ایسی حالت داخل ہو جبکہ لوگ نماز فجر کی صفوں میں ہوں وہ دو رکعت (سنت) پڑھے پھر لوگوں کے ساتھ (جماعت میں) شریک ہو جائے۔

یہی حدیث معمولی الفاظ کے فرق کے ساتھ مندرجہ ذیل کتب میں بھی مذکور ہے:

(سنن طحاوی، باب الرجل یدخل المسجد والامام فی صلاة الفجر ولم یکن رکع ایر کع اولاً یر کع) (مصنف ابن ابی شیبہ، باب فی الرجل یدخل المسجد فی الفجر)
عن ابی عثمان قال کنا ناتی عمر بن الخطاب رضی اللہ عنہ قبل ان نصلی الر کعتین قبل الصبح وهو فی الصلاة فنصلی الر کعتین فی آخر المسجد ثم ندخل مع القوم فی صلاتهم۔

(سنن طحاوی، باب الرجل یدخل المسجد والامام فی صلاة الفجر ولم یکن رکع ایر کع اولاً یر کع) ابو عثمان رضی اللہ عنہ بیان کرتے ہیں کہ ہم حضرت عمر بن خطاب رضی اللہ عنہ کے پاس صبح کی سنتوں سے پہلے آتے اور آپ رضی اللہ عنہ نماز میں مصروف ہو جاتے پھر ہم دو رکعت مسجد کے آخر میں پڑھ کر پھر لوگوں کے ساتھ (جماعت کی) نماز میں شریک ہو جاتے۔

عن ابی عثمان قال کنا نجیء و عمر رضی اللہ عنہ فی صلاة الصبح فنر کع الر کعتین ثم ندخل معه فی الصلاة۔ (مصنف ابن ابی شیبہ، باب فی الرجل یدخل المسجد فی الفجر)
(سنن طحاوی، باب الرجل یدخل المسجد والامام فی صلاة الفجر ولم یکن رکع ایر کع اولاً یر کع) حضرت ابو عثمان رضی اللہ عنہ بیان کرتے ہیں کہ ہم حضرت عمر رضی اللہ عنہ کے پاس نماز صبح کی حالت میں آتے پس دو رکعت پڑھ کر پھر آپ رضی اللہ عنہ کے ساتھ نماز میں شریک ہو جاتے۔

عن حصین قال سمعت الشعبي یقول کان مسروق یجیء الی القوم وهم فی الصلاة ولم یکن رکع رکعتی الفجر فیصلی الر کعتین فی المسجد ثم یدخل مع القوم فی صلاتهم۔ (مصنف عبدالرزاق، باب هل یصل رکعتی الفجر اذا اقيمت الصلاة)
یہی حدیث معمولی الفاظ کے فرق کے ساتھ مندرجہ ذیل کتب میں بھی مذکور ہے:

(مصنف ابن ابی شیبہ، باب فی الرجل یدخل المسجد فی الفجر) (سنن طحاوی، باب الرجل یدخل المسجد والامام فی صلاة الفجر ولم یکن رکع ایر کع اولاً یر کع)

عن يزيد بن ابراهيم عن الحسن أنه كان يقول اذا دخلت المسجد ولم تصل ركعتي الفجر فصلها وان كان الامام يصلي ثم أدخل مع الامام.

(سنن طحاوی باب الرجل يدخل المسجد والامام في صلاة الفجر ولم يكن ركع أير كع أولای كع) حضرت یزید بن ابراہیم رضی اللہ عنہ کہتے ہیں کہ حسن بصری رضی اللہ عنہ نے فرمایا کہ جب تم مسجد میں ایسی حالت میں آؤ کہ ابھی فجر کی دو سنت نہ پڑھی ہو تو ان کو پڑھ لو اگرچہ امام نماز میں مصروف ہو جائے پھر ان کے ساتھ نماز میں شریک ہو جاؤ۔

عن هشام بن حسان عن الحسن قال اذا دخلت المسجد والامام في الصلاة ولم تكن ركعت ركعتي الفجر فصلها ثم أدخل مع الامام.

(مصنف عبد الرزاق، باب هل يصلي ركعتي الفجر اذا أقيمت الصلاة)

حضرت ہشام بن حسان رضی اللہ عنہ کہتے ہیں کہ حضرت حسن بصری رضی اللہ عنہ نے فرمایا کہ جب تم مسجد میں ایسی حالت میں آؤ کہ ابھی فجر کی دو سنت نہ پڑھی ہو تو ان کو پڑھ لو اگرچہ امام نماز میں مصروف ہو جائے پھر ان کے ساتھ نماز میں شریک ہو جاؤ۔

عن يونس قال كان الحسن يقول يصلية في ناحية المسجد ثم يدخل القوم في صلاتهم. (سنن طحاوی باب الرجل يدخل المسجد والامام في صلاة الفجر ولم يكن ركع أير كع أولای كع) حضرت یونس رضی اللہ عنہ کہتے ہیں کہ حضرت حسن بصری رضی اللہ عنہ نے فرمایا کہ ان دو رکعت (سنت فجر) کو مسجد کے ایک کونے میں پڑھ لو پھر لوگوں کے ساتھ نماز میں شامل ہو جاؤ۔

عن يونس عن الحسن قال كان يقول يصلية في ناحية ثم دخل مع القوم في صلاتهم. (مصنف ابن أبي شيبة، باب في الرجل يدخل المسجد في الفجر) حضرت یونس رضی اللہ عنہ کہتے ہیں کہ حضرت حسن بصری رضی اللہ عنہ فرمایا کرتے تھے کہ ایک کونے میں نماز ادا کی جائے پھر لوگوں کے ساتھ نماز میں شریک ہو جائے۔

عن القاسم بن أبي ايوب عن سعيد بن جبير أنه جاء الى المسجد والامام في صلاة الفجر فصل الر كعتين قبل أن يلج المسجد عند باب المسجد.

(مصنف ابن أبي شيبة، باب في الرجل يدخل المسجد في الفجر)

حضرت قاسم بن ابویوب رضی اللہ عنہ حضرت سعید بن جبیر رضی اللہ عنہ سے روایت کرتے ہیں کہ وہ مسجد میں آئے اور امام نماز فجر میں مشغول تھا پس آپ نے مسجد میں داخل ہونے سے پہلے مسجد کے دروازے پر دو رکعت پڑھیں۔

عن ابراهيم يصليهما على باب المسجد أو في ناحيته.

(مصنف ابن أبي شيبة باب في الرجل يدخل المسجد في الفجر)

حضرت ابراہیم رضی اللہ عنہ فرماتے ہیں کہ (فجر کی سنتیں) جماعت کے دوران مسجد کے ایک کونے میں یا دروازے پر ادا کرے۔

عن عثمان بن الأسود عن مجاهد قال اذا دخلت المسجد والناس في الصلاة الصبح ولم تر كع ركعتي الفجر فاركعهما وان ظننت أن الركعة الأولى تفوتك.

(مصنف ابن أبي شيبة باب في الرجل يدخل المسجد في الفجر)

حضرت عثمان بن اسود رضی اللہ عنہ کہتے ہیں کہ حضرت مجاہد رضی اللہ عنہ نے فرمایا کہ اگر تم مسجد میں داخل ہوئے اور لوگ صبح کی نماز میں ہیں اور تم نے فجر کی دو رکعت (سنتیں) نہیں پڑھیں تو یہ دو رکعت پڑھ لیں اگرچہ تمہیں یہ گمان ہو کہ اول رکعت (جماعت کی) تم سے فوت ہو جائے گی۔
فجر کی سنتیں اگر قضاء ہو جائیں تو سورج طلوع ہونے کے بعد پڑھی جائیں:

عن أبي هريرة رضي الله عنه قال قال رسول الله صلى الله عليه وآله وسلم من لم يصل ركعتي الفجر فليصهما بعد تطلع الشمس.

(سنن ترمذی باب ماء جاء في اعادةها بعد طلوع الشمس)

حضرت ابو ہریرہ رضی اللہ عنہ سے روایت ہے کہ رسول اللہ صلی اللہ علیہ وسلم نے فرمایا کہ جب کون صبح کی دو رکعت نہ پڑھ سکا ہو تو وہ اسے سورج طلوع ہونے کے بعد پڑھ لے۔

عن أبي هريرة رضي الله عنه أن النبي صلى الله عليه وآله وسلم قال من لم يصل ركعتي الغداة فليصل اذا طلعت الشمس.

(سنن الکبریٰ للبیہقی باب من أجاز قضاءها بعد طلوع الشمس)

حضرت ابو ہریرہ رضی اللہ عنہ سے روایت ہے کہ نبی کریم صلی اللہ علیہ وسلم نے فرمایا کہ جب کسی کی صبح کی دو

رکعت رہ گئی تو وہ اُسے سورج طلوع ہونے کے بعد پڑھ لے۔

ثنا مالك أنه بلغه أن عبد الله بن عمر رضي الله عنه فاتته ركعتا الفجر فصلاهما ان طلعت الشمس. (سنن الكبرى للبيهقي، باب من أجاز قضاءهما بعد طلوع الشمس) حضرت امام مالک رضي الله عنه روایت کرتے ہیں کہ ہم تک یہ بات پہنچی ہے کہ حضرت عبد اللہ بن عمر رضي الله عنه کی دو رکعت فجر میں رہ جاتی تو انہیں سورج نکلنے کے بعد پڑھتے۔

عن مالك أنه بلغه أن ابن عمر رضي الله عنه فاتته ركعتا الفجر فقضاهما بعد أن طلعت الشمس. (موطا امام مالك، باب ما جاء في ركعتي الفجر) حضرت امام مالک رضي الله عنه فرماتے ہیں کہ مجھے یہ بات پہنچی ہے کہ حضرت عبد اللہ بن عمر رضي الله عنه کی فجر کی دو رکعت فوت ہو گئیں تو آپ رضي الله عنه نے سورج نکلنے کے بعد انہیں قضا پڑھا۔

عن أبي مجلز قال دخلت المسجد في صلاة الغداة مع ابن عمر وابن عباس رضي الله عنهم والامام يصلي فأما ابن عمر رضي الله عنه فدخل في الصف وأما ابن عباس رضي الله عنه فصلى ركعتين ثم دخل مع الامام فلما سلم الامام قعد ابن عمر رضي الله عنه مكانه حتى تطلع الشمس فقام فركع ركعتين. (سنن طحاوي، باب الرجل يدخل المسجد والامام في صلاة الفجر ولم يكن ركع أيركع أولاً يركع) ابو مجلز رضي الله عنه روایت کرتے ہیں کہ میں فجر کے وقت حضرت عبد اللہ بن عمر رضي الله عنه اور حضرت عبد اللہ بن عباس رضي الله عنه کے ساتھ مسجد میں داخل ہوا، اس وقت امام نماز پڑھا رہا تھا، حضرت عبد اللہ بن عمر رضي الله عنه تو صف میں (جماعت سے) مل گئے اور عبد اللہ بن عباس رضي الله عنه نے دو رکعت سنت ادا کی پھر امام کے ساتھ نماز میں داخل ہوئے جب (امام نے) سلام پھیرا تو ابن عمر رضي الله عنه اپنی جگہ بیٹھ گئے یہاں تک کہ سورج طلوع ہوا پھر اٹھے اور دو رکعت سنت ادا کی۔

عن نافع عن ابن عمر رضي الله عنه دخل المسجد والقوم في الصلاة ولم يكن صلى ركعتي الفجر فدخل مع القوم في صلاتهم ثم قعد حتى اذا اشرق له شمس قضاها. (مصنف ابن أبي شيبة، باب في ركعتي الفجر اذا فاتته) (مصنف عبد الرزاق، باب هل يصلي ركعتي الفجر اذا أقيمت الصلاة)

حضرت نافع رضی اللہ عنہ بیان کرتے ہیں کہ حضرت عبداللہ بن عمر رضی اللہ عنہما مسجد میں اس وقت داخل ہوئے کہ لوگ نماز میں تھے انہوں نے فجر کی دو رکعت (سنت) نہیں پڑھی تھیں، آپ رضی اللہ عنہ لوگوں کے ساتھ (جماعت کی) نماز میں شامل ہو گئے پھر بیٹھے رہے یہاں تک سورج طلوع ہو گیا تو ان (دو رکعت سنتوں) کو قضا کیا۔

عن نافع قال وكان ابن عمر رضي الله عنه اذا وجد الامام يصلي ولم يكن ركعها دخل مع الامام ثم يصليها بعد طلوع الشمس.

(مصنف عبد الرزاق، باب هل يصلي ركعتي الفجر اذا اقيمت الصلاة)

حضرت نافع رضی اللہ عنہ بیان کرتے ہیں کہ حضرت عبداللہ بن عمر رضی اللہ عنہما جب امام کو نماز میں پاتے تو دو رکعت (سنت فجر) نہ پڑھتے بلکہ امام کے ساتھ شریک ہو جاتے پھر سورج طلوع ہونے کے بعد پڑھتے۔

وضاحت: حضرت ابو مجلز اور نافع رضی اللہ عنہما کی درج بالا روایات میں جو ہے کہ حضرت عبداللہ بن عمر رضی اللہ عنہما جب مسجد آتے اور فجر کی جماعت کو کھڑا پاتے تو اس کے ساتھ شریک ہو جاتے، یہ اس لیے کرتے کہ جب وہ زیادہ تاخیر سے آتے اور انہیں یہ یقین ہوتا کہ اگر سنتیں پڑھیں تو جماعت کی نماز فوت ہو جائے گی، تو اس صورت میں سنتیں فرض سے پہلے نہ پڑھتے اور سورج طلوع ہونے کے بعد پڑھتے۔

عن ابن سيرين عن ابن عمر رضي الله عنه انه صلاها بعد ما اضحى.

(مصنف ابن أبي شيبة، باب في ركعتي الفجر اذا فاتته)

حضرت ابن سيرین رضی اللہ عنہ حضرت عبداللہ بن عمر رضی اللہ عنہما سے روایت کرتے ہیں کہ وہ (دو رکعت سنت) نماز سورج طلوع ہونے کے بعد پڑھتے۔

عن أبي هريرة رضي الله عنه من نسي ركعتي الفجر فليصها اذا طلعت الشمس.

(المستدرك للعلاء، باب من كتاب صلاة تطوع، رقم الحديث ۱۱۵۲)

حضرت ابو ہریرہ رضی اللہ عنہ نے فرمایا کہ جو فجر کی دو رکعت پڑھنا بھول جائے تو وہ اسے سورج طلوع ہونے کے بعد پڑھے۔

عن يحيى بن سعيد قال سمعت القاسم يقول لولم أصلهما حتى أصل الفجر صليتهما بعد طلوع الشمس. (مصنف ابن أبي شيبة، باب في ركعتي الفجر اذا فاتته) حضرت يحيى بن سعيد رضي الله عنه کہتے ہیں کہ میں نے قاسم رضي الله عنه کو یہ فرماتے ہوئے سنا کہ جب میں فجر کی دو رکعت (سنتوں) کو نہ پڑھوں یہاں تک کہ نماز فجر پڑھ لوں تو انہیں سورج طلوع ہونے کے بعد پڑھ لیتا ہوں۔

طلوع آفتاب سے پہلے اور فرضوں کے بعد فجر کی سنتیں قضاء کرنا منع ہے:

عن أبي هريرة رضي الله عنه أن رسول الله صلى الله عليه وآله وسلم نهى عن الصلاة بعد العصر حتى تغرب الشمس وعن الصلاة بعد الصبح حتى تطلع الشمس. (صحيح بخاری، باب الصلاة بعد الفجر حتى ترفع الشمس) حضرت ابو ہریرہ رضي الله عنه سے روایت ہے کہ بے شک رسول اللہ ﷺ نے منع فرمایا عصر کی نماز کے بعد سورج غروب ہونے تک اور صبح کی نماز کے بعد سورج نکلنے تک۔

یہی حدیث معمولی الفاظ کے فرق کے ساتھ مندرجہ ذیل کتب میں بھی مذکور ہے:

(صحيح مسلم، باب الأوقات التي نهى عن الصلاة فيها) (سنن الكبري للبيهقي، باب النهي عن الصلاة بعد الفجر حتى تطلع الشمس) (مصنف ابن أبي شيبة، باب من قال لا صلاة بعد الفجر) (موطا امام مالك، باب ما جاء في سجود القرآن) (سنن طحاوي، باب الرجل يدخل في صلاة الغداة فيصل منها) (مسند احمد رقم الحديث ۱۰۸۴۶) (مسند احمد رقم الحديث ۹۹۵۴)

عن أبي العالية الاثلاثه أشياء حديث عمر رضي الله عنه أن النبي صلى الله عليه وآله وسلم نهى عن الصلاة بعد العصر حتى تغرب الشمس وبعد الصبح حتى تطلع الشمس. (سنن ترمذی، باب كراهة في الصلاة بعد العصر والفجر) حضرت ابو العالیہ رضي الله عنه حدیث عمر رضي الله عنه سے صرف تین چیزیں نقل کرتے ہوئے فرماتے ہیں کہ نبی کریم ﷺ نے عصر کے بعد غروب آفتاب تک اور فجر کے بعد طلوع آفتاب تک نماز پڑھنے سے منع فرمایا۔

عن ابن عمر رضي الله عنه قال صليت مع النبي صلى الله عليه وآله وسلم ومع أبي بكر و عمر و عثمان رضي الله عنهم فلا صلاة بعد الغداة حتى تطلع

الشمس۔ (مصنف ابن أبي شيبة، باب من قال لا صلاة بعد الفجر)
حضرت عبداللہ بن عمر رضی اللہ عنہما فرماتے ہیں کہ میں نے نبی کریم ﷺ، حضرت ابوبکر، حضرت عمر،
حضرت عثمان رضی اللہ عنہم کے ساتھ نماز پڑھی یہ حضرات صبح کی (فرض) نماز کے بعد طلوع آفتاب
تک کوئی نماز نہیں پڑھتے تھے۔

عن علي رضي الله عنه قال كان النبي صلى الله عليه واله وسلم يصلي على أثر كل
صلاة مكتوبة ركعتين الا الفجر والعصر۔ (مصنف ابن أبي شيبة، باب من قال لا صلاة بعد الفجر)
حضرت علی رضی اللہ عنہ سے روایت ہے کہ نبی کریم ﷺ فجر اور عصر کی نماز کے علاوہ ہر نماز کے بعد
دو رکعت پڑھتے تھے۔

عن أبي سعيد الخدري رضي الله عنه قال قال رسول الله صلى الله عليه واله
وسلم لا صلاة بعد العصر حتى تغرب الشمس ولا صلاة بعد صلاة الفجر
حتى تطلع الشمس۔ (صحیح بخاری، باب لا يتحرى الصلاة قبل المغرب)
حضرت ابوسعید خدری رضی اللہ عنہ روایت کرتے ہیں کہ رسول اللہ ﷺ نے فرمایا کہ کوئی نماز نہیں
عصر (کی نماز) کے بعد حتیٰ کہ سورج غروب ہو جائے اور کوئی نماز نہیں فجر کی نماز کے بعد حتیٰ
کہ سورج طلوع ہو جائے۔

یہی حدیث معمولی الفاظ کے فرق کے ساتھ مندرجہ ذیل کتب میں بھی مذکور ہے:

(صحیح ابن خزمہ، باب النهی عن التطوع نصف النهار حتى تزول) (صحیح بخاری، باب الصلاة
بعد الفجر حتى ترفع الشمس) (صحیح مسلم، باب الأوقات التي نهى عن الصلاة فيها) (سنن
الکبریٰ للبیہقی، باب النهی عن الصلاة بعد الفجر حتى تطلع الشمس) (مصنف ابن أبي شيبة،
باب من قال لا صلاة بعد الفجر) (مصنف عبد الرزاق، باب الساعة التي يكره فيها الصلاة)
(مسند احمد رقم الحدیث ۱۱۹۰۱) (مسند احمد رقم الحدیث ۱۱۹۰۰) (مسند احمد رقم الحدیث ۱۱۶۴)

عن معاذ القرشي رضي الله عنه قال قال رسول الله صلى الله عليه واله وسلم
لا صلاة بعد صلاتين بعد الغداة حتى تطلع الشمس وبعد العصر حتى تغروب
الشمس۔ (مصنف ابن أبي شيبة، باب من قال لا صلاة بعد الفجر)
حضرت معاذ قرشی رضی اللہ عنہ اپنے دادا سے روایت کرتے ہیں کہ رسول اللہ ﷺ نے فرمایا کہ دو

نمازوں کے بعد کوئی نماز نہیں، صبح کی نماز کے بعد یہاں تک کہ سورج طلوع ہو جائے اور عصر کی نماز کے بعد یہاں تک کہ سورج غروب ہو جائے۔

عن ابن عباس رضی اللہ عنہ قال سمعت غیر واحد من أصحاب رسول اللہ صلی اللہ علیہ والہ وسلم منہم عمر بن الخطاب رضی اللہ عنہ وکان أحبہم الی أن رسول اللہ صلی اللہ علیہ والہ وسلم نہی عن الصلاة بعد الفجر حتی تطلع الشمس وبعد العصر حتی تغرب الشمس۔

(صحیح بخاری، باب الصلاة بعد الفجر حتی ترفع الشمس)

حضرت عبداللہ بن عباس رضی اللہ عنہما فرماتے ہیں کہ مجھ سے ایک سے زیادہ رسول اللہ ﷺ کے صحابہ کرام رضی اللہ عنہم نے بیان کیا جس میں حضرت عمر بن خطاب رضی اللہ عنہ بھی ہیں کہ ان سب سے میرے نزدیک اچھے حضرت عمر رضی اللہ عنہ ہیں کہ رسول اللہ ﷺ نے فرمایا صبح کی نماز کے بعد کوئی نماز نہیں حتیٰ کہ سورج طلوع ہو جائے اور نہ عصر کے بعد کوئی نماز ہوتی ہے حتیٰ کہ سورج غروب ہو جائے۔

یہی حدیث معمولی الفاظ کے فرق کے ساتھ مندرجہ ذیل کتب میں بھی مذکور ہے:

(صحیح مسلم، باب الأوقات التي نهى عن الصلاة فيها) (سنن دارمی، باب أي ساعة تكره فيها الصلاة) (سنن الکبریٰ للبیہقی، باب النهی عن الصلاة بعد الفجر حتی تطلع الشمس) (مصنف ابن ابی شیبہ، باب من قال لا صلاة بعد الفجر)

عن عائشة رضی اللہ عنہا قالت نہی رسول اللہ صلی اللہ علیہ والہ وسلم عن صلاتین عن صلاة بعد طلوع الفجر حتی تطلع الشمس وتطلع بین قرنی الشیطان وعن صلاة بعد العصر حتی تغیب الشمس۔

(مصنف ابن ابی شیبہ، باب من قال لا صلاة بعد الفجر)

حضرت عائشہ رضی اللہ عنہا فرماتی ہیں کہ رسول اللہ ﷺ نے دو نمازوں کے بعد نماز پڑھنے سے منع فرمایا طلوع فجر کی نماز کے بعد یہاں تک کہ سورج طلوع ہو جائے کیونکہ سورج شیطان کے دو سینگوں کے درمیان سے طلوع ہوتا ہے اور عصر کی نماز کے بعد یہاں تک کہ سورج غروب ہو جائے۔

عن ابن عمر رضی اللہ عنہ أن النبی صلی اللہ علیہ والہ وسلم نہی عن صلاتین عن صلاة بعد الصبح حتی تطلع الشمس وعن صلاة بعد العصر حتی تغرب الشمس۔ (مصنف ابن ابی شیبہ، باب من قال لا صلاة بعد الفجر)

حضرت عبداللہ بن عمر رضی اللہ عنہما فرماتے ہیں کہ رسول اللہ ﷺ نے دو نمازوں کے بعد نماز پڑھنے سے منع فرمایا صبح کے بعد یہاں تک کہ سورج طلوع ہو جائے کیونکہ سورج شیطان کے دو سینگوں کے درمیان سے طلوع ہوتا ہے اور عصر کی نماز کے بعد یہاں تک کہ سورج غروب ہو جائے۔

عن عائشة رضی اللہ عنہا فقلت فأشهد لسبع رسول اللہ صلی اللہ علیہ والہ وسلم یقول لا صلاة بعد العصر حتی تغرب الشمس ولا بعد صلاة الفجر حتی تطلع الشمس، فرسول اللہ صلی اللہ علیہ والہ وسلم یفعل ما أمر ونحن نفعل ما أمرنا۔ (مصنف عبدالرزاق، باب الساعة التي یکرہ فیہا الصلاة)

حضرت عائشہ رضی اللہ عنہا فرماتی ہیں کہ بے شک میں نے رسول اللہ ﷺ کو یہ فرماتے ہوئے سنا کہ عصر کی نماز کے بعد کوئی نماز نہیں یہاں تک کہ سورج غروب ہو جائے اور فجر کی نماز کے بعد کوئی نماز نہیں یہاں تک کہ سورج طلوع ہو جائے (پھر حضرت عائشہ رضی اللہ عنہا نے فرمایا) رسول اللہ ﷺ ایسے ہی کرتے اور ہمیں بھی اسی کا حکم دیا۔

عن عبداللہ بن عمرو رضی اللہ عنہ أن رسول اللہ صلی اللہ علیہ والہ وسلم استندالی بیت فوعظ الناس و ذکرہم قال لا یصلی أحد بعد العصر حتی اللیل ولا بعد الصبح حتی تطلع الشمس۔ (مسند احمد رقم الحدیث، ۱۲۶۷)

حضرت عبداللہ بن عمرو رضی اللہ عنہما فرماتے ہیں کہ بے شک رسول اللہ ﷺ بیت اللہ سے ٹیک لگائے ہوئے تھے اور لوگوں کو وعظ فرماتے ہوئے فرمایا کہ تم میں سے کوئی نماز عصر کے بعد رات تک اور صبح کے بعد طلوع آفتاب تک نماز نہ پڑھے۔

عن عبداللہ بن عمرو بن شعیب عن أبیہ عن جدہ أن النبی صلی اللہ علیہ والہ وسلم نہی عن صلاة بعد العصر حتی تغرب الشمس وعن صلاة بعد الصبح حتی

تطلع الشمس۔ (مصنف ابن ابی شیبہ باب من قال لا صلاة بعد الفجر)
حضرت عبداللہ بن عمرو بن شعیب رضی اللہ عنہما اپنے دادا سے روایت کرتے ہیں کہ بے شک نبی کریم ﷺ نے منع فرمایا نماز سے عمر (کی نماز) کے بعد یہاں تک کہ سورج غروب ہو جائے اور صبح کی نماز کے بعد طلوع آفتاب تک۔

عن سمرۃ بن جندب أن رسول الله صلى الله عليه واله وسلم قال لا تصلوا أو قال نهى رسول الله صلى الله عليه واله وسلم أن يصلى بعد صلاة الصبح حتى تطلع الشمس فانها تطلع على قرن أو بين قرني شيطان۔

(مصنف ابن ابی شیبہ باب من قال لا صلاة بعد الفجر)
حضرت سمرہ بن جندب رضی اللہ عنہ سے روایت ہے کہ رسول اللہ ﷺ نے فرمایا کہ نماز نہ پڑھو یا رسول اللہ ﷺ نے منع فرمایا کہ نماز فجر کے بعد نماز پڑھی جائے یہاں تک کہ سورج طلوع ہو جائے کیونکہ سورج شیطان کے دو سینگوں کے درمیان سے طلوع ہوتا ہے۔

عن عمرو بن عبسۃ رضی اللہ عنہ قال قلت یا رسول اللہ صلی اللہ علیہ والہ وسلم هل ساعة أقرب الی اللہ من ساعة؟ فقال نعم جوف اللیل فصل ما بدالك حتى تصلی الصبح ثم أنه حتى تطلع الشمس۔

(مصنف ابن ابی شیبہ باب من قال لا صلاة بعد الفجر)
حضرت عمرو بن عبسہ رضی اللہ عنہ بیان کرتے ہیں کہ میں نے عرض کیا اے اللہ کے رسول ﷺ! کون سی گھڑی اللہ کے ہاں زیادہ قرب والی ہے؟ رات کی نماز یہاں تک کہ صبح کی نماز پڑھ لو پھر نماز سے رک جاؤ سورج طلوع ہونے تک۔

عن عمرو بن عبسۃ السلمی رضی اللہ عنہ قال.... رسول اللہ صلی اللہ علیہ والہ وسلم قال صل صلاة الصبح ثم اقصر عن الصلاة حتى تطلع الشمس۔

(سنن الکبریٰ للبیہقی باب ذکر الخیر الذی یجمع النہی عن الصلاة فی جمیع هذه الساعات)
حضرت عمرو بن عبسہ رضی اللہ عنہ روایت کرتے ہیں کہ رسول اللہ ﷺ نے فرمایا کہ صبح کی نماز پڑھو اس کے بعد سورج طلوع ہونے تک نماز سے رک جاؤ۔

عن أبي العالية قال لا صلاة بعد العصر حتى تغيب الشمس وبعد الصبح حتى تطلع الشمس قال وكان عمر رضي الله عنه يضرب على ذلك.

(مصنف ابن أبي شيبة باب من قال لا صلاة بعد الفجر)

حضرت ابو العالیہ رضی اللہ عنہ فرماتے ہیں کہ کوئی نماز نہیں عصر کی نماز کے بعد یہاں تک کہ سورج غروب ہو جائے اور صبح کے بعد یہاں تک کہ سورج طلوع ہو جائے یہ حضرت عمر رضی اللہ عنہ نے بھی فرمایا اور حضرت عمر رضی اللہ عنہ جو ایسا نہ کرتا اُسے سزا دیتے۔

جمہور صحابہ کرام رضی اللہ عنہم کا فیصلہ:

امام ترمذی رضی اللہ عنہ تحریر فرماتے ہیں کہ:

وهو قول أكثر الفقهاء من أصحاب النبي صلى الله عليه وآله وسلم ومن بعدهم أنهم كرهوا الصلاة بعد صلاة الصبح حتى تطلع الشمس.

(سنن ترمذی باب کرہ فی الصلاة بعد العصر والفجر)

اور نبی کریم صلی اللہ علیہ وسلم کے صحابہ کرام رضی اللہ عنہم میں سے اکثر فقہاء صحابہ کرام رضی اللہ عنہم کا یہی قول ہے کہ فجر کے بعد طلوع آفتاب تک نماز پڑھنا مکروہ ہے۔

فجر کی دو رکعت سنتوں کو فجر کی فرض نماز کے ساتھ قضاء کرنا چاہیے:

عن أبي هريرة رضي الله عنه قال عرشنا مع النبي صلى الله عليه وآله وسلم فلم نستيقظ حتى طلعت الشمس فقال النبي صلى الله عليه وآله وسلم ليأخذ كل رجل برأس راحلته فان هذا منزل حضرنا فيه الشيطان قال ففعلنا ثم دعا بالبأ فتوضأ ثم سجدتين ثم أقبمت الصلاة فصل الغداة.

(صحيح مسلم باب قضاء الصلاة الفائتة)

حضرت ابو ہریرہ رضی اللہ عنہ فرماتے ہیں کہ ہم نے نبی کریم صلی اللہ علیہ وسلم کے ساتھ رات کے آخری حصہ میں پڑاؤ کیا تو ہم بیدار نہ ہوئے یہاں تک کہ سورج طلوع ہو گیا، نبی کریم صلی اللہ علیہ وسلم نے فرمایا کہ ہر شخص اپنی اونٹنی کی لگام پکڑ لے، بلاشبہ اس جگہ میں ہمارے پاس شیطان حاضر ہو گیا

ہے (حضرت ابو ہریرہ رضی اللہ عنہ نے) فرمایا ہم نے ایسا ہی کیا، پھر آپ ﷺ نے پانی منگا کر وضو فرمایا، پھر دو رکعتیں ادا فرمائیں، پھر جماعت کھڑی کی اور صبح کی نماز ادا کی۔

عن نافع بن جبیر عن أبيه أن رسول الله صلى الله عليه وآله وسلم قال في سفر له من يكلؤنا الليلة لا يرقد عن الصلاة عن صلاة الصبح قال بلال رضي الله عنه أنا فاستقبل مطلع الشمس وضرب على أذانهم حتى أيقظهم حر الشمس فقاموا فقال توضعوا ثم أذن بلال رضي الله عنه فصلى ركعتين واصلوا ركعتي الفجر ثم صلاة الفجر. (سنن نسائي باب كيف يقضى الفائت من الصلاة)

حضرت نافع بن جبیر رضی اللہ عنہ اپنے والد سے روایت کرتے ہیں کہ رسول اللہ ﷺ نے اپنے ایک سفر میں فرمایا کہ آج کی رات کون پہرہ دے گا جو صبح کی نماز تک نہ سوئے تو حضرت بلال رضی اللہ عنہ نے عرض کیا میں، انہوں نے سورج کے نکلنے کی جگہ کی طرف منہ کر دیا اور ان پر نیند طاری کر دی گئی، یہاں تک کہ انہیں سورج کی گرمی نے بیدار کیا، وہ کھڑے ہوئے تو آپ ﷺ نے فرمایا وضو کرو، پھر حضرت بلال رضی اللہ عنہ نے اذان کہی تو آپ ﷺ نے دو رکعت سنت فجر ادا کیں اور صحابہ کرام رضی اللہ عنہم نے بھی سنتیں ادا کیں، پھر فجر کی نماز پڑھی۔

فجر کی دو سنتیں سفر میں بھی پڑھنی چاہیے:

عن عائشة رضي الله عنها قالت أما ما لم يدع صحيحاً ولا في سفر ولا حضر غائباً ولا شاهداً تعني النبي صلى الله عليه وآله وسلم فر كعتان قبل الفجر.

(مصنف ابن أبي شيبة باب ركعتا الفجر تصليان في السفر؟)

حضرت عائشہ رضی اللہ عنہا فرماتی ہیں کہ نبی کریم ﷺ نے فجر کی دو سنتیں صحت و مرض، سفر و حضر، اپنے وطن میں یا اپنے وطن سے باہر کبھی نہیں چھوڑیں۔

عن أبي جعفر قال كان رسول الله صلى الله عليه وآله وسلم لا يدع الركعتين بعد المغرب والركعتين قبل الفجر في حضر ولا سفر.

(مصنف ابن أبي شيبة باب ركعتا الفجر تصليان في السفر؟)

حضرت ابو جعفر رضی اللہ عنہ فرماتے ہیں کہ رسول اللہ ﷺ مغرب کے بعد کی دو سنتیں اور فجر سے پہلے کی دو سنتیں سفر و حضر میں نہ چھوڑا کرتے تھے۔

حدثنا ابن عون عن مجاهد قال سألتہ اکان ابن عمر رضی اللہ عنہ یصلی رکعتی الفجر؛ قال ما رأیتہ یترک شیئاً فی سفر ولا حضر۔

(مصنف ابن ابی شیبہ، باب رکعتا الفجر تصلیان فی السفر؛)

حضرت ابن عون رضی اللہ عنہ کہتے ہیں کہ میں نے حضرت مجاہد رضی اللہ عنہ سے سوال کیا کہ کیا عبد اللہ بن عمر رضی اللہ عنہما فجر کی دو سنتیں چھوڑا کرتے تھے؟ انہوں نے فرمایا کہ یہ سنتیں میں نے انہیں کبھی سفر و حضر میں چھوڑتے نہیں دیکھا۔

پانچ نمازوں میں سنت غیر مؤکدہ رکعتوں کی تعداد:

عصر..... چار رکعت

عشاء..... چار رکعت

عن علی بن ابی طالب رضی اللہ عنہ کان النبی صلی اللہ علیہ والہ وسلم یصلی قبل العصر أربع رکعات۔ (سنن ترمذی، باب ما جاء فی الاربع قبل العصر)
حضرت علی بن ابی طالب رضی اللہ عنہ فرماتے ہیں کہ رسول اللہ ﷺ عصر سے پہلے چار رکعت پڑھتے تھے۔

عن عبد اللہ بن عمر رضی اللہ عنہ عن النبی صلی اللہ علیہ والہ وسلم رحم اللہ امرأ صلی قبل العصر أربعاً۔ (سنن ترمذی، باب ما جاء فی الاربع قبل العصر)
حضرت عبد اللہ بن عمر رضی اللہ عنہما فرماتے ہیں کہ رسول اللہ ﷺ نے فرمایا کہ اللہ تعالیٰ اس شخص پر رحم فرمائے جو عصر سے پہلے چار رکعات پڑھتا ہے۔

عن عائشة رضی اللہ عنہا کان انہ رسول اللہ صلی اللہ علیہ والہ وسلم کان یصلی قبل العشاء أربعاً۔ (الاختیار لتعلیل المغتار لابن المودود، ۲/۱، کتاب الصلاة)
حضرت عائشہ رضی اللہ عنہا فرماتی ہیں کہ رسول اللہ ﷺ عشاء سے پہلے چار رکعت پڑھتے تھے۔

پانچ نمازوں میں نوافل کی رکعتوں کی تعداد:

ظہر..... دو رکعت
 مغرب..... دو رکعت
 عشاء..... وتر سے پہلے دو رکعت اور وتر کے بعد دو رکعت

عن أم المؤمنين أم حبيبة رضي الله عنها قالت قال رسول الله صلى الله عليه
 واله وسلم من حافظ على أربع ركعات قبل الظهر وأربع بعدها حرمه الله
 على النار. (سنن ترمذی، باب آخر من سنن الظهر)

حضرت أم حبیبہ رضی اللہ عنہا فرماتی ہیں کہ رسول اللہ ﷺ نے فرمایا کہ جس نے ظہر سے پہلے چار اور ظہر
 کے بعد چار رکعات (دوسنت، دو نفل) پڑھیں تو اللہ تعالیٰ اس کو آگ پر حرام فرمادیں گے۔

عن عبد الله بن عمر رضي الله عنه قال من ركع بعد المغرب أربع ركعات كان
 كالمعقب غزوة بعد غزوة. (مصنف عبد الرزاق، باب الصلوة فيما بين المغرب والعشاء)
 حضرت عبد اللہ بن عمر رضی اللہ عنہما فرماتے ہیں کہ جس نے مغرب کی نماز کے بعد چار رکعتیں (دو
 سنت، دو نفل) پڑھیں تو وہ ایسا ہے جیسے ایک غزوہ کے بعد دوسرے غزوہ میں شریک ہونے والا۔

عن أبي معمر عبد الله بن سنجره قال كانوا يستحبون أربع ركعات بعد
 المغرب. (مختصر قيام الليل للمروزي، باب يصل بين المغرب والعشاء أربع ركعات)
 حضرت ابو معمر عبد اللہ بن سنجرہ رضی اللہ عنہما فرماتے ہیں کہ حضرات صحابہ کرام رضی اللہ عنہم مغرب کے بعد
 چار رکعت (دوسنت، دو نفل) پڑھنے کو مستحب سمجھتے تھے۔

عن سعيد بن جبير كانوا يستحبون أربع ركعات قبل العشاء الآخرة.

(مختصر قيام الليل للمروزي، باب يصل بين المغرب والعشاء أربع ركعات)
 حضرت سعید بن جبیر رضی اللہ عنہما فرماتے ہیں کہ صحابہ کرام رضی اللہ عنہم عشاء کی نماز سے پہلے چار رکعات
 (دوسنت، دو نفل) پڑھنے کو مستحب سمجھتے تھے۔

عن زرارَةَ بن أوفى أن عائشة رضي الله عنها سئلت عن الصلوة رسول الله
 صلى رسول الله عليه واله وسلم في جوف الليل فقالت كان يصل صلوة

العشاء في جماعة ثم يرجع الى اهله فيركع أربع ركعات ثم يأوي الى فراشه.

(سنن ابوداؤد باب في الصلوة الليل)

حضرت زرارہ بن اوفی رضی اللہ عنہ فرماتے ہیں کہ ایک بار حضرت عائشہ رضی اللہ عنہا سے رسول اللہ ﷺ کی درمیان رات والی نماز کے متعلق پوچھا گیا تو انہوں نے فرمایا کہ آپ ﷺ عشاء کی نماز جماعت کے ساتھ پڑھ کر گھر تشریف لاتے تو چار رکعتیں (دوسنت، دو نفل) پڑھتے پھر اپنے بستر پر آرام فرماتے۔

عن أبي سلمة قال سألت عائشة رضي الله عنها عن الصلوة رسول الله صلى الله عليه واله وسلم فقالت كان يصلي ثلاث عشرة ركعة يصلي ثمان ركعات

ثم يؤتر ثم يصلي ركعتين وهو جالس. (صحيح بخاری باب المداومة على ركعتي الفجر)

حضرت ابو سلمہ رضی اللہ عنہ فرماتے ہیں کہ میں نے حضرت عائشہ رضی اللہ عنہا سے رسول اللہ ﷺ کی (رات کی) نماز کے متعلق پوچھا تو آپ ﷺ نے فرمایا کہ آپ ﷺ تیرہ رکعتیں پڑھتے تھے، پہلے آٹھ رکعت (تہجد) پڑھتے، پھر دو تر پڑھتے، پھر دو رکعتیں بیٹھ کر پڑھتے۔

یہی حدیث معمولی الفاظ کے فرق کے ساتھ مندرجہ ذیل کتب میں بھی مذکور ہے:

(صحيح مسلم باب صلوة الليل والوتر) (مختصر كتاب الوتر للبروزي باب صلاة النبي ﷺ بعد الوتر)

عن أم سلمة رضي الله عنها أن رسول الله صلى الله عليه واله وسلم كان يصلي

بعد الوتر ركعتين خفيفتين وهو جالس. (سنن ترمذی باب ما جاء لا تران في ليلة)

حضرت ام سلمہ رضی اللہ عنہا فرماتی ہیں کہ رسول اللہ ﷺ وتر کے بعد دو مختصر رکعتیں (نفل) بیٹھ کر پڑھا کرتے تھے۔

یہی حدیث معمولی الفاظ کے فرق کے ساتھ مندرجہ ذیل کتب میں بھی مذکور ہے:

(سنن ابن ماجہ باب ما جاء في الركعتين بعد الوتر جالساً) (سنن دارقطنی باب في الركعتين بعد

الوتر) (مختصر كتاب الوتر للبروزي باب صلاة النبي ﷺ بعد الوتر) (مسند احمد رقم الحديث ۲۵۳۲۲)

عن أبي أمامة رضي الله عنه أن النبي صلى الله عليه واله وسلم كان يصلحها

بعد الوتر وهو جالس يقرأ فيها اذا زلزلت الارض وقل يا ايها الكافرون.

(مسند احمد رقم الحديث ۲۲۲۳۶)

حضرت ابو امامہ رضی اللہ عنہ سے روایت ہے کہ نبی اکرم ﷺ وتر کے بعد دو رکعت (نفل) بیٹھ کر پڑھا کرتے جس کی پہلی رکعت میں (سورۃ زلزله) اور دوسری رکعت میں (سورۃ الکافرون) پڑھتے تھے۔

یہی حدیث معمولی الفاظ کے فرق کے ساتھ مندرجہ ذیل کتب میں بھی مذکور ہے:

(سنن طحاوی، باب التطوع بعد الوتر) (مختصر کتاب الوتر للبروزی، باب صلاة النبی ﷺ بعد الوتر) عن ثوبان رضی اللہ عنہ عن النبی صلی اللہ علیہ وآلہ وسلم قال ان هذا السهر جهد وثقل فاذا وتر أحدکم فلیرکع رکعتین فان قام من اللیل والا کانتالہ۔ (سنن دارمی، باب فی الرکعتین بعد الوتر)

حضرت ثوبان رضی اللہ عنہ سے روایت ہے کہ نبی کریم ﷺ نے فرمایا بلاشبہ یہ رات کا جاگنا محنت و مشقت ہے، پس جب تم میں سے کوئی وتر پڑھ لے تو دو رکعتیں پڑھے، پھر اگر وہ رات کو اٹھ بیٹھا (تو تہجد پڑھ لے) ورنہ یہ دو رکعتیں اس کے لئے (تہجد) ہو جائیں گی۔

یہی حدیث معمولی الفاظ کے فرق کے ساتھ مندرجہ ذیل کتب میں بھی مذکور ہے:

(سنن طحاوی، باب التطوع بعد الوتر) (سنن دارقطنی، باب فی الرکعتین بعد الوتر)

مغرب کی نماز سے پہلے دو نفل پڑھنا مسنون نہیں:

عن طاؤس قال سئل ابن عمر رضی اللہ عنہ عن الرکعتین قبل المغرب فقال ما رأیت احدا علی عهد رسول اللہ صلی اللہ علیہ وآلہ وسلم فلیصلها۔

(سنن ابو داؤد، باب الصلوة قبل المغرب)

طاؤس رضی اللہ عنہ بیان کرتے ہیں کہ حضرت عبداللہ ابن عمر رضی اللہ عنہ سے نماز مغرب سے پہلے دو رکعتوں کے متعلق پوچھا گیا تو آپ رضی اللہ عنہ نے فرمایا کہ میں نے رسول اللہ ﷺ کے دور میں کسی کو نہیں دیکھا کہ یہ دو رکعتیں پڑھتا ہو۔

یہی حدیث معمولی الفاظ کے فرق کے ساتھ مندرجہ ذیل کتب میں بھی مذکور ہے:

(سنن الکبریٰ، باب من جعل قبل صلوة المغرب رکعتین) (مسند عبد بن حمید، رقم الحدیث ۸۰۲)

عن جابر رضی اللہ عنہ قال طفنا فی نساء رسول اللہ صلی اللہ علیہ وآلہ وسلم فسألنا هن هل رأیتن رسول اللہ صلی اللہ علیہ وآلہ وسلم یصلی ہاتین

الر کعتین قبل المغرب حین یؤذن المؤذن؛ فقلن لا، غیر أم سلمة رضی اللہ عنہا قالت صلاہا عندی حین أذن بلال رضی اللہ عنہ للمغرب فقلت یا نبی اللہ ما هذا الصلاة؛ هل حدیث شیء؛ قال لا ولكن كنت أصليهما ركعتين قبل العصر فنسيتهما فصليتهما الآن۔ (مسند الشاميين للطبرانی رقم الحدیث ۲۱۱۰)

حضرت جابر رضی اللہ عنہ فرماتے ہیں کہ ہم رسول اللہ ﷺ کی سب ازواج مطہرات کے پاس گئے تاکہ معلوم کریں کہ کیا رسول اللہ ﷺ مغرب سے پہلے جب مؤذن اذان کہتا ہے دو رکعتیں پڑھتے دیکھا ہے؟ تو انہوں نے جواب فرمایا کہ نہیں، البتہ حضرت أم سلمہ رضی اللہ عنہا نے فرمایا کہ ایک مرتبہ میرے پاس دو رکعتیں پڑھیں، جبکہ حضرت بلال رضی اللہ عنہ نے مغرب کی اذان دی تو میں نے عرض کیا کہ اے اللہ کے نبی ﷺ! یہ نماز کونسی تھی؟ کیا کسی نئی نماز کا حکم آیا ہے؟ تو نبی کریم ﷺ نے فرمایا کہ نہیں، البتہ میں عصر سے پہلے دو رکعتیں پڑھا کرتا ہوں، تو میں ان کو بھول گیا تھا تو میں نے ان کو اب پڑھا ہے۔

یہی حدیث معمولی الفاظ کے فرق کے ساتھ مندرجہ ذیل کتب میں بھی مذکور ہے:

(مسند عبد حمید رقم الحدیث ۸۰۲) (البدر المنیر لابن ملقن، باب صلاة التطوع، حدیث السابع)
عن عبد الله بن بريدة عن أبيه قال قال رسول الله صلى الله عليه واله وسلم
أن عند كل اذانين ركعتين ما خلا صلاة المغرب۔

(سنن دارقطنی، باب الحف علی الرکوع بین الاذانین فی کل صلاة والركعتين قبل المغرب)
حضرت بریدہ رضی اللہ عنہ سے روایت ہے کہ رسول اللہ ﷺ نے فرمایا بیشک ہر دو اذانوں (یعنی اذان و اقامت) کے مابین دو رکعتیں ہیں سوائے مغرب کی نماز کے۔

یہی حدیث معمولی الفاظ کے فرق کے ساتھ مندرجہ ذیل کتب میں بھی مذکور ہے:

(شرح مشکل الآثار للطحاوی رقم الحدیث ۵۴۹۳) (مسند البزار رقم الحدیث ۴۴۲۲) (المعجم الأوسط للطبرانی رقم الحدیث ۸۴۲۸)

وضاحت: مذکورہ (حضرت بریدہ رضی اللہ عنہ کی روایت کی شرح میں) علامہ مناوی رضی اللہ عنہ اس حدیث فرماتے ہیں کہ:

بین کل اذانین صلاة الا المغرب فانه ليس بين اذانها واقامتها صلاة بل

یغذب المبادرۃ الی المغرب فی اول وقتها فلو استمرت المواظبة علی الاشتغال
بغيرها کان ذالک ذریعة الی مخالفة ادراک اول وقتها۔

(فیض القدیر للمناوی، باب حرف الباء الموحدة تحت رقم الحدیث ۴۱۹)

ہر دو اذانوں کے درمیان نماز ہے سوائے مغرب کے، پس مغرب کی اذان واقامت کے
درمیان نماز نہیں ہے بلکہ افضل و مستحب مغرب کو اول وقت میں جلدی ادا کرنا ہے، لہذا اگر
مغرب کی نماز جلدی ادا کرنے کی بجائے کسی اور چیز میں مشغولی کا معمول بنایا جائے گا تو یہ
مغرب کو اول وقت میں ادا کرنے کی مخالفت کا باعث ہوگا۔

عن حماد بن أبی سلیمان أنه سأل ابراهیم النخعی عن الصلاة قبل المغرب
قال فنهاة وقال ان رسول الله صلی الله علیه واله وسلم وأبا بکر وعمر رضی الله
عنهم لم یكونوا یصلونها۔ (کتاب الآثار للامام محمد باب ما یعاد من الصلوة وما یکره منها)
حماد بن ابی سلیمان رضی اللہ عنہ بیان کرتے ہیں کہ حضرت ابراہیم رضی اللہ عنہ سے مغرب سے پہلے دو
رکعتوں کے بارے میں سوال کیا گیا تو انہوں نے اسے ان سے منع کر دیا اور فرمایا کہ بلاشبہ
مغرب سے پہلے دو رکعتیں نہ رسول اللہ صلی اللہ علیہ وسلم پڑھتے تھے، ابو بکر رضی اللہ عنہ پڑھتے تھے، نہ عمر رضی اللہ عنہ
پڑھتے تھے۔

یہی حدیث معمولی الفاظ کے فرق کے ساتھ مندرجہ ذیل کتب میں بھی مذکور ہے:

(مصنف عبد الرزاق، باب الرکعتین قبل المغرب) (سنن الکبری للبیہقی، باب من جعل قبل
صلاة المغرب رکعتین) (المعلی بالآثار، مسألة منع قوم من التطوع بعد غروب الشمس وقبل
صلاة المغرب) (کنز العمال، رقم الحدیث ۲۱۸۱۳)

امام نووی رضی اللہ عنہ کا تحقیقی فیصلہ:

لم یستجبها ابو بکر وعمر و عثمان و علی رضی الله عنهم وآخرون من الصحابة
ومالك واكثر الفقهاء۔ (شرح مسلم للنووی ۶/۱۲۳، طبع دار احیاء التراث العربی بیروت)
اور ان دو رکعتوں (یعنی مغرب کی جماعت کے پہلے دو رکعت) کو نہیں مستحب جانا، حضرت
ابو بکر، حضرت عمر، حضرت عثمان اور حضرت علی رضی اللہ عنہم اور نہ کئی حضرات صحابہ کرام رضی اللہ عنہم میں
سے اور نہ امام مالک رضی اللہ عنہ اور اکثر فقہاء کرام رضی اللہ عنہم بھی اس کو مستحب نہیں سمجھتے۔

نفل نمازیں

نماز تہجد:

وَعِبَادُ الرَّحْمَنِ الَّذِينَ يَمْشُونَ عَلَى الْأَرْضِ هَوْنًا وَإِذَا خَاطَبَهُمُ الْجَاهِلُونَ قَالُوا سَلَامًا وَالَّذِينَ يَبِيتُونَ لِرَبِّهِمْ سُجَّدًا وَقِيَامًا. (سورة الفرقان آیت ۶۴)

رحمن کے (سچے) بندے وہ ہیں جو زمین پر عاجزی کے ساتھ چلتے ہیں اور جب بے علم لوگ ان سے باتیں کرنے لگتے ہیں تو وہ کہہ دیتے ہیں کہ سلام ہے، اور جو اپنے رب کے سامنے سجدے اور قیام کرتے ہوئے راتیں گزار دیتے ہیں۔

عن أبي هريرة رضي الله عنه قال قال رسول الله صلى الله عليه واله وسلم أفضل الصيام بعد رمضان شهر الله المحرم وأفضل الصلوة بعد الفريضة صلوة الليل. (صحیح مسلم باب فضل صوم المحرم)

حضرت ابو ہریرہ رضی اللہ عنہ سے روایت ہے کہ رسول اللہ ﷺ نے ارشاد فرمایا کہ رمضان المبارک کے بعد سب سے افضل روزے ماہ محرم کے ہیں اور فرض نمازوں کے بعد سب سے افضل رات کی نماز (نماز تہجد) ہے۔

عن أبي سعيد امامة الباهلي رضي الله عنه عن رسول الله صلى الله عليه واله وسلم قال عليكم بقيام الليل فانه دأب الصالحين قبلكم وهو قربة لكم الى ربكم ومكفرة للسيئات ومنها لللاثم. (سنن الكورئي للبيهقي باب الترغيب في قيام الليل)

حضرت ابو امامہ باہلی رضی اللہ عنہ سے روایت ہے کہ رسول اللہ ﷺ نے فرمایا کہ تہجد کا اہتمام کیا کرو کیونکہ یہ نیک لوگوں کا شیوہ ہے، قرب الہی کا سبب ہے، خطاؤں کو مٹانے والا ہے اور گناہوں سے روکنے کا ذریعہ ہے۔

نماز اشراق:

عن معاذ بن أنس الجهني رضي الله عنه أن رسول الله صلى الله عليه واله وسلم قال من قعد في صلاة حين يدصرف من صلوة الصبح حتى يسبح ركعتي

الضحى لا يقول الا خيرا خيرا غفر له خطاياه وان كانت أكثر من زبد البحر.

(سنن ابوداؤد باب صلوة الضحى)

حضرت معاذ بن انس رضی اللہ عنہ سے روایت ہے کہ رسول اللہ ﷺ نے ارشاد فرمایا کہ جو شخص فجر کی نماز سے فارغ ہو کر اسی جگہ بیٹھا رہتا ہے اور خیر کے علاوہ کوئی بات نہیں کرتا پھر دو رکعت اشراق کی نماز پڑھتا ہے اس کے گناہ معاف ہو جاتے ہیں خواہ وہ سمندر کی جھاگ سے زیادہ ہی ہوں۔

عن انس رضی اللہ عنہ قال قال رسول اللہ صلی اللہ علیہ والہ وسلم من صلی الغداة فی جماعة ثم قعد ینذکر اللہ حتی تطلع الشمس ثم صلی رکعتین کانت لہ کأجر حجة و عمرہ قال قال رسول اللہ صلی اللہ علیہ والہ وسلم تامة تامة تامة.

(سنن ترمذی باب ذکر ما یستحب من الجلوس فی المسجد بعد صلاة الصبح حتی تطلع الشمس)

حضرت انس رضی اللہ عنہ سے روایت ہے کہ رسول اللہ ﷺ نے فرمایا کہ جس نے جماعت کے ساتھ فجر کی نماز پڑھی، پھر بیٹھ کر سورج طلوع ہونے تک اللہ کا ذکر کرتا رہا، پھر اس نے دو رکعتیں پڑھیں، تو اس کو ایک حج اور عمرہ کا اجر حاصل ہوگا، رسول اللہ ﷺ نے فرمایا کہ پورا، پورا، پورا (حج و عمرہ کا اجر) حاصل ہوگا۔

نماز چاشت:

عن أبي ذر رضي الله عنه عن النبي صلي الله عليه واله وسلم قال يصبغ على كل سلامي من أحدكم صدقة، فكل تسبيحة صدقة، وكل تحميدة صدقة، وكل تهليل صدقة، وكل تكبيرة صدقة، وأمر بالمعروف صدقة، ونهي عن المنكر صدقة

ويجزى من ذلك ركعتان يركعهما من الضحى. (صحيح مسلم، باب استحباب صلوة الضحى)

حضرت ابو ذر غفاری رضی اللہ عنہ سے روایت ہے کہ نبی کریم ﷺ نے فرمایا کہ ہر صحیح سالم جوڑیا

ہڈی کے عوض ہر روز صبح تم پر صدقہ واجب ہے، سبحان اللہ کہنا صدقہ ہے، الحمد للہ کہنا صدقہ

ہے، لا الہ الا اللہ کہنا صدقہ ہے، اللہ اکبر کہنا صدقہ ہے، نیکی کا حکم صدقہ ہے، برائی سے روکنا

صدقہ ہے اور ان سب کے لیے وہ دو رکعتیں کافی ہو جاتی ہیں جنہیں کوئی چاشت کے وقت

پڑھتا ہے۔

نمازِ ادا بین:

عن أبي هريرة رضي الله عنه قال قال رسول الله صلى الله عليه وآله وسلم من صلى بعد المغرب ست ركعات لم يتكلم فيما بينهن بسوء عدلن له بعبادة ثنتي عشرة سنة. (سنن ترمذی باب ما جاء فضل التطوع ست ركعات بعد المغرب) حضرت ابو ہریرہ رضی اللہ عنہ سے روایت ہے کہ رسول اللہ ﷺ نے فرمایا کہ جس نے مغرب کے بعد چھ رکعت نماز پڑھی اور ان کے درمیان اس نے کوئی بڑی بات زبان سے نہیں نکالی تو اس کو بارہ سال کی عبادت کے برابر ثواب ملے گا۔

تحیۃ الوضوء:

عن عقبه بن عامر الجهني رضي الله عنه قال قال النبي صلى الله عليه وآله وسلم من توضأ فأحسن الوضوء ثم صلى ركعتين يقبل عليهما بقلبه ووجهه وجبت له الجنة. (سنن نسائي باب ثواب من احسن الوضوء ثم صلى ركعتين) حضرت عقبہ بن عامر رضی اللہ عنہ سے روایت ہے کہ نبی کریم ﷺ نے فرمایا کہ جو شخص اچھی طرح وضو کرے، پھر ظاہر و باطن کے ساتھ متوجہ ہو کر دو رکعت نماز پڑھے اس کے لیے جنت واجب ہو جاتی ہے۔

تحیۃ المسجد:

عن أبي قتادة رضي الله عنه قال قال النبي صلى الله عليه وآله وسلم اذا دخل أحدكم المسجد فلا يجلس حتى يصلي ركعتين. (صحیح مسلم باب استعجاب تحیۃ المسجد) حضرت ابو قتادہ رضی اللہ عنہ سے روایت ہے کہ نبی کریم ﷺ نے فرمایا کہ جب کوئی آدمی مسجد میں داخل ہو تو بیٹھنے سے پہلے دو رکعت نماز ادا کرے۔
نوٹ: اگر کوئی شخص ایسے وقت میں مسجد میں داخل ہوا کہ جس میں نماز پڑھنا مکروہ ہے تو ایسے وقت اسے چاہیے کہ تحیۃ المسجد اور تحیۃ الوضوء نہ پڑھے۔

صلوٰۃ شکر:

عن عبد الله بن أبي اوفى رضي الله عنه ان رسول الله صلى الله عليه وآله وسلم

صلی یوم بشر برأس جهل رکعتین۔ (سنن ابن ماجہ باب صلوة شکر و سجدة)
حضرت عبد اللہ بن اوفی رضی اللہ عنہ سے روایت ہے کہ رسول اللہ ﷺ کو جب ابو جہل کا سر لانے
کی خوشخبری دی گئی تو آپ ﷺ نے دو رکعتیں پڑھیں۔

صلوة الحاجت:

عن عبد الله بن أبي أوفى رضى الله عنه قال قال رسول الله صلى الله عليه واله
وسلم من كانت له الى الله حاجة أو الى أحد من بنى آدم فليتوضأ وليحسن
الوضوء ثم ليصل ركعتين ثم ليثن على الله وليصل على النبي صلى الله عليه
واله وسلم ثم ليقل "لا اله الا الله الحليم الكريم سبحان الله رب العرش العظيم
الحمد لله رب العالمين أسألك موجبات رحمتك وعزائم مغفرتك والغنيمة
من كل بر والسلامة من كل اثم لاتدع لى ذنبه الا غفرته ولا هماً الا فرجة
ولا حاجة هي لك رضا الا قضيتها يا أرحم الراحمين".

(سنن ترمذی باب ما جاء فی صلوة الحاجت) (سنن ابن ماجہ باب ما جاء فی صلوة الحاجت)

حضرت عبد اللہ بن ابی اوفی رضی اللہ عنہ سے روایت ہے کہ رسول اللہ ﷺ نے فرمایا کہ جس کسی کو
اللہ تعالیٰ کی طرف کوئی حاجت ہو یا لوگوں میں سے کسی سے کوئی کام ہو تو اچھی طرح وضو
کرے، پھر دو رکعت نماز پڑھے، پھر اللہ تعالیٰ کی تعریف اور نبی کریم ﷺ پر درود بھیجے اور
پھر یہ دعا پڑھے: اللہ تعالیٰ کے سوا کوئی عبادت کے لائق نہیں جو چشم پوشی اور بخشش کرنے
والا ہے اور عرش عظیم کا مالک ہے، تمام تعریفیں اللہ ہی کے لئے ہیں جو تمام عالم کا رب ہے،
اے اللہ! میں تجھ سے وہ چیزیں مانگتا ہوں جن پر تیری رحمت ہوتی ہے اور تیری بخشش کا
سبب ہوتی ہیں اور میں ہر نیکی میں سے اپنا حصہ مانگتا ہوں اور ہر گناہ سے سلامتی طلب کرتا
ہوں، اے اللہ! میرے گناہ بخشے بغیر، میرے غم کو دور کئے بغیر، میری کسی حاجت کو جو
تیرے نزدیک پسندیدہ ہو، پورا کئے بغیر نہ چھوڑنا، اے رحم کرنے والوں سے بہت زیادہ
رحم فرمانے والے۔

نمازِ استخارہ:

عن جابر بن عبد الله رضي الله عنه قال قال رسول الله صلى الله عليه واله وسلم يعلينا الاستخارة في الأمور كلها كما يعلينا السورة من القرآن يقول اذا هم أحدكم بالأمر فليركع ركعتين من غير الفريضة ثم ليقل "اللهم اني أستخيرك بعلمك واستقدرك بقدرتك وأسألك من فضلك العظيم فانك تقدر ولا أقدر وتعلم ولا أعلم وانت علام الغيوب اللهم ان كنت تعلم ان هذا الأمر خير لي في ديني ومعيشتي وعاقبة أمري أو قال في عاجل أمري واجله فيسرته لي ثم بارك لي فيه وان كنت تعلم ان هذا الأمر شر لي في ديني ومعيشتي وعاقبة أمري أو قال في عاجل أمري واجله فأصرفه عني وأصرفني عنه واقدر لي الخير حيث كان ثم أرضى به قال ويسى حاجته.

(سنن ترمذی، باب ما جاء في صلوة الاستخارة) (صحیح بخاری، باب ما جاء في التطوع مثنی)
حضرت جابر بن عبد اللہ رضی اللہ عنہ فرماتے ہیں کہ ہمیں رسول اللہ ﷺ ہر کام میں استخارہ اس طرح سکھاتے تھے جس طرح قرآن سکھاتے تھے (آپ ﷺ) فرماتے کہ تم میں سے کوئی کسی کام کا ارادہ کرے تو دو رکعت نماز نفل پڑھے پھر یہ دُعا پڑھے اور اپنی حاجت کا نام لے (یعنی لفظ ہذا الامر کی جگہ اپنی حاجت کا نام لے) اے اللہ! میں تیرے علم کے وسیلے سے تجھ سے بھلائی اور تیری قدرت کے وسیلے سے تجھ سے قدرت مانگتا ہوں اور تیرے فضل عظیم کا طلبگار ہوں، تو ہر چیز پر قادر ہے اور میں کسی چیز پر قدرت نہیں رکھتا، تو ہر چیز کو جانتا ہے اور میں نہیں جانتا، تو پوشیدہ چیزوں کو بھی جانتا ہے، اے اللہ! اگر یہ مقصد میرے لئے، میرے دین، دُنیا، آخرت، زندگی یا فرمایا اس جہاں میں اور آخرت کے جہاں میں بہتر ہے تو اسے میرے لئے مہیا فرمادے اور اگر تو اسے میرے دین، میری زندگی اور آخرت یا فرمایا اس جہاں یا اس جہاں کے لئے برا سمجھتا ہے تو مجھے اس سے اور اسے مجھ سے دُور کر دے اور میرے لئے جس میں بھلائی ہو وہ مہیا فرما، پھر اس سے مجھے راضی کر۔

صلوة التسبیح:

عن عبد الله بن عباس رضي الله عنه أن النبي صلى الله عليه وآله وسلم قال لعباس بن عبد المطلب: يا عباس يا عمّاه ألا أُعطيك إلا أمانحك إلا أحبوك إلا أفعل بك عشر خصال إذا فعلت ذلك غفر الله لك ذنبك أوله وآخره، قديمه وحديثه، خطأه وعمده، صغيرة وكبيرة، سره وعلانيته، عشر خصال: أن تصلي أربع ركعات تقرأ في كل ركعة فاتحة الكتاب وسورة، فإذا فرغت من القراءة في أول ركعة وأنت قائم قلت "سبحان الله والحمد لله ولا إله إلا الله والله أكبر، خمسة عشر مرة ثم تر كع فتقولها وأنت راكع عشر، ثم ترفع رأسك من الركوع فتقولها عشر، ثم تهوى ساجداً فتقولها وأنت ساجد عشر، ثم ترفع رأسك من السجود فتقولها عشر، ثم تسجد فتقولها عشر، ثم ترفع رأسك فتقولها عشر، فذلك خمس وسبعون في كل ركعة، تفعل ذلك في أربع ركعات، إن استطعت أن تصلها في كل يوم مرة فافعل، فإن لم تفعل ففي كل جمعة مرة، فإن لم تفعل ففي كل شهر مرة، فإن لم تفعل ففي كل سنة مرة، فإن لم تفعل ففي عمرك مرة. (سنن ترمذی، باب ما جاء في صلوة التسبیح)

حضرت عبد اللہ بن عباس رضی اللہ عنہما سے روایت ہے کہ نبی کریم ﷺ نے حضرت عباس رضی اللہ عنہ سے فرمایا کہ اے میرے چچا! کیا میں تمہیں ایک تحفہ، ایک انعام اور ایک بھلائی یعنی دس خصلتیں نہ بتاؤں کہ اگر آپ ان پر عمل کریں تو اللہ تعالیٰ آپ کے سارے گناہ پہلے اور بعد کے، نئے اور پرانے، دانستہ اور نادانستہ، چھوٹے اور بڑے، پوشیدہ اور ظاہر سب معاف فرما دے، وہ دس خصلتیں یہ ہیں کہ آپ چار رکعت نماز ادا کریں، ہر رکعت میں سورۃ فاتحہ اور ایک دوسری سورۃ پڑھیں، جب آپ پہلی رکعت میں قرآن سے فارغ ہو جائیں تو قیام ہی کی حالت میں پندرہ مرتبہ یہ تسبیح پڑھیں "سبحان اللہ والحمد لله ولا إله إلا الله والله أكبر" پھر رکوع کریں (سبحان ربی العظیم) کہنے کے بعد رکوع ہی میں دس مرتبہ وہی تسبیح پڑھیں، پھر رکوع سے سر اٹھائیں اور (کلمات قومہ کے بعد) دس مرتبہ پڑھیں، اس کے بعد سجدہ کریں

(سبحان ربی الاعلیٰ کے بعد) دس مرتبہ پھر وہی تسبیح پڑھیں، پھر سجدہ سے اٹھ کر دس مرتبہ وہی تسبیح پڑھیں، پھر دوسرے سجدہ میں جا کر (سبحان ربی الاعلیٰ کہنے کے بعد) دس مرتبہ تسبیح پڑھیں، پھر سجدہ سے سر اٹھائیں اور دس مرتبہ تسبیح پڑھیں، اس طرح ایک رکعت میں تسبیحات کی کل تعداد پچھتر (۷۵) ہوگی، چاروں رکعتوں میں آپ یہی عمل دہرائیں، اے میرے چچا! اگر آپ ہر روز ایک مرتبہ نماز تسبیح پڑھ سکتے ہیں تو پڑھیں، اگر روزانہ پڑھ سکیں تو جمعہ کو ایک بار پڑھیں، اگر ہفتہ میں بھی نہ پڑھ سکیں تو پھر ہر مہینہ میں ایک مرتبہ پڑھیں، اگر مہینے میں بھی نہ پڑھ سکیں تو ہر سال میں ایک بار پڑھیں، اگر سال میں بھی نہ پڑھ سکیں تو ساری زندگی میں ایک بار پڑھ لیں۔

یہی حدیث معمولی الفاظ کے فرق کے ساتھ مندرجہ ذیل کتب میں بھی مذکور ہے:

(سنن ابوداؤد، باب صلوة التسبیح) (القراءة خلف الامام للبغاری، باب هل یقرأ باكثر من فاتحة الكتاب خلف الامام) (مصنف عبد الرزاق، کتاب الصلاة، باب الصلاة التي تکفر) (شعب الایمان للبیہقی، رقم الحدیث ۲۸۱۶) (سنن ابن ماجہ، رقم الحدیث ۱۳۸) (صحیح ابن خزيمة، رقم الحدیث ۱۲۱۶)

فائدہ: علامہ ابن حجر عسقلانی رحمۃ اللہ علیہ نے "الاعمال المکفرة" میں لکھا ہے کہ تعدد طرق کی بناء پر یہ حدیث حسن لغیرہ بن گئی ہے، اس کے علاوہ یہ مؤید بالتعال بھی ہے، لہذا صلاة التیسح کو بدعت یا خلاف سنت کہنا یا اس کی فضیلت کا انکار درست نہیں۔

(درس ترمذی ۲/۲۵۰، طبع دارالکتاب دیوبند)

علامہ دیلمی رحمۃ اللہ علیہ نے مسند فردوس میں فرمایا ہے کہ:

صلاة التیسح أشهر الصلوات وأصحها اسناداً. (عون المعبود، رقم الحدیث ۶۱۳)
صلاة التیسح بہت مشہور نماز ہے اور اس کی سند صحیح ہے۔

امام ترمذی رحمۃ اللہ علیہ فرماتے ہیں کہ:

قد رأى ابن المبارك وغيره من أهل العلم صلاة التیسح وذكروا الفضل فيها. (سنن ترمذی، رقم الحدیث ۳۸۱)

حضرت عبداللہ بن مبارک رحمۃ اللہ علیہ اور اہل علم صلاة التیسح کا اہتمام فرماتے تھے اور یہ حضرات

اس (یعنی صلوٰۃ التسبیح) کی فضیلت کے قائل ہیں۔

امام بیہقی رحمۃ اللہ علیہ فرماتے ہیں کہ:

كان عبد الله بن مبارك يصلها وتداولها الصالحون بعضهم عن بعض وفيه

تقوية للحديث المرفوع. (عون المعبود رقم الحديث ٦١٣، طبع بيت الأفكار الدولية)

حضرت عبداللہ ابن مبارک رحمۃ اللہ علیہ اور دیگر بعض صلحاء اس نماز کو پڑھتے اور اس کا اہتمام فرماتے

تھے، صلحاء کا اس طرح اہتمام حدیث مرفوعہ کو تقویت پہنچاتا ہے۔

صلوٰۃ التوبہ:

توبہ واستغفار کا بہترین طریقہ یہ ہے کہ دو رکعت نماز پڑھ کر اللہ تعالیٰ سے مغفرت کی دُعا مانگے۔

عن أبي بكر رضي الله عنه قال سمعت رسول الله صلى الله عليه واله وسلم

يقول ما من عبد يذنب ذنباً فيحسن الطهور ثم يقوم فيصلي ركعتين ثم

يستغفر الله الا غفر الله له ثم قرأ هذه الآية "والذين اذا فعلوا فاحشة أو

ظلموا أنفسهم ذكروا الله فاستغفروا والذنوبهم". (سنن ابوداؤد باب في الاستغفار)

حضرت ابو بکر صدیق رضی اللہ عنہ سے روایت ہے کہ میں نبی کریم صلی اللہ علیہ وسلم کو یہ فرماتے ہوئے سنا کہ

جس شخص سے کوئی گناہ ہو جائے پھر وہ اچھی طرح وضو کرے اور اُٹھ کر دو رکعت نماز

پڑھے، پھر اللہ تعالیٰ سے معافی مانگے تو اللہ تعالیٰ اسے معاف فرمادیتے ہیں اس کے بعد

آپ صلی اللہ علیہ وسلم نے یہ آیت تلاوت فرمائی "والذين اذا فعلوا فاحشة أو ظلموا أنفسهم

ذكروا الله فاستغفروا والذنوبهم" اور وہ بندے (جن کا حال یہ ہے) کہ جب ان سے

کوئی گناہ ہو جاتا ہے یا کوئی برا کام کر کے اپنے اوپر ظلم کر بیٹھتے ہیں تو جلد ہی انہیں اللہ تعالیٰ

یاد آ جاتے ہیں، پھر وہ اللہ تعالیٰ سے اپنے گناہوں کی معافی کے طالب ہوتے ہیں اور بات

یہ بھی ہے کہ سوائے اللہ تعالیٰ کے کون گناہوں کو معاف کر سکتا ہے؟ اور برے کام پر وہ

اڑتے نہیں اور یقین رکھتے ہیں (کہ اللہ تعالیٰ توبہ سے گناہ معاف فرمادیتے ہیں)۔

نماز استقام:

عن عباد بن تميم عن عمه رضي الله عنه قال خرج النبي صلى الله عليه واله

وسلم الى المصل فاستقى واستقبل القبلة وقلب ردائه وصلی رکعتین۔

(صحیح مسلم باب صلوة الاستسقاء)

حضرت عباد بن تمیم اپنے چچا رضی اللہ عنہ سے روایت کرتے ہیں کہ نبی کریم ﷺ مصلیٰ (عید گاہ) کی طرف تشریف لائے اور بارش کی دُعا مانگی، قبلہ رُخ ہوئے اپنی چادر کا رُخ بدلا اور دو رکعت نماز پڑھی۔

صلوة الخسوف و صلوة الكسوف:

عن عائشة رضی اللہ عنہا قالت خسفت الشمس فی عهد رسول اللہ صلی اللہ علیہ وآلہ وسلم..... فقال صلی اللہ علیہ وآلہ وسلم (بعد الصلوة) ان الشمس والقمر من آیات اللہ وانہما لا ینخسفان لموت احد ولا لحياته فاذا رايتہما فکبروا وادعوا وصلوا وصدقوا۔ (صحیح مسلم باب صلوة الكسوف)

حضرت عائشہ رضی اللہ عنہا سے روایت ہے کہ رسول اللہ ﷺ کے زمانہ میں سورج گرہن ہوا، نماز سے فارغ ہو کر آپ ﷺ نے فرمایا کہ سورج اور چاند اللہ تعالیٰ کی دو نشانیاں ہیں یہ دنوں کسی کے مرنے یا پیدا ہونے سے گرہن نہیں ہوتے، چنانچہ اے لوگو! جب تم کو یہ موقع (یعنی سورج یا چاند گرہن) پیش آئے تو اللہ تعالیٰ کے ذکر میں مشغول ہو جاؤ، دُعا کرو، تکبیر و تہلیل کرو، نماز پڑھو اور صدقہ و خیرات ادا کرو۔

حج یا عمرہ کا احرام سے پہلے دو رکعت نفل پڑھنا:

عن أنس رضی اللہ عنہ أن النبی صلی اللہ علیہ وآلہ وسلم أحرام واهل فی

دبر الصلاة۔ (سنن دارمی، کتاب المناسک، باب فی ای وقت یتعبد الاحرام)

حضرت انس رضی اللہ عنہ فرماتے ہیں کہ نبی کریم ﷺ نے احرام کی چادر پہنی اور (دو رکعت نفل)

نماز کے بعد تلبیہ پڑھا۔

طواف کے بعد دو رکعت نفل پڑھنا:

عن ابن عمر رضی اللہ عنہ سمعت رسول اللہ صلی اللہ علیہ وآلہ وسلم یقول

من طاف بالبيت وصلى ركعتين كان كعتيق رقبة.

(سنن ابن ماجه، كتاب المناسك، باب فضل الطواف)

حضرت عبداللہ بن عمر رضی اللہ عنہما سے روایت ہے کہ میں نے رسول اللہ ﷺ سے سنا کہ جس نے بیت اللہ کا طواف کیا اور دو رکعتیں پڑھیں تو اس کو غلام آزاد کرنے کے برابر ثواب ہے۔

سفر پر جانے سے پہلے دو رکعت نفل ادا کرنا:

عن البطم بن المقدم رضى الله عنه قال قال رسول الله صلى الله عليه وآله وسلم ما خلف عبد على أهله أفضل من ركعتين ير كعها عندهم حين يريد

سفرًا. (مصنف ابن أبي شيبة، باب الرجل يريد السفر من كان يستحب له أن يصلى قبل خروجه)
حضرت مطعم بن مقدم رضی اللہ عنہ سے روایت ہے کہ رسول اللہ ﷺ نے فرمایا کہ آدمی اپنے گھر والوں کے پاس ان دو رکعتوں سے بہتر کوئی چیز نہیں چھوڑتا جو وہ سفر پر روانہ ہونے سے پہلے پڑھتا ہے۔

سفر سے واپس آ کر دو رکعت نفل ادا کرنا:

عن جابر رضى الله عنه قال لما قدمنا مع رسول الله صلى الله عليه وآله وسلم قال لي يا جابر هل صليت؛ قلت لا قال فصل ركعتين.

(مصنف ابن أبي شيبة، باب من قال اذا قدمت من سفر فصل ركعتين)

حضرت جابر رضی اللہ عنہ فرماتے ہیں کہ جب ہم رسول اللہ ﷺ کے ساتھ سفر سے واپس آئے تو آپ ﷺ نے مجھ سے پوچھا کہ اے جابر! کیا تم نے نماز پڑھ لی ہے؟ میں نے عرض کیا نہیں تو آپ ﷺ نے فرمایا کہ پھر دو رکعتیں پڑھ لو۔

عن أبي صالح أن عثمان رضى الله عنه كان اذا قدم من سفر صلى ركعتين.

(مصنف ابن أبي شيبة، باب من قال اذا قدمت من سفر فصل ركعتين)

ابوصالح رضی اللہ عنہ فرماتے ہیں کہ حضرت عثمان رضی اللہ عنہ جب سفر سے واپس آتے تو دو رکعتیں پڑھا کرتے تھے۔

نماز جمعہ

نماز جمعہ کی مسنون رکعتیں:

عن أبي هريرة رضي الله عنه عن النبي صلى الله عليه وآله وسلم قال من اغتسل ثم أتى الجمعة فصلى ما قدر له ثم أنصت حتى يفرغ الإمام من خطبته ثم يصلي معه غفر له ما بينه وبين الجمعة الاخرى وفضل ثلاثة أيام.

(صحیح مسلم، باب فضل من استمع وانصت في الخطبة)

حضرت ابو ہریرہ رضی اللہ عنہ سے روایت ہے کہ نبی کریم ﷺ نے فرمایا کہ جس نے جمعہ کے دن غسل کیا، پھر مسجد میں آیا اور جتنی نماز اس کے مقدر میں تھی ادا کی، پھر خطبہ ہونے تک خاموش رہا اور امام کے ساتھ فرض نماز ادا کی، اس کے جمعہ سے جمعہ تک کے اور مزید تین دن کے گناہ معاف ہو جاتے ہیں۔

عن ابن عباس رضي الله عنه كان النبي صلى الله عليه وآله وسلم يركع قبل الجمعة أربعاً. (سنن ابن ماجه، باب ما جاء في الصلاة قبل الجمعة)

حضرت عبداللہ بن عباس رضی اللہ عنہما سے روایت ہے کہ نبی کریم ﷺ جمعہ سے قبل چار رکعت ادا فرماتے تھے۔

عن أبي هريرة رضي الله عنه قال قال النبي صلى الله عليه وآله وسلم اذا صلى أحدكم الجمعة فليصل بعدها أربعاً. (صحیح مسلم، باب الصلوة بعد الجمعة)

حضرت ابو ہریرہ رضی اللہ عنہ سے روایت ہے کہ نبی کریم ﷺ نے فرمایا کہ جب تم میں سے کوئی جمعہ پڑھ لے تو اس کے بعد چار رکعتیں پڑھے۔

عن ابن عباس رضي الله عنه قال كان النبي صلى الله عليه وآله وسلم يركع قبل الجمعة أربعاً لا يفصل في شيء منهن. (سنن ابن ماجه، باب ما جاء في الصلاة قبل الجمعة)

حضرت عبداللہ بن عباس رضی اللہ عنہما فرماتے ہیں کہ نبی کریم ﷺ جمعہ سے پہلے چار رکعتیں پڑھتے جن کے درمیان سلام نہیں پھیرتے تھے۔

عن علی رضی اللہ عنہ کان رسول اللہ صلی اللہ علیہ وآلہ وسلم یصلی قبل الجمعة أربعاً وبعدها أربعاً يجعل التسليم في آخرهن ركعة.

(المعجم الأوسط للطبرانی رقم الحدیث، ۱۶۱) (معجم ابن الاعرابی رقم الحدیث، ۸۶۴)

حضرت علی رضی اللہ عنہ سے روایت ہے کہ رسول اللہ ﷺ جمعہ (کی نماز) سے پہلے چار رکعت اور جمعہ (کی نماز) کے بعد چار رکعتیں پڑھا کرتے تھے، جن کے صرف آخر میں سلام پھیرتے تھے۔

عن أبي هريرة رضي الله عنه قال قال رسول الله صلى الله عليه وآله وسلم اذا

صلى أحدكم الجمعة فليصل بعدها أربع ركعات. (مسند احمد رقم الحدیث، ۱۰۴۹۱)
حضرت ابو ہریرہ رضی اللہ عنہ سے روایت ہے کہ رسول اللہ ﷺ نے فرمایا کہ جب تم میں سے کوئی جمعہ کی نماز پڑھ لے تو وہ اس کے بعد چار رکعت (سنتیں) ادا کرے۔

عن ابن مسعود رضي الله عنه عن النبي صلى الله عليه وآله وسلم أنه كان

يصلی قبل الجمعة أربعاً وبعدها أربعاً. (المعجم الأوسط للطبرانی رقم الحدیث، ۳۹۵۹)
عبداللہ بن مسعود رضی اللہ عنہ سے روایت ہے کہ نبی کریم ﷺ جمعہ سے پہلے چار رکعتیں اور جمعہ کے بعد چار رکعتیں پڑھا کرتے تھے۔

عن ابن عمر رضي الله عنه أنه كان يصلی قبل الجمعة أربعاً لا يفصل بينهما

بسلام ثم بعد الجمعة ركعتين ثم أربعاً. (سنن طحاوی، باب التطوع بالليل والنهار كيف هو؟)
حضرت عبداللہ بن عمر رضی اللہ عنہما فرماتے ہیں کہ جمعہ (کی نماز) سے پہلے چار رکعتیں پڑھتے تھے، جن کے درمیان سلام نہیں پھیرتے تھے، پھر جمعہ کے بعد دو رکعت پڑھتے، پھر چار رکعتیں پڑھتے تھے۔

عن ابراهيم النخعي أن عبد الله بن مسعود رضي الله عنه كان يصلی قبل

الجمعة أربعاً وبعدها أربعاً لا يفصل بينهما بتسليم.

(سنن طحاوی، باب التطوع بالليل والنهار كيف هو؟)

حضرت ابراہیم نخعی رضی اللہ عنہ فرماتے ہیں کہ حضرت ابن مسعود رضی اللہ عنہ جمعہ سے پہلے چار رکعتیں اور

جمعہ کے بعد چار رکعتیں پڑھا کرتے تھے، جن کے درمیان میں سلام نہیں پھیرتے تھے۔
 عن قتادة أن ابن مسعود رضي الله عنه كان يصلي قبل الجمعة أربع ركعات
 وبعد ها أربع ركعات قال أبو اسحاق وكان على يصلي بعد الجمعة ست
 ركعات وبه يأخذ عبد الرزاق. (مصنف عبد الرزاق باب الصلاة قبل الجمعة وبعدها)
 حضرت قتادہ رضی اللہ عنہ سے روایت ہے کہ حضرت عبداللہ بن مسعود رضی اللہ عنہ جمعہ سے پہلے چار رکعتیں
 اور جمعہ کے بعد چار رکعتیں پڑھا کرتے تھے، ابو اسحاق رضی اللہ عنہ (راوی حدیث) کہتے ہیں کہ
 حضرت علی رضی اللہ عنہ جمعہ کے بعد چھ رکعتیں (چار سنت، دو سنت) پڑھا کرتے تھے اور عبد
 الرزاق رضی اللہ عنہ اسی کو اختیار کرتے ہیں۔

عن عبد الرحمن سلمی قال كان عبد الله يأمرنا أن نصلي قبل الجمعة أربعاً و
 بعدها أربعاً حتى جائنا على فأمرنا أن نصلي بعدها ركعتين ثم أربعاً.
 (مصنف عبد الرزاق باب الصلاة قبل الجمعة وبعدها) (سان طحاوی، باب التطوع بعد الجمعة كيف هو؟)
 حضرت ابو عبد الرحمن سلمی رضی اللہ عنہ سے روایت ہے کہ حضرت عبداللہ بن مسعود رضی اللہ عنہ ہمیں جمعہ
 سے پہلے چار رکعتیں اور جمعہ کے بعد چار رکعتیں پڑھنے کا حکم فرماتے تھے، یہاں تک کہ
 ہمارے پاس حضرت علی رضی اللہ عنہ تشریف لائے تو انہوں نے ہمیں حکم دیا کہ ہم جمعہ کے بعد دو
 رکعتیں اور پھر چار رکعتیں پڑھیں۔

عن ابو اسحاق أن ابن مسعود رضي الله عنه كان يصلي قبل الجمعة أربع
 ركعات وبعد ها أربع ركعات قال أبو اسحاق وكان على يصلي بعد الجمعة
 ست ركعات. (المعجم الكبير للطبرانی رقم الحديث ۹۵۵۵)

حضرت ابو اسحاق رضی اللہ عنہ سے روایت ہے کہ حضرت عبداللہ بن مسعود رضی اللہ عنہ جمعہ سے پہلے چار
 رکعتیں اور جمعہ کے بعد چار رکعتیں پڑھا کرتے تھے، ابو اسحاق رضی اللہ عنہ (راوی حدیث) کہتے
 ہیں کہ حضرت علی رضی اللہ عنہ جمعہ کے بعد چھ رکعتیں (چار سنت، دو سنت) پڑھا کرتے تھے۔

عن عبد الله بن حبيب قال كان عبد الله رضي الله عنه يصلي أربعاً فلما قدم

علی رضی اللہ عنہ صلی ستار کعتیں و أربعا۔

(مصنف ابن ابی شیبہ، باب من کان یصلی بعد الجمعة رکعتین)

حضرت عبداللہ بن حبیب رضی اللہ عنہ فرماتے ہیں کہ حضرت عبداللہ رضی اللہ عنہ جمعہ کے بعد چار رکعتیں پڑھتے تھے اور حضرت علی رضی اللہ عنہ جمعہ کے بعد چھ رکعتیں (دوسنت، چار سنت) پڑھتے تھے۔

عن أبي عبد الرحمن عن علي رضي الله عنه أنه قال من كان مصلياً بعد الجمعة فليصل ستاً۔ (سنن طحاوی، باب التطوع بعد الجمعة کیف هو؟)

حضرت عبدالرحمن رضی اللہ عنہ سے روایت ہے کہ حضرت علی رضی اللہ عنہ نے فرمایا کہ جو آدمی بھی جمعہ کے بعد نماز پڑھے تو چھ رکعتیں (چار سنت، دوسنت) پڑھے۔

عن عطاء قال کان ابن عمر رضي الله عنه صلي الجمعة صلي بعدها ست ركعات ركعتين ثم أربعا۔ (مصنف ابن ابی شیبہ، باب من کان یصلی بعد الجمعة رکعتین)

حضرت عطاء رضی اللہ عنہ فرماتے ہیں کہ حضرت عبداللہ بن عمر رضی اللہ عنہ جمعہ کی نماز پڑھنے کے بعد چھ رکعتیں (چار سنت، دوسنت) پڑھتے تھے۔

عن أبي بكر بن ابي موسى عن أبيه كان يصلی بعد الجمعة ست ركعات۔

(مصنف ابن ابی شیبہ، باب من کان یصلی بعد الجمعة رکعتین)

حضرت ابو موسی اشعری رضی اللہ عنہ جمعہ کے بعد چھ رکعتیں (دوسنت، چار سنت) پڑھا کرتے تھے۔

عن ابو عبیدة عن عبد الله رضي الله عنه قال كان يصلی قبل الجمعة أربعا۔

(مصنف ابن ابی شیبہ، باب الصلاة قبل الجمعة)

حضرت ابو عبیدہ رضی اللہ عنہ فرماتے ہیں کہ حضرت عبداللہ بن مسعود رضی اللہ عنہ جمعہ (کی نماز) سے پہلے چار رکعتیں پڑھا کرتے تھے۔

عن العلاء بن المسيب عن أبيه قال كان عبد الله رضي الله عنه يصلی بعد الجمعة أربعا۔ (مصنف ابن ابی شیبہ، باب من کان یصلی بعد الجمعة أربعا)

حضرت عبداللہ بن مسعود رضی اللہ عنہ جمعہ کے بعد چار رکعتیں پڑھا کرتے تھے۔

عن ابراهيم كانوا يصلون قبلها أربعا۔ (مصنف ابن ابی شیبہ، باب الصلاة قبل الجمعة)

حضرت ابراہیم نخعی رضی اللہ عنہ فرماتے ہیں کہ صحابہ رضی اللہ عنہم و تابعین رضی اللہ عنہم جمعہ سے پہلے چار کعتیں پڑھا کرتے تھے۔

عن ابراهیم كانوا يصلون قبلها أربعاً. (سنن ترمذی، باب الصلاة قبل الجمعة وبعدها)
حضرت ابراہیم نخعی رضی اللہ عنہ فرماتے ہیں کہ صحابہ کرام رضی اللہ عنہم و تابعین رضی اللہ عنہم جمعہ کے بعد چار کعتیں پڑھا کرتے تھے۔

عن ابراهیم كانوا يصلون بعدها أربعاً.

(مصنف ابن ابی شیبہ، باب من كان يصلي بعد الجمعة أربعاً)
حضرت ابراہیم نخعی رضی اللہ عنہ فرماتے ہیں کہ صحابہ کرام رضی اللہ عنہم و تابعین رضی اللہ عنہم جمعہ کے بعد چار کعتیں پڑھا کرتے تھے۔

قال النخعي كانوا يحبون أن يصلوا قبل الجمعة أربعاً.

(فتح الباری لابن رجب، باب الصلاة بعد الجمعة)
حضرت ابراہیم نخعی رضی اللہ عنہ فرماتے ہیں کہ مجھے جمعہ (کی نماز) سے پہلے چار کعتیں پڑھنا بہت محبوب ہے۔

امام طحاوی رضی اللہ عنہ کا بصیرت آموز فیصلہ:

عن خرشة بن الحر أن عمر رضى الله عنه كان يكره أن يصلي بعد صلاة الجمعة مثلها قال أبو جعفر فلذلك استحب أبو يوسف أن يقدم الأربع قبل الر كعتين لأنهن لسن مثل الر كعتين فكره أن يقدم الر كعتان لأنهما مثل الجمعة.

(سنن طحاوی، باب التطوع بعد الجمعة كيف هو؟)

حضرت خرشد بن حر رضی اللہ عنہ فرماتے ہیں کہ حضرت عمر بن الخطاب رضی اللہ عنہ نماز جمعہ کے بعد انہی جیسی (دو رکعت) نماز پڑھنے کو ناپسند کرتے تھے، امام طحاوی رضی اللہ عنہ فرماتے ہیں کہ اسی وجہ سے امام ابو یوسف رضی اللہ عنہ کے نزدیک چار رکعات کو دو رکعت سے پہلے پڑھنا پسند فرمایا کیونکہ وہ دو کی مثل نہیں، پس دو رکعت کو مقدم کرنا مکروہ ہے اس لیے کہ وہ جمعہ کی مثل ہیں۔

نماز تراویح

رسول اللہ ﷺ کا معمول مبارک میں رکعت تراویح پڑھنے کا تھا:

عن ابن عباس رضی اللہ عنہ أن رسول اللہ صلی اللہ علیہ والہ وسلم کان یصلی فی رمضان عشرين رکعة والوتر۔

(مصنف ابن ابی شیبہ، باب کم یصلی فی رمضان من رکعة)

حضرت عبد اللہ بن عباس رضی اللہ عنہما فرماتے ہیں کہ رسول اللہ ﷺ رمضان میں بیس رکعت تراویح اور وتر پڑھا کرتے تھے۔

یہی حدیث معمولی الفاظ کے فرق کے ساتھ مندرجہ ذیل کتب میں بھی مذکور ہے:

(سنن الکبریٰ للبیہقی، باب ماروی فی عدد رکعات قیام شہر رمضان) (المعجم الکبیر للطبرانی رقم الحدیث ۱۲۱۰۲) (المعجم الأوسط للطبرانی رقم الحدیث ۶۹۸) (المعجم الأوسط للطبرانی رقم الحدیث ۵۳۲۰) (مسند عبد بن حمید رقم الحدیث ۶۵۲) (الکامل فی ضعفاء الرجال، ۱/۲۴۰، طبع دار الفکر بیروت) (أحادیث شہر رمضان لأبی الیمن بن عساکر ۱/۵۲، رقم الحدیث ۱۶) (الاستذکار لابن عبد البر، رقم الحدیث ۶۲۸۴) (جزء من حدیث النعالی، باب یصلی فی شہر رمضان عشرين رکعة والوتر) (التمہید لما فی الموطأ من المعانی والأسانید، ۸/۱۱۵) (خلاصة الاحکام للنووی رقم الحدیث ۱۹۶۱) (سبل السلام، باب حجة من قال بوجوب الوتر) (المطالب العالیة لابن حجر، کتاب النوافل، باب قیام رمضان) (التلخیص الحبیر لابن حجر العسقلانی، تابع للکتاب الصلوة رقم الحدیث ۵۳۰) (شرح صحیح البخاری لابن بطال، باب قیام الرسول ﷺ) (المجمع الزوائد، باب قیام رمضان) (فتح الباری شرح صحیح بخاری، باب فضل من قیام رمضان) (الفقه الاسلامی وأدلة، الفضل الثامن، النوافل أو صلوة التطوع) (سبل الهدی والرشاد، جماع ابواب سیرتہ، الباب السادس فی صلاتہ) (رجاحة المصابیح، باب قیام شہر رمضان)

حدیث کی توثیق: بعض حضرات کا کہنا ہے کہ اس حدیث کا ایک راوی ابراہیم بن عثمان ابو شیبہ رضی اللہ عنہ ضعیف ہیں، لیکن یہ بات واضح ہونی چاہیے کہ سب سے پہلے جس نے ابراہیم بن عثمان ابو شیبہ رضی اللہ عنہ پر جرح کی ہے وہ امام شعبہ رضی اللہ عنہ ہیں، جبکہ باقی تمام محدثین جنہوں نے ابو

شیبہ پر جرح کی ہے وہ امام شعبہ رضی اللہ عنہ کی اتباع میں کی ہے، اور ابو شیبہ رضی اللہ عنہ سے کسی جرح کرنے والے کی ملاقات ثابت نہیں سوائے امام شعبہ رضی اللہ عنہ کے، لہذا امام شعبہ رضی اللہ عنہ کی جرح کا جواب سب کی جرح کا جواب ہوگا، یاد رہے امام شعبہ رضی اللہ عنہ نے بھی ابو شعبہ کو مطلقاً کذاب نہیں کہا، بلکہ صرف ایک قصہ میں ان کے بارے میں کذاب کہا ہے اسی لیے ابن حجر رضی اللہ عنہ نے بھی لکھا ہے کہ (و کذاب شعبہ فی قصہ) شعبہ اس قصہ میں کذاب ہیں۔

(مہذب العہذیب، ۱/۵۴، طبع حیدرآباد کن)

امام سیوطی رضی اللہ عنہ نے اُس قصہ کو یوں بیان کیا: کہ امام شعبہ رضی اللہ عنہ نے ابو شعبہ رضی اللہ عنہ کو اس لیے جھٹلایا کہ اُس نے امام حاکم رضی اللہ عنہ سے یہ روایت بیان کی کہ حضرت ابو لیلیٰ رضی اللہ عنہ فرماتے ہیں کہ جنگ صفین میں ستر اہل بدر نے شرکت کی تھی، امام شعبہ رضی اللہ عنہ کہتے ہیں کہ اُس نے غلط بیانی کی، اور فرمایا کہ اللہ کی قسم میں نے اس کے بارے میں حاکم رضی اللہ عنہ سے مذاکرہ کیا تو انہوں نے سوائے حضرت خزیمہ رضی اللہ عنہ کے کسی اہل بدر کو نہیں پایا جس نے جنگ صفین میں شرکت کی ہو۔ (میزان الاعتدال، ۱/۱۰، طبع دار الکتب العلمیہ بیروت)

اس بیان سے واضح ہو گیا کہ اس واقعہ کو بیان کرنے میں بھی ابو شعبہ رضی اللہ عنہ کا کوئی قصور نہیں کیونکہ انہوں نے تو یہ روایت امام حاکم رضی اللہ عنہ سے کی ہے، اب اگر یہ روایت غلط ہے تو اس میں قصور امام حاکم کا ہے کہ انہوں نے یہ روایت بیان کی نہ کہ ابو شعبہ رضی اللہ عنہ نے، اور امام شعبہ رضی اللہ عنہ کا امام حاکم رضی اللہ عنہ سے ملاقات کے بعد یہ دعویٰ کرنا کہ جنگ صفین میں حضرت خزیمہ رضی اللہ عنہ کے علاوہ کوئی بدری شریک نہیں تھا درست نہیں ہے، یہی وجہ ہے کہ امام ذہبی رضی اللہ عنہ نے امام شعبہ رضی اللہ عنہ کی جرح کا یوں جواب دیا ہے: میں کہتا ہوں کہ سبحان اللہ کیا علی رضی اللہ عنہ نے جنگ صفین میں شرکت نہیں کی؟ کیا حضرت عمار رضی اللہ عنہ نے شرکت نہیں کی؟ (اور دونوں اہل بدر میں سے ہیں)۔ (میزان الاعتدال، ۱/۱۰، طبع دار الکتب العلمیہ بیروت)

معلوم ہوا کہ امام ذہبی رضی اللہ عنہ نزدیک ابو شعبہ رضی اللہ عنہ پر امام شعبہ رضی اللہ عنہ کی جرح غلط ہے۔ اسی طرح ابن حجر رضی اللہ عنہ کے نزدیک بھی امام شعبہ رضی اللہ عنہ کی یہ تکذیب قابل قبول نہیں ہے کیونکہ

جس راوی پر کذاب کی تہمت لگائی گئی ہے اُس کو انہوں نے طبقہ الہادیہ عشرہ میں شمار کیا ہے، لیکن ابن حجر رحمۃ اللہ علیہ نے ابو شعبہ رحمۃ اللہ علیہ کو نہ طبقہ الہادیہ عشرہ میں شمار کیا اور نہ ہی طبقہ الثانیہ عشرہ میں شمار کیا، تو معلوم ہوا کہ ابن حجر رحمۃ اللہ علیہ کے نزدیک ابو شعبہ رحمۃ اللہ علیہ پر کذاب کی تہمت صحیح نہیں ہے۔ (مقدمہ تقریب العہذیب ۱/۲۵، طبع حیدرآباد دکن)

امام شعبہ رحمۃ اللہ علیہ نے خود ابو شعبہ رحمۃ اللہ علیہ سے روایت لی ہے۔

(تہذیب الکمال ۲/۴۱، طبع مؤسوسۃ الرسالۃ) (تہذیب العہذیب ۱/۵۲، طبع حیدرآباد دکن) اور امام شعبہ رحمۃ اللہ علیہ سے مشہور ہے کہ وہ ہمیشہ ثقہ راوی سے ہی روایت لیتے ہیں، خود الہادیہ کے معتبر عالم مولانا عبدالرؤف سندھی رحمۃ اللہ علیہ لکھتے ہیں کہ شیخ احمد شاہ رحمۃ اللہ علیہ فرماتے ہیں کہ وہ (یعنی امام شعبہ رحمۃ اللہ علیہ) ثقہ راوی سے ہی روایت لیتے ہیں۔

(القول المقبول فی شرح صلاة الرسول بہ تخریج عبدالرؤف، صفحہ ۶۸۴) (لیل الاوطار ۱/۳۶) امام بخاری رحمۃ اللہ علیہ کے اُستاز حضرت یزد بن ہارون رحمۃ اللہ علیہ (جنہوں نے عثمان ابو شیبہ رحمۃ اللہ علیہ کو دیکھا ہے) فرماتے ہیں کہ ابو شیبہ رحمۃ اللہ علیہ سے بڑھ کر اپنے زمانے میں کوئی قاضی عادل نہیں

ہوا۔ (تہذیب الکمال ۲/۱۵۱، طبع مؤسوسۃ الرسالۃ)

امام یحییٰ بن معین رحمۃ اللہ علیہ نے بھی ابراہیم بن عثمان ابو شیبہ رحمۃ اللہ علیہ کو یزید بن ہارون رحمۃ اللہ علیہ کے حوالے سے عادل نقل کیا ہے۔ (تاریخ یحییٰ بن معین ۱/۱۲۳، رقم الحدیث ۵۵۲، طبع جامعہ الازہر) امام ابن عدی رحمۃ اللہ علیہ فرماتے ہیں کہ ابو شیبہ رحمۃ اللہ علیہ کی احادیث درست ہیں۔

(تہذیب العہذیب ۱/۵۲، طبع حیدرآباد)

امام احمد بن حنبل رحمۃ اللہ علیہ کا ابو شیبہ کو منکر الحدیث کہنا کسی وجہ سے معتبر نہیں، خود الہادیہ کے معتبر عالم مولانا محمد علی گوندھلوی صاحب اور زبیر علی زئی صاحب لکھتے ہیں کہ امام احمد بن حنبل رحمۃ اللہ علیہ یا کسی کا صرف ضعیف، متروک یا منکر الحدیث کہنے سے جرح مفسر (قابل قبول)

نہیں ہوتی ہے۔ (خیر الکلام، صفحہ ۹۴) (رکعات قیام رمضان کا تحقیقی جائزہ صفحہ ۵۶)

امام دارقطنی رحمۃ اللہ علیہ نے ابو شیبہ رحمۃ اللہ علیہ کی روایت کو صحیح قرار دیا ہے۔

(العلل الواردة فی الاحادیث ۲/۴۸۱، طبع دار طیبہ)

امام عبدالحسن بشہل رضی اللہ عنہ (المتوفی ۲۹۲ھ) نے ابوشیبہ رضی اللہ عنہ سے روایت لیں ہیں۔

(تاریخ الواسیط، صفحہ ۱۶۱، ۲۲۲، طبع مکتبۃ العلوم والحکم المدینہ المنورہ)

علامہ ابن کثیر رضی اللہ عنہ نے بھی ابوشیبہ کی روایت سے استدلال کیا ہے۔

(البدایہ والنہایہ ۳/۴۶۴، طبع بدار ہجر)

علامہ ابن عابدین شامی رضی اللہ عنہ نے 20 رکعت مذکورہ روایت کو صحیح قرار دیا ہے۔

(البحر الرائق ۲/۸۱۱، طبع دارالکتب العلمیہ بیروت)

علامہ ناصر البانی رضی اللہ عنہ نے بھی ابوشیبہ رضی اللہ عنہ کی روایت کو صحیح کہا ہے۔

(صحیح ابن ماجہ، رقم الحدیث ۳۹۹۲، طبع ریاض)

جب یہ اس کے علاوہ حضرت جابر بن عبد اللہ رضی اللہ عنہ سے بھی یہی روایت دوسری سند کے ساتھ

منقول ہے اور علامہ ابن حجر رضی اللہ عنہ نے بغیر سند کے اپنی کتاب (تلخیص الحبیر ۲/۵۴، رقم

الحدیث ۱۴۵، طبع مؤسسۃ قرطبہ) یہی روایت نقل فرمائی ہے۔

امام جلال الدین سیوطی رضی اللہ عنہ لکھتے ہیں کہ:

اگر بالفرض مان بھی لیا جائے کہ مذکورہ روایت ضعیف ہے تب بھی اگر کوئی ضعیف روایت اگر

دو طرق سے وارد ہو تو اسے احتجاج کرنا درست نہیں ہے اور ظاہر ہے کہ احتجاج قبول کی قسم

ہے۔ (تدریب الراوی، ۱/۴۱، طبع مکتبہ الکوثر)

محدثین اور فقہاء کا عمومی قاعدہ ہے اگر حدیث کی سند میں کوئی راوی ضعیف ہو لیکن حدیث کا

مضمون ایسا ہو کہ خلفائے راشدین، جماعت صحابہ کرام رضی اللہ عنہم تابعین و تبع تابعین اور

مذہب اربعہ یعنی پورا امت مسلمہ کا اس پر عمل لگا تا رہو (جس کو فقہاء کرام کی اصطلاح میں

تعامل، اجماع عملی اور محدثین کی اصطلاح میں تعلق بالقبول کے ساتھ تعبیر کرتے ہیں) تو وہ

حدیث متواتر شمار ہوتی ہے اور وہ اپنے ثبوت کے لیے راویوں کی جانچ پڑتال کی محتاج نہیں

ہوتی، لہذا ضعیف حدیث پر امت کا متواتر عمل ہو تو وہ حدیث متواتر شمار ہوگی اور اس پر جرح

کی کوئی حیثیت نہیں ہوگی، چند حوالے ملاحظہ ہوں:

امیر المؤمنین فی الحدیث عبد اللہ بن مبارک رضی اللہ عنہ سے (الکفایہ للخطیب، صفحہ ۴۲۴)

امام سخاوی رحمۃ اللہ علیہ سے (فتح المغیب ۲/۵۳۱، طبع دار المنہاج ریاض)
 امام ابو بکر الجصاص رحمۃ اللہ علیہ سے (احکام القرآن ۲/۳۸، طبع دار احیاء التراث العربی بیروت)
 علامہ آلوسی رحمۃ اللہ علیہ سے (روح المعانی ۲/۳۵، طبع دار احیاء التراث العربی بیروت)
 جلال الدین سیوطی رحمۃ اللہ علیہ سے (تعقیبات السیوطی، صفحہ ۹۰، طبع دار مکة المکرمہ)
 علامہ ابن القیم رحمۃ اللہ علیہ سے (کتاب الروح، صفحہ ۲۲، طبع دار علم الفوائد)
 امام ابن ہمام رحمۃ اللہ علیہ سے (فتح القدیر ۲/۵۴، طبع دار الکتب العلمیہ بیروت)
 علامہ ابن حجر رحمۃ اللہ علیہ سے (النکت ۱/۳۹۳، طبع دار الراية)
 اس حدیث کو ابراہیم بن عثمان ابوشیبہ رحمۃ اللہ علیہ سے روایت کرنے والے چار محدث ہیں اور
 چاروں حضرات ثقہ ہیں، ملاحظہ ہو:

یزید بن ہارون رحمۃ اللہ علیہ (مصنف ابن ابی شیبہ) (تقریب العہذیب، صفحہ ۴۶)
 علی بن جعد رحمۃ اللہ علیہ (المعجم الکبیر طبرانی) (سیر اعلام النبلاء للذہبی ۱/۹۵)
 ابو نعیم فضل بن دکین رحمۃ اللہ علیہ (مسند عبد بن حمید) (تقریب العہذیب، صفحہ ۵۴)
 منصور بن ابی مزاحم رحمۃ اللہ علیہ (السنن الکبری للبیہقی) (تقریب العہذیب، صفحہ ۵۵)
 ان ثقہ و عظیم محدثین کا ابراہیم بن عثمان ابوشیبہ رحمۃ اللہ علیہ سے بیس رکعت نقل کرنے میں متفق ہونا
 قوی تائید ہے کہ یہ حدیث ثابت اور صحیح ہے ورنہ یہ ثقہ حضرات اس طرح متفق نہ ہوتے۔

عن جابر بن عبد اللہ رضی اللہ عنہ قال خرج النبی صلی اللہ علیہ والہ وسلم
 ذات لیلة فی رمضان فصلی بالناس أربعة وعشرون رکعة وأوتر بثلاثة.

(تاریخ جرجان، باب حرف العین من اسمہ علی، رقم الحدیث ۵۵۶، طبع عالم الکتب بیروت)
 حضرت جابر بن عبد اللہ رضی اللہ عنہ فرماتے ہیں کہ نبی کریم ﷺ رمضان کی ایک رات (گھر سے
 نکلے اور آپ ﷺ نے) لوگوں کو چوبیس رکعات (چار فرض، بیس تراویح) نماز پڑھائی اور
 تین رکعت وتر بھی پڑھائے۔

عن جابر رضی اللہ عنہ کان رسول اللہ صلی اللہ علیہ والہ وسلم یصلی فی

شهر رمضان عشرین رکعتہ والوتر۔ (جز من حدیث ابی الحسن محمد بن طلحة النعانی رقم الحدیث ۳۳، طبع مخطوط نشر فی برنامج جوامع الکلم المجلد الثانی التابع لموقع الشبكة الاسلامیة) حضرت جابر رضی اللہ عنہ سے روایت ہے کہ رسول اللہ ﷺ رمضان میں بیس رکعات (تراویح) اور وتر پڑھا کرتے تھے۔

توثیق: یہ حدیث حسن درجہ کی ہے کیونکہ اس کے دونوں راوی ابوداؤد، ترمذی اور ابن ماجہ کے حسن الحدیث درجہ کے راوی ہیں تفصیل کے لیے ملاحظہ ہو:

(تہذیب التہذیب ۵/۵۴۲) (تاریخ بغداد ۲/۴۲۴) (سیر اعلام النبلاء ۸/۲۳۹) (سنن دارقطنی رقم الحدیث ۲۴) (العبر فی خبر من غیر ۱/۲۳۲) (مجمع الزوائد ۹/۴۵) (تذکرۃ الحفاظ للذہبی ۱/۲۸۴) (سیر اعلام النبلاء ۷/۱۲۵) (تہذیب التہذیب ۲/۴۲۶) (تہذیب الکمال للذہبی ۸/۱۲۵) (طبقات الحفاظ للسیوطی ۱/۴۰) **انہ صلی اللہ علیہ والہ وسلم صلی بالناس عشرین رکعتہ لیلتین فلما کان فی اللیلۃ الثالثۃ أجمع الناس فلم یخرج الیہم ثم قال من الغد خشیت ان تفرض علیکم فلا تطیقوها۔** (تلخیص الحبیر ۲/۵۴ رقم الحدیث ۱۳۵، طبع مؤسسۃ قرطبہ) بے شک رسول اللہ ﷺ نے لوگوں کو دو راتیں بیس رکعت نماز تراویح پڑھائی جب تیسری رات لوگ پھر جمع ہوئے تو آپ ﷺ ان کی طرف (حجرہ مبارک سے باہر) تشریف نہیں لائے، پھر صبح آپ ﷺ نے فرمایا مجھے اندیشہ ہوا کہ (نماز تراویح) تم پر فرض کر دی جائے گی لیکن تم اس کی طاقت نہ رکھو گے۔

عن عائشۃ رضی اللہ عنہا و ابی ہریرۃ رضی اللہ عنہ کان رسول اللہ صلی اللہ علیہ والہ وسلم اذا دخل رمضان تغیر لونه و کثرت صلاتہ و ابتہل فی الدعاء و أشفق منہ۔ (شعب الایمان للبیہقی باب فضائل شهر رمضان رقم الحدیث ۳۳۵۳) حضرت عائشہ رضی اللہ عنہا فرماتی ہیں کہ رسول اللہ ﷺ جب رمضان کا مہینہ آتا تو آپ ﷺ کا رنگ بدل جاتا تھا اور آپ ﷺ کی نمازوں میں زیادتی ہو جاتی تھی اور دعائیں تضرع و زاری بڑھ جاتی تھی اور آپ ﷺ اس (کی عظمت) کی وجہ سے ڈرا کرتے تھے۔

استدلال: حضرت شاہ عبدالعزیز محدث دہلوی رحمۃ اللہ علیہ فرماتے ہیں کہ:

جن روایات میں مذکور ہے کہ آنحضرت ﷺ رمضان شریف میں بنسبت دوسرے مہینوں

کے زیادہ نماز پڑھتے تھے تو اس نماز سے مراد (بیس) تراویح کی نماز ہے کہ آنحضرت ﷺ رمضان شریف میں تراویح پڑھا کرتے تھے کہ اس وقت عرف میں تراویح کی تعبیر قیام رمضان کے ساتھ کرتے تھے (کیونکہ عام مہینوں کے دنوں میں تو آپ ﷺ صرف آٹھ رکعت تہجد پڑھا کرتے تھے جبکہ رمضان میں مذکورہ تائید کے مطابق عبادت و نماز میں زیادتی فرمادیتے تھے جو کہ بیس رکعت تراویح کی بہترین دلیل ہے۔

(فتاویٰ عزیزی، صفحہ ۴۸۳، طبع ایچ ایم سعید کراچی)

حضرت عمر رضی اللہ عنہ کے دورِ خلافت میں مسنون تراویح بیس رکعت ہی پڑھی جاتی تھی:

عن یحییٰ بن سعید أن عمر ابن الخطاب رضی اللہ عنہ أمر رجلا یصلی بہم عشرين رکعة. (مصنف ابن ابی شیبہ، باب کم یصلی فی رمضان من رکعة)

حضرت یحییٰ بن سعید رضی اللہ عنہ کہتے ہیں کہ بے شک حضرت عمر رضی اللہ عنہ نے ایک شخص کو حکم دیا کہ وہ لوگوں کو (صحابہ کرام رضی اللہ عنہم و تابعین رضی اللہ عنہم کو) بیس رکعات (تراویح) پڑھائے۔

عن یزید بن رومان أنه قال کان الناس یقومون فی زمان عمر ابن الخطاب رضی اللہ عنہ فی رمضان بثلاث وعشرين رکعت. (موطا امام مالک، باب ما جاء فی قیام رمضان) حضرت یزید بن رومان رضی اللہ عنہ کہتے ہیں کہ لوگ (صحابہ کرام رضی اللہ عنہم و تابعین رضی اللہ عنہم) حضرت عمر بن خطاب رضی اللہ عنہ کے زمانے میں تیس رکعات (بیس تراویح اور تین وتر) پڑھا کرتے تھے۔ یہی حدیث معمولی الفاظ کے فرق کے ساتھ مندرجہ ذیل کتب میں بھی مذکور ہے:

(سنن الکبریٰ للبیہقی، باب ماروی فی عدد رکعات قیام شہر رمضان) (شعب الایمان للبیہقی، رقم الحدیث ۴۲۰) (مختصر قیام اللیل للروزی، باب عدد رکعات التي یقوم بها الامام للناس فی رمضان) (معرفة السنن والآثار للبیہقی، کتاب الصلاة، باب قیام رمضان) (کتاب الصیام للفریابی، رقم الحدیث ۱۰۹) (شرح السنة للبلغوی، باب قیام شہر رمضان وفضله) (فتح الباری ۴/۲۵۳، طبع دار المعرفۃ بیروت) (المغنی لابن قدامہ، مسأله نمبر ۱۰۹۳، طبع قاہرہ)

عن السائب بن یزید قال کنا ننصرف من القیام علی عهد عمر رضی اللہ عنہ وقدنا فروع الفجر وكان القیام علی عهد عمر رضی اللہ عنہ ثلاثة وعشرين رکعة. (مصنف عبدالرزاق، باب قیام رمضان)

حضرت سائب بن یزید رضی اللہ عنہ نے بیان کیا کہ ہم حضرت عمر رضی اللہ عنہ کے زمانہ میں فجر کے قریب تراویح سے فارغ ہوتے تھے اور ہم (بشمول وتر) تیس رکعات پڑھتے تھے۔

عن السائب بن يزيد قال كانوا يقومون على عهد عمر بن الخطاب رضى الله عنه في شهر رمضان بعشرين ركعة. قال وكانوا يقرأون بالمئين وكانوا يتوكئون على عصيهم في عهد عثمان رضى الله عنه من شدة القيام.

(سنن الكبرى للبيهقي، باب ما روى في عدد ركعات قيام شهر رمضان)

حضرت سائب بن یزید رضی اللہ عنہ سے مروی ہے کہ حضرت عمر بن خطاب رضی اللہ عنہ کے زمانہ میں لوگ (صحابہ کرام رضی اللہ عنہم و تابعین رضی اللہ عنہم) ماہ رمضان میں بیس رکعات (تراویح) پڑھتے تھے اور ان میں سو آیات والی سورتیں پڑھتے تھے اور حضرت عثمان رضی اللہ عنہ کے زمانہ میں شدتِ قیام کی وجہ سے وہ اپنی لائٹیوں سے ٹیک لگاتے تھے۔

یہی حدیث معمولی الفاظ کے فرق کے ساتھ مندرجہ ذیل کتب میں بھی مذکور ہے:

(کتاب الصیام للفریابی، رقم الحدیث ۱۶۶) (مسند ابن الجعد رقم الحدیث ۲۹۲۶) (کتاب الصیام للفریابی، باب ما روى عن النبي ﷺ) (مسند ابن الجعد رقم الحدیث ۲۸۲۵) (خلاصة الاحكام للنووي رقم الحدیث ۱۹۶۲) (عمدة القاری، کتاب الاذان، باب صلوة اللیل) (فتح الباری، باب فضل فی قیام شهر رمضان) (الکافی لابن قدامة، کتاب الصلاة) (بداية المجتهد، الباب الخامس فی قیام رمضان) (معرفة السنن والآثار للبيهقي، رقم الحدیث ۵۰۰۹، طبع بیروت)

عن الحسن أن عمر بن الخطاب رضى الله عنه جمع الناس على أبي بن كعب رضى الله عنه في قيام رمضان فكان يصل بهم عشرين ركعة. (سنن ابوداؤد، باب القنوت في الوتر) حضرت حسن بصری رضی اللہ عنہ سے روایت ہے کہ حضرت عمر رضی اللہ عنہ نے لوگوں کو (صحابہ کرام رضی اللہ عنہم و تابعین رضی اللہ عنہم) کو حضرت اُبی بن کعب رضی اللہ عنہ کی امامت پر جمع فرمایا، وہ لوگوں کو رمضان کی راتوں میں بیس رکعت نماز تراویح پڑھاتے تھے۔

یہی حدیث معمولی الفاظ کے فرق کے ساتھ مندرجہ ذیل کتب میں بھی مذکور ہے:

(فضائل رمضان لابن ابی الدنیاء، رقم الحدیث ۴، طبع دارالسلف الرياض) (مختصر خلافيات للبيهقي، ۲/۲۶، مسألة ۱۳۱) (مسند الفاروق للامام ابن كثير ۱/۲۵۲، طبع دار الفلاح التراث) (سير اعلام النبلاء للامام الذهبي، صفحة ۴۰۶، طبع مؤسسة الرسالة)

عن ابى بن كعب رضى الله عنه أن عمر بن الخطاب رضى الله عنه امره ان يصلى بالليل فى رمضان فقال ان الناس يصومون النهار ولا يحسنون ان يقرأوا فلو قرأت عليهم بالليل فقال يا امير المؤمنين هذا شئى لم يكن فقال قد علمت ولكنه حسن فصلى بهم عشرين ركعة. (كنز العمال، رقم الحديث ۲۳۴۱)

حضرت ابى بن كعب رضی اللہ عنہ روایت کرتے ہیں کہ حضرت عمر رضی اللہ عنہ نے انہیں حکم دیا کہ رمضان میں رات کو نماز پڑھائیں (کیونکہ) لوگ دن کو روزہ رکھتے ہیں اس لیے رات کو اچھی طرح قرأت نہیں کر سکتے، لہذا تم لوگوں کو نماز پڑھاؤ، حضرت ابى بن كعب رضی اللہ عنہ نے عرض کیا حضرت اس چیز کا پہلے وجود نہیں تھا تو حضرت عمر رضی اللہ عنہ نے فرمایا جی ہاں میں جانتا ہوں، مگر یہ بہت اچھا طریقہ ہے، چنانچہ حضرت ابى بن كعب رضی اللہ عنہ نے لوگوں کو بیس رکعت تراویح پڑھائیں۔ یہی حدیث معمولی الفاظ کے فرق کے ساتھ مندرجہ ذیل کتب میں بھی مذکور ہے:

(خلاصة الاحكام للنووى، باب استعجاب قيام رمضان، رقم الحديث ۱۹۶۱) (الأحادیث المختارة رقم الحديث ۱۱۶۱)

قال عبید بن كعب القرظى كان الناس يصلون فى زمان عمر بن الخطاب رضى الله عنه فى رمضان عشرين ركعة يطيلون فيها القراءة ويؤثرون بثلاث. (مختصر قيام الليل للمروزي، باب عدد الركعات التى يقوم بها الامام للناس فى رمضان) حضرت عبید بن كعب القرظى رضی اللہ عنہ فرماتے ہیں کہ حضرت عمر رضی اللہ عنہ کے زمانہ میں لوگ (صحابہ کرام رضی اللہ عنہم) اور تابعین رضی اللہ عنہم) رمضان میں بیس رکعت تراویح پڑھا کرتے تھے جس میں لمبی قراۃ کرتے تھے اور تین رکعت وتر پڑھا کرتے تھے۔

فاما قيام شهر رمضان فصلاة الى..... عشرون لانه روى عن عمر رضى الله عنه و كذلك يقومون بمكة ويؤثرون بثلاث.

(مختصر المزني فى فروع الشافعية، باب صلاة التطوع والقيام شهر رمضان)

اور رمضان میں قیام رمضان (یعنی تراویح) بیس رکعات اور تین رکعت وتر ہی پسندیدہ ہیں جیسا کہ حضرت عمر رضی اللہ عنہ اور اہل مکہ سے منقول ہے۔

أن عمر رضى الله عنه لما جمع الناس على أبي بن كعب رضى الله عنه وكان يصلى لهم عشرين ركعة. (السنن لابن قدامه، مسأله نمبر ۱۰۹۵، طبع قاہرہ)
حضرت عمر رضی اللہ عنہ نے لوگوں (صحابہ کرام رضی اللہ عنہم و تابعین رضی اللہ عنہم) کو اس پر جمع کیا کہ ابی بن کعب رضی اللہ عنہ انہیں بیس رکعت تراویح پڑھائے۔

عن السائب بن يزيد أن عمر بن الخطاب رضى الله عنه جمع الناس في رمضان على أبي بن كعب وتميم الداري رضى الله عنهم على إحدى وعشرين ركعة.
(الاستذكار لابن عبد البر، باب ما جاء في قيام رمضان)
حضرت سائب بن یزید رضی اللہ عنہ سے مروی ہے کہ حضرت عمر بن خطاب رضی اللہ عنہ نے لوگوں (یعنی صحابہ کرام رضی اللہ عنہم و تابعین رضی اللہ عنہم) کو حضرت ابی بن کعب اور حضرت تميم داری رضی اللہ عنہم کی اقتداء میں جمع کیا۔

عن يحيى بن سعيد أن عمر بن الخطاب رضى الله عنه نهر رجلا يصلى بهم عشرين ركعة. (الاستذكار لابن عبد البر، باب ما جاء في قيام رمضان)
حضرت یحییٰ بن سعید رضی اللہ عنہ کہتے ہیں کہ بے شک حضرت عمر رضی اللہ عنہ نے ایک شخص کو حکم دیا کہ وہ لوگوں کو (صحابہ کرام رضی اللہ عنہم و تابعین رضی اللہ عنہم کو) بیس رکعات (تراویح) پڑھائے۔
حضرت عثمان رضی اللہ عنہ کے دورِ خلافت میں مسنون تراویح بیس رکعت ہی پڑھی جاتی تھی:

عن السائب بن يزيد قال كانوا يقومون على عهد عمر بن الخطاب رضى الله في شهر رمضان بعشرين ركعة، قال وكانوا يقرأون بالمئين وكانوا يتوكون على عصيهم في عهد عثمان رضى الله عنه من شدة القيام.

(سان الكبریٰ للبیہقی، باب ما روی فی عدد رکعات قیام شہر رمضان)
حضرت سائب بن یزید رضی اللہ عنہ سے مروی ہے کہ حضرت عمر بن خطاب رضی اللہ عنہ کے زمانہ میں لوگ (صحابہ کرام رضی اللہ عنہم و تابعین رضی اللہ عنہم) ماہ رمضان میں بیس رکعات (تراویح) پڑھتے تھے اور ان میں سو آیات والی سورتیں پڑھتے تھے اور حضرت عثمان رضی اللہ عنہ کے زمانہ میں شدتِ قیام کی وجہ سے وہ اپنی لاشیوں سے ٹیک لگاتے تھے۔

یہی حدیث معمولی الفاظ کے فرق کے ساتھ مندرجہ ذیل کتب میں بھی مذکور ہے:

(کتاب الصیام للفریابی، رقم الحدیث ۱۷۶) (مسند ابن الجعد، رقم الحدیث ۲۹۲۶) (کتاب الصیام للفریابی، باب ما روى عن النبي ﷺ) (مسند ابن الجعد، رقم الحدیث ۲۸۲۵) (خلاصة الاحكام للنووی، رقم الحدیث ۱۱۶۲) (عمدة القاری، کتاب الاذان، باب صلوٰۃ اللیل) (فتح الباری، باب فضل فی قیام شهر رمضان) (الكافی لابن قدامة، کتاب الصلاة) (بداية المجتهد، الباب الخامس فی قیام رمضان) (معرفة السنن والآثار للبيهقي، رقم الحدیث ۵۳۰۹، طبع بیروت)

حضرت علی رضی اللہ عنہ کے دو رکعت میں مسنون تراویح بیس رکعت ہی پڑھی جاتی تھی:

حدثني زيد بن علي عن أبيه عن جده عن علي رضي الله عنه أنه أمر الذي يصلي بالناس صلاة القيام في شهر رمضان أن يصلي بهم عشرين ركعة يسلم في كل ركعتين ويرأوح ما بين كل أربع ركعات. (مسند زيد بن علي، باب قیام فی شهر رمضان)
امام زید بن علی رضی اللہ عنہ اپنے والد امام زین العابدین رضی اللہ عنہ سے وہ اپنے والد حضرت حسین رضی اللہ عنہ سے روایت فرماتے ہیں کہ حضرت علی رضی اللہ عنہ نے جس امام کو رمضان میں تراویح پڑھانے کا حکم دیا اسے فرمایا کہ وہ لوگوں کو بیس رکعات پڑھائے، ہر دو رکعت کے پر سلام پھیرے، ہر چار رکعت کے بعد آرام کا اتنا وقفہ دے کہ حاجت والا فارغ ہو کر وضو کر لے اور سب سے آخر میں وتر پڑھائے۔

عن أبي عبد الرحمن السلمي عن علي رضي الله عنه قال دعا القراءة في رمضان فأمر منهم رجلا يصلي بالناس عشرين ركعة وكان علي رضي الله عنه يؤتر بهم. (سنن الكبرى للبيهقي، باب ما روى في عدد ركعات قیام شهر رمضان)
حضرت ابو عبد الرحمن سلمی رضی اللہ عنہ سے روایت ہے کہ حضرت علی رضی اللہ عنہ نے رمضان میں قاریوں کو بلایا اور ان میں سے ایک شخص کو بیس رکعات (تراویح) پڑھانے کا حکم دیا اور خود حضرت علی رضی اللہ عنہ نہیں وتر پڑھاتے تھے۔

یہی حدیث معمولی الفاظ کے فرق کے ساتھ مندرجہ ذیل کتب میں بھی مذکور ہے:

(رجاحة المصابيح، باب قیام شهر رمضان) (عمدة القاری شرح صحیح بخاری، باب تحریض النبی ﷺ علی صلاة اللیل) (تحفة الاحوذی، باب ما جاء فی قیام شهر رمضان)

عن شتیز بن شکل وكان من أصحاب علي رضي الله عنه أنه كان يؤمهم في شهر رمضان بعشرين ركعة ويؤثر بثلاث.

(سنن الكبرى للبيهقي، باب ما روى في عدد ركعات قيام شهر رمضان) حضرت شتير بن شكل رضي الله عنه سے روایت ہے جبکہ وہ حضرت علی رضي الله عنه کے شاگردوں میں سے تھے کہ حضرت علی رضي الله عنه رمضان میں بیس رکعات (تراویح) اور تین وتر پڑھاتے تھے۔ یہی حدیث معمولی الفاظ کے فرق کے ساتھ مندرجہ ذیل کتب میں بھی مذکور ہے:

(مصنف ابن أبي شيبة، باب كم يصلي في رمضان من ركعة) (فضائل الأوقات للبيهقي، باب ما روى في عدد ركعات القيام في شهر)

عن أبي الحسناء أن علي بن أبي طالب رضي الله عنه أمر رجلاً أن يصلي بالناس خمس ترويحاً عشرين ركعة. (مصنف ابن أبي شيبة، باب كم يصلي في رمضان من ركعة) حضرت ابوالحسناء رضي الله عنها نے بیان کرتے ہیں کہ حضرت علی رضي الله عنه نے ایک شخص کو رمضان میں پانچ ترویحوں میں رکعات (تراویح) پڑھانے کا حکم دیا۔

یہی حدیث معمولی الفاظ کے فرق کے ساتھ مندرجہ ذیل کتب میں بھی مذکور ہے:

(سنن الكبرى للبيهقي، باب ما روى في عدد ركعات قيام شهر رمضان) (الشریعة للأجری، رقم الحدیث ۱۲۳۰، طبع دار الوطن ریاض السعودیة) (الابانة الكبرى لابن بطة، باب ذكر أتباع علي بن طالب رضي الله عنه، رقم الحدیث ۸۱) (الابانة الكبرى لابن بطة، باب ذكر أتباع علي بن طالب رضي الله عنه، رقم الحدیث ۸۲) (كنز العمال، الباب السابع في صلاة النفل، رقم الحدیث ۲۳۲۷۳) (عمدة القاری، باب فضل من قام رمضان) (تحفة الاحوذی، باب ما جاء في قيام شهر رمضان)

عن علي رضي الله عنه أنه أمر رجلاً يصلي بهم في رمضان عشرين ركعة.

(المغنی لابن قدامة، مسأله نمبر ۱۰۹۵، طبع قاہرہ)

حضرت علی رضي الله عنه سے منقول ہے کہ انہوں نے ایک شخص کو رمضان میں حکم دیا کہ وہ بیس رکعت تراویح پڑھائے۔

عن ابن الحسين عن علي رضي الله عنه انه امر رجلاً يصلي بهم في رمضان عشرين ركعة. (الاستذكار لابن عبد البر ۸۵۱/۵، رقم الحدیث ۶۹۲۶، طبع قاہرہ)

حضرت ابن حسین رضی اللہ عنہما بیان کرتے ہیں کہ حضرت علی رضی اللہ عنہ سے منقول ہے کہ انہوں نے ایک شخص کو رمضان میں حکم دیا کہ وہ بیس رکعت تراویح پڑھائے۔

فائدہ: اس روایت کو نقل کرنے کے بعد علامہ ابن عبدالبر رضی اللہ عنہ فرماتے ہیں کہ:

وهذا هو الاختيار عندنا وباللہ توفيقنا۔

اور یہی (بیس رکعت تراویح) پسندیدہ ہے ہمارے نزدیک بھی، اللہ کی توفیق سے۔

حضرت اُبی بن کعب رضی اللہ عنہ کا معمول بیس رکعت تراویح پڑھانے کا تھا:

عن عبدالعزیز بن رفیع قال کان اُبی بن کعب کان یصلی بالناس فی رمضان بالمدينة عشرين رکعة ویوتر بثلاث۔ (مصنف ابن اُبی شیبہ، باب کم یصلی فی رمضان من رکعة) حضرت عبدالعزیز بن رفیع رضی اللہ عنہ کہتے ہیں کہ اُبی بن کعب رضی اللہ عنہ مدینہ میں رمضان میں بیس رکعات تراویح اور تین وتر پڑھاتے تھے۔

حضرت عبداللہ بن مسعود رضی اللہ عنہ کا معمول بیس رکعت تراویح پڑھنے کا تھا:

عن زید بن وہب کان عبد اللہ بن مسعود رضی اللہ عنہ یصلی بنا فی شہر رمضان فیصرف وعلیہ لیل قال الاغمش کان یصلی عشرين رکعة ویوتر بثلاث۔ (قیام اللیل للمزوری، عدد الرکعات التي یقوم بها الامام للناس فی رمضان) حضرت زید بن وہب رضی اللہ عنہ فرماتے ہیں کہ حضرت عبداللہ بن مسعود رضی اللہ عنہ رمضان میں ہمیں تراویح پڑھاتے تھے اور گھر لوٹ جاتے تو ابھی رات باقی ہوتی تھی (حدیث کے راوی) حضرت الاغمش رضی اللہ عنہ فرماتے ہیں کہ آپ رضی اللہ عنہ (رمضان میں) بیس رکعت تراویح اور تین رکعت وتر پڑھتے تھے۔

عن اسماعیل بن عبد المالك کان سعید بن جبیر یؤمنا فی شہر رمضان فکان یقرأ بالقرأتین جمیعاً یقرأ لیلۃ بقراءة بن مسعود رضی اللہ عنہ.....

فکان یصلی خمس ترویحات۔ (مصنف عبدالرزاق، باب قیام رمضان)

حضرت اسماعیل بن عبدالمالک رضی اللہ عنہ سے روایت ہے کہ حضرت سعید بن جبیر رضی اللہ عنہ رمضان کے مہینے میں ہماری امامت کرواتے تھے آپ دونوں قراتیں پڑھتے تھے ایک رات حضرت

عبداللہ بن مسعود رضی اللہ عنہ کی قرآنہ، آپ ﷺ پانچ ترویج (بیس رکعت) پڑھتے تھے۔

صحابہ کرام رضوان اللہ علیہم اجمعین کا عام معمول بیس تراویح پڑھنے کا تھا:

عن عطاء بن أبي رباح ادرکت الناس وهم يصلون ثلاثا وعشرين ركعة بالوتر.

(مصنف ابن أبي شيبة، باب كم يصلى في رمضان من ركعة)

حضرت عطاء بن ابی رباح رضی اللہ عنہ فرماتے ہیں کہ میں نے لوگوں (صحابہ کرام رضوان اللہ علیہم اجمعین اور تابعین رضوان اللہ علیہم اجمعین) کو بیس رکعت تراویح اور تین وتر پڑھتے پایا ہے۔

عن ابراهيم النخعي أن الناس كانوا يصلون خمس ترويجات في رمضان.

(كتاب الآثار للامام أبي يوسف، باب سهو، رقم الحديث ۲۱۱)

حضرت ابراہیم نخعی رضی اللہ عنہ فرماتے ہیں کہ لوگ (یعنی صحابہ کرام رضوان اللہ علیہم اجمعین و تابعین رضوان اللہ علیہم اجمعین) رمضان میں پانچ ترویج (بیس رکعت) پڑھتے تھے۔

عن الحسن كانوا يصلون عشرين ركعة.

(فضائل رمضان لابن ابی الدنيا، باب القيام في شهر رمضان، رقم الحديث ۵۲)

حضرت حسن بصری رضی اللہ عنہ فرماتے ہیں کہ (یعنی صحابہ کرام رضوان اللہ علیہم اجمعین و تابعین رضوان اللہ علیہم اجمعین) تراویح کی بیس رکعات پڑھا کرتے تھے۔

فائدہ: علامہ ابن بطلان رضی اللہ عنہ فرماتے ہیں کہ:

والمعروف القيام بعشرين ركعة في رمضان عن عمرو على رضي الله عنهم وقال عطاء ادرکت الناس يصلون ثلاثة وعشرين ركعة الوتر منها ثلاث.

(شرح البغاري لابن بطلان، باب قيام الرسول ﷺ بالليل في رمضان وغيره)

بیس رکعت تراویح کا ثبوت حضرت عمر اور حضرت علی رضی اللہ عنہم سے بھی ہے، عطاء رضی اللہ عنہ فرماتے ہیں کہ میں نے لوگوں کو تیس رکعات پڑھتے ہوئے پایا ہے، ان میں بیس رکعت وتر بھی شامل ہیں۔

عن عطاء بن أبي رباح كانوا يصلون في شهر رمضان عشرين ركعة والوتر ثلاثا.

(فضائل رمضان لابن ابی الدنيا، رقم الحديث ۴، صفحه ۴، طبع دار السلف ریاض)

حضرت عطاء بن ابی رباح رضی اللہ عنہ فرماتے ہیں کہ (صحابہ کرام رضی اللہ عنہم و تابعین رضی اللہ عنہم) رمضان میں تراویح کی بیس رکعت اور تین وتر پڑھا کرتے تھے۔

تابعین و تبع تابعین رضی اللہ عنہم کا عام معمول بیس تراویح پڑھنے کا تھا:

عن أبي الخصب قال كان يؤمننا سويد بن غفلة في رمضان فيصلي خمس ترويحيات عشرين ركعة. (سنن الكبرى للبيهقي، باب ما روى في عدد ركعات قيام شهر رمضان) حضرت ابو خصب رضی اللہ عنہ نے بیان کیا کہ ہمیں حضرت سويد بن غفلة رضی اللہ عنہ ماہ رمضان میں نماز تراویح پانچ ترویحوں (بیس رکعات) میں پڑھاتے تھے۔

یہی حدیث معمولی الفاظ کے فرق کے ساتھ مندرجہ ذیل کتب میں بھی مذکور ہے:

(کتاب الکنی جزء من التاريخ الكبير للبغاري رقم الحديث ۲۳۲) (فضائل الأوقات للبيهقي، باب ما روى في عدد ركعات القيام في شهر)

عن مالك عن داود بن الحصين أنه سمع الأعرج يقول ما أدركت الناس الا وهم يلعنون الكفرة في رمضان قال وكان القاري يقرأ سورة البقرة في ثمان ركعات فاذا قام بها في اثنتي عشرة ركعة رأى الناس أنه قد خفف.

(موطأ امام مالك، باب ما جاء في قيام رمضان)

حضرت امام مالک رضی اللہ عنہ نے داؤد بن حصین سے روایت کیا ہے انہوں نے حضرت اعرج رضی اللہ عنہ کو فرماتے ہوئے سنا کہ میں نے لوگوں (تابعین و تبع تابعین رضی اللہ عنہم) کو اس حال میں پایا کہ وہ رمضان میں کافروں پر لعنت کیا کرتے تھے، انہوں نے فرمایا (نماز تراویح میں) قاری سورۃ بقرہ کو آٹھ رکعتوں میں پڑھتا اور جب باقی بارہ رکعتیں پڑھی جاتیں تو لوگ دیکھتے کہ امام انہیں ہلکی کر دیتا۔

یہی حدیث معمولی الفاظ کے فرق کے ساتھ مندرجہ ذیل کتب میں بھی مذکور ہے:

(المنتقى شرح موطأ، باب ما جاء في قيام رمضان) (كتاب الصيام للفريابي، رقم الحديث ۱۸۱) (الاستذكار لابن عبد البر، باب ما جاء في قيام رمضان)

عن أبي البختري أنه كان يصلّي خمس ترويحيات في رمضان ويؤثر بثلاث.

(مصنف ابن أبي شيبة، باب كم يصلّي في رمضان من ركعة).

حضرت ابوالمختار ﷺ کی نماز میں پانچ ترویح (یعنی بیس رکعت تراویح) اور تین وتر پڑھتے تھے۔

کان سعید بن جبیر یصلی بنا فی رمضان اربعة و عشرين رکعة و کان یؤتر بثلاث۔ (مسند الشامین للطبرانی رقم الحدیث ۲۲۶۲، طبع مؤسسة الرسالة بیروت)
حضرت سعید بن جبیر ﷺ کی نماز میں چوبیس رکعت (چار فرض اور بیس تراویح) اور تین وتر پڑھایا کرتے تھے۔

عن سعید بن عبید أن علی بن ربیعہ کان یصلی بہم فی رمضان خمس ترویجات ویؤتر بثلاث۔ (مصنف ابن ابی شیبہ، باب کم یصلی فی رمضان من رکعة)
حضرت سعید بن عبید ﷺ فرماتے ہیں کہ بے شک حضرت علی بن ربیعہ ﷺ کی نماز میں پانچ ترویح (بیس رکعت) اور تین وتر پڑھایا کرتے تھے۔

عن نافع قال کان ابن ابی ملیکہ یصلی بنا فی رمضان عشرين رکعة۔

(مصنف ابن ابی شیبہ، باب کم یصلی فی رمضان من رکعة)
حضرت نافع ﷺ نے بیان کیا ہے کہ ابن ملیکہ ﷺ ہمیں رمضان میں بیس تراویح پڑھایا کرتے تھے۔

عن الحارث أنه کان یؤم الناس فی رمضان باللیل بعشرين رکعة ویؤتر بثلاث۔
(مصنف ابن ابی شیبہ، باب کم یصلی فی رمضان من رکعة)
حضرت حارث ﷺ لوگوں کو رمضان کی راتوں میں بیس رکعت اور تین وتر پڑھاتے تھے۔

عن یونس بن عبید۔۔۔۔۔ سعید بن ابی الحسن و مروان العبیدی فکانوا یصلون بہم عشرين رکعة۔ (فضائل رمضان لابن ابی الدنیا، باب القیام فی شہر رمضان رقم الحدیث ۵۰)
حضرت یونس ﷺ بیان کرتے ہیں کہ حضرت سعید بن ابی الحسن اور مروان عبیدی ﷺ لوگوں (تابعین و تبع تابعین) کو (رمضان میں) بیس رکعت تراویح پڑھایا کرتے تھے۔

عن یونس بن عبید۔۔۔ سعید بن ابی الحسن و مروان العبیدی فکانوا یصلون بہم عشرين رکعة۔ (قیام رمضان المروری، باب عدد رکعات التي یقوم بہا الامام للناس فی رمضان)

حضرت یونس رضی اللہ عنہ روایت کرتے ہیں کہ حضرت سعید بن ابی الحسن اور مروان عبدی رضی اللہ عنہما لوگوں (تابعین و تبع تابعین رضی اللہ عنہم) کو (رمضان میں) بیس رکعت تراویح پڑھایا کرتے تھے۔

بیس رکعت تراویح پر صحابہ کرام رضی اللہ عنہم، تابعین و تبع تابعین رضی اللہ عنہم کا اجماع:
شیخ الاسلام علامہ ابن تیمیہ رضی اللہ عنہ تحریر فرماتے ہیں کہ:

فانه قد ثبت أن أبي بن كعب رضي الله عنه كان يقوم بالناس عشرين ركعة في قيام رمضان ويؤثر بثلاث فرأى كثير من العلماء أن ذلك سنة لأنه أقامه بين المهاجرين والأنصار ولم ينكره منكر.

(مجموعه الفتاوى ۲۳/۵۶، تنازع العلماء في مقدار القيام في رمضان)

یہ بات ثابت ہے کہ حضرت ابی بن کعب رضی اللہ عنہ در رمضان المبارک میں لوگوں (صحابہ کرام رضی اللہ عنہم و تابعین رضی اللہ عنہم) کو بیس رکعات اور وتر تین رکعات پڑھایا کرتے تھے، اسی وجہ سے بہت سے اہل علم نے اسے (بیس رکعت تراویح کو) سنت قرار دیا ہے اور یہ اس لئے کہ انہوں نے یہ عمل مهاجرین و انصار صحابہ رضی اللہ عنہم کی موجودگی میں سرانجام دیا اور کسی (ایک صحابی رضی اللہ عنہ) نے بھی اس کا انکار نہیں کیا۔

علامہ علی بن سلطان محمد القاری (المعروف ملا علی قاری) رضی اللہ عنہ تحریر فرماتے ہیں کہ:

أجمع الصحابة على ان التراويح عشرون ركعة.

(مرقاة المفاتيح شرح مشكاة المصابيح، باب قيام شهر رمضان تحت الحديث ۱۳۰۳)

تراویح کے بیس رکعت ہونے پر صحابہ کرام رضی اللہ عنہم کا اجماع ہے۔

واكثر أهل العلم على ما روى عن عمرو بن عبد الله عن غيرهما من أصحاب النبي صلى الله عليه وسلم عشرين ركعة وهو قول سفیان الثوری وابن المبارک والشافعی وقال الشافعی وهكذا أدركت ببلدنا يصلون عشرين ركعة.

(مختصر الأحكام مستخرج الطوسي على جامع باب ما جاء في قيام شهر رمضان)

اکثر اہل علم کا موقف بیس رکعت ہی ہے جیسا کہ حضرت علی اور حضرت عمر رضی اللہ عنہما اور دیگر بہت سے صحابہ کرام رضی اللہ عنہم سے مروی ہے، حضرت سفیان ثوری، حضرت عبداللہ بن مبارک اور

حضرت امام شافعی رحمۃ اللہ علیہ کا بھی یہی مسلک ہے اور حضرت امام شافعی رحمۃ اللہ علیہ فرماتے ہیں کہ میں نے اہل مکہ کو بیس رکعات پڑھتے دیکھا۔

امام عبداللہ بن احمد بن قدامہ رحمۃ اللہ علیہ یزید بن رومان رحمۃ اللہ علیہ کی حضرت عمر رضی اللہ عنہ والی روایت نقل کرنے کے بعد فرماتے ہیں کہ:

وهذا كالأجماع. (المغنی لابن قدامہ ۱/۴۵۶، طبع دار الفکر بیروت)

یعنی (بیس رکعت تراویح) پر اجماع ہے۔

علامہ قسطلانی شافعی رحمۃ اللہ علیہ فرماتے ہیں کہ:

وقد عدوا ما وقع زمن عمر رضي الله عنه كالأجماع.

(ارشار الساری شرح بخاری، باب فضل فی قام رمضان)

علماء نے حضرت عمر رضی اللہ عنہ کے دور میں تراویح (باقاعدہ بیس رکعت جماعت کے ساتھ) کو اجماعی مسئلہ کی طرح شمار کیا ہے۔

فلما جمعهم عمر رضي الله عنه على ابي بن كعب رضي الله عنه كان يصلي بهم

عشرين ركعة ثم يؤثر بثلاث. (مجموعه الفتاوى للعلامة ابن تيمية ۲۲/۲۶۲، طبع السعودیہ)

جب حضرت عمر رضی اللہ عنہ نے لوگوں (یعنی صحابہ کرام رضی اللہ عنہم) کو حضرت ابی بن کعب رضی اللہ عنہ کی اقتداء میں جمع کیا تو وہ بیس رکعت تراویح اور تین وتر پڑھتے تھے۔

امام ابو محمد عبداللہ بن ابی زید عبدالرحمن القیرانی رحمۃ اللہ علیہ فرماتے ہیں کہ:

وكان السلف الصالح يقومون فيه في المساجد بعشرين ركعة.

(متن الرسالة، صفحہ ۲۶، طبع المكتبة العقابية بیروت)

سلف صالحین کو ہم نے مساجد میں بیس رکعت (تراویح) ہی پڑھتے دیکھا۔

امام تقی الدین ابوبکر الحسینی رحمۃ اللہ علیہ فرماتے ہیں کہ:

فجمعهم على ابي رضي الله عنه ووضع لهم عشرين ركعة واجمع الصحابة معه

على ذلك. (الکلیفیات الاخیار، صفحہ ۳۱۱)

حضرت عمر رضی اللہ عنہ نے صحابہ کرام رضی اللہ عنہم کو ابی بن کعب رضی اللہ عنہ پر جمع فرمایا اور ان کے لیے ہمیشہ

بیس رکعت تراویح مقرر فرمائی اور سب صحابہ کرام رضی اللہ عنہم نے حضرت عمر رضی اللہ عنہ کے ساتھ اس بات پر اتفاق کر لیا۔

حضرت شاہ عبدالعزیز محدث دہلوی رحمۃ اللہ علیہ فرماتے ہیں کہ:

تراویح کی بیس رکعت پڑھنے پر صحابہ کرام رضی اللہ عنہم کا اجماع ثابت ہے تو یہ امر بھی ضروریات دین میں سے ہے کہ یہ عقیدہ رکھنا چاہیے کہ تراویح کی نماز بیس رکعت ہے، اور اسی پر عمل کرنا چاہیے اور اسی لیے فقہاء کرام رحمۃ اللہ علیہم اس بارے میں تاکید کرتے ہیں کہ تراویح کی نماز بیس رکعت پڑھنا چاہیے اور اکثر ایسے امور شرعیہ ہیں کہ ان کے بارے میں جس قدر شرعاً ہے وہ پہلے معلوم نہ تھی وہ تاکید اجماع سے ثابت ہے اور اجماع بھی شرعاً حجت ہے۔

(فتاویٰ عزیزی، صفحہ ۴۸۵، طبع ایچ ایم سعید کراچی)

بیس رکعت تراویح پر اہل مکہ کا اجماع:

امام ترمذی رحمۃ اللہ علیہ فرماتے ہیں کہ:

والامام الشافعی قال وهكذا أدرکت ببلدنا بمكة يصلون عشرين ركعة.

(سنن ترمذی، باب ما جاء فی قیام شہر رمضان)

حضرت امام شافعی رحمۃ اللہ علیہ فرماتے ہیں کہ میں نے اہل مکہ کو بیس رکعات پڑھتے دیکھا۔

قال (الامام) الشافعی وهكذا أدرکت ببلدنا بمكة يصلون عشرين ركعة.

(شرح السنة للبخاری، باب قیام شہر رمضان وفضلہ)

امام شافعی رحمۃ اللہ علیہ فرماتے ہیں کہ میں نے اہل مکہ کو بیس رکعات پڑھتے دیکھا۔

بیس رکعت تراویح پر اہل مدینہ کا اجماع:

عن داؤد بن قیس قال أدرکت الناس بالمدينة في زمن عمر بن عبد العزيز

وابان بن عثمان يصلون ستا وثلاثين ركعة ويؤثرون بثلاث.

(مصنف ابن أبي شيبة، باب كم يصل في رمضان من ركعة)

حضرت داؤد بن قیس رحمۃ اللہ علیہ فرماتے ہیں کہ میں نے مدینہ میں خلیفہ عمر بن عبدالعزیز رحمۃ اللہ علیہ اور

ابان بن عثمان رحمۃ اللہ علیہ کے دور میں لوگوں کو چھتیس رکعت تراویح اور تین و تر پڑھتے پایا ہے۔

فائدہ: یہ کل چھتیس رکعت کیسے بنی؟ اس کی تفصیل کے متعلق وضاحت فرماتے ہوئے امام جلال الدین سیوطی رحمۃ اللہ علیہ تحریر فرماتے ہیں کہ:

تشبیہا بأهل مكة حيث كانوا يطوفون بين كل ترويحتين طوافاً ويصلون ركعتيه
ولا يطوفون بعد الخامسة فاراد أهل المدينة مساواتهم فجعلوا مكان كل

طواف أربع ركعات. (الحاوی للفتاویٰ ۱/۲۳۶، طبع دارالکتب العلمیۃ بیروت)

اہل مدینہ نے اہل مکہ کی مشابہت کے لئے چھتیس رکعات اختیار کر لیں کیونکہ اہل مکہ چار رکعت کے بعد طوافِ کعبہ کر لیتے تھے اور پانچویں ترویجہ کے بعد طواف نہیں کرتے تھے، پس اہل مدینہ طواف کی جگہ چار رکعت کے بعد چار رکعت (نفل) پڑھ لیتے تھے۔

قال بعض اهل علم انما فعل هذا اهل المدينة لانهم ارادوا مساواة اهل مكة
فان اهل مكة يطوفون سبعة بين كل ترويحتين فجعل اهل مدينة مكان كل
سبع اربع ركعات وما كان عليه اصحاب رسول الله صلى الله عليه واله وسلم

اولى واحق ان يتبع. (المغنی لابن قدامة ۲/۲۰۶، طبع دار عالم الکتب ریاض)

بعض اہل علم کا بیان ہے کہ اہل مدینہ نے کہا ہے کہ (مزید سولہ رکعت کا) عمل اس لیے کیا کہ انہوں نے اہل مکہ کی برابری کرنی چاہی تھی، کیوں کہ اہل مکہ ہر ترویجہ کے درمیان (کعبہ کے) سات چکر (یعنی طواف) کرتے تھے، پس اہل مدینہ ہر سات چکر کی جگہ چار رکعت نفل پڑھ لیتے تھے۔

فعل اهل المدينة فقال اصحابنا سببه ان اهل مكة كانوا يطوفون بين كل
ترويحتين طوافاً ويصلون ركعتين ولا يطوفون بعد الترويحة الخامسة فاراد
اهل المدينة مساواتهم فجعلوا مكان كل طواف اربع ركعات فزادوا ست عشرة
ركعة واوتروا بثلاث فصار المجموع وثلاثين.

(کتاب المجموع شرح المہذب للنووی ۲/۲۵، طبع مکتبہ الارشاد جدۃ السعودیۃ)

(امام مالک رحمۃ اللہ علیہ) اور دیگر اہل مدینہ کا چھتیس رکعت پڑھنے کا سبب یہ ہے کہ اہل مکہ ہر دو ترویجوں کے درمیان یعنی چار رکعت کے بعد کعبہ کا طواف کرتے تھے اور دو رکعت طواف

کے پڑھتے تھے، جبکہ پانچویں تراویح کے بعد طواف نہیں کرتے تھے، لہذا اہل مدینہ اُن کے ساتھ برابری کے لیے ہر طواف کی جگہ چار رکعت (نفل) زائد پڑھنا مکرر کر لی اور سولہ رکعت کا اضافہ کر دیا اور تین رکعت وتر پڑھتے تھے۔

والجواب عما قاله مالك ان اهل مكة كانوا يطوفون بين كل ترويحتين ويصلون ركعتي الطواف ولا يطوفون بعد الترويحة الخامسة فاذا اهل المدينة مساواتهم فجعلوا مكان طواف اربع ركعات فزادوا ست عشرة ركعة وما كان عليه اصحاب رسول الله صلى الله عليه واله وسلم احق واولى ان يتبع.

(عمدة القارى شرح صحيح بخارى، طبع دار الكتب العلمية بيروت)

امام مالک رضی اللہ عنہ کے (چھتیس رکعت) پڑھنے کا جواب یہ ہے کہ اہل مکہ ہر دو ترویحوں کے درمیان یعنی چار رکعت کے بعد کعبہ کا طواف کرتے تھے اور دو رکعت طواف کے پڑھتے تھے، جبکہ پانچویں تراویح کے بعد طواف نہیں کرتے تھے، لہذا اہل مدینہ اُن کے ساتھ برابری کے لیے ہر طواف کی جگہ چار رکعت (نفل) زائد پڑھنا مکرر کر لی اور سولہ رکعت کا اضافہ کر دیا اور تین رکعت وتر پڑھتے تھے۔

فائدہ: اسی قسم کا مضمون امام سیوطی اور امام قسطلانی رضی اللہ عنہما سے بھی منقول ہے، جو الہ ملاحظہ ہو:

حضرت امام سیوطی رضی اللہ عنہ نے (المصابیح فی صلاة الترویح، صفحہ ۲۳)

حضرت امام قسطلانی رضی اللہ عنہ نے (ارشاد الساری شرح صحیح بخاری ۳/۶۲۴)

جمہور علماء امت کا فیصلہ ہیں رکعت تراویح ہی ہے:

امام ترمذی رضی اللہ عنہ فرماتے ہیں کہ:

وأكثر أهل العلم على ما روى عن علي وعمر وغيرهما من أصحاب النبي صلى الله عليه واله وسلم عشرين ركعة وهو قول سفیان الثوری وابن المبارک والشافعی وقال وهكذا أدرکت ببلدنا بمكة يصلون عشرين ركعة.

(سنن ترمذی، باب ما جاء فی قیام شهر رمضان)

اکثر اہل علم کا موقف بیس رکعت ہی ہے جیسا کہ حضرت علی اور حضرت عمر رضی اللہ عنہما اور دیگر بہت سے صحابہ کرام رضی اللہ عنہم سے مروی ہے، حضرت سفیان ثوری، حضرت عبداللہ بن مبارک اور حضرت امام شافعی رضی اللہ عنہ کا بھی یہی مسلک ہے اور حضرت امام شافعی رضی اللہ عنہ فرماتے ہیں کہ میں نے اہل مکہ کو بیس رکعات پڑھتے دیکھا۔

امام احمد بن حنبل رضی اللہ عنہ سے منقول ہے کہ:

من هذه السنن سنن له قضاؤه ثم (الترويح) وهي عشرون ركعة يقوم بها في رمضان في جماعة ويوتر بعدها في الجماعة فان كان له تهجد جعل الوتر بعده.

(المقنع للامام احمد بن حنبل، صفحہ ۴۴، طبع دار الكتب العلمية بيروت)

اور سنت یہ ہے کہ رمضان میں لوگ جماعت کے ساتھ بیس رکعات تراویح اور اس کے بعد وتر کی جماعت ہو اور اس کے بعد تہجد پڑھے جائیں۔

علامہ ابن القیم رضی اللہ عنہ امام احمد بن حنبل رضی اللہ عنہ کا مسلک نقل فرماتے ہوئے لکھتے ہیں کہ:

ثم (التراويح) وهي عشرون ركعة يقوم بها في رمضان في جماعة ويوتر بعدها في الجماعة. (المقنع في فقه الامام احمد بن حنبل الشيباني، صفحہ ۴۴، طبع بيروت)

پھر رمضان میں تراویح کی بیس رکعت جماعت کے ساتھ ہیں اور اس کے بعد تین وتر جماعت کے ساتھ ہیں۔

علامہ ابن مسعود بغوی رضی اللہ عنہ تحریر فرماتے ہیں کہ:

وأما أكثر أهل العلم على فعلی عشرین ركعة يروى ذلك عمر وعلی رضی اللہ عنہم وغيرهما من أصحاب النبی صلی اللہ علیہ وآلہ وسلم وهو قول سفیان الثوری وابن المبارک والشافعی وأصحاب الرأي قال الشافعی وهكذا أدركت ببلدنا بمكة يصلون عشرین ركعة. (شرح السنة، باب قیام شهر رمضان وفضله)

اکثر اہل علم کا موقف بیس رکعت ہی ہے جیسا کہ حضرت علی اور حضرت عمر رضی اللہ عنہما اور دیگر بہت سے صحابہ کرام رضی اللہ عنہم سے مروی ہے، حضرت سفیان ثوری، حضرت عبداللہ بن مبارک اور

حضرت امام شافعی رحمہ اللہ کا بھی یہی مسلک ہے اور حضرت امام شافعی رحمہ اللہ فرماتے ہیں کہ میں نے اہل مکہ کو بیس رکعات پڑھتے دیکھا۔

امام ابن عبدالبر رحمہ اللہ فرماتے ہیں کہ:

وَأَنَّ الصَّحِيحَ ثَلَاثٌ وَعِشْرُونَ. (الاستذكار لابن عبد البر ٥/١٥٦، رقم الحديث ٦٢٨٢)
اور صحیح یہی ہے کہ بیس تراویح اور تین وتر ہیں۔

علامہ محی الدین دمشقی الشافعی رحمہ اللہ فرماتے ہیں کہ:

أَعْلَمُ أَنَّ صَلَاةَ التَّرْوِيحِ سُنَّةٌ بِاتِّفَاقِ الْعُلَمَاءِ وَهِيَ عِشْرُونَ رَكْعَةً يَسْلُمُ مِنْ كُلِّ رَكْعَتَيْنِ. (الاذكار للإمام محي الدين دمشقي الشافعي، صفحة ٢٢٢، طبع بيروت)

باتفاق تمام علماء امت بیس تراویح کو سنت سمجھتے ہیں جن کی ہر دو رکعت پر سلام پھیرنا ہے۔
علامہ ملا علی قاری رحمہ اللہ فرماتے ہیں کہ:

قال ابن عبد البر وهو قول جمهور العلماء وبه قال الكوفيون والشافعي واكثر الفقهاء وهو الصحيح عن كعب رضى الله عنه من غير خلاف من الصحابة.

(عمدة القاری شرح بخاری ٥/٢٥٥، طبع دار الكتب العلمية بيروت)

علامہ ابن عبدالبر رحمہ اللہ فرماتے ہیں کہ بیس رکعت تراویح ہی جمہور علماء کا قول ہے یہ ہی اہل کوفہ حضرات اور امام شافعی رحمہ اللہ اور اکثر علماء فقہاء فرماتے ہیں اور یہ ہی صحیح ہے حضرت ابی بن کعب رضی اللہ عنہ سے منقول ہے اس میں صحابہ کرام رضی اللہ عنہم کا کوئی اختلاف نہیں۔

امام نووی رحمہ اللہ فرماتے ہیں کہ:

أَعْلَمُ أَنَّ صَلَاةَ التَّرْوِيحِ سُنَّةٌ بِاتِّفَاقِ الْعُلَمَاءِ وَهِيَ عِشْرُونَ رَكْعَةً يَسْلُمُ مِنْ كُلِّ رَكْعَتَيْنِ. (الأذكار المنتخبة من كلام سيد الأبرار، باب أذكار صلاة الترويح، طبع دار البيان للتراث)

ہم تو یہی جانتے ہیں کہ بیس رکعات تراویح پر تمام علماء کا اتفاق ہے جس میں ہر دو رکعت کے بعد سلام ہے۔

فصلالة الترويح سنة باجماع العلماء ومذهبنا أنها عشرون ركعة.

(كتاب المجموع للنووي، باب في مذاهب العلماء في عدد ركعات الترويح، طبع مكتبة الارشاد)

اور نماز تراویح پر علماء کا اجماع ہے اور یہی سب کا مذہب ہے کہ وہ بیس رکعت ہیں۔
علامہ ابن قدامہ رحمۃ اللہ علیہ فرماتے ہیں کہ:

وقیام شهر رمضان عشرون رکعة یعنی صلاة الترویج وہی سنة مؤکدة۔

(المغنی لابن قدامة، مسأله نمبر ۱۰۹۳، طبع قاہرہ)

رمضان المبارک کی راتوں میں بیس رکعت تراویح پڑھنا ہی سنت مؤکدہ ہے۔
شیخ عبدالقادر جیلانی رحمۃ اللہ علیہ فرماتے ہیں کہ:

صلاة الترویج سنة النبی صلی اللہ علیہ والہ وسلم وہی عشرون رکعة۔

(غنیۃ الطالبین، صفحہ ۸۶۲، طبع دار احیاء التراث العربی بیروت)

تراویح سنت نبوی صلی اللہ علیہ وسلم ہے اور ان کی تعداد بیس رکعت ہے۔
امام غزالی رحمۃ اللہ علیہ فرماتے ہیں کہ:

الترویج وہی عشرون رکعة و کیفیتہا مشہورۃ وہی سنة مؤکدة۔

(احیاء العلوم، کتاب أسرار الصلوة، الباب السابع، طبع رشیدیہ)

تراویح بیس رکعات ہیں اور ان کی کیفیت مشہور ہے، تراویح سنت مؤکدہ ہے۔
شاہ ولی اللہ محدث دہلوی رحمۃ اللہ علیہ فرماتے ہیں کہ:

وعددۃ عشرون رکعة۔ (حجة اللہ البالغہ ۲/۹۲، طبع دار الجیل)

اور قیام رمضان (تراویح) کی بیس رکعتیں ہیں۔

بیس رکعت تراویح پر اجماع امت:

والمختار عند احمد فیہا عشرون رکعة وبهذا قال الثوری واستدل بأن عمر

رضی اللہ عنہ لبا جمع الناس علی ابي کان یصلی بہم عشرين رکعة وروایة مالک

عن یزید بن رومان (کما مر) وروایة علی رضی اللہ عنہ (کما مر) ویقول وهذا

کالاجماع وما کان علیہ أصحاب رسول اللہ صلی اللہ علیہ والہ وسلم أوفی وأحق

أن یتبع۔ (المغنی لابن قدامة، مسئلہ ۲۳، وقیام شهر رمضان عشرون رکعة)

اور امام احمد بن حنبل رحمۃ اللہ علیہ کے ہاں پسندیدہ عمل بیس رکعات کا ہے اور حضرت امام ثوری رحمۃ اللہ علیہ

بھی یہی کہتے ہیں اور ان کی دلیل یہ ہے کہ جب حضرت عمر رضی اللہ عنہ نے صحابہ کرام رضی اللہ عنہم کو حضرت ابی بن کعب رضی اللہ عنہ کی اقتداء میں جمع کیا تو وہ بیس رکعات پڑھتے تھے، نیز حضرت امام احمد بن حنبل رضی اللہ عنہ کا استدلال حضرت یزید رضی اللہ عنہ اور حضرت علی رضی اللہ عنہ کی روایات سے ہے، (علامہ ابن قدامہ رضی اللہ عنہ فرماتے ہیں کہ) یہ بمنزلہ اجماع کے ہے، نیز فرماتے ہیں کہ جس چیز پر حضور ﷺ کے صحابہ کرام رضی اللہ عنہم عمل پیرا رہے ہوں وہی اتباع کے لائق ہے۔

وبالأجماع الذی وقع فی زمن عمر رضی اللہ عنہ أخذ أبو حنیفة والنووی والشافعی وأحمد رحمہم اللہ تعالیٰ والجمهور واختارہ ابن عبد البر. (اتحاف السادة المتقين ۴/۴۲۲)
اور جو اجماع حضرت عمر رضی اللہ عنہ کے زمانہ میں (بیس تراویح پر) ہو اسی کو امام ابو حنیفہ، امام نووی، امام شافعی اور امام احمد رضی اللہ عنہم حضرات اور جمہور علماء امت نے اپنایا اور ابن عبد البر رضی اللہ عنہ نے بھی اسی کو اپنایا ہے۔

علامہ کاسانی رضی اللہ عنہ فرماتے ہیں کہ:

والصحيح قول العامة لما روى أن عمر رضی اللہ عنہ جمع أصحاب رسول الله صلى الله عليه واله وسلم في شهر رمضان على أبي بن كعب رضی اللہ عنہ الله عنه فصل بهم في كل ليلة عشرين ركعة ولم ينكر أحد عليه فيكون اجماعهم على ذلك. (بدائع الصنائع، فصل في مقدار التراويح)

صحیح قول جمہور علماء کا ہے کیونکہ حضرت عمر رضی اللہ عنہ نے صحابہ کرام رضی اللہ عنہم کو ماہ رمضان میں حضرت ابی بن کعب رضی اللہ عنہ کی اقتداء میں جمع فرمایا تو انہوں نے ہر رات بیس رکعات پڑھائی اور کسی نے اس پر انکار نہیں کیا، اس طرح صحابہ کرام رضی اللہ عنہم کا اس پر اجماع ہو گیا۔
علامہ دسوتی رضی اللہ عنہ فرماتے ہیں کہ:

كان عليه عمل الصحابة رضي الله عنهم اجمعين والتابعين:

(الموسوعة الفقهية الكويتية ۴/۱۴۱، طبع وزارة الاوقاف الكويت)

اسی (بیس تراویح) پر صحابہ و تابعین کا عمل رہا تھا۔

علامہ شامی رحمۃ اللہ علیہ لکھتے ہیں کہ:

وہی عشرون رکعة ہو قول الجمهور وعلیہ عمل الناس شرقاً وغرباً.

(ردالمحتار ۲/۵۴، طبع دار علم الکتب)

جمہور کا قول بیس رکعت تراویح ہی ہے اور اس پر مشرق و مغرب (پوری دنیا) میں عمل ہے۔

امام شافعی رحمۃ اللہ علیہ بھی بیس رکعت تراویح کے ہی قائل ہیں:

امام شافعی رحمۃ اللہ علیہ فرماتے کہ:

وأحب الی عشون لأنه روی عن وعمر رضی اللہ عنہ و كذلك یقومون بمكة

ویؤتروں بثلاث. (کتاب الامام للامام شافعی باب ما جاء فی الوتر برکعة واحدة)

مجھے بیس رکعت تراویح پسند ہیں جیسا کہ حضرت عمر رضی اللہ عنہ اور اہل مکہ سے منقول ہے اور تین

رکعت وتر۔

قال الشافعی وأحب الی اذا كانوا جماعة أن یصلوا عشرین رکعة.

(معرفة السنن والآثار للبيهقي ۲/۲۰۵، طبع دارالکتب العلمیة بیروت)

امام شافعی رحمۃ اللہ علیہ نے فرمایا کہ مجھے بیس رکعت تراویح جماعت کے ساتھ پڑھنا محبوب ہے۔

امام عبدالحسن یحییٰ بن ابی الخیر بن سلیم الیمینی رحمۃ اللہ علیہ (المتوفی ۸۵۵ھ) فرماتے ہیں کہ:

قیام شهر رمضان وهو عشرون رکعة بعشر تسلیمات بعد العشاء واول میں

سنة النبی صلی اللہ علیہ والہ وسلم. (البیان فی مذہب الامام شافعی ۲/۲۱، طبع دارالمنہاج)

قیام رمضان (تراویح) بیس رکعت ہیں دس سلام کے ساتھ عشاء کی نماز کے بعد اور یہ اول

سے نبی کریم ﷺ کی سنت چلی آرہی ہے۔

انما أربعاً متفقہ مسلک:

فاختار مالک فی احد قولیہ و ابو حنیفہ و الشافعی و احمد و داؤد القیام بعشرین

رکعة سوی الوتر و ذکر ابن القاسم عن مالک انه کان یستحسن ستاً و ثلاثین

رکعة و الوتر ثلاث. (بداية المجتهد و نهاية المقتصد ۱/۲۱، طبع دارالمعرفة بیروت)

امام ابوحنیفہ، امام شافعی، امام احمد، امام داؤد زہری رحمۃ اللہ علیہ کا مذہب اور امام مالک رحمۃ اللہ علیہ کے قول

میں پسندیدہ مذہب وتر کے علاوہ بیس رکعت ہیں اور امام مالک رضی اللہ عنہ سے ابن القاسم رضی اللہ عنہ نے دوسرا قول نقل کیا ہے کہ امام مالک رضی اللہ عنہ چھتیس رکعت اور تین وتر پسند کرتے تھے۔

لم يقل احد من الائمة الاربعة باقل من عشرين ركعة في التراويح واليه ذهب جمهور الصحابة رضوان الله عنهم۔

(العرف الشذی سنن ترمذی، کتاب الصوم، باب ما جاء فی قیام شهر رمضان)

چاروں فقہاء کرام رضی اللہ عنہم میں سے کسی کا بھی بیس رکعت سے کم تراویح کا قول نہیں اور جمہور صحابہ کرام رضی اللہ عنہم کا بھی یہی قول ہے۔

بیس رکعات تراویح کے مسنون ہونے پر عقلی دلیل:

بیس رکعت کی ایک حکمت یہ ہے کہ اللہ تعالیٰ نے ایک دن اور رات میں جو پانچ وقت کی نمازیں فرض کیں ہیں ان میں ہر دن و رات کے فرض و واجب کی تعداد بیس ہے، پس اللہ تعالیٰ کی طرف سے رمضان کے مہینے کی ہر رات میں تراویح کی بیس رکعتیں مقرر فرما کر رمضان کے ہر دن کی فضیلت و برتری کا حق ادا کرایا گیا اور بیس رکعات کی دوسری حکمت یہ ہے کہ رمضان المبارک کی فضیلت کو دو چند کرنے کا تقاضا یہ ہوا کہ اس کی ہر رات میں اس کی دوگنی تعداد مقرر کی جائے، جبکہ بعض فقہائے کرام رضی اللہ عنہم جو دن رات میں دس مؤکدہ سنتوں کے قائل ہیں فرماتے ہیں کہ رمضان کے مہینے کی فضیلت و برتری کو ظاہر کرنے کے لیے اس کے ہر دن میں اس کی دوگنی رکعتیں مقرر فرمائی گئی ہیں جو کہ بیس ہیں، چنانچہ علامہ سرخسی رضی اللہ عنہ فرماتے ہیں کہ:

وفي اتفاق الصحابة رضوان الله عليهم على تقدير الترويح بعشرين ركعة دليل على أن الوجبات في اليوم واللييلة عشرون ركعة وذلك لا يكون الا اذا كان الوتر واجبا۔ (المبسوط للسرخسي، كتاب الصلاة، الفصل الاول في عدد الركعات)

تراویح کی بیس رکعت پر صحابہ کرام رضی اللہ عنہم کا متفق ہونا اس امر کی دلیل ہے کہ دن و رات میں فرض و واجب نمازیں بیس رکعات ہیں اور یہ تعداد اسی وقت ہوگی جب کہ وتر کو واجب قرار دیا جائے گا۔

❖❖❖ اوقات نماز ❖❖❖

وقت پر نماز ادا کرنا فرض ہے:

نماز کی سات شرطوں میں سے ایک شرط نماز کا وقت ہونا بھی ہے اگر نماز کے وقت سے پہلے کوئی شخص نماز پڑھ لے تو نماز نہ ہوگی اور وہ نماز دوبارہ پڑھنی پڑے گی اسی طرح اگر کوئی شخص وقت گزر جانے کے بعد نماز پڑھے گا تو قضاء ہو جائے گی اور قضاء کر کے پڑھنے کا گناہ ہوگا اس لیے ہر نماز اس کے وقت میں پڑھنی چاہیے۔

چنانچہ اللہ تعالیٰ کا ارشاد ہے:

إِنَّ الصَّلَاةَ كَانَتْ عَلَى الْمُؤْمِنِينَ كِتَابًا مَّوْقُوتًا. (سورۃ نساء، آیت ۱۰۳)

بے شک نماز مومنوں پر وقت مقررہ پر فرض کی گئی ہے۔

عن ابن مسعود رضی اللہ عنہ سأل رسول اللہ صلی علیہ والہ وسلم أئی الاعمال

أحب الی اللہ؟ قال الصلوة لوقتہا. (صحیح بخاری، باب فضل الصلوة لوقتہا)

حضرت عبداللہ بن مسعود رضی اللہ عنہ فرماتے ہیں کہ میں نے رسول اللہ ﷺ سے دریافت کیا کہ

اللہ تعالیٰ کو کون سا عمل سب سے زیادہ پسند ہے؟ تو آپ ﷺ نے فرمایا وقت پر نماز ادا کرنا۔

فرض نمازوں کے اجمالی اوقات:

عن بریدۃ عن أبیہ عن النبی صلی اللہ علیہ والہ وسلم أن رجلاً سأله عن

وقت الصلوة فقال له صل معنا هذین یعنی الیومین فلما زالت الشمس أمر

بلال فأقام الظهر ثم أمره فأقام العصر والشمس مرتفعة بیضائی نقیة ثم

أمره فأقام المغرب حين غابت الشمس ثم أمره فأقام العشاء حين غاب

الشفق ثم أمره فأقام الفجر حين طلع الفجر فلما أن كان الیوم الثانی أمره

فأبرد بالظهر بها فأنعم أن بها وصلى العصر والشمس مرتفعة آخرها الذی

كان وصلى المغرب قبل أن یغیب الشفق وصلى العشاء بعد ما ذهب ثلث

اللیل وصلى الفجر فأسفر بها قال ابن السائل عن وقت الصلوة فقال

الرجل أنبا رسول الله قال وقت صلاتكم بين ما رأيتم.

(صحیح مسلم باب اوقات الصلوة الخمس) (سنن ابن ماجہ باب ابواب مواضع الصلوة)
حضرت بریدہ رضی اللہ عنہ اپنے والد سے نقل فرماتے ہیں کہ ایک آدمی نبی کریم ﷺ کی خدمت میں حاضر ہوا اور نماز کے اوقات کے بارے میں دریافت کیا! آپ ﷺ نے فرمایا آج اور کل ہمارے ساتھ نماز پڑھو چنانچہ جب سورج ڈھلا تو آپ ﷺ نے حضرت بلال رضی اللہ عنہ کو حکم دیا کہ اذان دے انہوں نے اذان دی پھر آپ ﷺ نے حکم دیا انہوں نے ظہر کی اقامت کہی پھر حکم دیا تو نماز عصر قائم فرمائی حالانکہ سورج بلند، سفید اور صاف تھا پھر حکم دیا مغرب کی نماز قائم کی جب سورج غروب ہوا پھر حکم دیا تو عشاء کی نماز قائم کی جو نبی شفیق ہوئی پھر آپ ﷺ نے جب طلوع فجر ہوئی تو اذان کا حکم دیا، دوسرے دن حضرت بلال رضی اللہ عنہ کو حکم دیا انہوں نے اذان ظہر دی آپ ﷺ نے ظہر خوب ٹھنڈے وقت میں پڑھی پھر عصر پڑھی جبکہ سورج بلند تھا لیکن کل کی نسبت عصر تاخیر سے پڑھی پھر مغرب پڑھی شفیق غروب ہونے سے قبل اور عشاء پڑھی رات کا ایک تہائی حصہ گزرنے کے بعد اور فجر پڑھی خوب روشنی میں پھر آپ ﷺ نے فرمایا نماز کے اوقات پوچھنے والا کہاں ہے! اس شخص نے عرض کیا میں ہوں یا رسول اللہ ﷺ! پھر آپ ﷺ نے فرمایا تمہاری نمازوں کے اوقات وہی ہیں جو تم نے دیکھ لیے یعنی ان اوقات کے درمیان تمہاری نمازوں کا وقت ہے۔

عن عبد الله بن عمرو رضى الله عنه عن النبي صلى الله عليه واله وسلم قال
وقت الظهر مالم يحضر العصر ووقت العصر مالم تصفر الشمس ووقت المغرب
مالم يسقط ثور الشفق ووقت العشاء الى نصف الليل ووقت الفجر مالم
تطلع الشمس. (صحیح مسلم باب اوقات الصلوة الخمس)

حضرت عبد اللہ بن عمرو رضی اللہ عنہ سے روایت ہے کہ نبی کریم ﷺ نے فرمایا کہ ظہر کا وقت اس وقت تک ہے جب تک عصر کا وقت نہ شروع ہو جائے اور عصر کا وقت اس وقت تک ہے جب تک سورج زرد نہ ہو جائے اور مغرب کا وقت اس وقت تک ہے جب تک شفق کی تیزی

نہ جائے اور عشاء کا وقت آدمی رات تک اور فجر کا وقت اس وقت تک باقی رہتا ہے جب تک سورج طلوع نہ ہو جائے۔

آثار صحابہ کرام رضی اللہ عنہم:

عن عبد الله بن رافع انه سأل ابا هريرة رضي الله عنه عن وقت الصلوة فقال ابو هريرة انا اخبرك صل الظهر اذا كان ظلك مثلك والعصر اذا كان مثلك والمغرب اذا غربت الشمس والعشاء ما بينك وبين الليل وصل الصبح بغيش يعنى الغلس. (موطا امام مالك باب وقوت الصلوة)

حضرت عبداللہ بن رافع رضی اللہ عنہ نے حضرت ابو ہریرہ رضی اللہ عنہ سے نماز کے اوقات کے متعلق پوچھا تو آپ رضی اللہ عنہ نے فرمایا میں تمہیں بتلاتا ہوں کہ جب تیرا سایہ تیرے برابر ہو جائے تو ظہر کی نماز ادا کرو اور جب یہ سایہ دوگنا ہو جائے تو عصر کی نماز ادا کرو اور غروب آفتاب پر مغرب جبکہ تہائی حصہ تک عشاء کا وقت ہے اور فجر کی نماز اندھیرے میں ادا کرو۔

نمازوں کے مسنون اوقات:

نماز فجر کا مسنون وقت:

فجر کی نماز کو قدرے روشنی میں پڑھنا مسنون ہے۔

عن رافع بن خديج رضي الله عنه قال قال رسول الله صلى الله عليه واله وسلم اسفروا بالفجر فانه اعظم للاجر. (سنن ترمذی، باب ما جاء في الاسفار بالفجر) حضرت رافع بن خدیج رضی اللہ عنہ سے روایت ہے کہ رسول اللہ ﷺ نے فرمایا کہ فجر کی نماز کو خوب روشنی ہونے پر (اسفار میں) پڑھو کہ وہ تمہارے لئے بڑا ثواب ہے اور تمہارے بڑے ثوابوں سے بہت بڑا ہے۔

یہی حدیث معمولی الفاظ کے فرق کے ساتھ مندرجہ ذیل کتب میں بھی مذکور ہے:

(المعجم الكبير للطبرانی رقم الحديث ۴۲۸۸) (سنن ابو داؤد، باب فی وقت الصبح) (مسند ابی داؤد طیب السی، رقم الحديث ۱۰۰۱) (سنن نسائی، باب التغلیس فی الفجر) (سنن دارمی، باب الاسفار للفجر) (مصنف عبد الرزاق، باب وقت الصبح) (مصنف ابن ابی شیبہ، باب من کان ینور بها ویسفر لا

یوری بہ بأسا) (مسند شافعی، باب الأول فی مواقیت الصلاة رقم الحدیث ۱۵۱) (مسند حمیدی رقم الحدیث ۴۱۴) (مسند ابن الجعد رقم الحدیث ۲۹۵۷) (مسند احمد رقم الحدیث ۱۵۸۱۹) (مسند احمد رقم الحدیث ۱۷۲۵۷) (مسند احمد رقم الحدیث ۱۷۲۶۹) (مسند عبد بن حمید رقم الحدیث ۴۲۲) (سنن ابن ماجہ، باب وقت صلاة الفجر) (سنن طحاوی، باب الوقت الذي یصلی فیہ الفجر أی وقت هو؟) (معجم لابن الأعرابی رقم الحدیث ۲۲۲۴) (صحیح ابن حبان رقم الحدیث ۱۳۹۰) (المعجم الأوسط للطبرانی رقم الحدیث ۳۳۱۹) (سنن الکبریٰ للبیہقی، باب التعجیل بالصلوات فی اوائل الاوقات) (سنن الکبریٰ للبیہقی، باب الاسفار بالفجر حتی یتبین طلوع الفجر) (معرفة السنن والآثار للبیہقی رقم الحدیث ۲۷۹۳) (شرح السنة للبغوی، باب تعجیل صلاة الفجر)

عن محمود بن لبيد عن رجال من قومه من الانصار أن رسول الله صلى الله عليه واله وسلم قال ما أسفرتم بالصبح فإنه أعظم بالأجر. (سنن نسائي، باب التغليس في الفجر) حضرت محمود بن لبيد انصار ﷺ جو کہ انصار میں سے ایک شخص سے روایت کرتے ہیں کہ رسول اللہ ﷺ نے فرمایا کہ جو تم فجر کی نماز روشن کر کے پڑھو تو اس کا ثواب زیادہ ہے۔

عن بلال رضی اللہ عنہ قال قال رسول اللہ صلی اللہ علیہ وآلہ وسلم یا بلال أصبحو بالصبح فإنه للأجر. (مسند البزار رقم الحدیث ۱۳۵۷) حضرت بلال رضی اللہ عنہ سے روایت ہے کہ رسول اللہ ﷺ نے فرمایا کہ اے بلال! صبح کو روشن کرو کیونکہ صبح کو روشن کر کے نماز پڑھنا زیادہ ثواب ہے۔

یہی حدیث معمولی الفاظ کے فرق کے ساتھ مندرجہ ذیل کتب میں بھی مذکور ہے:

(مسند الرویانی رقم الحدیث ۷۴۲) (معجم ابن الأعرابی رقم الحدیث ۱۲۱)

عن زید بن اسلم رضی اللہ عنہ قال قال رسول اللہ صلی اللہ علیہ وآلہ وسلم أسفر بالفجر فانکم کلما أسفرتم کان أعظم للأجر.

(مصنف ابن ابی شیبہ، باب من کان ینور بہا ویسفر لا یری بہ بأسا)

حضرت زید بن اسلم رضی اللہ عنہ سے روایت ہے کہ رسول اللہ ﷺ نے فرمایا کہ فجر کی نماز کو روشنی میں ادا کرو کیونکہ تم اسے جتنا روشن کرو گے اس کا اجر اتنا ہی زیادہ ہوگا۔

عن عبد الله بن مسعود رضی اللہ عنہ قال قال رسول اللہ صلی اللہ علیہ وآلہ

وسلم أسفروا بصلاة الصبح فانه أعظم للأجر.

(المعجم الكبير للطبرانی رقم الحديث ۱۰۳۸۱)

حضرت عبداللہ بن مسعود رضی اللہ عنہ سے روایت ہے کہ رسول اللہ ﷺ نے فرمایا کہ اے بلال! صبح کو روشن کرو کیونکہ صبح کو روشن کر کے نماز پڑھنا زیادہ ثواب ہے۔

آثار صحابہ کرام رضی اللہ عنہم اور تابعین و تبع تابعین رضی اللہ عنہم:

عن جبیر بن نفیر قال صلی بنا معاویة رضی اللہ عنہ الصبح بغسل فقال أبو الدرداء رضی اللہ عنہ أسفروا بهذا الصلاة فانه أفقه لكم انما تريدون أن تخلوا بمحوائجكم.

(سنن طحاوی، باب وقت الفجر) (مصنف ابن ابی شیبہ، باب من کان ینور بها ویسفر لایری بہ بأساً) حضرت جبیر بن نفیر رضی اللہ عنہ بیان کرتے ہیں کہ حضرت معاویہ رضی اللہ عنہ نے ہمیں صبح کی نماز اندھیرے میں پڑھائی تو حضرت ابودرداء رضی اللہ عنہ نے فرمایا اس نماز کو روشن کر کے پڑھو، بیشک یہ تمہارے لیے زیادہ سمجھ کی بات ہے، تم چاہتے ہو کہ اپنی ضرورت کے لیے (جلدی) فارغ ہو جاؤ۔

عن علی بن ربیعہ قال سمعت علیاً رضی اللہ عنہ یقول لبؤذنه أسفر اسفر۔

(مصنف عبدالرزاق، باب وقت الصبح)

حضرت علی بن ربیعہ رضی اللہ عنہ سے روایت ہے کہ میں نے حضرت علی رضی اللہ عنہ سے سنا کہ آپ اپنے مؤذن کو فرماتے تھے سفیدی کر یعنی نماز صبح کے لیے۔

یہی حدیث معمولی الفاظ کے فرق کے ساتھ مندرجہ ذیل کتب میں بھی مذکور ہے:

(مصنف ابن ابی شیبہ، باب من کان ینور بها ویسفر لایری بہ بأساً) (سنن طحاوی، باب وقت الفجر) عن عبد الرحمن بن یزید قال کنا نصلی مع عبداللہ بن مسعود رضی اللہ عنہ فکان یسفر بصلاة الصبح. (مصنف عبدالرزاق، باب وقت الصبح)

حضرت عبدالرحمن بن یزید رضی اللہ عنہ فرماتے ہیں کہ ہم حضرت عبداللہ بن مسعود رضی اللہ عنہ کے ساتھ نماز پڑھتے تھے وہ صبح کی نماز روشنی میں پڑھتے تھے۔

یہی حدیث معمولی الفاظ کے فرق کے ساتھ مندرجہ ذیل کتب میں بھی مذکور ہے:

(مصنف ابن ابی شیبہ، باب من کان ینور بها ویسفر لایری بہ بأساً) (سنن طحاوی، باب وقت الفجر)

عن عبد الرحمن بن الاسود أن ابن مسعود رضی اللہ عنہ کان ینور بالفجر۔
(مصنف ابن ابی شیبہ، باب من کان ینور بہا ویسفر لایری بہ بأساً)
حضرت عبد الرحمن بن اسود رضی اللہ عنہ فرماتے ہیں کہ حضرت عبد اللہ بن مسعود رضی اللہ عنہ صبح کی نماز
روشنی میں ادا کیا کرتے تھے۔

عن زیاد بن المقطع قال رأیت الحسن بن علی رضی اللہ عنہ أسفر بالفجر جداً۔
(مصنف ابن ابی شیبہ، باب من کان ینور بہا ویسفر لایری بہ بأساً)
حضرت زیاد بن مقطع رضی اللہ عنہ بیان کرتے ہیں کہ میں نے حضرت حسن بن علی رضی اللہ عنہ کو دیکھا کہ
انہوں نے فجر کی نماز خوب روشنی میں ادا کی۔

عن الأعمش قال کان أصحاب عبد اللہ رضی اللہ عنہ یسفرون بالفجر۔
(مصنف ابن ابی شیبہ، باب من کان ینور بہا ویسفر لایری بہ بأساً)
حضرت اعمش رضی اللہ عنہ فرماتے ہیں کہ حضرت عبد اللہ بن مسعود رضی اللہ عنہ کے شاگرد فجر کی نماز روشنی
میں ادا کیا کرتے تھے۔

عن الرکین الضبی قال سمعت تمیم بن حذلم وکان من أصحاب النبی صلی اللہ
علیہ والہ وسلم یقول نور نور بالصلاة۔

(مصنف ابن ابی شیبہ، باب من کان ینور بہا ویسفر لایری بہ بأساً)
حضرت تمیم بن حذلم رضی اللہ عنہ جو کہ ایک صحابی ہیں فرمایا کرتے تھے کہ فجر کی نماز کے لیے روشنی
ہونے دو، روشنی ہونے دو۔

عن عبید المکتب عن ابراہیم أنه کان ینور بالفجر۔

(مصنف ابن ابی شیبہ، باب من کان ینور بہا ویسفر لایری بہ بأساً)
حضرت عبید المکتب رضی اللہ عنہ فرماتے ہیں کہ حضرت ابراہیم نخعی رضی اللہ عنہ فجر کی نماز کو روشنی میں ادا کیا
کرتے تھے۔

عن بشر بن عروة قال سافرت مع علقمة فکان ینور بالصبح۔

(مصنف ابن ابی شیبہ، باب من کان ینور بہا ویسفر لایری بہ بأساً)

حضرت بشر بن عروہ رضی اللہ عنہ کہتے ہیں کہ میں نے حضرت علقمہ رضی اللہ عنہ کے ساتھ سفر کیا وہ فجر کی نماز کو روشنی میں پڑھا کرتے تھے۔

عن سوید بن غفلة یسفر بالفجر۔ (مصنف ابن ابی شیبہ باب من کان ینور بها ویسفر لایری بہ بأساً)
حضرت سوید بن غفلة رضی اللہ عنہ فجر کی نماز کو روشنی میں پڑھا کرتے تھے۔

عن سعید بن جبیر أنه کان ینور بالفجر۔

(مصنف ابن ابی شیبہ باب من کان ینور بها ویسفر لایری بہ بأساً)
حضرت سعید بن جبیر رضی اللہ عنہ فجر کی نماز کو روشنی میں ادا کیا کرتے تھے۔

عن عثمان بن ابی ہند أن عمر بن عبد العزیز کان یسفر بالفجر۔

(مصنف ابن ابی شیبہ باب من کان ینور بها ویسفر لایری بہ بأساً)
حضرت عمر بن عبد العزیز رضی اللہ عنہ فجر کی نماز کو روشنی میں ادا کیا کرتے تھے۔

نماز فجر کو روشنی میں پڑھنے پر اجماع صحابہ کرام رضی اللہ عنہم:

عن ابراہیم قال ما أجمع أصحاب محمد صلی اللہ علیہ والہ وسلم علی شیء ما
أجمعوا علی التنویر بالفجر۔

(مصنف ابن ابی شیبہ باب من کان ینور بها ویسفر لایری بہ بأساً) (سنن طحاوی باب وقت الفجر)
حضرت ابراہیم نخعی رضی اللہ عنہ فرماتے ہیں کہ صحابہ کرام رضی اللہ عنہم کا کسی چیز پر اتنا اتفاق رائے نہیں ہے جتنا اتفاق رائے نماز فجر کے روشنی میں پڑھنے پر ہے۔

نماز ظہر کا مسنون وقت:

مسنون یہ ہے کہ ظہر کی نماز گرمیوں میں تاخیر سے پڑھنا کہ گرمی کی شدت تدریجاً کم ہو جائے اور سردیوں میں جلدی ادا کی جائے۔

عن أنس رضی اللہ عنہ قال کان رسول اللہ صلی اللہ علیہ والہ وسلم اذا کان
الحار یرد بالصلوة واذا کان البارد عجل۔ (سنن نسائی باب الابراد بالظہر)

حضرت انس رضی اللہ عنہ فرماتے ہیں کہ رسول اللہ صلی اللہ علیہ وسلم کی عادت مبارک یہ تھی کہ گرمیوں میں نماز تاخیر سے (یعنی گرمی کی شدت کم ہونے پر) پڑھتے اور سردیوں میں جلدی پڑھتے۔

یہی حدیث معمولی الفاظ کے فرق کے ساتھ مندرجہ ذیل کتب میں بھی مذکور ہے:

(صحیح بخاری باب الابراد بالظہر فی شدۃ الحر) (سنن طحاوی باب الوقت الذی یستحب أن یصل صلاة الظہر فیہ) (صحیح ابن خزیمہ باب التبرید بصلاة الجمعة فی شدۃ الحر) (سنن طحاوی باب الوقت الذی یستحب ان یصلی صلاة الظہر) (سنن الکبری للبیہقی باب یبردہا اذا اشتد الحر) عن أبی سعید رضی اللہ عنہ قال قال رسول اللہ صلی اللہ علیہ وآلہ وسلم ابردو بالظہر فان شدۃ الحر من فیح جہنم۔ (صحیح بخاری باب الابراد بالظہر فی شدۃ الحر) حضرت ابو سعید خدری رضی اللہ عنہ روایت کرتے ہیں کہ رسول اللہ ﷺ نے فرمایا نماز ظہر کو (گرمیوں میں) ٹھنڈا کر کے پڑھا کرو کیونکہ گرمی کی شدت جہنم کے سانس لینے کی وجہ سے ہے۔

یہی حدیث معمولی الفاظ کے فرق کے ساتھ مندرجہ ذیل کتب میں بھی مذکور ہے:

(مسند احمد رقم الحدیث ۱۱۳۹۰) (سنن ابن ماجہ باب الابراد بالظہر فی شدۃ الحر) (مسند أبویعلیٰ رقم الحدیث ۱۳۰۹) (سنن الکبری للبیہقی باب تأخیر الظہر فی شدۃ الحر) (مصنف ابن أبی شیبہ باب من کان یبردہا ویقول الحر من فیح جہنم)

عن ابو ہریرۃ رضی اللہ عنہم عن رسول اللہ صلی اللہ علیہ وآلہ وسلم انه قال اذا اشتد الحر فأبردوا عن الصلاة فان شدۃ الحر من فیح جہنم۔

(صحیح بخاری باب الابراد بالظہر فی شدۃ الحر)

حضرت ابو ہریرہ رضی اللہ عنہ روایت کرتے ہیں کہ رسول اللہ ﷺ نے فرمایا کہ جب گرمی ہو تو نماز کو ٹھنڈا کر کے پڑھو کیونکہ کیونکہ گرمی کی شدت جہنم کی بھاپ سے ہے۔

یہی حدیث معمولی الفاظ کے فرق کے ساتھ مندرجہ ذیل کتب میں بھی مذکور ہے:

(مسند شافعی باب الابراد بالظہر رقم الحدیث ۱۳۲) (سنن ابن ماجہ باب الابراد بالظہر فی شدۃ الحر) (سنن ترمذی باب ماجاء فی تأخیر الظہر فی شدۃ الحر) (صحیح ابو عوانہ باب ایجاب الابراد بصلاة الظہر فی الحر) (صحیح ابن حبان باب ذکر الوقت الذی یستحب فیہ أداء صلاة الأولى) (شرح السنۃ للبیہقی باب الابراد بالظہر فی شدۃ الحر) (صحیح مسلم باب استحباب الابراد بالظہر فی شدۃ الحر) (سنن ابوداؤد باب وقت صلاة الظہر) (سنن نسائی باب الابراد بالظہر)

عن أبی ذر رضی اللہ عنہ قال اذن مؤذن رسول اللہ صلی اللہ علیہ وآلہ وسلم بالظہر فقال النبی صلی اللہ علیہ وآلہ وسلم ابرد ابرد اوقال انتظر انتظر

وقال شدة الحر من فيح جهنم فاذا شد الحر فابردوا عن الصلاة.

(صحیح بخاری باب الابراد بالظہر فی السفر)

حضرت ابو ذر رضی اللہ عنہ فرماتے ہیں کہ رسول اللہ ﷺ کے مؤذن نے ظہر کی اذان دی تو نبی کریم ﷺ نے فرمایا ٹھنڈا کر ٹھنڈا کر یا فرمایا انتظار کر انتظار، اور حضور اکرم ﷺ نے فرمایا کہ گرمی کی شدت جہنم کی بھاپ سے ہے تو جب سخت گرمی ہو تو نماز کو ٹھنڈے وقت میں پڑھو۔

یہی حدیث معمولی الفاظ کے فرق کے ساتھ مندرجہ ذیل کتب میں بھی مذکور ہے:

(صحیح بخاری باب الابراد بالظہر فی شدة الحر) (صحیح مسلم، باب استعجاب الابراد بالظہر)

عن مغيرة بن شعبة رضى الله عنه قال صلى بنا رسول الله صلى الله عليه واله وسلم صلاة الظهر بالهجير ثم قال ان شدة الحر من فيح جهنم.

(سنن طحاوی باب الوقت الذی یستجب أن یصلی صلاة الظہر)

حضرت مغیرہ بن شعبہ رضی اللہ عنہ فرماتے ہیں کہ رسول اللہ ﷺ نے ہمیں دوپہر کو ظہر کی نماز پڑھائی پھر فرمایا کہ گرمی کی شدت جہنم کی بھاپ سے ہے۔

یہی حدیث معمولی الفاظ کے فرق کے ساتھ مندرجہ ذیل کتب میں بھی مذکور ہے:

(صحیح ابن حبان، باب ذکر لخبیر ثانی یصرح بصحة ما ذکرناہ رقم الحدیث ۱۵۰۵) (سنن ابن ماجہ،

باب الابراد بالظہر فی شدة الحر) (سنن الکبری للبیہقی، باب الدلیل علی أن خیر الابراد بها ناسخ)

عن ابن عمر رضى الله عنه قال قال رسول الله صلى الله عليه واله وسلم ابردوا بالظہر. (سنن ابن ماجہ، ابواب مواقیب الصلاة)

حضرت ابن عمر رضی اللہ عنہما روایت کرتے ہیں کہ رسول اللہ ﷺ نے فرمایا کہ نماز ظہر کو ٹھنڈا کرو۔

آثار صحابہ کرام رضی اللہ عنہم:

عن أبي موسى رضى الله عنه قال ابردوا بالظہر. (سنن نسائی، باب الابراد بالظہر)

حضرت ابو موسیٰ اشعری رضی اللہ عنہ فرماتے ہیں کہ نماز ظہر کو ٹھنڈا کر کے پڑھو۔

عن أبي موسى رضى الله عنه أنه كان يقول ابردوا بالصلاة.

(مصنف ابن ابی شیبہ، باب من کان یبرد بها ویقول الحر من فيح جهنم)

حضرت ابو موسیٰ رضی اللہ عنہ فرمایا کرتے تھے کہ ظہر کی نماز کو ٹھنڈا کر کے پڑھو۔

عن أبي هريرة رضي الله عنه قال الحر أو شدة الحر من فيح جهنم فأبردوا بالظهر. (مصنف ابن أبي شيبة باب من كان يبرد بها ويقول الحر من فيح جهنم)
حضرت ابو ہریرہ رضی اللہ عنہ فرماتے ہیں کہ گرمی کی شدت جہنم کی بھاپ ہے، پس ظہر کی نماز کو ٹھنڈا کر کے پڑھا کرو۔

عن منذر قال قال عمر رضي الله عنه أبردوا بالظهر فان شدة الحر من فيح جهنم. (مصنف ابن أبي شيبة باب من كان يبرد بها ويقول الحر من فيح جهنم)
حضرت عمر رضی اللہ عنہ فرماتے ہیں کہ ظہر کی نماز ٹھنڈا کر کے پڑھو کیونکہ گرمی کی شدت جہنم کی بھاپ ہے۔

عن القاسم بن محمد بن أبي بكر أنه قال ما دركت الناس الا وهم يصلون الظهر بعشى. (مصنف عبد الرزاق باب وقت الظهر)
حضرت قاسم بن محمد بن ابو بکر رضی اللہ عنہ فرماتے ہیں کہ میں نے لوگوں (یعنی صحابہ کرام رضی اللہ عنہم) کو ظہر کی نماز ٹھنڈے وقت ہی میں پڑھتے دیکھا ہے۔
علامہ شوکانی رحمۃ اللہ علیہ کا دو ٹوک فتویٰ:

وكان آخر الامر من رسول الله صلى الله عليه واله وسلم الا برد. (نبيل الاوطار ۱۳۰۲)
حضور صلی اللہ علیہ وسلم کا آخری عمل ظہر کو ٹھنڈا کر کے پڑھنا تھا۔

نماز عصر کا مسنون وقت:

عن أبي هريرة رضي الله عنه أن رسول الله صلى الله عليه واله وسلم قال يتعارقون فيكم ملائكة بالليل وملائكة بالنهار ويجتمعون في صلاة الفجر وصلاة العصر ثم يعرج الذين باتوا فيكم فيسألهم وهو أعلم بهم كيف تركتم عبادي فيقولون تركناهم وهم يصلون وأتيناهم وهم يصلون. (صحيح بخاری باب فضل صلاة العصر)

حضرت ابو ہریرہ رضی اللہ عنہ سے روایت ہے کہ رسول اللہ صلی اللہ علیہ وسلم نے فرمایا کہ تم میں آگے پیچھے آجایا کرتے ہیں، فرشتے ہر ایک رات اور دن میں اور جمع ہوتے ہیں عصر کی نماز اور فجر کی

نماز میں پھر وہ فرشتے آسمان پر جاتے ہیں تو اللہ تعالیٰ اُن سے پوچھتا ہے حالانکہ وہ تمہارا حال اُن سے زیادہ جانتا ہے کہ کس حال میں تم نے میرے بندوں کو چھوڑا تو فرشتے کہتے ہیں کہ ہم اُن کو چھوڑ آئے ہیں نماز پڑھتے اور جاتے وقت پایا اُن کو ہم نے نماز پڑھتے۔

عن علی بن شیبان رضی اللہ عنہ قال قدمنا علی رسول اللہ صلی اللہ علیہ والہ وسلم المدینة فکان یؤخر العصر مادامت الشمس بیضاء نقیة۔

(سنن ابو داؤد، باب وقت الصلوة العصر)

حضرت علی بن شیبان رضی اللہ عنہ فرماتے ہیں کہ جب ہم مدینہ منورہ بارگاہ رسالت ﷺ میں حاضر ہوئے تو معمول یہ تھا کہ آپ ﷺ عصر کی نماز کو مؤخر فرماتے جب تک سورج سفید اور ابھی صاف ہوتا۔

عن عبد اللہ بن عمرو رضی اللہ عنہ أن النبی رسول اللہ صلی اللہ علیہ والہ وسلم قال.... فاذا صلیتم العصر فإنه وقت الی أن تصفر الشمس۔

(صحیح مسلم، باب اوقات الصلوة الخمس)

حضرت عبد اللہ بن عمرو رضی اللہ عنہ سے روایت ہے کہ نبی ﷺ نے فرمایا کہ جب تم نماز عصر پڑھو تو اس کا وقت سورج کے زرد ہونے تک ہے۔

عن عبد اللہ بن عمر رضی اللہ عنہ ان رسول اللہ صلی اللہ علیہ والہ وسلم قال انما مثلک ومثل اهل الکتاب کرجل استاجر اجرأ فقال من یعمل لی غدوة الی نصف النهار علی قیراط قیراط فعملت ایهود ثم قال من یعمل لی من نصف النهار الی صلوة العصر علی قیراط قیراط فعملت انصاری ثم قال من یعمل لی من صلوة العصر الی ان تغیب الشمس علی قیراطین قیراطین فانتهم هم فغضب الیهود وانصاری قعالو امانا کنا اکثر عملا و اقل عطاء فقال هل نقصت من حکمک شیئا فقالوا لا قال نذکک فصلی اوتیه من اشاء۔ (صحیح بخاری، کتاب الاجار قہاب الاجارة الی صلاة العصر)

حضرت عبد اللہ بن عمر رضی اللہ عنہ سے روایت ہے کہ رسول اللہ ﷺ نے فرمایا کہ تمہاری اور اہل

کتاب کی مثال اس شخص جیسی ہے جس نے چند مزدور بلا کر انہیں فرمایا کہ تم میں سے جو بھی دوپہر تک کام کرے گا تو ہر ایک کو ایک قیراط دوں گا، یہودیوں نے دوپہر تک مزدوری کی اور ایک قیراط پالیا، پھر اعلان کیا گیا کہ جو دوپہر سے عصر تک کام کرے گا تو ہر ایک مزدور کو ایک قیراط ملے گا، عصر تک گویا نصاریٰ نے کام کیا، اس کے بعد اعلان کیا کہ جس نے عصر سے غروب شمس تک کام کیا تو ہر ایک کو دو قیراط ملیں گے تو اس پر یہود و نصاریٰ ناراض ہوئے کہ اس کی کیا وجہ کہ ہم نے کام زیادہ وقت کیا، لیکن مزدوری کم، تو مالک نے کہا بھلا بتاؤ میں نے تمہاری مزدوری میں کچھ کمی کی؟ کہا نہیں تو فرمایا تو وہ میرا فضل ہے کہ جسے جتنا چاہوں عطا کروں۔

استدلال: اس حدیث سے واضح ہوتا ہے کہ ظہر کا وقت عصر کے وقت سے زائد ہے کیونکہ زوال کے بعد ایک مثل تک کی بات مان لی جائے تو پھر عصر کا وقت ظہر سے زائد ہو جاتا ہے تو یہ حدیث مذکورہ کے خلاف ہو جائے گا، لہذا ثابت شدہ بات ہے کہ عصر کا وقت دو مثل سے شروع ہوتا ہے اور ہمیشہ ظہر کے وقت سے کم رہتا ہے۔

علامہ ابن حجر عسقلانی رحمۃ اللہ علیہ کا منصفانہ فیصلہ:

علامہ ابن حجر رحمۃ اللہ علیہ فرماتے ہیں کہ اول وقت کی فضیلت عام ہے یا مطلق ہے اور ابراد والی حدیث مخصوص عنہ البعض (خاص) اور مقید ہے، ایسے مواقع پر خاص عام پر اور مقید مطلق پر مقدم ہوا کرتی ہے۔ (فتح الباری شرح صحیح بخاری، کتاب المواقیت، باب وقت العصر)

نماز مغرب کا مسنون وقت:

عن سلمة بن الاكوع رضى الله عنه أن رسول الله صلى الله عليه واله وسلم كان يصل المغرب اذا غربت الشمس وتوارت بالحجاب. (صحیح بخاری، باب وقت المغرب)
حضرت سلمہ بن اکوع رضی اللہ عنہ فرماتے ہیں کہ رسول اللہ ﷺ مغرب کی نماز اس وقت ادا فرماتے جب کہ سورج غروب ہو جاتا تھا اور پردے کے پیچھے چھپ جاتا۔

یہی حدیث معمولی الفاظ کے فرق کے ساتھ مندرجہ ذیل کتب میں بھی مذکور ہے:

(صحیح مسلم، باب بیان أن اول وقت المغرب) (سنن ترمذی، باب ما جاء فی وقت المغرب)

نماز عشاء کا مسنون وقت:

عن ابو هريرة رضي الله عنه قال قال رسول الله صلى الله عليه واله وسلم
لولا ان اشق على امتي لأمرتهم ان يؤخروا العشاء الى ثلث الليل او نصفه.

(سنن ترمذی، باب تأخیر الصلوة العشاء)

حضرت ابو ہریرہ رضی اللہ عنہ سے روایت ہے کہ رسول اللہ ﷺ نے فرمایا کہ اگر مجھے امت کے مشقت میں مبتلا ہونے کا خدشہ نہ ہوتا تو انہیں ضرور حکم دیتا کہ نماز عشاء کو رات کے ایک تہائی حصے یا نصف حصے تک مؤخر کریں۔

یہی حدیث معمولی الفاظ کے فرق کے ساتھ مندرجہ ذیل کتب میں بھی مذکور ہے:

(سنن ابن ماجہ، باب وقت العشاء) (الزهد و الرقائق لابن المبارک، باب فضل ذکر اللہ عزوجل)

(مصنف عبد الرزاق، باب وقت العشاء الآخرة) (مصنف ابن أبي شيبة، باب في العشاء الآخرة)

تعجيل او توخر) (سنن نسائی، باب ما يستحب من تأخير العشاء) (مسند احمد رقم الحديث ۴۰۰۰)

(سنن ابن ماجہ، باب وقت صلاة العشاء) (مسند البزار رقم الحديث ۸۰۹۲) (مسند ابو يعلى رقم

الحديث ۶۵۷۶) (صحيح ابن حبان، باب ذكر الوقت الذي كان يستحب البصطفى ﷺ) (المعجم

الأوسط للطبرانی رقم الحديث ۶۷۱۱) (شرح السنة للبغوی، باب تأخير العشاء)

عن نافع بن جبیر قال كتب عمر رضي الله عنه الى أبي موسى رضي الله عنه وصل

العشاء أي الليل شئت ولا تغفلها. (سنن طحاوی، باب مواقيت الصلاة)

حضرت نافع بن جبیر رضی اللہ عنہ فرماتے ہیں کہ حضرت عمر رضی اللہ عنہ نے حضرت ابو موسیٰ اشعری رضی اللہ عنہ کی

طرف لکھا کہ عشاء کی نماز رات کے جس حصہ میں چاہو پڑھو مگر اس میں (زیادہ) تاخیر نہ کرو۔

نماز وتر کا مسنون وقت:

وتر کی نماز کا وقت عشاء کی نماز کے بعد سے صبح صادق تک رہتا ہے، اگر تہجد کی نماز پڑھنے کا

پختہ ارادہ ہے اور عادت بھی پختہ ہے تو نماز تہجد کے بعد وتر پڑھنا افضل ہے ورنہ سونے سے

پہلے وتر پڑھ لینا چاہیے۔

عن جابر بن عبد الله رضي الله عنه قال قال رسول الله صلى الله عليه واله

وسلم من خاف ألا يقوم من آخر الليل فليوتر أوله، ومن طمع أن يقوم آخره

فلیوتر آخر الليل، فان صلوة آخر الليل مشهودة وذلك أفضل.

(صحیح مسلم، باب ما خاف ان لا يقوم من آخر الليل فلیوتر اوله)

حضرت جابر بن عبد اللہ رضی اللہ عنہ سے روایت ہے کہ رسول اللہ ﷺ نے فرمایا کہ جسے رات کے آخر حصہ میں آنکھ نہ کھلنے کا ڈر ہو اسے وتر پڑھ کر سونا چاہیے اور جسے اٹھ جانے کا یقین ہو وہ رات کے آخر حصہ میں وتر پڑھے کیونکہ اس وقت فرشتے حاضر ہوتے ہیں اور وہ وقت افضل ہے۔

عن علی رضی اللہ عنہ قال أوتر رسول الله صلى الله عليه واله وسلم من أول

الليل وأخرة وأوسطه فانتهى وتره إلى السحر. (مسند احمد رقم الحديث ۶۱۸)

حضرت علی رضی اللہ عنہ سے روایت ہے کہ رسول اللہ ﷺ نے فرمایا وتر پڑھو رات کے اول حصہ میں، یا آخری حصہ میں، یا درمیانی حصہ میں اور (طلوع) سحر پر اس کا وقت ختم ہو جاتا ہے۔

بلا عذر دونما زوں کو اکٹھا کر کے پڑھنا جائز نہیں:

إِنَّ الصَّلَاةَ كَانَتْ عَلَى الْمُؤْمِنِينَ كِتَابًا مَّوْقُوتًا. (سورة نساء، آیت ۱۰۴)

مسلمانوں پر نماز فرض ہے اپنے وقت میں۔

فَوَيْلٌ لِلْمُصَلِّينَ الَّذِينَ هُمْ عَنْ صَلَاتِهِمْ سَاهُونَ. (سورة الماعون، آیت ۴، ۵)

خرابی ہے ان نمازیوں کے لئے جو اپنی نمازوں میں سستی کرتے ہیں۔

وَأَقِيمُوا الصَّلَاةَ وَآتُوا الزَّكَاةَ وَارْكَعُوا مَعَ الرَّاكِعِينَ. (سورة البقرة، آیت ۴۳)

نماز قائم کرو، زکوٰۃ ادا کرو اور رکوع کرنے والوں کے ساتھ رکوع کرو۔

استدلال: قرآن کریم نے کہیں بھی نماز پڑھنے کا حکم نہیں دیا بلکہ ہر جگہ نماز قائم کرنے کا حکم دیا ہے اور ظاہر ہے نماز قائم کرنے سے مراد یہی ہے کہ نماز صحیح طریقے پر صحیح وقت میں پڑھی جائے، اور دوسرا یہ کہ رکوع کرنے والوں کے ساتھ رکوع تب ہی کر سکے گا جب نماز جماعت کے ساتھ پڑھے اور ظاہر ہے جماعت کی نماز جہاں بھی ہوگی اور جتنی بھی تاخیر سے ہوگی تب بھی اُس موجودہ نماز کے وقت کے اندر اندر ہوگی۔

عن عبد الله بن مسعود رضی اللہ عنہ قال سألت النبي صلى الله عليه واله وسلم

أى الاعمال أحب إلى الله قال الصلوة لوقتها. (صحیح بخاری، باب فضل الصلوة لوقتها)

حضرت عبداللہ بن مسعود رضی اللہ عنہ فرماتے ہیں کہ میں نے نبی کریم ﷺ سے دریافت کیا کہ افضل عمل کونسا ہے؟ آپ ﷺ نے فرمایا کہ وقت پر نماز پڑھنا۔

عن عبادة بن الصامت رضي الله عنه قال قال رسول الله صلى الله عليه واله وسلم خمس صلوات افترضهن الله تعالى من أحسن وضوء وصلاح لو قنهن وأتم ركوعهن وخشوعهن كأنه له على الله عهدان يغفر له.

(سنن ابوداؤد، باب في المحافظة على وقت الصلوات)

حضرت عباده بن صامت رضی اللہ عنہ سے روایت ہے کہ رسول اللہ ﷺ نے فرمایا کہ اللہ تعالیٰ نے پانچ نمازیں فرض کیں ہیں (جو مسلمان) ان کا اچھی طرح وضو کرے اور انہیں وقت پر ادا کرے اور ان کا رکوع پورا کرے اور ان کو خشوع و خضوع سے ادا کرے تو اللہ تعالیٰ نے اپنے لئے عہد کر لیا ہے کہ اسے ضرور بخشے گا۔

عن علي رضي الله عنه أن النبي صلى الله عليه واله وسلم قال يا علي ثلث لا تؤخرها الصلوة اذا أتت والجنابة اذا حضرت والايم اذا وجدت لها كفواً.

(سنن ترمذی، باب ما جاء في الوقت الاول من الفضل)

حضرت علی رضی اللہ عنہ سے روایت ہے کہ نبی کریم ﷺ نے مجھے فرمایا اے علی! تین چیزوں میں دیر مت لگاؤ، نماز جب اس کا وقت آجائے اور جنازہ جب تیار ہو، لڑکی جب اس کا جوڑ مل جائے۔

عن أنس رضي الله عنه قال قال رسول الله صلى الله عليه واله وسلم تلك صلوة المنافق يجلس ويرقب الشمس حتى اذا اصفرت وكانت بين قرني الشيطان قام فنقر أربعاً لا يذكر الله الا قليلاً. (سنن نسائي، باب التشديد في تأخير العصر)

حضرت انس رضی اللہ عنہ سے روایت ہے کہ رسول اللہ ﷺ نے فرمایا کہ یہ منافق کی نماز ہے کہ بیٹھا ہوا سورج کا انتظار کرتا رہے یہاں تک کہ جب زرد ہو جائے اور سورج شیطان کے دو سینگوں کے درمیان پہنچ جاوے تو چار چوٹ مارے جن میں رب کا ذکر تھوڑا کرے۔

عن عبد الله رضي الله عنه قال كان رسول الله صلى الله عليه واله وسلم

یصلی الصلاة لوقتها الا یجمع و عرفات۔ (سنن نسائی باب الجمع بین الظهر والعصر بعرفة) حضرت عبداللہ رضی اللہ عنہ فرماتے ہیں کہ رسول اللہ ﷺ نماز وقت پر پڑھتے تھے سوائے مزدلفہ اور عرفات کے موقع پر۔

عن عبداللہ رضی اللہ عنہ قال رأیت النبی صلی اللہ علیہ والہ وسلم صلی صلاة بغير ميقاتها الا صلوتين جمع بين المغرب والعشاء وصلی الفجر قبل ميقاتها۔ (صحیح بخاری، باب من یصلی الفجر یجمع)

حضرت عبداللہ رضی اللہ عنہ فرماتے ہیں کہ میں نے کبھی بھی نبی کریم ﷺ کو نہیں دیکھا کہ آپ ﷺ نے نماز کے اصلی وقت کے بغیر کوئی نماز ادا کی ہو، ہاں دو نمازیں کہ موسم حج میں آپ ﷺ مغرب و عشاء کو جمع فرماتے اور فجر کو معمول کے وقت سے کچھ پہلے ادا فرماتے۔

عن ابن مسعود رضی اللہ عنہ قال رأیت النبی صلی اللہ علیہ والہ وسلم صلی صلاة الا لوقتها الا أنه جمع بين الظهر والعصر بعرفة والمغرب والعشاء بجمع۔

(سنن طحاوی، باب الجمع بین الصلاتین کیف ہو؟)

حضرت عبداللہ بن مسعود رضی اللہ عنہ فرماتے ہیں کہ میں نے دیکھا رسول اللہ ﷺ نماز وقت پر پڑھتے تھے سوائے اس کے کہ آپ ﷺ نے ظہر اور عصر کو عرفہ میں اور مغرب اور عشاء کو مزدلفہ میں جمع کر کے پڑھا۔

یہی حدیث معمولی الفاظ کے فرق کے ساتھ مندرجہ ذیل کتب میں بھی مذکور ہے:

(مصنف عبدالرزاق، باب الجمع بین الصلاتین فی السفر) (صحیح مسلم، باب کراہیۃ تأخیر الصلاة عن وقتها المختار)

عن ابن عباس رضی اللہ عنہ عن النبی صلی اللہ علیہ والہ وسلم قال من جمع بین صلاتین من غیر عذر فقد أتى باباً من أبواب الكبائر۔ (سنن ترمذی، باب ما جاء فی الجمع بین الصلاتین فی الحضرة) (المستدرک للحاکم، رقم الحدیث ۱۰۲۲)

حضرت ابن عباس رضی اللہ عنہ سے روایت ہے کہ رسول اللہ ﷺ نے فرمایا دو نمازوں کو ایک وقت میں بغیر عذر جمع کرنا گناہ کبیرہ ہے۔

آثار صحابہ کرام رضی اللہ عنہم و تابعین رضی اللہ عنہم

عن أبي موسى رضي الله عنه قال اجمع الصلاتين من غير عذر من الكبائر.

(مصنف ابن أبي شيبة باب من كره الجمع بين الصلاتين)

حضرت ابو موسیٰ اشعری رضی اللہ عنہ سے منقول ہے کہ بغیر عذر کے دو نمازوں کو جمع کرنا گناہ کبیرہ ہے۔

عن أبي العالية أن عمر رضي الله عنه كتب الى أبي موسى وأعلم أن جمعاً بين

الصلاتين من الكبائر الا من عذر. (مصنف عبدالرزاق باب الجمع بين الصلاتين في السفر)

حضرت عمر رضی اللہ عنہ نے حضرت ابو موسیٰ رضی اللہ عنہ کو لکھا کہ دو نمازوں کو ایک وقت میں بغیر عذر جمع

کرنا گناہ کبیرہ ہے۔

عن عمر بن الخطاب رضي الله عنه أنه كتب في الآفاق ينهاهم أن يجمعوا بين

الصلاتين ويخبرهم أن الجمع بين الصلاتين في وقت واحد كبيرة من الكبائر.

(موطأ امام محمد باب الجمع بين الصلاتين في السفر)

حضرت عمر رضی اللہ عنہ نے اپنے عمال حکومت کو لکھ کر بھیجا کہ وہ لوگوں کو دو نمازوں کے جمع کرنے

سے روکیں اور سب کو آگاہ کریں کہ ایک وقت میں دو نمازوں کو جمع کر کے پڑھنا کبیرہ

گناہوں میں سے ہے۔

كتب عمر بن الخطاب رضي الله عنه الى عامل له ثلاث من الكبائر اجمع بين

الصلاتين الا في عذر والفرار من الزحف والنهي.

(سنن الكبريتي للبيهقي باب ذكر الأثر في أن الجمع من غير عذر)

حضرت عمر رضی اللہ عنہ نے اپنے عمال حکومت کو لکھ کر بھیجا کہ تین گناہ بہت بڑے ہیں، بلا عذر دو

نمازوں کو جمع کر کے پڑھنا، میدان جنگ سے بھاگنا اور کسی کی چیز کو چھیننا۔

عن أيوب عن ابو العالية أنه كان يصلي في السفر كل صلاة لوقتها.

(مصنف عبدالرزاق باب الجمع بين الصلاتين في السفر)

حضرت ابو العالیہ رضی اللہ عنہ سے منقول ہے کہ وہ سفر میں ہر نماز وقت پر پڑھا کرتے تھے۔

عن الحسن أنه كان يقول صلوا كل صلاة لوقتها.

(مصنف عبد الرزاق باب الجمع بين الصلاتين في السفر)

حضرت حسن بصری رضی اللہ عنہ سے منقول ہے کہ انہوں نے فرمایا کہ ہر نماز کو اس کے وقت میں ہی ادا کرو۔

حالت مجبوری میں دو نمازوں کو کس صورت جمع کرنا جائز ہے:

عن عائشة رضي الله عنها قالت كان رسول الله صلى الله عليه واله وسلم في السفر يؤخر الظهر يقدم العصر ويؤخر المغرب ويقدم العشاء.

(سنن طحاوی، باب الجمع بين الصلاتين كيف هو؟)

حضرت عائشہ رضی اللہ عنہا فرماتی ہیں کہ رسول اللہ صلی اللہ علیہ وسلم سفر میں نمازِ ظہر کو تاخیر سے اور عصر کو جلدی ادا فرماتے اور اسی طرح نمازِ مغرب کو تاخیر سے اور نمازِ عشاء کو جلدی ادا فرماتے تھے۔

عن أنس رضي الله عنه أن النبي صلى الله عليه واله وسلم اذا عجل عليه السفر يؤخر الظهر الى أول وقت العصر فيجمع بينهما ويؤخر المغرب حتى يجمع بينهما وبين العشاء حين يغيب الشفق. (صحيح مسلم، باب جواز الجمع بين الصلاتين في السفر)

حضرت انس رضی اللہ عنہ فرماتے ہیں کہ اگر نبی اکرم صلی اللہ علیہ وسلم کو سفر کی جلدی ہوتی تو آپ صلی اللہ علیہ وسلم ظہر کو عصر کے ابتدائی وقت تک مؤخر کرتے اور دونوں نمازوں کو جمع کر کے پڑھتے، اسی طرح غروب شفق تک مغرب کو مؤخر کر کے عشاء کے ساتھ جمع کر کے پڑھتے۔

عن أبي قتادة رضي الله عنه قال قال رسول الله صلى الله عليه واله وسلم ليس في النوم تفریط انما التفریط في اليقظة بأن يؤخر صلاة الى وقت أخرى.

(سنن طحاوی، باب الجمع بين الصلاتين كيف هو؟)

حضرت ابو قتادہ رضی اللہ عنہ فرماتے ہیں کہ رسول اللہ صلی اللہ علیہ وسلم نے فرمایا نیند میں تفریط نہیں، تفریط بیداری میں ہے کہ ایک نماز کو مؤخر کر کے دوسری نماز کے وقت تک لے جایا جائے۔

عن طاؤس عن ابن عباس رضي الله عنه قال لا يفوت صلاة حتى يجئ وقت الاخرى. (سنن طحاوی، باب الجمع بين الصلاتين كيف هو؟)

حضرت طاؤس رضی اللہ عنہ بیان کرتے ہیں کہ حضرت عبداللہ بن عباس رضی اللہ عنہما نے فرمایا کہ نماز اس وقت فوت ہوتی ہے جب دوسری نماز کا وقت آجائے۔

عن نافع عن ابن عمر رضی اللہ عنہ قال استصرخ علی صفیة وهو فی سفر فسار حتی اذا غابت الشمس قيل له الصلاة فسار حتی اذا کاد یغیب الشفق نزل فصلی المغرب ثم انتظر حتی غاب الشفق صلی العشاء ثم قال کان رسول اللہ صلی اللہ علیہ والہ وسلم اذا نابتہ حاجة صنع هكذا.

(سنن دارقطنی، باب الجمع بین الصلاتین فی السفر)

حضرت نافع رضی اللہ عنہ بیان کرتے ہیں کہ حضرت ابن عمر رضی اللہ عنہما کو ان کی اہلیہ صفیہ رضی اللہ عنہا کی بیماری کی اطلاع ملی، وہ اس وقت سفر کی حالت میں تھے تو انہوں نے رفتار تیز کر دی، جب سورج غروب ہو گیا تو ان سے نماز کے لیے کہا گیا لیکن وہ چلتے رہے یہاں تک کہ جب شفق غروب ہونے کے قریب تھی تو انہوں نے پڑاؤ کیا اور مغرب کی نماز ادا کی، پھر وہ انتظار کرتے رہے یہاں تک کہ شفق غروب ہو گئی تو انہوں نے عشاء کی نماز ادا کی، پھر انہوں نے ہمیں یہ بات بتائی کہ نبی اکرم صلی اللہ علیہ وسلم کو جب کوئی کام ہوتا تھا تو آپ اسی طرح کیا کرتے تھے۔

عن عاصم عن ابي عثمان قال وفدت أنا وسعد بن مالك رضی اللہ عنہ و نحن نبادر للحج فکنا نجمع بین الظهر والعصر نقدم من هذه ونؤخر من هذه.

(سنن طحاوی، باب الجمع بین الصلاتین کیف هو؟)

حضرت عاصم رضی اللہ عنہ نے ابو عثمان رضی اللہ عنہ سے نقل کیا ہے کہ میں اور سعد بن مالک رضی اللہ عنہما نے اکتھاج کا سفر کیا، ہم جلدی جا رہے تھے، ہم ظہر و عصر کو جمع کرتے یعنی ظہر کو مؤخر اور عصر کو مقدم کر کے پڑھتے تھے۔

عن عبد الرحمن بن یزید یقول صحبت عبد اللہ بن مسعود رضی اللہ عنہ فی حجة فکان يؤخر الظهر ویجعل العصر ویؤخر المغرب ویجعل العشاء.

(سنن طحاوی، باب الجمع بین الصلاتین کیف هو؟)

حضرت عبدالرحمن بن یزید رضی اللہ عنہ بیان کرتے ہیں کہ میں نے عبداللہ بن مسعود رضی اللہ عنہ کے ساتھ حج کیا وہ ظہر کو مؤخر اور عصر کو مقدم کر کے پڑھتے تھے اسی طرح مغرب کو مؤخر اور عشاء کو جلدی پڑھتے تھے۔

نمازوں کے مکروہ اوقات:

فجر کی نماز کے بعد سورج نکلنے تک طلوع آفتاب کے تقریباً (15) منٹ تک اور نصف النہار کے وقت (جو کہ تقریباً 20 منٹ ہوتا ہے) اور عصر کی نماز کے بعد غروب آفتاب تک نماز پڑھنا مکروہ ہے۔

عن عمرو بن عبسۃ السلمی رضی اللہ عنہ وفیہ فقلت یا نبی اللہ صلی اللہ علیہ والہ وسلم اخبرنی عما علیک اللہ واجہلہ اخبرنی عن الصلوة قال صل صلوة الصبح ثم اقصر عن الصلوة حتی تطلع الشمس حتی ترفع فانها تطلع حين تطلع بین قرنی شیطن، وحينئذ یسجد لها الکفار ثم صل الصلوة مشهودة محصورة حتی یستقل الظل بالرحم ثم اقصر عن الصلوة فان حينئذ تسجر جهنم، فاذا اقبل الفیض فضل فان الصلوة مشهودة محصورة حتی تصل العصر ثم اقصر عن الصلوة حتی تغرب الشمس فانها تغرب بین قرنی شیطن وحينئذ یسجد لها الکفار۔ (صحیح مسلم، باب اسلام عمرو بن عبسۃ)

حضرت عمرو رضی اللہ عنہ فرماتے ہیں کہ میں نے بارگاہ رسالت ﷺ میں عرض کیا اے اللہ کے نبی! مجھے ایسی چیز بتلائیے جو اللہ تعالیٰ نے آپ ﷺ کو بتائی ہو اور مجھے معلوم نہ ہو خاص طور پر نماز کے متعلق بتلائیے آپ ﷺ نے فرمایا صبح کی نماز پڑھ کر کسی اور نماز سے رکے رہو یہاں تک کہ آفتاب طلوع ہو کر بلند ہو جائے کیونکہ آفتاب شیطان کے دو سینگوں کے درمیان طلوع ہوتا ہے اور اس وقت سورج پرست کفار اسے سجدہ کرتے ہیں جب سورج کچھ بلند ہو جائے تو پھر نماز پڑھو کیونکہ ہر نماز بارگاہ الہی میں پیش کی جاتی ہے البتہ جب نیزہ بے سایہ ہو جائے (نصف النہار کے وقت) تو نماز نہ پڑھو کیونکہ یہ جہنم کے دہکانے کا وقت ہے اور جب سایہ بڑھنا شروع ہو جائے تو پھر نماز پڑھو کیونکہ ہر نماز اللہ تعالیٰ کے حضور پیش

کی جاتی ہے جب عصر کی نماز پڑھ چکو تو پھر دوسری کسی نماز سے رک جاؤ یہاں تک کہ سورج ڈوب جائے کیونکہ سورج شیطان کے دو سینگوں کے درمیان غروب ہوتا ہے اور اس وقت سورج پرست کفار سورج کو سجدہ کرتے ہیں۔

عن أبي سعيد الخدري رضي الله عنه يقول سمعت علي رسول الله صلى الله عليه واله وسلم يقول لا صلوة بعد الصبح حتى ترفع الشمس ولا صلوة بعد العصر حتى تغيب الشمس۔ (صحيح بخاری، باب لا تتحرى الصلوة قبل غروب الشمس)

حضرت ابو سعید خدری رضی اللہ عنہ سے روایت ہے کہ میں نے رسول اللہ ﷺ سے سنا ہے کہ آپ ﷺ فرما رہے تھے کہ صبح کی نماز کے بعد کوئی نماز نہیں یہاں تک کہ سورج بلند ہو جائے اور عصر کی نماز کے بعد کوئی نماز نہیں یہاں تک کہ سورج غروب ہو جائے۔

عن أبي هريرة رضي الله عنه قال قال رسول الله صلى الله عليه واله وسلم من لم يصل ركعتي الفجر فليصلها بعد ما تطلع الشمس۔

(سنن ترمذی، باب ما جاء في اعادةها بعد طلوع الشمس)

حضرت ابو ہریرہ رضی اللہ عنہ سے روایت ہے کہ رسول اللہ ﷺ نے فرمایا کہ جس نے فجر کی دو رکعتیں (سنت موکدہ) نہ پڑھی ہوں تو وہ انہیں سورج نکلنے کے بعد پڑھ لے۔

عن ابن عمر رضي الله عنه قال سمعت النبي صلى الله عليه واله وسلم يقول اذا دخل أحدكم المسجد والامام على المنبر فلا صلوة ولا كلام حتى يفرح الامام۔ (مجمع الزوائد، باب فيمن يدخل المسجد والامام يخطب)

حضرت عبداللہ بن عمر رضی اللہ عنہما فرماتے ہیں کہ میں نے رسول اللہ ﷺ کو یہ فرماتے ہوئے سنا کہ جب تم میں سے کوئی مسجد میں داخل ہو اور امام منبر پر ہو تو نہ کوئی نماز جائز ہے اور نہ بات چیت یہاں تک کہ امام فارغ ہو جائے۔

عن عقبه بن عامر الجهني رضي الله عنه يقول ثلث ساعات كان رسول الله صلى الله عليه واله وسلم ينهانا ان نصل فيهن أو ان نقبر فيهن موتانا حين تطلع الشمس بازغة حتى ترفع ونحن يقوم قائم الظهيرة حتى تميل الشمس ونحن

تضیف الشمس للغروب حتی تغرب۔ (صحیح مسلم، باب الاوقات التي نهى عن الصلوة فيها)
 حضرت عقبہ بن عامر جہنی رضی اللہ عنہ فرماتے ہیں کہ رسول اللہ ﷺ نے ہمیں تین اوقات میں نماز پڑھنے یا مردوں کو دفن کرنے سے منع فرمایا ہے: 1۔ جب سورج طلوع ہو رہا ہو یہاں تک کہ بلند ہو جائے 2۔ عین زوال کے وقت جب تک کہ سورج ڈھل جائے 3۔ جب سورج غروب کے قریب ہو یہاں تک کہ غروب ہو جائے۔

صبح صادق کے بعد سنتوں کے علاوہ نوافل پڑھنا منع ہے:

عن ابن عمر رضی اللہ عنہ أن رسول اللہ صلی اللہ علیہ والہ وسلم قال لا صلاة بعد الفجر الا سجدة تین۔ (صحیح مسلم، باب ما جاء في لا صلاة بعد الفجر الا سجدة تین)
 یہی حدیث معمولی الفاظ کے فرق کے ساتھ مندرجہ ذیل کتب میں بھی مذکور ہے:

(سنن ترمذی، باب ما جاء في لا صلاة بعد طلوع الفجر الا ركعتين) (سنن ابوداؤد، باب من رخص فيهما اذا كانت الشمس مرتفعة)
 حضرت عبد اللہ بن عمر رضی اللہ عنہما سے روایت ہے کہ رسول اللہ ﷺ نے فرمایا طلوع فجر کے بعد سوائے دو سنتوں کے کوئی نماز نہیں۔

مغرب کی فرض نماز سے پہلے کوئی نفل نماز پڑھنا منع ہے:

عن طاؤس قال سئل ابن عمر رضی اللہ عنہ عن الركعتين قبل المغرب فقال ما رأيت أحداً على عهد رسول اللہ صلی اللہ علیہ والہ وسلم یصلیہما۔

(سنن ابوداؤد، باب الصلاة قبل المغرب)

حضرت طاؤس رضی اللہ عنہ بیان کرتے ہیں کہ کسی نے حضرت ابن عمر رضی اللہ عنہما سے مغرب کی نماز سے پہلے دو رکعت نماز نفل پڑھنے کے متعلق سوال کیا تو انہوں نے فرمایا کہ میں نے رسول اللہ ﷺ کے زمانہ میں کسی کو یہ نماز پڑھتے نہیں دیکھا۔

یہی حدیث معمولی الفاظ کے فرق کے ساتھ مندرجہ ذیل کتب میں بھی مذکور ہے:

(سنن الکبریٰ للبیہقی، باب من جعل قبل صلاة المغرب ركعتين) (مختصر قیام اللیل و قیام رمضان و کتاب الوتر للبروزی، باب ذکر من لم یر کعبھا عن النخعی) (مسند عبد بن حمید، رقم الحدیث ۸۰۴) (الکنی والأسماء للدولابی، رقم الحدیث ۱۱۴۲، طبع دار ابن حزم)

عن عبد الله بن بريدة عن أبيه قال قال رسول الله صلى الله عليه واله وسلم
ان عند كل أذانين ركعتين ما خلا صلاة المغرب.

(سنن دارقطنی، باب المحت علی الركوع بین الأذانین فی کل صلاة)

حضرت عبد اللہ بن یزید رضی اللہ عنہ اپنے والد سے روایت کرتے ہیں کہ رسول اللہ ﷺ نے فرمایا
کہ مغرب کے علاوہ ہر اذان اور اقامت کے درمیان دو رکعت (نفل) ادا کی جائیں گی۔
یہی حدیث معمولی الفاظ کے فرق کے ساتھ مندرجہ ذیل کتب میں بھی مذکور ہے:

(سنن الکبریٰ للبیہقی، باب من جعل قبل صلاة المغرب ركعتين) (الأحكام الكبرى للغراط،
باب بین كل أذانین صلاة)

عن جابر عبد الله رضي الله عنه قال سألنا نساء هل رأيتن رسول الله صلى
الله عليه واله وسلم يصلي ركعتين قبل المغرب؟ فقلن لا.

(مسند الشاميين للطبرانی، ۳/۲۱۲، رقم الحدیث ۲۱۱۰)

حضرت جابر بن عبد اللہ رضی اللہ عنہ سے رسول اللہ ﷺ کی ایک بیوی (امہات المؤمنین رضی اللہ عنہن) نے
پوچھا کہ کیا آپ نے رسول اللہ ﷺ کو مغرب سے پہلے دو رکعت پڑھتے دیکھا؟ تو انہوں
نے کہا نہیں۔

حدثنا حماد بن سليمان أنه سأل ابراهيم النخعي عن الصلاة قبل المغرب، قال
فهي عنها، وقال أن رسول الله صلى الله عليه واله وسلم وأبا بكر وعمر رضي الله
عنهم لم يكونوا يصلونها. (كتاب الآثار لمحمد بن الشيباني، باب البواقيت الصلاة)
حضرت حماد بن سليمان رضی اللہ عنہ بیان کرتے ہیں کہ حضرت ابراہیم نخعی رضی اللہ عنہ سے مغرب سے پہلے
نماز پڑھنے کے متعلق سوال کیا گیا تو انہوں نے فرمایا ایسا مت کرو، اور فرمایا بے شک رسول
اللہ ﷺ، ابو بکر و عمر رضی اللہ عنہم نے انہیں کبھی نہیں پڑھا۔

یہی حدیث معمولی الفاظ کے فرق کے ساتھ مندرجہ ذیل کتب میں بھی مذکور ہے:

(مصنف عبد الرزاق، باب الركعتين قبل المغرب) (سنن طحاوی، باب بیان مشکل ماروی عن
رسول الله ﷺ)

وضو کا بیان

عن مصعب بن سعد رضی اللہ عنہ عن رسول اللہ صلی اللہ علیہ وآلہ وسلم (وفیہ) لا تقبل صلاة بغير طهور. (صحیح مسلم، باب وجوب الطهارة)
حضرت مصعب رضی اللہ عنہ سے روایت ہے کہ رسول اللہ ﷺ نے فرمایا کہ طہارت (یعنی وضو) کے بغیر نماز نہیں۔

عن أبي هريرة رضي الله عنه يقول قال رسول الله صلى الله عليه وآله وسلم لا تقبل صلاة من أحدث حتى يتوضأ. (صحیح بخاری، باب لا تقبل صلاة بغير طهور)
حضرت ابو ہریرہ رضی اللہ عنہ سے روایت ہے کہ رسول اللہ ﷺ نے فرمایا کہ بے وضو کی نماز قبول نہیں یہاں تک کہ وضو نہ کر لے۔

کثرت سے وضو کرنے کی فضیلت:

عن نعيم البجير قال رقيت مع أبي هريرة رضي الله عنه على ظهر المسجد فتوضأ فقال اني سمعت رسول الله صلى الله عليه وآله وسلم يقول ان امتي يدعون يوم القيامة غراً محجلين من آثار الوضوء. (صحیح بخاری، باب فصل الوضوء)
حضرت نعیم بن جبر رضی اللہ عنہ بیان کرتے ہیں کہ میں حضرت ابو ہریرہ رضی اللہ عنہ کے ہمراہ مسجد کی چھت پر چڑھا آپ ﷺ نے وضو کر کے فرمایا کہ میں نے نبی ﷺ کو یہ کہتے ہوئے سنا کہ قیامت کے دن میری امت اس حال میں لائی جائے گی کہ اس کے اعضاء وضو روشن چمکدار ہوں گے۔
وضو کے فرائض:

يَا أَيُّهَا الَّذِينَ آمَنُوا إِذَا قُمْتُمْ إِلَى الصَّلَاةِ فَاغْسِلُوا وُجُوهَكُمْ وَأَيْدِيَكُمْ إِلَى الْمَرَافِقِ
وَأَمْسَحُوا بِرُءُوسِكُمْ وَأَرْجُلَكُمْ إِلَى الْكَعْبَيْنِ. (سورة المائدة، آیت ۶)
اے ایمان والو! جب تم نماز کے لیے کھڑے ہو تو اپنے چہرے کو اور ہاتھوں کو کہنیوں تک دھولیا کرو اور اپنے سر کا مسح کر لیا کرو اور ٹخنوں تک اپنے پاؤں دھولیا کرو۔

وضو کا مسنون طریقہ:

نیت وضو:

عن عمر رضی اللہ عنہ علی المنبر یقول سمعت رسول اللہ صلی اللہ علیہ والہ وسلم یقول انما الأعمال بالنیات۔ (صحیح بخاری باب کیف کان بدء الوحي الی رسول اللہ ﷺ) حضرت عمر رضی اللہ عنہ منبر پر فرما رہے تھے کہ میں نے رسول اللہ ﷺ کو یہ فرماتے ہوئے سنا کہ تمام اعمال کا دار و مدار نیت پر ہے۔

وضو میں نیت فرض نہیں بلکہ سنت ہے:

وضو میں نیت فرض نہیں بلکہ سنت ہے کیونکہ پانی کو خود بخود پاک کرنے والا قرار دیا گیا ہے ہاں مگر بغیر نیت کے وضو کا ثواب نہ ملے گا۔

دلیل نمبر ۱: وَأَنْزَلْنَا مِنَ السَّمَاءِ مَاءً ظَهُورًا۔ (سورۃ الفرقان، آیت ۴۸)

اور اللہ تعالیٰ نے آسمان سے پانی کو پاکی کے لئے اتارا۔

دلیل نمبر ۲: ان اللہ تعالیٰ أمر فی آیۃ (سورۃ المائدہ، آیت ۶) الوضوء بغسل الأعضاء

الثلاثة ومسح الرأس ولم یزد علیہا، فلو كانت النیة شرطاً لذکرها۔

اس آیت میں اللہ تعالیٰ وضو کے اعضاء کو تین بار دھونے کا فرما رہے ہیں اور سر کے مسح کا حکم فرما رہے ہیں اور اس سے زیادہ اور کچھ نہیں فرمایا، اگر نیت بھی شرط ہوتی تو اسے بھی ضرور ذکر کیا جاتا۔

دلیل نمبر ۳: عن أبی سعید الخدری رضی اللہ عنہ قیل یا رسول اللہ صلی اللہ

علیہ والہ وسلم أنتوضأ من بئر بضاعة..... فقال رسول اللہ صلی اللہ علیہ

والہ وسلم ان الباء طهور لا ینجسه شیء۔ (مصنف ابن ابی شیبہ، باب من قال الباء طهور)

حضرت ابو سعید خدری رضی اللہ عنہ فرماتے ہیں کہ رسول اللہ ﷺ سے سوال کیا گیا کہ کیا ہم بضاعة

کے کنواں سے وضو کر لیا کریں؟ تو رسول اللہ ﷺ نے فرمایا کہ پانی پاک کرنے والا ہے

اسے کوئی چیز ناپاک نہیں کرتی۔

دلیل نمبر ۴: عن انس رضی اللہ عنہ قال خرج عمر متقلداً السیف فقیل له

.... فقالت له أخته انك رجس ولا يمسه الا المطهرون فقم فاغتسل أو
توضاً فقام عمر فتوضاً ثم أخذ الكتاب فقرأه.

(المستدرک للحاکم باب ذکر فاطمة بنت خطاب رقم الحدیث ۶۸۹) (سنن دارقطنی باب فی نہی

المحدث عن مس القرآن) (سنن الکبریٰ للبیہقی باب نہی المحدث عن مس المصحف)

حضرت عمر رضی اللہ عنہ کے قبول اسلام کے قصہ میں ہے کہ انہوں نے اپنی بہن کے حکم پر بغرض
پاکی وضو یا غسل کیا پھر اوراقِ قرآنی ہاتھ میں لئے اور ان کی تلاوت کی، اس وقت حضرت
عمر رضی اللہ عنہ حالتِ کفر میں تھے اور حالتِ کفر میں نیت کی بھی جائے تو معتبر نہیں۔

دلیل نمبر ۵: فقال يا رسول الله صلى الله عليه واله وسلم انا نركب البحر و
نحمل معنا القليل من الماء فان توضانا به عطشنا افنتوضا من البحر فقال
رسول الله صلى الله عليه واله وسلم هو الطهور ماءة والحل ميتته.

(سنن ترمذی باب ما جاء فی ماء البحر انه طهور)

ایک شخص نے رسول اللہ ﷺ سے دریافت کیا کہ ہم سمندر میں سفر کرتے ہیں اور اپنے ساتھ
تھوڑا سا پانی رکھتے ہیں، اگر اس سے وضو کر لیں تو پیا سے رہ جائیں، کیا ہم سمندر کے پانی
سے وضو کر لیں؟ رسول اللہ ﷺ نے فرمایا اس کا پانی پاک ہے اور اس کا مردار حلال ہے۔

دلیل نمبر ۶: قال رسول الله صلى الله عليه واله وسلم لا انما يكفيك أن تحثي
على رأسك ثلاث حثيات ثم تفيضين عليك الماء فتطهرين.

(صحیح مسلم باب حکم ضفائر المغتسل)

رسول اللہ ﷺ نے فرمایا کہ تیرے لیے تین چلو بھر کر اپنے سر پر ڈال لینا کافی ہے، پھر
اپنے پورے بدن پر پانی بہانے سے تو پاک ہو جائے گی۔

نوٹ: یاد رہے نماز روزہ، حج و زکوٰۃ وغیرہ عبادت مقصودہ میں اصل مقصد ثواب ہے اس
لئے بغیر نیت کے یہ عبادات ادا نہ ہوں گی، وہاں نیت فرض ہوگی۔

وضو شروع کرنے سے پہلے بسم اللہ الرحمن الرحیم پڑھنا:

عن أبي هريرة وابن مسعود وابن عمر رضی اللہ عنہم من النبی صلی اللہ علیہ

واله وسلم قال من توطأ و ذکر اسم الله فانه يطهر جسده كله ومن توطأ ولم
یذکر اسم الله لم يطهر الا موضع الوضوء۔

(سنن الکبریٰ للبیہقی، باب التسمیۃ علی الوضوء) (سنن دارقطنی، باب التسمیۃ علی الوضوء)
حضرت ابو ہریرہ، حضرت ابن مسعود اور حضرت ابن عمر رضی اللہ عنہم سے روایت ہے کہ رسول اللہ ﷺ
نے فرمایا جس نے وضو کیا اور اللہ کا نام لیا تو گویا اس نے پورے جسم کو پاک کر لیا اور جس نے
وضو کیا لیکن اللہ کا نام نہ لیا تو اس کا وضو صرف اس کے اعضاء وضو کو پاک کرنے والا ہوگا۔

عن أبي هريرة رضي الله عنه قال قال رسول الله صلى الله عليه واله وسلم لا صلاة
لمن لا وضوء لمن يذکر اسم الله تعالى عليه۔ (سنن ابو داؤد، باب فی تسمیۃ فی الوضوء)
(سنن ابن ماجہ، باب ماجاء فی التسمیۃ فی الوضوء) (سنن ترمذی، باب فی التسمیۃ عند الوضوء)
حضرت ابو ہریرہ رضی اللہ عنہ سے روایت ہے کہ رسول اللہ ﷺ نے فرمایا اس کا وضو (کامل) نہیں
جس نے وضو کے دوران اللہ تعالیٰ کا نام نہ لیا۔

عن أبي سعيد رضي الله عنه عن النبي صلى الله عليه واله وسلم قال لا وضوء
لمن لم يذکر اسم الله عليه۔

(سنن ابن ماجہ، باب ماجاء فی التسمیۃ فی الوضوء) (سنن دارقطنی، باب التسمیۃ علی الوضوء)
حضرت ابو سعید خدری رضی اللہ عنہ سے روایت ہے کہ رسول اللہ ﷺ نے فرمایا اس کا وضو (کامل)
نہیں جس نے وضو کے دوران اللہ تعالیٰ کا نام نہ لیا۔

وضو میں بسم اللہ پڑھنا سنت ہے فرض نہیں:

عن ابن عمر رضي الله عنه قال قال رسول الله صلى الله عليه واله وسلم من
توطأ فذکر اسم الله على وضوءه كان طهور الجسده قال ومن توطأ ولم يذکر
اسم الله على وضوءه كان طهور الاعضاء۔ (سنن دارقطنی، باب التسمیۃ علی الوضوء)
حضرت عبداللہ بن عمر رضی اللہ عنہ سے روایت ہے کہ رسول اللہ ﷺ نے فرمایا کہ جس نے وضو کیا
اور وضو کرتے وقت اللہ کا نام لیا تو یہ سارے بدن کی طہارت ہوگا اور جس نے وضو کیا اور
وضو کرتے ہوئے اللہ کا نام نہ لیا تو صرف اس کے اعضاء وضو کی طہارت ہوگا۔

عن أبي هريرة رضي الله عنه قال قال رسول الله صلى الله عليه وآله وسلم من توطأ وذکر اسم الله تطهر جسده كله ومن توطأ ولم يذكر اسم الله لم يطهر الا موضع الوضوء. (سنن دارقطنی، باب التسمیة علی الوضوء)

حضرت ابو ہریرہ رضی اللہ عنہ سے روایت ہے کہ رسول اللہ ﷺ نے فرمایا کہ جس نے وضو کیا اور اللہ کا نام لیا تو اس کا بدن پاک ہو گیا اور جس نے وضو کیا اور اللہ کا نام نہ لیا تو اس کی صرف وضو کی جگہ پاک ہوگی۔

عن ابن مسعود رضي الله عنه قال سمعت رسول الله صلى الله عليه وآله وسلم يقول اذا تطهر احدكم فليذكر اسم الله فانه يطهر جسده كله فان لم يذكر احدكم اسم الله على طهوره لم يطهر الا ما مد عليه الماء.

(سنن الکبریٰ للبیہقی، باب التسمیة علی الوضوء)

حضرت عبد اللہ بن مسعود رضی اللہ عنہ سے روایت ہے کہ میں نے رسول اللہ ﷺ کو یہ فرماتے ہوئے سنا کہ جب تم میں سے کوئی وضو کرنے لگے تو اسے چاہیے کہ اللہ کا نام لے لے، اسی طرح سارا جسم پاک ہوگا اور اگر کسی نے دورانِ وضو اللہ کا نام نہ لیا تو جس عضو پر پانی جائے گا، وہی پاک ہوگا۔

ہاتھوں کو دھونا:

أوس يحدث عن جده أنه رأى رسول الله صلى الله عليه وآله وسلم توطأ فاستو كف ثلاثاً فقلت أنا له أي شيعي استو كف ثلاثاً قال غسل يديه ثلاثاً.

(سنن نسائی، باب كم يغسلان)

اوس بن ابی اوس رضی اللہ عنہ اپنے دادا سے بیان کرتے ہیں کہ انہوں نے رسول اللہ ﷺ کو وضو کرتے دیکھا تو آپ ﷺ نے تین مرتبہ بہایا، میں نے ان سے پوچھا کونسی چیز تین مرتبہ بہائی، انہوں نے کہا اپنے ہاتھوں کو تین مرتبہ دھونا۔

کھلی کرنا اور ناک میں پانی ڈالنا:

عن أبي وائل شقيق بن سلمة قال شهدت علي بن أبي طالب و عثمان بن عفان

رضى الله عنهم توضاً ثلاثاً ثلاثاً وأفرد البضضة من الاستنشاق ثم قالوا
هكذا رأينا رسول الله صلى الله عليه وآله وسلم. (تلخيص الحبير، باب الوضوء)
حضرت ابو وائل شقيق بن سلمه رضي الله عنه فرماتے ہیں کہ میں حضرت علی بن ابی طالب اور حضرت
عثمان بن عفان رضي الله عنهما کے پاس حاضر ہوا، دونوں حضرات نے تین تین بار (اعضاء) وضو کو
دھویا اور کلی اور ناک میں پانی علیحدہ علیحدہ ڈالا، پھر فرمایا ہم نے رسول اللہ صلى الله عليه وآله وسلم کو اس
طرح وضو کرتے دیکھا ہے۔

عن حمران بن أبان مولى أن عثمان بن عفان رضى الله عنه توضحاً فمضبض
واستنشق. (صحيح بخارى، باب الوضوء ثلاثاً ثلاثاً)
حضرت عثمان بن عفان رضي الله عنهما نے وضو کیا اور کلی کی اور ناک میں پانی ڈالا۔

عن عبد الخير قال دخل على رضى الله عنه... قال عبد خير ونحن جلوس ننظر
اليه فأدخل يديه اليمنى فملا فمه فمضبض واستنشق. (سنن دارمي، باب في البضضة)
حضرت عبد الخير رضي الله عنه فرماتے ہیں کہ حضرت علی رضي الله عنه آئے اور ہم انہی کو دیکھنے لگ گئے تو
حضرت علی رضي الله عنه نے اپنا دایاں ہاتھ (پانی میں) ڈالا اور اپنا منہ بھر لیا اور کلی کی اور ناک میں
پانی ڈالا اور اپنے ناک کو بائیں ہاتھ سے جھاڑا۔
سواک کرنا:

عن عائشة رضى الله عنها قالت كان النبي صلى الله عليه وآله وسلم لا يرقد
من الليل ولا نهار فيستيقظ الا تبسوك قبل أن يتوضأ.

(سنن ابو داؤد، باب السواك لمن قام بالليل)

حضرت عائشہ رضي الله عنها فرماتی ہیں کہ نبی کریم صلى الله عليه وآله وسلم جب بھی نیند سے بیدار ہوتے خواہ دن ہوتا یا
رات تو وضو فرمانے سے پہلے سواک ضرور فرماتے۔

عن أبي هريرة رضى الله عنه عن النبي صلى الله عليه وآله وسلم قال لولا أن
أشقى على اليومدين وفي حديثه زهير على أمي لأمرتهم بالسواك عند كل صلاة.
(صحيح مسلم، باب السواك) (صحيح بخارى، باب السواك)

حضرت ابو ہریرہ رضی اللہ عنہ سے روایت ہے کہ نبی کریم ﷺ نے فرمایا اگر مجھے اپنی امت کے مشقت میں پڑ جانے کا اندیشہ نہ ہوتا تو انہیں ضرور حکم دیتا کہ نمازِ عشاء تاخیر سے پڑھیں اور ہر نماز کے لیے سواک کریں۔

عن أبي هريرة رضي الله عنه قال قال رسول الله صلى الله عليه واله وسلم
لولا أن أشق على أمتي لأمرتهم بالسواك مع كل وضوء۔

(سنن الکبریٰ للبیہقی، باب الدلیل علی أن السواک سنة لیس بواجب)

حضرت ابو ہریرہ رضی اللہ عنہ سے روایت ہے کہ رسول اللہ ﷺ نے فرمایا اگر مجھے اپنی امت کے مشقت میں پڑ جانے کا اندیشہ نہ ہوتا تو انہیں ضرور حکم دیتا کہ ہر وضو کے ساتھ سواک کریں۔

عن عائشة رضي الله عنها قالت قال رسول الله صلى الله عليه واله وسلم
تفضل الصلاة التي يساك لها على الصلاة التي لا يساك لها ضعفاً۔

(مشکوٰۃ کتاب الصلاة باب السواک)

حضرت عائشہ رضی اللہ عنہا سے روایت ہے کہ رسول اللہ ﷺ نے فرمایا جس نماز کے لیے سواک کی جائے وہ نماز اس نماز سے جو بغیر سواک کے پڑھی جائے ستر درجہ افضل ہے۔

اگر کسی وجہ سے سواک نہ ہو تو انگلی منہ میں پھیر لینا چاہیے:

عن أنس رضي الله عنه عن النبي صلى الله عليه واله وسلم قال تجزي من

السواك الأصابع۔ (سنن الکبریٰ للبیہقی، باب الدلیل علی أن السواک سنة لیس بواجب)
حضرت انس رضی اللہ عنہ سے روایت ہے کہ نبی کریم ﷺ نے فرمایا کہ سواک نہ ہوتے وقت انگلی کافی ہے۔

ناک بائیں ہاتھ سے صاف کرنا چاہیے:

عن عبد الخیر قال دخل على رضي الله عنه... قال عبد خير ونحن جلوس ننظر

اليه فأدخل يديه اليمنى فملاهما فمضبض واستنشق۔ (سنن دارمی، باب فی المضبض)

حضرت عبد الخیر رضی اللہ عنہ فرماتے ہیں کہ حضرت علی رضی اللہ عنہ آئے اور ہم انہی کو دیکھنے لگ گئے تو

حضرت علی رضی اللہ عنہ نے اپنا دایاں ہاتھ (پانی میں) ڈالا اور اپنا منہ بھر لیا اور کلی کی اور ناک میں

پانی ڈالا اور اپنے ناک کو بائیں ہاتھ سے جھاڑا۔

وضو میں دائیں طرف کے اعضاء کو پہلے دھونا مسنون ہے:

عن عائشة رضی اللہ عنہا قالت کان النبی صلی اللہ علیہ والہ وسلم یحب التمیم ما استطاع فی شانہ کلہ فی طہورہ وترجلہ وتنعلہ.

(صحیح بخاری باب التمیم فی الوضوء والغسل)

حضرت عائشہ رضی اللہ عنہا فرماتی ہیں کہ نبی کریم ﷺ اس بات کو پسند فرماتے کہ ہر کام دائیں طرف سے شروع فرمائیں مثلاً غسل ووضو فرمانے میں، کنگھی فرمانے میں، نعلین مبارک پہننے میں۔

عن ابی ہریرۃ رضی اللہ عنہ قال قال رسول اللہ صلی اللہ علیہ والہ وسلم اذا لبستم واذا توضعتم فابدوا بايمانکم۔ (مشکوٰۃ باب سنن الوضوء)

حضرت ابو ہریرہ رضی اللہ عنہ سے روایت ہے کہ رسول اللہ ﷺ نے فرمایا جب تم لباس پہنو اور جب وضو کرو تو دائیں طرف سے شروع کرو۔

عن ابی ہریرۃ رضی اللہ عنہ قال قال رسول اللہ صلی اللہ علیہ والہ وسلم اذا توضعتم فابدأ بيمينکم۔ (سنن ابوداؤد حباب فی الأنتعال)

حضرت ابو ہریرہ رضی اللہ عنہ سے روایت ہے کہ رسول اللہ ﷺ نے فرمایا کہ جب تم وضو کرو تو اپنی دائیں طرف سے ابتداء کرو۔

وضو کے تمام اعضاء کو تین بار دھونا:

عن ابی بن کعب رضی اللہ عنہ أن رسول اللہ صلی اللہ علیہ والہ وسلم دعا بماء فتوضأ مرة مرة فقال هذا وظيفة الوضوء او قال وضوء من لم يتوضأه لم يقبل الله له صلاة ثم توضأ مرتين مرتين ثم قال هذا وضوء من توضأه أعطاه الله كفلين من الأجر ثم توضأ ثلاثا ثلاثا فقال هذا وضوئي ووضوء المرسلين من قبلي۔ (سنن ابن ماجہ باب ما جاء فی الوضوء مرة ومرتين وثلاثا)

حضرت ابی بن کعب رضی اللہ عنہ سے روایت ہے کہ رسول اللہ ﷺ نے پانی منگوایا اور ایک ایک بار اعضاء وضو دھو کر فرمایا یہ مقرر وضو ہے یا یہ فرمایا یہ وہ وضو ہے جس کے بغیر اللہ تعالیٰ نماز

قبول نہیں فرماتے، پھر دو مرتبہ اعضاء وضو دھو کر فرمایا یہ ایسا وضو ہے جس پر اللہ تعالیٰ دوہرا اجر عطا فرماتے ہیں، پھر تین تین مرتبہ اعضاء وضو دھوئے اور فرمایا یہ میرا اور مجھ سے پہلے تمام رسولوں کا وضو ہے۔

عن جمران بن أبان مولى أن عثمان بن عفان رضى الله عنه توطأ فمضبض واستنشق وغسل وجهه ثلاثاً ویدیه ثلاثاً ومسح برأسه وغسل رجليه ثلاثاً ثم قال رأيت رسول الله توطأ كما توطأت ثم قال من توطأ وضوئى هذا.

(صحیح بخاری، باب الوضوء ثلاثاً ثلاثاً)

حضرت عثمان بن عفان رضی اللہ عنہ نے وضو کیا اور کلی کی اور ناک میں پانی ڈالا اور اپنے ہاتھوں اور چہرے کو تین تین بار دھویا اور اپنے سر کا مسح کیا اور اپنے پاؤں کو تین تین مرتبہ دھویا پھر انہوں نے فرمایا میں نے رسول اللہ ﷺ کو اسی طرح وضو کرتے دیکھا تھا۔

عن أبي حية قال رأيت علياً رضى الله عنه توطأ فغسل كفيه حتى أنقاها ثم مضبض ثلاثاً واستنشق ثلاثاً وغسل وجهه ثلاثاً وذراعه ثلاثاً ومسح برأسه مرة ثم غسل قدميه الى الكعبين ثم قام فأخذ فضل طهوره فشربه وهو قائم ثم قال أحببت أن أرىكم كيف كان طهور رسول الله صلى الله عليه واله وسلم. (سنن ترمذی، باب فی وضوء النبی ﷺ کیف کان)

حضرت ابو حییہ رضی اللہ عنہ فرماتے ہیں کہ میں نے حضرت علی رضی اللہ عنہ کو دیکھا کہ انہوں نے وضو کیا، پس انہوں نے اپنی دونوں ہتھیلیوں کو دھویا یہاں تک کہ انہیں خوب صاف کیا، پھر تین بار کلی کی اور تین بار ناک میں پانی ڈالا، تین بار چہرہ دھویا، دونوں بازوؤں کو بھی تین بار دھویا اور ایک بار سر کا مسح کیا، پھر اپنے دونوں پاؤں کو ٹخنوں سمیت دھویا، پھر کھڑے ہو کر وضو کا بچا ہوا پانی لے کر اسے کھڑے کھڑے ہی پی لیا، پھر فرمایا کہ میں نے بہتر سمجھا کہ تمہیں دکھاؤں رسول اللہ ﷺ کا وضو کیسا تھا۔

عن راشد بن نجيح أبي محمد الحماني قال رأيت أنس بن مالك رضى الله عنه بالزاوية فقلت له أخبرني عن وضوء رسول الله صلى الله عليه واله وسلم

كيف كان فانه بلغني أنك كنت توضئه قال نعم فدعا بوضوء فأتى بطست
وقدح فوضع بين يديه فأكفأ على يديه من الماء وأنعم غسل كفيه ثم
تمضض ثلاثاً واستنشق ثلاثاً وغسل وجهه ثلاثاً ثم أخرج يديه اليمنى
فغسلها ثلاثاً ثم غسل اليسرى ثلاثاً ثم مسح برأسه مرة واحدة غير أنه
أمرها على أذنيه فمسح عليهما. (مجمع الزوائد باب ما جاء في الوضوء)

حضرت راشد رضي الله عنه فرماتے ہیں کہ میں نے حضرت انس بن مالک رضي الله عنه کو زاویہ میں دیکھا تو
ان سے عرض کیا کہ مجھے رسول اللہ ﷺ کے وضو کے متعلق بتائیے کہ وہ کس طرح تھا؟ تحقیق
مجھے معلوم ہوا ہے کہ آپ انہیں وضو کراتے تھے، تو فرمایا ہاں اور پانی منگایا، ایک طشت اور
پیالہ لایا گیا جو کہ ان کے سامنے رکھ دیا گیا تو انہوں نے اپنے ہاتھوں پر پانی ڈال کر دونوں
ہاتھوں کو خوب اچھی طرح دھویا، پھر تین بار کلی کی، پھر تین بار ناک میں پانی ڈالا، پھر تین بار
چہرہ دھویا، پھر اپنا دایاں بازو تین بار دھویا، پھر بائیں بازو تین بار دھویا اور اپنے سر کا
ایک بار مسح کیا، البتہ انہوں نے ہاتھ اپنے دونوں کانوں پر پھیرے اور ان کا مسح کیا۔

داڑھی کا خلال کرنا:

عن شقيق بن سلمة قال رأيت عثمان رضي الله عنه توضأ فخلل لحيته وقال
هكذا رأيت رسول الله صلى الله عليه واله وسلم. (سنن ترمذی، باب ما جاء في تخليل اللحية)
شقيق بن سلمی رضي الله عنه بیان کرتے ہیں کہ میں نے حضرت عثمان رضي الله عنه کو وضو کرتے دیکھا تو
انہوں نے اپنی داڑھی کا خلال کیا اور انہوں نے فرمایا میں نے رسول اللہ ﷺ کو اسی
طرح وضو کرتے دیکھا ہے۔

عن عائشة رضي الله عنها أن رسول الله صلى الله عليه واله وسلم كان اذا
توضأ خلل لحيته بالماء. (مسند احمد ۶/۲۳۳، طبع دار احیاء التراث العربی بیروت)
حضرت عائشہ رضي الله عنها فرماتی ہیں کہ بیشک رسول اللہ ﷺ جب وضو فرماتے تو پانی کے ساتھ
اپنی داڑھی مبارک کا خلال فرماتے۔

ہاتھ پاؤں کی انگلیوں کا خلال کرنا:

عن عاصم لقيط بن صبرة عن أبيه وافر بن المنفق عن النبي صلى الله عليه
واله وسلم قال اذا توضأت فأصبغ وضوءك وخلل بين أصابعك. (سنن ابوداؤد
باب في الاستنشا) (سنن ترمذی باب ماجاء في تخليل الأصابع) (سنن نسائی باب الأمر
بتخليل اللحية) (سنن ابن ماجه باب تخلل الأصابع)

حضرت عاصم بن لقيط بن صبرہ رضی اللہ عنہ اپنے والد سے روایت ہے کہ رسول اللہ ﷺ نے فرمایا
کہ جب تو وضو کرے تو اپنے وضو کو مکمل کر اور اپنی انگلیوں میں خلال کر۔

عن ابن عباس رضي الله قال قال رسول الله صلى الله عليه واله وسلم اذا
توضأت فخلل أصابع يديك ورجليك.

(سنن ترمذی باب ماجاء في تخليل الأصابع) (سنن نسائی باب الأمر بتخليل الأصابع)
حضرت عبداللہ بن عباس رضی اللہ عنہ سے روایت ہے کہ رسول اللہ ﷺ نے فرمایا جب تم وضو کرو تو
اپنے ہاتھوں اور پاؤں کی انگلیوں کا خلال کرو۔

أن ابوبكر صديق رضي الله عنه قال لتخللن أصابعكم بالماء أو ليخللنها الله
بالنار. (مصنف ابن أبي شيبة باب تخليل الأصابع في الوضوء)
حضرت ابوبکر صدیق رضی اللہ عنہ فرماتے ہیں کہ پانی سے اپنی انگلیوں کا خلال نہیں کرو گے تو اللہ
تعالیٰ آگ ان کے درمیان ڈالیں گے۔

سر اور کانوں کا مسح کرنا:

عن شقيق بن سلمة قال رأيت عثمان رضي الله عنه توضأ فمسح برأسه
وأذنيه ظاهرهما وباطنهما ثم قال رأيت رسول الله صلى الله عليه واله وسلم
صنع كما صنعت أو كالذي صنعت.

(سنن ترمذی باب ماجاء في تخليل اللحية) (سنن ابن ماجه باب ماجاء في تخليل اللحية)
شقیق بن سلمہ رضی اللہ عنہ بیان کرتے ہیں کہ میں نے حضرت عثمان رضی اللہ عنہ کو وضو کرتے دیکھا تو
انہوں نے اپنے کانوں کی اندرونی سطح پر مسح کیا پھر انہوں نے فرمایا میں نے رسول اللہ ﷺ
کو اسی طرح وضو کرتے دیکھا ہے جس طرح میں نے کیا۔

عن ابن عباس رضي الله عنه أن النبي صلى الله عليه وآله وسلم مسح برأسه وأذنيه ظاهرهما وباطنهما. (سنن ترمذی باب مسح الأذنين ظاهرهما وباطنهما)
حضرت عبداللہ بن عباس رضی اللہ عنہما سے روایت ہے کہ نبی کریم ﷺ نے مسح فرمایا سر اور کانوں کا اندر باہر سے۔

عن راشد بن نجیح أبي محمد الحماني قال رأيت أنس بن مالك رضي الله عنه بالزاوية فقلت له أخبرني عن وضوء رسول الله صلى الله عليه وآله وسلم كيف كان فإنه بلغني أنك كنت توضحه قال نعم فدعا بوضوء فأتى بطست و قدح فوضع بين يديه فأكفأ على يديه من الماء وأنعم غسل كفيه ثم تمضض ثلاثاً واستنشق ثلاثاً وغسل وجهه ثلاثاً ثم أخرج يديه اليمنى فغسلها ثلاثاً ثم غسل اليسرى ثلاثاً ثم مسح برأسه مرة واحدة غير أنه أمرهما على أذنيه فمسح عليهما. (مجمع الزوائد باب ما جاء في الوضوء)

حضرت راشد رضی اللہ عنہ فرماتے ہیں کہ میں نے حضرت انس بن مالک رضی اللہ عنہ کو زاویہ میں دیکھا تو ان سے عرض کیا کہ مجھے رسول اللہ ﷺ کے وضو کے متعلق بتائیے کہ وہ کس طرح تھا؟ تحقیق مجھے معلوم ہوا ہے کہ آپ رضی اللہ عنہ رسول اللہ ﷺ وضو کراتے تھے، تو فرمایا ہاں اور پانی منگایا، ایک طشت اور پیالہ لایا گیا جو کہ ان کے سامنے رکھ دیا گیا تو انہوں نے اپنے ہاتھوں پر پانی ڈال کر دونوں ہاتھوں کو خوب اچھی طرح دھویا، پھر تین بار کلی کی، پھر تین بار ناک میں پانی ڈالا، پھر تین بار چہرہ دھویا، پھر اپنا دایاں بازو تین بار دھویا، پھر بائیں بازو تین بار دھویا اور اپنے سر کا ایک بار مسح کیا، البتہ انہوں نے ہاتھ اپنے دونوں کانوں پر پھیرے اور ان کا مسح کیا۔

سر کے مسح کے لیے نیا پانی لینا چاہیے:

عن عبداللہ بن زید بن عاصم المازنی قال رأيت رسول الله صلى الله عليه وآله وسلم يتوضأ بالحفة فمضض واستنشق ثم غسل وجهه ثلاثاً ثم غسل يديه ثلاثاً ثم مسح رأسه وغسل رجليه حتى أنقاهما ثم مسح رأسه بماء غير فضل

يديه قال أبو محمد يريد به تفسير مسح الأول. (صحيح مسلم باب في وضوء النبي ﷺ)
 حضرت عبداللہ بن زید بن عاصم مازنی رضی اللہ عنہ اپنے چچا مازنی رضی اللہ عنہ سے بیان کرتے ہیں کہ میں
 نے رسول اللہ ﷺ کو جحفہ (جگہ کا نام ہے) پر وضو کرتے دیکھا کہ پھر آپ ﷺ نے کلی کی
 اور ناک میں پانی ڈالا پھر آپ ﷺ نے تین مرتبہ اپنا چہرہ دھویا پھر اپنے ہاتھوں کو تین مرتبہ
 دھویا پھر اپنے سر کا مسح کیا پھر پاؤں کو دھویا حتیٰ کہ انہیں صاف کر دیا پھر اپنے سر کا اس پانی
 سے مسح کیا جو آپ کے ہاتھوں کا بچا ہوا نہ تھا (حدیث کے راوی) ابو محمد رضی اللہ عنہ کہتے ہیں اس
 حدیث سے ابو عاصم رضی اللہ عنہ پہلے مسح کی تفسیر کرنا چاہتے ہیں۔

گردن کا مسح کرنا:

عن طلحة عن ابيه عن جدته انه رأى رسول الله صلى الله عليه واله وسلم
 يمسح راسه حتى بلغ القدال وما يليه من مقدم العنق بمرة قال القدال
 السالفه العنق. (سنن الكبرى للبيهقي، باب امرار الباء على القفا) (سنن ابوداؤد، باب صفة
 وضوء النبي ﷺ) (المعجم الكبير للطبرانی رقم الحديث ۷۰۴) (مسند احمد رقم الحديث ۱۵۹۵۱) (سنن
 طحاوی، باب فرض مسح الراس في الوضوء)

حضرت طلحہ رضی اللہ عنہ اپنے دادا سے نقل فرماتے ہیں کہ انہوں نے نبی کریم ﷺ کو وضو کرتے
 دیکھا، آپ ﷺ نے اپنے سر اور کانوں کا مسح کیا اور اپنے ہاتھوں کو گردن پر پھیرا۔

عن ابن عمر رضي الله عنه أن النبي صلى الله عليه واله وسلم قال من توضأ
 ومسح بيديه على عنقيه وفي الغل يوم القيامة. (تلخيص الحبير لابن حجر باب الوضوء)
 حضرت عبداللہ بن عمر رضی اللہ عنہ سے روایت ہے کہ نبی کریم ﷺ نے فرمایا جس شخص نے وضو کیا
 اور اپنے دونوں ہاتھوں سے اپنی گردن کا مسح کیا تو وہ شخص قیامت کے دن طوق سے بچا لیا
 جائے گا۔

عن ابن عمر رضي الله عنه أن النبي صلى الله عليه واله وسلم قال من توضأ
 ومسح بيديه على عنقيه وفي الغل يوم القيامة وقال ان شاء الله هذا حديث
 حسن صحيح. (بيل الاوطار، ۱/۴، باب مسح العنق، طبع دار ابن القيم رياض)

حضرت عبداللہ بن عمر رضی اللہ عنہما سے روایت ہے کہ نبی کریم ﷺ نے فرمایا جس شخص نے وضو کیا اور اپنے دونوں ہاتھوں سے اپنی گردن کا مسح کیا تو وہ شخص قیامت کے دن طوق سے بچا لیا جائے گا، ان شاء اللہ یہ حدیث حسن صحیح ہے۔

عن مجاہد عن ابن عمر رضی اللہ عنہما أنه كان اذا مسح رأسه مسح قضاة مع رأسه. (سنن الکبریٰ للبیہقی، باب امرار الماء علی القفا)
حضرت مجاہد رضی اللہ عنہ فرماتے ہیں کہ حضرت عبداللہ بن عمر رضی اللہ عنہما جب سر پر مسح کرتے تو گردن کا بھی مسح سر کے ساتھ کرتے تھے۔

عن عبدالرحمن عن موسى بن طلحة قال من مسح فقاہ مع رأسه وفي الغل يوم القيامة فيحتمل ان يقال هذا وان كان موقوفاً فله حكم الرفع.

(تلخیص الحبیبر لابن حجر، باب الوضوء)

حضرت موسیٰ بن طلحہ رضی اللہ عنہ بیان کرتے ہیں کہ جس نے گردن سمیت سر کا مسح کیا وہ قیامت کے دن گردن میں بیڑیاں پہننانے سے بچ گیا۔

علامہ شوکانی رضی اللہ عنہ کی منصفانہ تحقیق:

علامہ شوکانی رضی اللہ عنہ متعدد روایات مسح علی الرقبہ کے ثبوت میں نقل کرنے کے بعد تحریر کرتے ہیں کہ:

وبجميع ذلك تعلم أن قول النووي مسح الرقبه بدعة وأن حديثه موضوع مجازفة وأعجب من هذا قوله ولم يذكره الشافعي والجمهور الأصحاب وإنما قاله ابن القاص وطائفة يسيرة فانه قال الروياني من أصحاب الشافعي في كتابه المعروف "البحر" ما لفظه قال أصحابنا هو سنة وتعقب النووي أيضاً ابن الرفعة بأن البغوي وهو من أئمة الحديث قد قال باستحبابه قال ولا مأخذ لا استحبابه الا خبر أو اثر لأن هذا لا مجال للقياس فيه.

(نیل الاوطار من أسرار معتلى الأخبار، ۱/۴، باب مسح العنق، طبع دار ابن القيم ریاض)

ان تمام مذکورہ روایات سے معلوم ہوا کہ علامہ نووی رضی اللہ عنہ کا قول کہ "مسح رقبہ بدعت ہے اور

اس کی حدیث موضوع ہے "مجازفہ" (یعنی بے تکی بات ہے) پھر فرمایا کہ اس سے بھی زیادہ عجیب علامہ نووی رحمۃ اللہ علیہ کا یہ قول کہ اس کو نہ امام شافعی رحمۃ اللہ علیہ نے ذکر کیا، نہ جمہور اصحاب نے اس کو تو بس ابن القاص رحمۃ اللہ علیہ نے ایک اور چھوٹی جماعت نے ذکر کیا ہے (تعجب) اس لیے کہ اصحاب شافعی میں سے علامہ رویانی رحمۃ اللہ علیہ نے اپنی کتاب میں جو کہ بحر سے مشہور ہے، فرمایا کہ ہمارے اصحاب نے (مسح گردن) کو سنت کہا ہے، پھر لکھا ابن الرفعہ رحمۃ اللہ علیہ نے بھی علامہ نووی رحمۃ اللہ علیہ کا تعقب کیا ہے کہ علامہ بغوی رحمۃ اللہ علیہ جو کہ ائمہ حدیث میں سے ہیں، گردن کے مسح کے استحباب کے قائل ہیں (ابن الرفعہ رحمۃ اللہ علیہ) نے کہا ہے کہ اس (مسح گردن) کا مأخذ خبر یا اثر ہی ہے اس لیے اس میں قیاس کو مجال نہیں۔

وضو میں پال برابر تھوڑی سی جگہ بھی خشک رہ گئی تو وضو نہ ہوگا:

عن جابر رضی اللہ عنہ قال أخبرني عمر بن الخطاب رضی اللہ عنہ أن رجلاً توضأ فترك موضع ظفر على قدمه فابصره النبي صلى الله عليه وآله وسلم فقال أرجع فاحسن وضوءك فرجع ثم صلى.

(صحیح مسلم، باب وجوب استيعاب جميع اجزاء محل الطهارة)

حضرت جابر رضی اللہ عنہ فرماتے ہیں کہ مجھے حضرت عمر بن خطاب رضی اللہ عنہ نے بتلایا کہ ایک شخص نے وضو کیا اور ناخن کے برابر جگہ اپنے پاؤں پر خشک چھوڑ دی، اسے نبی کریم صلی اللہ علیہ وسلم نے دیکھ لیا تو آپ صلی اللہ علیہ وسلم نے فرمایا کہ جاؤ اچھی طرح وضو کرو، پس وہ گیا اور (دوبارہ) وضو کر کے نماز پڑھی۔

دوران وضو پانی کے استعمال میں اسراف نہ کرنا:

عن عبد الله بن عمرو أن رسول الله صلى الله عليه وآله وسلم مر بسعد وهو يتوضأ فقال ما هذا السرف فقال أفي الوضوء اسراف قال نعم وان كنت على نهر جار. (سنن ابن ماجه، باب ما جاء في القصد في الوضوء)

حضرت عبد اللہ بن عمرو رضی اللہ عنہ فرماتے ہیں کہ رسول اللہ صلی اللہ علیہ وسلم حضرت سعد رضی اللہ عنہ کے پاس سے گزرے، وہ وضو کر رہے تھے تو آپ صلی اللہ علیہ وسلم نے فرمایا یہ کیا اسراف ہے؟ حضرت سعد رضی اللہ عنہ نے عرض کیا وضو میں بھی اسراف ہوتا ہے؟ آپ صلی اللہ علیہ وسلم نے فرمایا ہاں، اگرچہ تم جاری نہر پر ہی ہو۔

موزوں پر مسح کرنا:

عن المغيرة بن شعبة رضي الله عنه قال كنت مع النبي صلى الله عليه وآله وسلم في سفر فأهويت لآنزع خفيه فقال دعها فاني أدخلتها طاهرتين فمسح عليهما. (صحيح بخاري، باب إذا دخل رجله) (صحيح مسلم، باب المسح على الخفين)

حضرت مغیرہ بن شعبہ رضی اللہ عنہ فرماتے ہیں کہ میں نبی کریم ﷺ کے ساتھ ایک سفر میں تھا کہ میں جھکا تا کہ آپ ﷺ کے پاؤں مبارک سے موزے نکالوں، تو آپ ﷺ نے فرمایا انہیں چھوڑ دو، تحقیق میں نے یہ طہارت کی حالت میں پہنے ہیں، پھر آپ ﷺ نے ان پر مسح فرمایا۔

عن عمر رضي الله عنه قال رأيت رسول الله صلى الله عليه وآله وسلم يمسح على الخفين بالباء في السفر. (مصنف ابن أبي شيبة، باب في المسح على الخفين)

حضرت عمر رضی اللہ عنہ فرماتے ہیں کہ میں نے رسول اللہ ﷺ کو سفر میں موزوں پر مسح کرتے ہوئے دیکھا۔

عن جرير بن عبد الله رضي الله عنه قدمت على رسول الله صلى الله عليه وآله وسلم بعد نزول سورة البائدة فرأيت يمسح على الخفين.

(مصنف ابن أبي شيبة، باب في المسح على الخفين)

حضرت جریر بن عبد اللہ رضی اللہ عنہ فرماتے ہیں کہ میں نے سورۃ ماندہ کے نزول کے بعد رسول اللہ ﷺ کو موزوں پر مسح کرتے ہوئے دیکھا۔

موزوں پر مسح کرنے کا مسنون طریقہ:

عن علي رضي الله عنه قال لو كان الدين بالرأى لكان أسفل الخف أولى بالمسح من أعلاه وقد رأيت رسول الله صلى الله عليه وآله وسلم يمسح على ظاهر خفيه. (سانن ابو داؤد، باب كيف المسح)

حضرت علی رضی اللہ عنہ نے فرمایا اگر دین رائے پر ہوتا تو موزوں کا نچلا حصہ اوپر کے حصہ سے مسح کے لیے بہتر ہوتا اور تحقیق میں نے رسول اللہ ﷺ کو اپنے موزے کے اوپر والے حصہ پر مسح کرتے ہوئے دیکھا ہے۔

عن علي رضي الله عنه قال لو كان الدين بالرأى لكان باطن القدمين أولى وأحق بالمسح من ظاهرهما ولكن رأيت النبي صلى الله عليه وآله وسلم مسح ظاهرهما. (مصنف ابن أبي شيبة، باب في المسح على الخفين)

حضرت علی رضی اللہ عنہ فرماتے ہیں کہ اگر دین کی بنیاد عقل پر ہوتی تو پاؤں کے نچلا حصہ پر مسح ظاہری حصہ سے زیادہ حق دار تھا لیکن میں نبی کریم ﷺ کو پاؤں کے ظاہری حصہ پر مسح کرتے دیکھا۔

عن المغيرة بن شعبة رضي الله عنه قال رأيت رسول الله صلى الله عليه وآله وسلم بال ثم حتى توضع يده اليمنى على خفه الأيمن ويده اليسرى على خفه الأيسر ثم مسح أعلاهما مسحة واحدة حتى كأنى أنظر الى أصابع رسول الله صلى الله عليه وآله وسلم على الخفين.

(مصنف ابن أبي شيبة، باب من كان لا يرى المسح)

حضرت مغیرہ بن شعبہ رضی اللہ عنہ فرماتے ہیں کہ میں نے رسول اللہ ﷺ کو دیکھا کہ آپ ﷺ نے پیشاب کیا، پھر وضو فرمایا، پھر موزوں پر اس طرح مسح کیا کہ دائیں ہاتھ کو دائیں موزے پر اور بائیں ہاتھ کو بائیں موزے پر رکھا، پھر اوپر کی طرف ایک مرتبہ مسح کیا، گویا کہ آپ ﷺ کے موزے پر انگلیوں کے نشانات اب بھی میرے سامنے ہیں۔

عن عبدالرحمن عن أبيه قال رأيت عمر بن الخطاب بال فتوضأ ومسح على خفيه قال حتى انى لأنظر الى اثر أصابعه على خفيه.

(مصنف ابن أبي شيبة، باب في المسح على الخفين)

حضرت عبدالرحمن رضی اللہ عنہ اپنے والد سے روایت کرتے ہیں کہ حضرت عمر بن خطاب رضی اللہ عنہ نے پیشاب کرنے کے بعد وضو کیا اور پھر موزوں پر مسح کیا، گویا میں ان کے موزوں پر اب بھی انگلیوں کے نشان دیکھ رہا ہوں۔

عن الحسن قال المسح على الخفين خطأ بالأصابع.

(مصنف ابن أبي شيبة، باب في المسح على الخفين)

حضرت حسن بصری رضی اللہ عنہ فرماتے ہیں کہ موزوں پر انگلیوں سے خط بناتے ہوئے مسح کیا جائے۔

عن الشعبي قال يمسحها من ظاهر قدميه الى أطراف أصابعه.

(مصنف ابن أبي شيبة، باب في المسح على الخفين)

حضرت امام شعبی رضی اللہ عنہ فرماتے ہیں کہ پاؤں کے ظاہری حصہ سے انگلیوں کے کناروں کی طرف مسح کیا جائے۔

موزوں پر مسح کی مدت:

عن شريح بن هاني قال أتيت عائشة رضي الله عنها أسألها عن المسح على الخفين فقالت عليك يا بن أبي طالب رضي الله عنه فأسئلته فانه كان يسافر مع رسول الله صلى الله عليه واله وسلم فسألناه فقال جعل رسول الله صلى الله عليه واله وسلم ثلاثة أيام ولياليهن للمسافر ويوماً وليلية للبقيم.

(صحیح مسلم، باب التوقيت في المسح على الخفين)

حضرت شریح بن ہانی رضی اللہ عنہ کہتے ہیں کہ میں ام المومنین حضرت عائشہ رضی اللہ عنہا کی خدمت میں حاضر ہوا تا کہ ان سے موزوں پر مسح کے متعلق دریافت کروں، انہوں نے فرمایا علی بن ابی طالب رضی اللہ عنہ کے پاس جاؤ، بیشک وہ رسول اللہ صلی اللہ علیہ وسلم کے ساتھ سفر کرتے تھے تو ہم نے حضرت علی رضی اللہ عنہ سے پوچھا تو انہوں نے فرمایا رسول اللہ صلی اللہ علیہ وسلم نے مسافر کے لیے تین راتیں اور مقیم کے لیے ایک دن اور ایک رات (تک مسح) مقرر کی ہے۔

عن أبي بكر رضي الله عنه أن رسول الله صلى الله عليه واله وسلم جعل للبقيم يوماً وليلة وللمسافر ثلاثة أيام ولياليهن في المسح على الخفين.

(تلخیص الحبیبر، باب المسح على الخفين)

حضرت ابو بکرہ رضی اللہ عنہ فرماتے ہیں کہ رسول اللہ صلی اللہ علیہ وسلم نے موزوں پر مسح میں مقیم کے لیے ایک دن اور ایک رات جبکہ مسافر کے لیے تین دن اور تین رات مدت مقرر فرمائی۔

عن صفوان بن عسال رضي الله عنه قال كان رسول الله صلى الله عليه واله وسلم يأمر اذا كنا سفر أن لا نزع خفافنا ثلاثة أيام ولياليهن الا من جنابة

لكن من غائط وبول ونوم. (سنن ترمذی باب المسح علی الخفين للمسافر والمقيم)
حضرت صفوان بن عسال رضی اللہ عنہ سے روایت ہے کہ رسول اللہ ﷺ ہمیں ارشاد فرماتے کہ جب ہم سفر میں ہوں تو تین دن اور تین راتیں اپنے موزے نہ اتاریں سوائے اگر جنابت ہو جائے، لیکن پاخانہ، پیشاب اور نیند سے (موزے نہ اتاریں)۔

عن عوف بن مالك رضى الله عنه قال أمرنا رسول الله صلى الله عليه واله وسلم في غزوة تبوك بالمسح على الخفين قال ثلاث للمسافر ويوم وليلة للقيم (رواه الطبراني). (مجمع الزوائد باب التوقيت في المسح على الخفين)
حضرت عوف بن مالک رضی اللہ عنہ فرماتے ہیں کہ رسول اللہ ﷺ نے غزوہ تبوک میں ہمیں موزوں پر مسح کرنے کا حکم فرمایا اور آپ ﷺ نے فرمایا مسافر کے لیے تین اور مقيم کے لیے ایک دن رات ہیں۔

ابن حجر عسقلانی رحمۃ اللہ علیہ کا متفقہ فیصلہ:

قال ابن حجر العسقلاني: وقد صرح جمع من الحفاظ بأن المسح على الخفين متواتر وجمع بعض روايه فجاوزوا الثمانين منهم العشرة.

(فتح الباری شرح بخاری باب المسح علی الخفين)

حفاظ کی ایک بڑی جماعت نے تصریح کی ہے کہ مسح علی الخفين کا حکم متواتر ہے اور بعض حضرات نے اس کے روایت کرنے والے صحابہ کرام رضی اللہ عنہم کو جمع کیا تو اسی (80) سے متجاوز تھے جن میں عشرہ مبشرہ بھی شامل ہیں۔

وضو کے بعد کی دُعا:

عن عقبه بن عامر رضى الله عنه.... فقال عمر رضى الله عنه قال رسول الله صلى الله عليه واله وسلم من توضأ فأحسن الوضوء ثم رفع بصره الى السماء أو قال نظرة الى السماء فقال "أشهد أن لا اله الا الله وحده لا شريك له وأشهد أن محمدا عبده ورسوله" فتحت له ثمانية أبواب الجنة يدخل من أيهن شاء. (صحيح مسلم باب الذكر المستحب عقب الوضوء)

حضرت عقبہ بن عامر رضی اللہ عنہ حضرت عمر بن خطاب رضی اللہ عنہ سے روایت کرتے ہیں کہ رسول اللہ ﷺ نے فرمایا جو کوئی اچھی طرح وضو کرے اور اپنی نگاہ آسمان کی طرف اٹھائے یا آپ ﷺ نے فرمایا اپنی نظر آسمان کی طرف کرے اور کہے ”میں گواہی دیتا ہوں کہ بے شک اللہ کے سوا کوئی معبود نہیں، وہ اکیلا ہے، اُس کا کوئی شریک نہیں اور میں گواہی دیتا ہوں کہ بے شک حضرت محمد ﷺ اللہ کے بندے اور رسول ہیں“ تو اس کے لیے جنت کے آٹھوں دروازے کھول دیئے جائیں گے وہ جس سے چاہے داخل ہو جائے۔

عن عمر بن الخطاب رضی اللہ عنہ قال قال رسول اللہ صلی اللہ علیہ والہ وسلم من توضأ فأحسن الوضوء ثم قال ”أشهد أن لا اله الا اللہ وحده لا شریک له وأشهد أن محمدا عبده ورسوله اللهم اجعلنی من التوابین واجعلنی من المتطهرین“ فتحت له ثمانية أبواب الجنة يدخل من أيها شاء۔

(سنن ترمذی، باب فیما یقال بعد الوضوء)

حضرت عمر بن خطاب رضی اللہ عنہ سے روایت ہے کہ رسول اللہ ﷺ نے فرمایا جو کوئی اچھی طرح وضو کرے اور پھر کہے ”میں گواہی دیتا ہوں کہ بے شک اللہ کے سوا کوئی معبود نہیں، وہ اکیلا ہے، اُس کا کوئی شریک نہیں اور میں گواہی دیتا ہوں کہ بے شک حضرت محمد ﷺ اللہ کے بندے اور رسول ہیں، اے اللہ مجھے توبہ کرنے والوں اور طہارت حاصل کرنے والوں میں سے بنا دے“ تو اس کے لیے جنت کے آٹھوں دروازے کھول دیئے جائیں گے وہ جس سے چاہے داخل ہو جائے۔

وضو یا غسل کے بعد تولیہ وغیرہ سے پانی نسیک کرنا اور نہ کرنا دونوں درست ہے:

عن سليمان الفارسي رضی اللہ عنہ أن رسول اللہ صلی اللہ علیہ والہ وسلم توضأ فقلب جبة صوف كانت عليه فمسح بها وجهه۔

(سنن ابن ماجہ، باب المنديل بعد الوضوء)

حضرت سلمان فارسی رضی اللہ عنہ فرماتے ہیں کہ رسول اللہ ﷺ نے وضو کیا اور اُون کا جبہ جو پہنا ہوا تھا اُلٹ کر اسی سے اپنا چہرہ مبارک پونجھ لیا۔

عن ميمونة رضى الله عنها قالت أتيت رسول الله صلى الله عليه واله وسلم
بثوب حين اغتسل من الجنابة فرده وجعل ينفذ الماء.

(سنن ابن ماجه، باب المنديل بعد الوضوء)

حضرت ميمونہ رضی اللہ عنہا فرماتی ہیں کہ (ایک مرتبہ) جب رسول اللہ ﷺ نے غسل (اور وضو)
جنابت کیا تو میں نے کپڑا پیش کیا تو آپ ﷺ نے وہ واپس کر دیا اور (ہاتھ سے) پانی
جھاڑنے لگے۔

ہر نماز کے لئے نیا وضو کرنا افضل ہے:

عن أنس بن مالك رضى الله عنه قال قال رسول الله صلى الله عليه واله وسلم
يتوضأ لكل صلاة وكان أحدكم يكفيه الوضوء ما لم يحدث.

(صحیح بخاری، باب الوضوء من غیر حدث)

حضرت انس رضی اللہ عنہ بیان کرتے ہیں کہ رسول اللہ ﷺ ہر نماز کے لیے وضو کیا کرتے تھے اور
ہم میں سے کسی کا جب تک وضو نہیں ٹوٹا تھا تو وہی (پہلا وضو) اس کے لیے کافی ہوتا تھا۔
نوٹ: افضل یہی ہے کہ ہر نماز کے لیے وضو کیا جائے نیز آپ ﷺ سے بھی ایک وضو کے
ساتھ کئی نمازیں پڑھنا ثابت ہے۔

مفسدات وضو:

دونوں راستوں میں سے کسی ایک سے کوئی چیز نکلنے سے:

عن أبي هريرة رضى الله عنه قال قال رسول الله صلى الله عليه واله وسلم لا
تقبل صلاة من أحدث حتى يتوضأ قال رجل من حضر موت ما الحدث يا أبا هريرة
قال فساء أو ضراط. (صحیح بخاری، باب فی الوضوء) (صحیح مسلم، باب وجوب الطهارة للصلاة)
حضرت ابو ہریرہ رضی اللہ عنہ سے روایت ہے کہ رسول اللہ ﷺ نے فرمایا جو شخص بے وضو ہو جائے
اللہ تعالیٰ اس کی نماز قبول نہیں فرماتے یہاں تک کہ وہ وضو کر لے، حضر موت (ایک جگہ کا نام
ہے) کے رہنے والے ایک شخص نے کہا اے ابو ہریرہ رضی اللہ عنہ! بے وضو ہونا کیا ہے؟ حضرت
ابو ہریرہ رضی اللہ عنہ نے فرمایا پھسکی یا پاد (یعنی پچھلے راستے سے ہوا خارج ہونا)۔

عن علي رضي الله عنه قال كنت رجلاً مذاءً فكنت أستحي أن أسئل النبي صلى الله عليه وآله وسلم له وسلم ليهنك فأمرت المقداد بن الأسود فسئله فقال يغسل ذكركه ويتوضأ. (صحيح بخاري، باب غسل المذي) (صحيح مسلم، باب المذي)

حضرت علی رضی اللہ عنہ فرماتے ہیں کہ مجھے بہت زیادہ مزی (کسی بیماری کی وجہ سے) آتی تھی اور میں شرماتا تھا کہ نبی اکرم ﷺ سے پوچھوں کیونکہ آپ ﷺ کی صاحبزادی میرے نکاح میں تھی، میں نے حضرت مقداد رضی اللہ عنہ سے کہا تو انہوں نے آپ ﷺ سے پوچھا تو آپ ﷺ نے فرمایا کہ استنجاء کرے اور وضو کرے۔

عن عائشة رضي الله عنها قالت سئل رسول الله صلى الله عليه وآله وسلم عن المستحاضة فقال تدع الصلاة أيام أقرأها ثم تغتسل غسلًا واحدًا ثم تتوضأ عند كل صلاة. (صحيح ابن حبان، كتاب الطهارة، باب الحيض والاستحاضة)

حضرت عائشہ رضی اللہ عنہا فرماتی ہیں کہ رسول اللہ ﷺ سے استحاضہ والی عورت کے متعلق دریافت کیا تو آپ ﷺ نے فرمایا حیض کے دنوں میں وہ نماز پڑھنا چھوڑ دے، پھر ایک بار غسل کرے، پھر ہر نماز کے وقت وضو کرے۔

نیند سے پاغافل کر دینے والی انگلی سے:

عن صفوان بن عسال رضي الله عنه قال كان رسول الله صلى الله عليه وآله وسلم يأمر إذا كنا سفرًا أن لا نزع خفافنا ثلاثة أيام ولياليهن إلا من جنابة لكن من غائط وبول ونوم. (سنن ترمذی، باب المسح علی الخفين للمسافر والمقيم)

حضرت صفوان بن عسال رضی اللہ عنہ سے روایت ہے کہ رسول اللہ ﷺ ہمیں ارشاد فرماتے کہ جب ہم سفر میں ہوں تو تین دن اور تین راتیں اپنے موزے نہ اتاریں سوائے اگر جنابت ہو جائے، لیکن پاخانہ، پیشاب اور نیند سے۔

خون لکھنے اور قے پالٹی آنے سے:

عن عائشة رضي الله عنها قالت سئل رسول الله صلى الله عليه وآله وسلم من

أصابه قيء أو رعاف أو قلنس أو مذى فليتوضأ.

(سنن ابن ماجه باب ما جاء في البناء على الصلاة)

حضرت عائشہ رضی اللہ عنہا سے روایت ہے کہ رسول اللہ ﷺ نے فرمایا کہ جسے قے، نکسیر، الٹی یا مذی آجائے تو وہ پھر جائے اور وضو کرے۔

عن عبد الله بن عمر رضي الله عنه أنه كان إذا رجع رجعتوضأ.

(سنن الكبرى للبيهقي باب يبني من سبعة الحديث)

حضرت عبد اللہ بن عمر رضی اللہ عنہما فرماتے ہیں کہ انہیں نکسیر پھوٹی تو وہ جا کر وضو کرتے۔

عن ابن عمر رضي الله عنه قال إذا رجع الرجل في الصلاة أو ذرعه القيء أو وجد

مذياً فإنه يتوضأ. (مصنف عبد الرزاق باب الرجل يحدث ثم يرجع قبل أن يتكلم)

حضرت عبد اللہ بن عمر رضی اللہ عنہما فرماتے ہیں کہ جب کسی شخص کو نماز میں نکسیر پھوٹ جائے، قے آجائے یا وہ مذی پائے تو وہ نماز چھوڑ کر وضو کرے۔

عن معدان بن أبي طلحة عن أبي الدرداء رضي الله عنه أن رسول الله صلى الله عليه وآله وسلم قاء فتوضأ.

(سنن ترمذی، باب الوضوء من القيء والرعاف) (سنن ابو داؤد، باب الصائم يستقي عامداً)

حضرت ابو درداء رضی اللہ عنہ سے روایت کرتے ہیں کہ رسول اللہ ﷺ نے قے آنے پر وضو فرمایا۔

قہقہہ لگا کر ہنسنے سے:

عن أبي موسى رضي الله عنه قال بينما رسول الله صلى الله عليه وآله وسلم يصلي

بالناس اذ دخل رجل فتردى في حفرة كانت في المسجد وكان في بصره ضرر فضحك

كثير من القوم وهم في الصلاة فأمر رسول الله صلى الله عليه وآله وسلم

من ضحك أن يعيد الوضوء ويعيد الصلاة. (مجمع الزوائد باب الوضوء من الضحك)

حضرت ابو موسیٰ اشعری رضی اللہ عنہ فرماتے ہیں کہ رسول اللہ ﷺ لوگوں کو نماز پڑھا رہے تھے کہ

ایک شخص آیا اور مسجد میں ایک گڑھا تھا اس میں گر گیا، اس کی نظر میں نقص تھا، نماز ہی میں

بہت سے لوگ ہنس پڑے تو (نماز کے بعد) رسول اللہ ﷺ نے فرمایا جو شخص ہنسا ہے وہ

وضو بھی لوٹائے اور نماز بھی لوٹائے۔

عن أبي العالية الرياحي رضى الله عنه أن أعمى تردى في بئر النبي صلى الله عليه واله وسلم يصلى بأصحابه فضحك بعض من كان يصلى مع النبي صلى الله عليه واله وسلم فأمر النبي صلى الله عليه واله وسلم من كان ضحك منهم أن يعيد الوضوء ويعيد الصلاة. (مصنف عبد الرزاق، باب الضحك والتبسم في الصلاة)

حضرت ابو العالیہ ریاحی رضی اللہ عنہ فرماتے ہیں کہ بے شک ایک نابینا کنویں میں گر گیا جبکہ نبی اکرم صلی اللہ علیہ وسلم صحابہ رضی اللہ عنہم کو نماز پڑھا رہے تھے، نبی اکرم صلی اللہ علیہ وسلم کے ساتھ نماز پڑھنے والے کچھ لوگ ہنس پڑے تو نبی اکرم صلی اللہ علیہ وسلم نے فرمایا جو شخص بھی ان میں سے ہنسا ہے وہ وضو بھی لوٹائے اور نماز بھی لوٹائے۔

عن جابر رضى الله عنه قال التبسم لا يقطع ولكن تقطع القرقرة.

(مصنف ابن أبي شيبة، باب التبسم في الصلاة)

حضرت جابر رضی اللہ عنہ فرماتے ہیں کہ تبسم نماز کو نہیں توڑتا بلکہ قہقہہ نماز کو توڑتا ہے۔

جن چیزوں سے وضو نہیں ٹوٹتا:

آگ پر پکی ہوئی چیز کھانے سے:

عن ابن عباس رضى الله عنه قال أن رسول الله صلى الله عليه واله وسلم أكل وكتف شاة ثم صلى ولم يتوضأ. (صحیح بخاری، باب من لم يتوضأ من لحم الشاة)

حضرت عبداللہ بن عباس رضی اللہ عنہما فرماتے ہیں کہ رسول اللہ صلی اللہ علیہ وسلم نے بکری کے اگلے دست کا گوشت کھایا، پھر نماز ادا کی اور وضو نہیں فرمایا۔

عن ميمونة رضى الله عنها قالت ان النبي صلى الله عليه واله وسلم عندها وكتف ثم صلى ولم يتوضأ. (صحیح بخاری، باب من مضض من السويى ولم يتوضأ)

حضرت میمونہ رضی اللہ عنہا فرماتی ہیں کہ رسول اللہ صلی اللہ علیہ وسلم نے بکری کے اگلے دست کا گوشت کھایا، پھر نماز ادا کی اور وضو نہیں فرمایا۔

عن عبد الله بن مسعود رضى الله عنه أن النبي صلى الله عليه واله وسلم كان

يَأْكُلُ اللَّحْمَ ثُمَّ يَقُومُ إِلَى الصَّلَاةِ وَلَا يَمَسُّ مَاءً.

(مسند ابو یعلیٰ برقم الحدیث ۴۲،۴) (مجمع الزوائد، باب ترك الوضوء مما مست النار)
حضرت عبداللہ بن مسعود رضی اللہ عنہ فرماتے ہیں کہ بے شک نبی کریم ﷺ گوشت تناول فرماتے
پھر نماز کے لئے تشریف لے جاتے اور پانی کو چھوتے تک بھی نہ تھے۔

عن عائشة رضی اللہ عنہا قالت کان رسول اللہ صلی اللہ علیہ والہ وسلم یمر
بالقدر فیأخذ العرق فیصیب منه ثم یصلی ولم یتوضأ ولم یمس ماءً.

(مجمع الزوائد، باب ترك الوضوء مما مست النار) (مسند ابو یعلیٰ برقم الحدیث ۴۴۹)
حضرت عائشہ رضی اللہ عنہا فرماتی ہیں کہ رسول اللہ ﷺ ہنڈیا کے پاس سے گزرے تو اس میں سے
گوشت لے کر کھاتے، پھر نماز پڑھتے، نہ وضو فرماتے اور نہ ہی پانی کو چھوتے۔

عن جابر بن عبد اللہ رضی اللہ عنہ قال کان آخر الأمرین من رسول اللہ صلی اللہ
علیہ والہ وسلم ترك الوضوء مما مست النار. (سنن نسائی، باب ترك الوضوء وما غیرت النار)
حضرت جابر رضی اللہ عنہ فرماتے ہیں کہ رسول اللہ ﷺ کا آخری عمل آگ پر پکی چیز کھانے کے
بعد وضو نہ کرنے کا تھا۔

عن ربیعہ بن عبد اللہ رضی اللہ عنہ أنه تعشی مع عمر بن الخطاب رضی اللہ
عنہ ثم صلی ولم یتوضأ. (موطا امام محمد، باب الوضوء مما غیرت النار)
حضرت ربیعہ بن عبد اللہ رضی اللہ عنہ فرماتے ہیں کہ انہوں نے رات کا کھانا حضرت عمر رضی اللہ عنہ کے
ساتھ کھایا، پھر نماز ادا کی اور (نیا) وضو نہ کیا۔

عن عثمان بن عفان رضی اللہ عنہ أكل لحماً وخبزاً فتمضض وغسل یدیه ثم
مسحها بوجهه ثم صلی ولم یتوضأ. (موطا امام محمد، باب الوضوء مما غیرت النار)
حضرت عثمان بن عفان رضی اللہ عنہ نے گوشت اور روٹی کھائی اس کے بعد کلی کی اور دونوں ہاتھ
دھوئے اور منہ پونچھا اور پھر نماز ادا کی اور نیا وضو نہیں فرمایا۔

عورت کے چھونے سے:

عن عائشة رضی اللہ عنہا قالت كنت أنام بین یدیه رسول اللہ صلی اللہ

عليه واله وسلم ورجلائي في قبلته فاذا سجد غمزني رجلي فاذا قام بسطتها
والبيوت يومئذ ليس فيها مصابيح.

(صحیح بخاری باب التطوع خلف المرأة) (صحیح مسلم باب ستره المصلی...)
حضرت عائشہ رضی اللہ عنہا فرماتی ہیں کہ میں رسول اللہ ﷺ کے آگے سوتی رہتی تھی اور میرے پاؤں
اس طرف پھیلے ہوئے رہتے تھے جدھر آپ ﷺ کو سجدہ کرنا ہوتا تھا، پس جب آپ ﷺ
سجدہ کرتے تو مجھے ٹھوکا دیتے، پس میں اپنے پاؤں سمیٹ لیتی اور جب آپ ﷺ کھڑے
ہو جاتے تو میں دونوں پاؤں کو دوبارہ پھیلا دیتی کیونکہ اس زمانہ میں چراغ نہیں ہوتے تھے۔

عن أبي هريرة رضي الله عنه عن عائشة رضي الله عنها قالت فقدت النبي صلى الله
عليه واله وسلم ذات ليلة من الفراش فالتبسته فوقعت يدي على بطن قد
ميه وهو في المسجد وهما منصوبتان. (صحیح مسلم باب ما يقول في الركوع والسجود)
(سنن نسائی باب ترك الوضوء من مس الرجل امرأته)

حضرت ابو ہریرہ رضی اللہ عنہ سے روایت ہے کہ حضرت عائشہ رضی اللہ عنہا نے فرمایا کہ میں نے ایک
رات نبی اکرم ﷺ کو بستر سے گم پایا، میں نے آپ ﷺ کو تلاش کیا تو میرا ہاتھ آپ ﷺ
کے مبارک قدموں کے تلووں پر لگا، آپ ﷺ سجدہ میں تھے اور دونوں قدم مبارک
کھڑے تھے۔

عن عائشة رضي الله عنها قالت ان النبي صلى الله عليه واله وسلم كان يقبل
بعض نسائه ثم يصلى ولا يتوضأ. (سنن ابن ماجه باب الوضوء من القبلة)
حضرت عائشہ رضی اللہ عنہا فرماتی ہیں کہ نبی کریم ﷺ اپنی بعض ازواج کا بوسہ لیتے پھر نماز پڑھتے
اور وضو نہیں فرماتے تھے۔

شرمگاہ کو چھونے سے:

عن طلق بن علي عن أبيه قال خرجنا وفدًا حتى قدمنا على رسول الله صلى
الله عليه واله وسلم فبايعناه وصلينا معه فلما قضى الصلاة جأني رجل
كأنه بدوي فقال يا رسول الله صلى الله عليه واله وسلم ما تری فی رجل مس

ذکرہ فی الصلاة قال وهل هو الا مضغة منك أو بضعة منك.

(سنن نسائی باب ترك الوضوء من مس ذکر)

حضرت طلق بن علی رضی اللہ عنہ اپنے والد حضرت علی رضی اللہ عنہ سے روایت کرتے ہیں کہ رسول اللہ ﷺ سے دریافت کیا گیا کہ بسا اوقات آدمی اپنی شرمگاہ کو چھولیتا ہے، آیا اس سے وضو لازم آتا ہے؟ آپ ﷺ نے فرمایا کہ وہ تمہارے جسم ہی کا ایک حصہ اور ٹکڑا ہے۔

یہی حدیث معمولی الفاظ کے فرق کے ساتھ مندرجہ ذیل کتب میں بھی مذکور ہے:

(سنن ابو داؤد باب الرخصة من ذلك) (سنن ترمذی باب ترك الوضوء من مس الذکر) (سنن ابن ماجہ باب الرخصة في ذلك) (موطا امام محمد باب الوضوء من مس الذکر) (محلّی لابن حزم، باب مس الرجل ذکر نفسه خاصة) (تلخیص الحبیرو لابن حجر باب الاحداث)

عن عطاء بن أبي رباح عن ابن عباس رضي الله عنه قال في مس الذکر وأنت في الصلاة قال ما أبالي مسسته أو مسست أنفي.

(موطا امام محمد باب الوضوء من مس الذکر) (سنن طحاوی باب الوضوء لمس الفرج)

حضرت عطاء بن ابی رباح رضی اللہ عنہ فرماتے ہیں کہ حضرت عبداللہ بن عباس رضی اللہ عنہ نے حالت نماز میں شرمگاہ چھوئے جانے کے بارے میں فرمایا کہ میں اپنی شرمگاہ یا ناک کو چھونے میں کوئی خطرہ محسوس نہیں کرتا۔

قال محمد أخبرنا ابو العوام البصری قال سأل رجل عطاء بن أبي رباح قال يا أبا محمد رجل مس فرجه بعد توضأ قال رجل من القوم أن ابن عباس رضي الله عنه كان يقول ان كنت تستنجسه فاقطعه قال عطاء بن أبي رباح هذا والله قول ابن عباس رضي الله عنه. (موطا امام محمد باب الوضوء من مس الذکر)

حضرت امام محمد رضی اللہ عنہ فرماتے ہیں کہ ہمیں حضرت ابو العوام البصری رضی اللہ عنہ نے بتایا کہ عطاء بن ابی رباح رضی اللہ عنہ سے ایک آدمی نے دریافت کیا کہ اے ابو محمد! ایسے شخص کے بارے میں کیا حکم ہے جس نے وضو کے بعد اپنی شرمگاہ کو چھولیا ہو تو اس اجتماع میں سے ایک آدمی نے کہا کہ حضرت عبداللہ بن عباس رضی اللہ عنہ فرماتے ہیں کہ تم اسے اتنا ناپاک سمجھتے ہو تو اسے کاٹ دو، اس پر عطاء بن ابی رباح رضی اللہ عنہ نے فرمایا کہ اللہ کی قسم یہ ابن عباس رضی اللہ عنہ کا ہی قول ہے۔

عن صالح مولى عن ابن عباس رضى الله عنه قال ليس فى مس الذكرو وضوء.

(موطا امام محمد باب الوضوء من مس الذكرو)

حضرت صالح مولى ﷺ فرماتے ہیں کہ حضرت عبداللہ بن عباس رضی اللہ عنہ نے فرمایا کہ شرمگاہ چھوئے جانے پر وضو نہیں ہے۔

عن حارث بن أبى ذباب أنه سمع سعيد بن المسيب رضى الله عنه يقول ليس

فى مس الذكرو وضوء. (موطا امام محمد باب الوضوء من مس الذكرو)

حضرت حارث بن ابی ذباب رضی اللہ عنہ فرماتے ہیں کہ حضرت سعید بن مسیب رضی اللہ عنہ کو یہ فرماتے ہوئے سنا کہ شرمگاہ چھوئے جانے پر وضو نہیں ہے۔

عن على رضى الله عنه انه قال ما ابالى انفى مسست او ادنى او ذكروى.

(سنن طحاوى باب الوضوء لمس الفرج)

حضرت علی رضی اللہ عنہ فرماتے ہیں کہ مجھے کوئی پرواہ نہیں کہ میں اپنے ناک، کان یا اپنے ذکر کو چھوؤں۔

عن أبو حنيفة عن حماد عن ابراهيم النخعي عن على بن أبى طالب رضى الله عنه فى مس الذكرو قال ما ابالى مسسته أو طرف أنفى.

(موطا امام محمد باب الوضوء من مس الذكرو)

حضرت ابراہیم نخعی رضی اللہ عنہ فرماتے ہیں کہ حضرت علی بن ابی طالب رضی اللہ عنہ نے فرمایا کہ میں اپنی شرمگاہ یا ناک کو چھونے میں کوئی ڈر محسوس نہیں کرتا۔

عن ابراهيم أن ابن مسعود رضى الله عنه سئل عن الوضوء من مس الذكرو

فقال ان كان نجسا فاقطعه. (موطا امام محمد باب الوضوء من مس الذكرو)

حضرت ابراہیم رضی اللہ عنہ سے روایت ہے کہ حضرت ابن مسعود رضی اللہ عنہ سے شرمگاہ کے چھوئے جانے پر وضو کے بارے میں دریافت کیا گیا تو آپ رضی اللہ عنہ نے فرمایا اگر یہ نجس ہے تو اسے کاٹ دو۔

عن حبيب بن عبيد عن أبى الدرداء رضى الله عنه أنه سئل عن مسى الذكرو

فقال انما هو بضعة منك. (موطا امام محمد باب الوضوء من مس الذكرو)

حضرت حبیب بن عبید رضی اللہ عنہ روایت کرتے ہیں کہ حضرت ابو درداء رضی اللہ عنہ سے شرمگاہ کے

چھوئے جانے کے بارے میں سوال کیا گیا کہ تو آپ ﷺ نے فرمایا بے شک وہ بھی تیرے بدن کا ایک حصہ ہے۔

عن الحسن عن خمسة من اصحاب رسول الله صلى الله عليه واله وسلم منهم علي بن ابي طالب وعبدالله بن مسعود وحذيفة بن اليمان وعمران بن حصين رضی اللہ عنہم ورجل اخر انہم كانوا لا يرون في مس الذكر وضوء۔

(سنن طحاوی، باب الوضوء بمس الفرج)

حضرت حسن بصری رضی اللہ عنہ حضور ﷺ کے پانچ صحابہ سے بیان فرماتے ہیں جن میں علی بن ابی طالب رضی اللہ عنہ، حضرت عبداللہ بن مسعود رضی اللہ عنہ، حضرت حذیفہ بن یمان رضی اللہ عنہ، حضرت عمران بن حصین رضی اللہ عنہ اور ایک اور شخص ہے کہ وہ عضو مخصوص کو چھونے میں وضو کو لازم نہیں سمجھتے تھے۔
نوٹ: چنانچہ حضرت عمار بن یاسر، حضرت حذیفہ بن یمان، حضرت ابودرداء، حضرت علی، حضرت عبداللہ بن مسعود، حضرت عمران بن حصین، حضرت ابن عباس رضی اللہ عنہم، حضرت ابراہیم نخعی رضی اللہ عنہ وغیرہ حضرات کا یہی فتویٰ ہے۔

معذور کے لئے وضو کا حکم:

وہ شخص جسے پیشاب یا ودی کے قطرے گرتے رہنے کی بیماری ہو، یا مسلسل خروج ریح کی بیماری ہو، یا مسلسل بواسیر کا خون آنے کی بیماری ہو، یا عورت کو استحاضہ کی بیماری ہو، ایسے حضرات شرعاً معذور سمجھے جاتے ہیں تو ان کے لئے شرعیہ سہولت ہے کہ وہ وقت کے اندر وضو کر لیا کریں پھر اس وضو سے جتنی چاہیں وقت کے اندر نمازیں ادا کریں اگرچہ دوران نماز عذر جاری رہا ہو پھر اس نماز کا وقت نکل جانے کے بعد دوبارہ وضو کر لیں۔

عن عائشة رضی اللہ عنہا أن فاطمة بنت أبي حبيش كانت تسعاض فقال رسول الله صلى الله عليه واله وسلم ان دم الحيض دم أسود يعرف فاذا كان ذلك فأمسكي عن الصلاة فاذا كان الآخر فتوضأ واصلی۔ (صحيح ابن حبان، باب ذكر الأمر للمستحاضه

بتجديد الوضوء) (سنن ابن ماجہ، باب ماجاء في المستحاضة التي قد عدت أيام اقرانها)

حضرت فاطمہ بنت ابی حبیش رضی اللہ عنہا جنہیں استحاضہ کی بیماری تھی تو انہیں آپ ﷺ نے فرمایا کہ تم ہر نماز کے لیے وضو کر لیا کرو چاہے چٹائی پر خون کے قطرات گرتے رہیں۔

ازان واقامت کا بیان

ازان کے مسنون الفاظ:

عن عبد الله بن زيد رضى الله عنه قال لبا أمر رسول الله صلى الله عليه واله وسلم بالناقوس يعمل للناس لجمع الصلاة طاف بي وأنا نائم رجل يحمل ناقوساً في يده فقلت عبد الله أتبيع الناقوس؟ قال وما تصنع به؟ فقلت ندعو به الى الصلاة قال أفلا أدلك على ما هو خير من ذلك؟ فقلت بلى قال فقال تقول: "الله اكبر الله اكبر، الله اكبر، اشهد ان لا اله الا الله، اشهد ان لا اله الا الله، اشهد ان محمداً رسول الله، اشهد ان محمداً رسول الله، حي على الصلاة، حي على الصلاة، حي على الفلاح، حي على الفلاح، الله اكبر الله اكبر، لا اله الا الله." قال فخرج عبد الله بن زيد رضى الله عنه حتى أتى رسول الله صلى الله عليه واله وسلم فأخبره بما رأى قال يا رسول الله صلى الله عليه واله وسلم رأيت رجلاً عليه ثوبان أخضران يحمل ناقوساً فقص عليه الخبر فقال رسول الله صلى الله عليه واله وسلم ان صاحبكم قد رأى رؤيا فأخرج مع بلال رضى الله عنه الى المسجد فألقها عليه وليناد بلال رضى الله عنه فانه أندى صوتاً منك قال فخرجت مع بلال رضى الله عنه الى المسجد فجعلت ألقها عليه وهو ينادى بها قال فسمع عمر بن الخطاب رضى الله عنه بالصوت فخرج فقال يا رسول الله صلى الله عليه واله وسلم والله لاقدر رأيت مثل الذى رأى. (سنن ابن ماجه، باب بدء الاذان) (سنن ابوداؤد، باب كيف الاذان) (سنن ترمذى، باب ما جاء فى بدء الاذان)

حضرت عبد اللہ بن زید رضی اللہ عنہ فرماتے ہیں کہ جب رسول اللہ ﷺ نے ناقوس بنانے کا حکم دیا تا کہ ناقوس بجا کر لوگوں کو نماز کے لیے جمع کیا جائے تو میں نے خواب میں ایک شخص کو دیکھا جو ناقوس اٹھائے ہوئے ہے میں نے کہا یہ ناقوس بیچو گے؟ اس نے کہا کہ تم اس کو کیا کرو گے؟ میں نے کہا اس سے نماز کے لیے لوگوں کو جمع کریں گے اس نے کہا تمہیں اس سے بہتر چیز نہ بتادوں؟ میں نے کہا ضرور! اس نے کہا اچھا تو پھر تم یہ کہا کرو "اللہ اکبر اللہ اکبر، اللہ

اکبر اللہ اکبر، اھمد ان لا الہ الا اللہ، اھمد ان لا الہ الا اللہ، اھمد ان محمد رسول اللہ، اھمد ان محمد رسول اللہ، حی علی الصلاة، حی علی الفلاح، حی علی الفلاح، اللہ اکبر اللہ اکبر، لا الہ الا اللہ“ حضرت عبداللہ بن زید رضی اللہ عنہ (گھر سے) نکلے یہاں تک رسول اللہ ﷺ کو جو خواب دیکھا تھا بتا دیا تو آپ ﷺ نے فرمایا بلاشبہ تمہارے ساتھی نے ایک خواب دیکھا ہے تم بلال رضی اللہ عنہ کے ساتھ مسجد کی طرف جاؤ اور بلال رضی اللہ عنہ کو یہ کلمات بتاؤ اور بلال رضی اللہ عنہ یہ کلمات پکاریں کیونکہ وہ تم سے زیادہ بلند آواز والے ہیں، حضرت عبداللہ بن زید رضی اللہ عنہ نے کہا کہ میں حضرت بلال رضی اللہ عنہ کے ساتھ مسجد کی طرف نکلا اور میں وہ کلمات ان کو بتاتا جاتا ہوں اور وہ پکارتے جاتے ہیں، جب حضرت عمر بن خطاب رضی اللہ عنہ نے ان کلمات کی آواز سنی تو (گھر سے) نکل کر کہا اے اللہ کے رسول ﷺ! اللہ کی قسم میں نے بھی ایسا ہی خواب دیکھا ہے جیسا اُس (عبداللہ بن زید رضی اللہ عنہ) نے دیکھا ہے۔

عمر کی اذان میں الصلوٰۃ خیر من النوم کہنا چاہیے:

عن أبي محذورة رضى الله عنه وفيه قال رسول الله صلى الله عليه واله وسلم
فان كان صلاة الصبح قلت الصلاة خیر من النوم الصلاة خیر من النوم۔

(سنن ابوداؤد باب کیف الاذان) (سنن ترمذی باب الاذان فی السفر)

حضرت ابو محذورہ رضی اللہ عنہ سے روایت ہے کہ رسول اللہ ﷺ نے فرمایا اگر صبح کی نماز کا وقت ہو تو دو دفعہ ”الصلوٰۃ خیر من النوم“ کہو۔

نوٹ: حضرت انس، حضرت ابن عمر رضی اللہ عنہما سے یہی روایت منقول ہے، حوالہ ملاحظہ فرمائیں:

(سنن الکبریٰ للبیہقی باب التثویب فی اذان الصبح) (صحیح ابن خزیمہ، جامع ابواب الاذان)

(سنن دارقطنی، باب ذکر الاقامة) (سنن طحاوی، باب قول المؤذن فی الاذان الصبح الصلاة خیر من النوم)

اذان کے دوران دائیں بائیں چہرہ پھیرنا:

عن أبي جحيفة أنه رأى بلالاً رضى الله عنه يؤذن فجعلت أتبع فاه ههنا بالأذان۔

(صحیح بخاری، باب هل يتبع المؤذن فاه) (صحیح مسلم، باب سترة البصلي)

حضرت ابو جحیفہ رضی اللہ عنہ فرماتے ہیں کہ میں نے حضرت بلال رضی اللہ عنہ کو اذان دیتے ہوئے دیکھا

تو وہ اذان میں دائیں بائیں منہ پھیرتے۔

عن أبي جحيفة قال رأيت بلالاً رضي الله عنه خرج الى الابطح فأذن فلما بلغ
حي على الصلاة حي على الفلاح لوى عنقه يميناً وشمالاً ولم يستد.

(سنن ابوداؤد باب المؤذن يستدير في أذنيه)

حضرت ابو جحيفہ رضي الله عنه فرماتے ہیں کہ میں نے حضرت بلال رضي الله عنه کو دیکھا کہ ابطح (جگہ کا نام ہے) کی طرف نکلے اور اذان پکاری، جب ”حي على الصلاة، حي على الفلاح“ پر پہنچے تو اپنی گردن دائیں بائیں پھیری اور خود نہیں گھوڑے۔

اذان کے دوران دو انگلیاں کانوں میں ڈالنا مسنون ہے:

عن أبي جحيفة قال رأيت بلالاً رضي الله عنه يؤذن ويدور ويتبع فاه ههنا
وههنا واصبعاه في أذنيه. (سنن ترمذی باب ما جاء في ادخال الاصبع الاذن عند الاذان)
حضرت ابو جحيفہ رضي الله عنه فرماتے ہیں کہ میں نے حضرت بلال رضي الله عنه کو اذان دیتے ہوئے دیکھا
تو وہ اذان میں دائیں بائیں منہ پھیرتے اور ان کی دو انگلیاں دونوں کانوں میں تھیں۔

عن ابن سيرين قال اذا أذن المؤذن استقبال القبلة ووضع اصبعيه في أذنيه.

(مصنف ابن أبي شيبة باب من كان اذا أذن جعل أصابعه في أذنيه)

حضرت ابن سيرین رضي الله عنه فرماتے ہیں کہ مؤذن قبلہ کی طرف رخ کرے گا اور اپنی انگلیوں
کو کانوں میں رکھے۔

عن محمد قال كان الأذن أن يقول الله اكبر، الله اكبر ثم يجعل اصبعيه في أذنيه.

(مصنف ابن أبي شيبة باب من كان اذا أذن جعل أصابعه في أذنيه)

حضرت امام محمد رضي الله عنه فرماتے ہیں کہ اذان یہ ہے کہ آدمی اللہ اکبر اللہ اکبر کہے اور انگلیوں کو
کانوں میں رکھے۔

سمعت علي بن الحسن بن شقيق يقول كان عبد الله ابن المبارك اذا رأى

المؤذن لا يدخل أصبعيه في أذنيه يصيح به أنفست بكوش أنفست بكوش.

(المستدرک للحاکم رقم الحدیث ۴۰)

حضرت حسن بن شقیق رضی اللہ عنہ فرماتے ہیں کہ حضرت عبداللہ بن مبارک رضی اللہ عنہ جب مؤذن کو دیکھتے کہ اس نے کانوں میں انگلیاں نہیں ڈالیں تو چلا کر کہتے کانوں میں انگلیاں (ڈالو)۔

اذان کا مسنون جواب:

عن عمر بن الخطاب رضی اللہ عنہ قال قال رسول اللہ صلی اللہ علیہ والہ وسلم اذا قال المؤذن اللہ اکبر اللہ اکبر اللہ اکبر فقال أحد کم اللہ اکبر اللہ اکبر ثم قال أشهد أن لا اله الا اللہ قال أشهد أن لا اله الا اللہ ثم قال أشهد أن محمداً رسول اللہ قال أشهد أن محمداً رسول اللہ قال حي على الصلاة قال لا حول ولا قوة الا باللہ ثم قال حي على الفلاح قال لا حول ولا قوة الا باللہ ثم قال اللہ اکبر اللہ اکبر اللہ اکبر ثم قال لا اله الا اللہ من قلبه دخل الجنة. (صحیح مسلم باب استحباب القول مثل قول المؤذن)

حضرت عمر بن خطاب رضی اللہ عنہ سے روایت ہے کہ رسول اللہ صلی اللہ علیہ وسلم نے فرمایا کہ جب مؤذن نے ”اللہ اکبر اللہ اکبر“ کہا اور تم نے جواباً ”اللہ اکبر اللہ اکبر“ کہا پھر مؤذن نے کہا ”أشهد أن لا اله الا اللہ“ اس نے بھی کہا ”أشهد أن لا اله الا اللہ“ پھر مؤذن نے کہا ”أشهد أن محمداً رسول اللہ“ اس نے بھی کہا ”أشهد أن محمداً رسول اللہ“ پھر مؤذن نے کہا ”حي على الصلاة“ اس نے کہا ”لا حول ولا قوة الا باللہ“ پھر مؤذن نے کہا ”حي على الفلاح“ اس نے کہا ”لا حول ولا قوة الا باللہ“ پھر مؤذن نے کہا ”اللہ اکبر اللہ اکبر“ اس نے بھی کہا ”اللہ اکبر اللہ اکبر“ پھر مؤذن نے کہا ”لا اله الا اللہ“ اس نے بھی کہا ”لا اله الا اللہ“ دل کی تصدیق سے تو وہ جنت میں ضرور داخل ہوگا۔

عن محمد بن عمرو عن أبيه عن جده أن معاوية سمع المؤذن قال اللہ اکبر اللہ اکبر فقال معاوية اللہ اکبر اللہ اکبر فقال المؤذن أشهد أن لا اله الا اللہ فقال معاوية أشهد أن لا اله الا اللہ فقال أشهد أن محمداً رسول اللہ فقال معاوية أشهد أن محمداً رسول اللہ فقال المؤذن حي على الصلاة فقال لا حول ولا قوة الا باللہ فقال المؤذن حي على الفلاح قال لا حول ولا قوة الا باللہ

فقال الله اكبر الله اكبر لا اله الا الله فقال الله اكبر الله اكبر لا اله الا الله ثم قال هكذا فعل رسول الله صلى الله عليه واله وسلم. (صحيح بخاری، باب ما يقول اذا سمع المنادي) (صحيح مسلم، باب استعجاب القول مثل قول المؤذن)

حضرت محمد بن عمرو رضي الله عنه اپنے دادا سے روایت کرتے ہیں کہ حضرت معاویہ رضي الله عنه نے جب مؤذن سے سنا ”الله اكبر الله اكبر“ تو حضرت معاویہ رضي الله عنه نے جواباً ”الله اكبر الله اكبر“ کہا پھر مؤذن نے کہا ”أشهد أن لا اله الا الله“ تو حضرت معاویہ رضي الله عنه نے کہا ”أشهد أن لا اله الا الله“ پھر مؤذن نے کہا ”أشهد أن محمد رسول الله“ تو حضرت معاویہ رضي الله عنه نے کہا ”أشهد أن محمد رسول الله“ پھر مؤذن نے کہا ”حي على الصلاة“ تو حضرت معاویہ رضي الله عنه نے کہا ”لا حول ولا قوة الا بالله“ پھر مؤذن نے کہا ”حي على الفلاح“ تو حضرت معاویہ رضي الله عنه نے کہا ”لا حول ولا قوة الا بالله“ پھر مؤذن نے کہا ”الله اكبر الله اكبر لا اله الا الله“ تو حضرت معاویہ رضي الله عنه نے بھی کہا ”الله اكبر الله اكبر لا اله الا الله“ پھر حضرت معاویہ رضي الله عنه نے فرمایا کہ رسول الله ﷺ بھی اسی طرح کرتے تھے۔

عن أبي رافع رضى الله عنه قال قال كان النبي صلى الله عليه واله وسلم اذا سمع المؤذن قال كما يقول حتى اذا بلغ حي على الصلاة، حي على الفلاح قال لا حول ولا قوة الا بالله. (الصلاة لأبي نعيم الفضل بن دكين، باب ما يقال اذا أذن المؤذن)

حضرت ابو رافع رضي الله عنه روایت کرتے ہیں کہ نبی کریم ﷺ نے فرمایا کہ جب مؤذن کو سنو تو ایسے ہی کہو، اور جب وہ ”حي على الصلاة، حي على الفلاح“ پر پہنچے تو ”لا حول ولا قوة الا بالله“ پڑھو۔

جمعہ کی دو اذانیں ہی مسنون ہیں:

عن الزهري قال سمعت السائب بن يزيد يقول أن الأذان يوم الجمعة كان أوله حين يجلس الامام يوم الجمعة على المنبر في عهد رسول الله صلى الله عليه واله وسلم وأبي بكر وعمر رضى الله عنهم فلما كان في خلافة عثمان رضى الله عنه وكثروا أمر عثمان رضى الله عنه يوم الجمعة بالأذان الثالث فأذن به على الزوراء فثبت الأمر على ذلك. (صحيح بخاری، باب التأذين عند المحطبة)

یہی حدیث معمولی الفاظ کے فرق کے ساتھ مندرجہ ذیل کتب میں بھی مذکور ہے:

(صحیح بخاری باب الأذان يوم الجمعة) (سنن ابو داؤد باب النداء يوم الجمعة) (سنن نسائی باب الأذان للجمعة) (سنن ترمذی باب ماجاء فی أذان الجمعة) (سنن ابن ماجہ باب ماجاء فی الأذان يوم الجمعة) (تاریخ المدينة لابن شیبہ باب ما سن عثمان رضی اللہ عنہ من الأذان الثاني يوم الجمعة) امام ابن شہاب زہری رضی اللہ عنہ فرماتے ہیں کہ میں نے حضرت سائب بن یزید رضی اللہ عنہ کو یہ کہتے ہوئے سنا کہ رسول اللہ ﷺ اور ابو بکر و عمر رضی اللہ عنہم کے دور میں جمعہ کے دن پہلی اذان اس وقت ہوتی تھی جب امام منبر پر بیٹھ جاتا تھا، پھر حضرت عثمان رضی اللہ عنہ کی خلافت کا زمانہ آیا اور مسلمانوں کی تعداد بڑھ گئی تو حضرت عثمان رضی اللہ عنہ نے جمعہ کے دن تیسری اذان کا حکم دیا (یہ تیسری اذان اس اعتبار سے ہے کہ جمعہ کی اصل اذان کے ساتھ اقامت کو بھی اذان ہی کے درجہ میں شمار کیا گیا ہے) چنانچہ یہ اذان زوراء کے مقام پر دی گئی، جس پر آج تک عمل جاری و ساری ہے۔

اخبرني عمرو بن دينار ان عثمان رضي الله عنه اول من زاد الاذان الاول يوم الجمعة لها كثر الناس زادة فكان به على الزوراء. (مصنف عبدالرزاق باب الاذان يوم الجمعة) حضرت عمرو بن دينار رضی اللہ عنہ سے روایت ہے کہ سب سے پہلے جمعہ کی پہلی اذان کا حکم حضرت عثمان رضی اللہ عنہ نے دیا، جب لوگوں کی تعداد بڑھ گئی تو پہلی اذان کا اضافہ کیا گیا اور یہ اذان بازار میں زوراء نامی جگہ پر دی جاتی تھی۔

قائدہ: امام ابو بکر ابن منذر نیشاپوری شافعی رضی اللہ عنہ (المتوفى ۳۱۹ھ) لکھتے ہیں کہ:

امر عثمان بن عفان رضي الله عنه لها كثر الناس بالنداء الثالث في العدد وهو الاول الذي بدا به بعد زوال الشمس بين المهاجرين والانصار فلم يكره احد منهم علمناة ثم مضت الامة عليه الى زماننا هذا.

(الوسط في السنن والاجماع والاختلاف ۲/۵۵)

جب مسلمانوں کی آبادی میں اضافہ ہوا تو حضرت عثمان بن عفان رضی اللہ عنہ نے مهاجرین و انصار صحابہ کرام رضی اللہ عنہم کی موجودگی میں زوال کے بعد اذان دینے کا حکم دیا، کسی نے بھی اسے ناپسند نہیں فرمایا، اس وقت سے آج تک اسی پر عمل ہے۔

علامہ ابوالحسن علی ماوردی شافعی رحمۃ اللہ علیہ (التونی ۲۵۰ھ) لکھتے ہیں کہ:

يتقدمها اذنان. (الاقناع في الفقه الشافعي ۱/۱۵)

خطبہ جمعہ سے قبل دو اذانیں دی جائیں گی۔

علامہ ابن قدامہ حنبلی رحمۃ اللہ علیہ (التونی ۶۲۰ھ) لکھتے ہیں کہ:

ويسن الاذان الاول في اول الوقت لان عثمان رضى الله عنه سنة وعملت به

الامة بعدة وهو مشروع للاعلام بالوقت. (الكافي في فقه الامام احمد ۱/۲۲)

جمعہ کے دن زوال کے بعد پہلی اذان سنت ہے اس لیے کہ اس کو حضرت عثمان رضی اللہ عنہ نے

جاری فرمایا اور بعد میں اسی پر اُمت کا عمل رہا۔

علامہ عبدالکریم رافعی شافعی رحمۃ اللہ علیہ (التونی ۶۳۲ھ) لکھتے ہیں کہ:

فلما كان عهد عثمان رضى الله عنه كثر الناس وعظمت البلدة امر المؤذنين

بالتأذين على مكانهم ثم كان يؤذن المؤذن بين يديه اذا استوى على المنبر

فثبت الامر على ذلك. (فتح العزيز بشرح الوجيز ۲/۶۰۰)

جب حضرت عثمان رضی اللہ عنہ کے دورِ خلافت میں مسلمانوں کی آبادی بڑھ گئی اور شہر بڑے بڑے

ہو گئے تو حضرت عثمان رضی اللہ عنہ نے تمام مؤذنین کو حکم دیا کہ ایک اذان دیں، پھر دوسری اذان

امام ممبر پر آنے کے بعد دی جاتی تھی، اسی پر صحابہ رضی اللہ عنہم اور تابعین رضی اللہ عنہم وغیرہم کا عمل رہا۔

علامہ شہاب الدین عبدالرحمن مالکی رحمۃ اللہ علیہ (التونی ۳۲۲ھ) لکھتے ہیں کہ:

ولها اذنان الاول على المنارة والاخر بين يدي الامام اذا جلس على المنبر

فاذا فرغ اخذ في الخطبة. (ارشاد السالك الى اشرف المسالك في فقه الامام مالك ۱/۴۲)

جمعہ کی نماز کے لیے دو اذان ہے، پہلی اذان منارہ پر اور دوسری اذان امام کے سامنے جب

امام منبر پر بیٹھ جائے، اذان کے بعد امام خطبہ شروع کرے۔

علامہ ابن رجب حنبلی رحمۃ اللہ علیہ (التونی ۷۹۵ھ) لکھتے ہیں کہ:

ومن ذلك اذان الجمعة الاول زادة عثمان رضى الله عنه لحاجة الناس اليه

واقرة على واستمر عمل المسلمين عليه. (جامع العلوم والحكم ۲/۹۲۱)

جمعہ کی پہلی اذان جس کو حضرت عثمان رضی اللہ عنہ نے ضرورت کے پیش نظر شروع فرمایا، بعد میں حضرت علی رضی اللہ عنہ نے اس کو برقرار رکھا، اسی پر مسلمانوں کا عمل رہا ہے۔

جمعہ کی دو اذانوں کے مسنون ہونے پر اجماع امت:

شیخ الاسلام علامہ ابن تیمیہ رضی اللہ عنہ تحریر فرماتے ہیں کہ:

هذا الأذان لها سنة عثمان رضى الله عنه واتفق المسلمون عليه صار اذان

شرعياً. (مجموع الفتاوى لابن تيمية، سئل عن صلاة بعد الأذان الاول يوم الجمعة)
حضرت عثمان رضی اللہ عنہ نے جب اس اذان کو سنت قرار دیا اور تمام مسلمان اس پر متفق ہو گئے تو یہ اذان شرعی اذان ہو گئی۔

مزید تحریر فرماتے ہیں کہ:

وما فعله عثمان رضى الله عنه من النداء الاول اتفق عليه الناس بعده اهل

المذاهب الاربعة وغيرهم ما سنه ايضا عمر رضى الله عنه من جمع الناس

في رمضان على امام واحد. (منهاج السنة للعلامة ابن تيمية ٦/٢٩٩)

جمعہ کی پہلی اذان جس کو حضرت عثمان رضی اللہ عنہ نے جاری فرمایا، اس پر جمہور امت اور آئمہ اربعہ

(احناف، مالکیہ، شوافع، حنابلہ رضی اللہ عنہم) وغیر ہم کا اتفاق ہے جیسا کہ حضرت عمر رضی اللہ عنہ کے تراویح

باجماعت پڑھنے کے حکم پر اجماع ہوا۔

علامہ شمس الدین محمد کرمانی شافعی رضی اللہ عنہ (المتوفى ٦١٨ هـ) لکھتے ہیں کہ:

فان قلت كيف شرح قلت باجتهاد عثمان رضى الله عنه وموافقة سائر

الصحابة رضى الله عنهم له بالسكوت وعدم الانكار فصار اجماعاً سكوتياً.

(الكواكب الدداری شرح صحیح بخاری، ٦/٢٤)

اگر کوئی پوچھے کہ جمعہ کے دن اذان اول کیسے مشروع ہوئی تو اس کا جواب ہوگا کہ حضرت

عثمان رضی اللہ عنہ کے اجتہاد اور صحابہ کرام رضی اللہ عنہم کی رضامندی سے مشروع ہوا، حضرات صحابہ رضی اللہ عنہم

کی خاموشی اور مخالفت نہ کرنا اجماع سکوتی ہے۔

علامہ بدرالدین عینی رحمۃ اللہ علیہ (المتوفی ۸۵۵ھ) لکھتے ہیں کہ:

قلت نعم هو اول في الوجود ولكنه ثالث باعتبار شر عيته باجتهاد عثمان رضي الله عنه وموافقة سائر الصحابة به بالسكوت وعدم الانكار فصار اجماً سكوتياً. (عمدة القاری شرح صحیح بخاری ۶/۲۱۱)

جمعہ کی پہلی اذان مشروعیت کے اعتبار سے تیسری ہے، یہ اذان حضرت عثمان رضی اللہ عنہ کے اجتهاد اور صحابہ کرام رضی اللہ عنہم کی رضامندی سے مشروع ہوا، حضرات صحابہ کرام رضی اللہ عنہم کی خاموشی اور مخالفت نہ کرنا اجماع سکوتی ہے۔

علامہ ابن حجر عسقلانی رحمۃ اللہ علیہ (المتوفی ۸۵۲ھ) تحریر فرماتے ہیں کہ:

فثبت الأمر كذلك والذي يظهر أن الناس أخذوا بفعل عثمان رضي الله عنه في جميع البلاد اذذاك لكونه خليفة مطاع الأمر. (فتح الباری، باب الأذان يوم الجمعة)

پس یہ حکم ثابت ہو گیا، اس سے یہ بات معلوم ہوتی ہے کہ اس حکم کو لوگوں نے تمام ممالک و علاقوں میں اختیار کیا، کیونکہ حضرت عثمان رضی اللہ عنہ اس وقت خلیفہ المسلمین تھے، جن کی اطاعت کا (حدیث میں) حکم دیا گیا ہے۔

وقد علق القسطلاني في شرح للبخاري على هذا الحديث بأن النداء الذي زاده عثمان رضي الله عنه هو عند دخول الوقت... وكان هذا الأذان لما كثر المسلمون فزاده أجهاداً منه وموافقة سائر الصحابة له بالسكوت وعدم الانكار فصار اجماً سكوتياً. (ارشاد السبأی لشرح صحیح بخاری، باب التأذين عند الخطبة تحت الحديث ۹۱۶)

علامہ قسطلانی رحمۃ اللہ علیہ نے صحیح بخاری کی اس حدیث نمبر (۹۱۶) کی شرح میں تحریر کیا ہے کہ:

خلیفہ راشد حضرت عثمان رضی اللہ عنہ نے جس اذان کا اضافہ فرمایا تھا وہ (جمعہ کے) وقت کے داخل ہو جانے کے بعد ہوتی تھی، جب مسلمانوں کی تعداد میں اضافہ ہو گیا تو حضرت عثمان رضی اللہ عنہ نے اپنے اجتهاد سے اذان (یعنی جمعہ کی اول اذان) کا اضافہ کیا اور تمام صحابہ کرام رضی اللہ عنہم کے خاموش وہ کران کی موافقت کرنے اور انکار و نکیر نہ کرنے سے یہ اجماع سکوتی بن گیا۔

اہل عرب کے مفتیان کا موقف:

شیخ عبدالعزیز بن باز رحمۃ اللہ علیہ (سابق مفتی اعظم سعودیہ عربیہ) لکھتے ہیں کہ:

ما فعله عثمان رضي الله عنه من الاذان الثاني في خلافته ليس من البدع لان الرسول صلى الله عليه واله وسلم قال عليكم بسنتي و سنته الخلفاء الراشدين المهديين من بعدى وهو من الخلفاء الراشدين. (فتاوى نور الدرب ۱۳/۲۱۰)

حضرت عثمان رضي الله عنه نے اپنے دورِ خلافت میں جمعہ کے دن زوال کے وقت جو اذان دینے کا حکم فرمایا وہ بدعت نہیں ہے، اس لیے رسول اللہ ﷺ نے ارشاد فرمایا کہ میرے بعد میری اور میرے ہدایت یافتہ خلفاء راشدین کی سنت کو اپناؤ اور حضرت عثمان رضي الله عنه خلفاء راشدین میں سے تھے۔

شیخ محمد بن صالح لعثيمين رحمۃ اللہ علیہ لکھتے ہیں کہ:

الافضل ان يكون للجمعة اذانان اقتداء بامير المؤمنين عثمان بن عفان رضي الله عنه لانه احد الخلفاء الراشدين الذين امرنا رسول الله صلى الله عليه واله وسلم باتباع سنتهم. (مجموع فتاوى عثيمين ۱۶/۶۹)

جمعہ کی دو اذانیں دینا افضل ہے، امیر المؤمنین حضرت عثمان بن عفان رضي الله عنه کی اقتداء کرتے ہوئے اس لیے کہ وہ خلفاء راشدین میں سے ہیں اور رسول اللہ ﷺ نے ان کی سنت کو اختیار کرنے کا حکم فرمایا ہے۔

سعودی عربیہ دارالافتاء کے مفتیان اپنے متفقہ فتویٰ میں لکھتے ہیں کہ:

والاذان الاول يوم الجمعة امر به عثمان بن عفان رضي الله عنه وهو ثالث الخلفاء الراشدين ولم ينكر عليه احد من الصحابة رضي الله عنهم و تبعه جماهير المسلمين على ذلك. (فتاوى اللجنة الدائمة ۸/۲۰۰)

جمعہ کی پہلی اذان کا حکم حضرت عثمان رضي الله عنه نے فرمایا تھا اور وہ تیسرے خلیفہ راشد ہیں اور صحابہ کرام رضي الله عنهم میں سے کسی نے بھی اختلاف نہیں فرمایا اور بعد میں اکثر مسلمانوں نے اسی پر عمل کیا۔

اذان کے بعد درود شریف پڑھنا:

عن عبد الله بن عمرو بن العاص رضى الله عنه أنه سمع النبي صلى الله عليه واله وسلم يقول اذا سمعتم المؤذن فقولوا مثل ما يقول ثم صلوا على فانه من صلى على صلوة صلى الله عليه بها عشر أثم سلوا الله لي الوسيلة فانها منزلة في الجنة لا تنبغي الا لعبد من عباد الله وارجو أن اكون انا هو فمن سأل الله لي الوسيلة حلت عليه الشفاعة. (صحيح مسلم، باب استحباب القول مثل قول المؤذن)

حضرت عبد اللہ بن عمرو بن العاص رضی اللہ عنہ فرماتے ہیں کہ میں نے نبی کریم ﷺ کو یہ فرماتے ہوئے سنا کہ جب مؤذن کی اذان سنو تو تم بھی اسی طرح کہو جس طرح وہ کہتا ہے پھر مجھ پر درود بھیجو، بلاشبہ جس نے مجھ پر ایک بار درود بھیجا اللہ تعالیٰ اس پر دس رحمتیں نازل فرمائے گا پھر میرے لیے اللہ تعالیٰ سے وسیلہ مانگو، بے شک وسیلہ جنت میں ایک مقام ہے جو اللہ تعالیٰ کے بندوں میں سے ہی ایک بندے کو حاصل ہوگا اور مجھے اُمید ہے وہ میں ہی ہوں گا، پس جس نے میرے لیے وسیلہ کی دعا کی اس کے لیے میری سفارش منظور ہوگی۔

درود شریف کے بعد کی دعا پڑھنا:

عن جابر بن عبد الله رضى الله عنه أن رسول الله صلى الله عليه واله وسلم قال من قال حين يسمع النداء "اللهم رب هذه الدعوة والصلوة القائمة أت محمدنا الوسيلة والفضيلة وابعثه مقاما محمودنا الذي وعدته" حلت له شفاعتي. (صحيح بخاری، باب الدعاء عند النداء)

حضرت جابر رضی اللہ عنہ سے روایت ہے کہ رسول اللہ ﷺ نے فرمایا جو شخص اذان سننے کے بعد یہ دعا پڑھے "اے اللہ! اس کامل دعوت (اذان) اور قائم ہونے والی نماز کے پروردگار! محمد ﷺ کو وسیلہ اور فضیلت عطا فرما اور انہیں مقام محمود پر فائز فرما جس کا آپ نے ان سے وعدہ فرمایا ہے" اس کے لیے میری شفاعت حلال ہوگی۔

عن جابر بن عبد الله رضى الله عنه قال قال رسول الله صلى الله عليه واله وسلم من قال حين يسمع النداء "اللهم اني أسالك بحق هذه الدعوة التامة

والصلاة القائمة أت محمدنا الوسيلة والفضيلة وابعثه المقاماً محمودنا الذي وعدته انك لا تخلف البيعاد“ حلت له شفاعتي۔

(سنن الكبرى للبيهقي، باب ما يقول اذا فرغ من ذلك)

حضرت جابر رضی اللہ عنہ سے روایت ہے کہ رسول اللہ ﷺ نے فرمایا جو شخص اذان سننے کے بعد یہ دُعا پڑھے ”اے اللہ! اس کامل دعوت (اذان) اور قائم ہونے والی نماز کے پروردگار! محمد ﷺ کو وسیلہ اور فضیلت عطا فرما اور انہیں مقام محمود پر فائز فرما جس کا آپ نے اُن سے وعدہ فرمایا ہے اور بیشک تو اپنے وعدہ کے خلاف نہیں کرتا“ اس کے لیے میری شفاعت حلال ہوگئی۔

اقامت کے مسنون الفاظ:

عن عبد الرحمن بن أبي ليلى قال حدثنا اصحاب رسول الله صلى الله عليه واله وسلم أن عبد الله بن زيد الانصاري رضى الله عنه جاء النبي صلى الله عليه واله وسلم فقال يا رسول الله صلى الله عليه واله وسلم رأيت في المنام كأن رجلا قام وعليه بردان اخضران على جدمة حائط فاخذن مثنى وأقام مثنى وقعد قعدة قال فسبع ذلك بلال رضى الله عنه فقام مثنى وأقام مثنى وقعد قعدة. (مصنف ابن أبي شيبة، باب ما جاء في الأذان ولاقامة كيف هو؟)

حضرت عبد الرحمن بن ابی لیلیٰ رضی اللہ عنہ فرماتے ہیں کہ ہمیں رسول اللہ ﷺ کے صحابہ رضی اللہ عنہم نے بیان کیا کہ عبد اللہ بن زید انصاری رضی اللہ عنہ نبی کریم ﷺ کے پاس آئے اور عرض کیا یا رسول اللہ ﷺ میں نے خواب میں دیکھا کہ گویا ایک شخص دو سبز چادریں اوڑھے ہوئے ہے ایک دیوار پر کھڑے ہو کر اس نے اذان و اقامت کہی اور اس نے کلمات دو دو بار کہے اور تھوڑی دیر بیٹھا، حضرت بلال رضی اللہ عنہ نے جب یہ سنا تو آپ بھی کھڑے ہوئے اور آپ نے بھی اذان و اقامت کہی کہ دونوں میں دو دو دفعہ کہا اور پھر تھوڑی دیر بیٹھ گئے۔

یہی حدیث معمولی الفاظ کے فرق کے ساتھ مندرجہ ذیل کتب میں بھی مذکور ہے:

(سنن دارقطنی، باب ذکر الاقامة واختلاف الروایات فیها) (مصنف عبدالرزاق، باب بدء

الأذان) (مصنف ابن أبي شيبة، باب من كان إذا اذن قعد وما جاء فيه) (سنن طحاوي، باب الإقامة كيف هو؟) (مختصر خلافيات للبيهقي، كتاب الصلاة، مسألة ٦٥، طبع مكتبة الرشد) (الأوسط في السنن والاجماع والاختلاف، باب ذكر الأذان على المكان المرتفع) (سنن الكبرى للبيهقي، باب ماروي في تغنية الأذان والإقامة) (صحيح ابن خزيمة، باب الترجيع في الأذان مع تغنية الإقامة) عن أبي العميس قال سمعت عبد الله بن محمد بن عبد الله بن زيد الأنصاري رضي الله عنه يحدث عن أبيه عن جده إنه أرى الأذان مثنى مثنى والإقامة مثنى مثنى قال فأتيت النبي صلى الله عليه واله وسلم فأخبرته فقال عليهن بلا لارضى الله عنه قال فتقدمت فأمرني أن أقيم.

(مختصر خلافيات للبيهقي، كتاب الصلاة، مسألة ٦٥، طبع مكتبة الرشد الرياض) حضرت ابوالعميس رضي الله عنه نے کہا کہ میں نے عبد اللہ بن محمد بن عبد اللہ بن زید انصاری رضي الله عنه کو بواسطہ اپنے والد، دادا سے بیان کرتے ہیں کہ مجھے خواب میں اذان دو، دو بار اور اقامت دو، دو بار دکھائی گئی، میں نے نبی اکرم صلی اللہ علیہ وسلم کی خدمت میں حاضر ہو کر آپ صلی اللہ علیہ وسلم کو بتلایا تو آپ صلی اللہ علیہ وسلم نے فرمایا یہ کلمات بلال رضي الله عنه کو سکھاؤ، انہوں نے فرمایا تو میں آگے بڑھا، پھر آپ صلی اللہ علیہ وسلم نے مجھے فرمایا کہ میں اقامت کہوں۔

عن الشعبي عن عبد الله بن زيد الانصاري رضي الله عنه قال سمعت اذان رسول الله صلى الله عليه واله وسلم فكان اذانه واقامة مثنى مثنى.

(صحيح أبي عوانه، باب تأذين النبي عليه السلام)

حضرت عبد اللہ بن زید انصاری رضي الله عنه فرماتے ہیں کہ میں نے رسول اللہ صلی اللہ علیہ وسلم کی اذان سنی، آپ صلی اللہ علیہ وسلم کی اذان و اقامت دونوں میں کلمات دو دو مرتبہ کہے گئے تھے۔

یہی حدیث معمولی الفاظ کے فرق کے ساتھ مندرجہ ذیل کتب میں بھی مذکور ہے:

(سنن دارقطنی، باب ذکر الإقامة واختلاف الروایات فیها) (سنن ترمذی، باب ماجاء فی ان الإقامة مثنى مثنى) (الأحكام الكبرى للغرابط، باب من قال ان الإقامة مثنى مثنى)

عن أبي محذورة رضي الله عنه قال علمني رسول الله صلى الله عليه واله وسلم الاذان تسع عشرة كلمة والإقامة سبع عشرة كلمة، كلمة الاذان "الله اكبر الله

اکبر، أشهد أن لا اله الا الله أشهد أن لا اله الا الله، أشهد أن محمد رسول الله
 أشهد أن محمد رسول الله، حي الصلاة حي الصلاة، حي على الفلاح حي على
 الفلاح، الله اكبر الله اكبر، لا اله الا الله، والاقامة سبع عشرة كلمة: "الله اكبر
 الله اكبر، أشهد أن لا اله الا الله أشهد أن لا اله الا الله، أشهد أن محمد رسول
 الله أشهد أن محمد رسول الله، حي الصلاة حي الصلاة، حي على الفلاح حي
 على الفلاح، قد قامت الصلاة، قد قامت الصلاة، الله اكبر الله اكبر، لا اله الا
 الله۔ (سنن ابن ماجه، باب الترجيع في الاذان)

حضرت ابو مخذومہ رضی اللہ عنہ سے روایت ہے کہ نبی کریم ﷺ نے مجھے اذان کے اُنیس (۱۹)
 کلمات ”اللہ اکبر اللہ اکبر، أشهد أن لا اله الا الله أشهد أن لا اله الا الله، أشهد أن محمد رسول
 الله أشهد أن محمد رسول الله، حي الصلاة حي الصلاة، حي على الفلاح حي على الفلاح، الله اكبر
 الله اكبر، لا اله الا الله“ سکھائے اور اقامت کے سترہ (۱۷) کلمات ”اللہ اکبر اللہ اکبر، أشهد
 أن لا اله الا الله أشهد أن لا اله الا الله، أشهد أن محمد رسول الله أشهد أن محمد رسول الله، حي
 الصلاة حي الصلاة، حي على الفلاح حي على الفلاح، قد قامت الصلاة، قد قامت الصلاة، الله
 اكبر الله اكبر، لا اله الا الله، سکھائے۔

یہی حدیث معمولی الفاظ کے فرق کے ساتھ مندرجہ ذیل کتب میں بھی مذکور ہے:

- (سنن ترمذی، باب ماجاء في الترجيع في الاذان) (سنن نسائی، کتاب الاذان) (سنن دارقطنی، باب
 ذکر الاقامة واختلاف الروايات فيها) (سنن دارمی، باب الترجيع في الاذان) (سنن ابوداؤد، باب
 كيف الاذان) (مختصر خلافيات للبيهقي، کتاب الصلاة، مسألة ۶۵، طبع مكتبة الرشد) (مصنف
 ابن أبي شيبة، باب ماجاء في الاذان والاقامة كيف هو؟) (مسند احمد، رقم الحديث ۲۴۲۵۲، ۱۵۳۸۱)
 (صحيح ابن حبان، باب ذكر الأمر بالترجيع في الأذان والتثنية في رقم الحديث ۱۶۸۱) (سنن طحاوی،
 باب الأذان كيف هو؟) (سنن دارقطنی، باب ذكر الاقامة واختلاف الروايات فيها) (المنتقى لا
 بن جارود، باب ماجاء في الأذان، رقم الحديث ۱۶۲) (سنن الکبری للبيهقي، باب من قال بتثنية
 الاقامة وترجيع الأذان) (معرفة السنن والآثار للبيهقي، رقم الحديث ۲۳۹۷) (شرح السنة للبغوی،
 باب الأذان والاقامة وأنه مثنى والاقامة) (المعجم الكبير للطبرانی، رقم الحديث ۶۶۳۰، ۶۶۲۸)
 (مسند الشاميين للطبرانی، رقم الحديث ۳۵۵۹، ۳۵۵۷، ۲۱۶۲، ۲۱۶۰) (حلیة الأولیاء الأصفیاء، ۵/۱۳۷)

عن عون بن أبي جحيفة عن أبيه أن بلالا رضي الله عنه يؤذن للنبي صلى الله عليه واله وسلم مثنى مثنى ويقيم مثنى مثنى.

(سنن دارقطنی، باب ذکر الإقامة واختلاف الروایات فیها)

حضرت عون بن ابی جحیفہ رضی اللہ عنہ اپنے والد سے روایت کرتے ہیں کہ حضرت بلال رضی اللہ عنہ رسول اللہ صلی اللہ علیہ وسلم کے سامنے اذان و اقامت کے کلمات دو دو مرتبہ کہتے تھے۔

یہی حدیث معمولی الفاظ کے فرق کے ساتھ مندرجہ ذیل کتب میں بھی مذکور ہے:

(مختصر خلافيات للبيهقي، كتاب الصلاة، مسألة ٦٥، طبع مكتبة الرشد الرياض) (مجمع الزوائد

باب كيف الأذان) (المعجم الأوسط للطبرانی رقم الحديث ٤٨٢٠)

آثار صحابہ کرام رضی اللہ عنہم و تابعین رضی اللہ عنہم

عن عبد العزيز بن رفيع قال سمعت أبا محذورة رضي الله عنه يؤذن مثنى مثنى

ويقيم مثنى مثنى. (سنن طحاوی، باب الإقامة)

حضرت عبد العزیز بن رفیع رضی اللہ عنہ فرماتے ہیں کہ میں نے حضرت ابو محذورہ رضی اللہ عنہ سے سنا وہ اذان و اقامت میں کلمات دو دو مرتبہ کہتے تھے۔

عن الاسود بن يزيد قال أن بلالا رضي الله عنه كان يثنى الاذان ويثنى

الإقامة وانه يبدأ بالتكبير ويختم بالتكبير. (مصنف عبد الرزاق، باب بدء الاذان)

حضرت اسود بن یزید رضی اللہ عنہ فرماتے ہیں کہ حضرت بلال رضی اللہ عنہ اذان کے کلمات دو دو مرتبہ کہتے

اسی طرح اقامت کے کلمات دو دو مرتبہ کہتے، تکبیر سے ابتداء کرتے اور تکبیر سے انتہا کرتے۔

یہی حدیث معمولی الفاظ کے فرق کے ساتھ مندرجہ ذیل کتب میں بھی مذکور ہے:

(سنن دارقطنی، باب ذکر الإقامة واختلاف الروایات فیها) (مختصر خلافيات للبيهقي، كتاب

الصلاة، مسألة ٦٥، طبع مكتبة الرشد الرياض) (سنن طحاوی، باب الإقامة كيف هو؟)

عن سويد بن غفلة قال سمعت بلالا رضي الله عنه يؤذن مثنى ويقيم مثنى.

(سنن طحاوی، باب الإقامة كيف هو؟)

حضرت سوید بن غفلہ رضی اللہ عنہ فرماتے ہیں کہ میں نے حضرت بلال رضی اللہ عنہ کو سنا وہ اذان و اقامت

کے کلمات دو دو مرتبہ کہتے تھے۔

یہی حدیث معمولی الفاظ کے فرق کے ساتھ مندرجہ ذیل کتب میں بھی مذکور ہے:

(مختصر خلائیات للبیہقی، کتاب الصلاة، مسألة ۶۵، طبع مکتبہ الرشید الریاض) (اتحاف المہرۃ لابن حجر، رقم الحدیث ۲۴۲۶) (الجوہر النقی علی السنن البیہقی ۱/۲۲۵، طبع دار الفکر بیروت) (نصب الرایۃ، باب الأذان) (شرح ابن ماجہ للمغطای، باب فضل الأذان و ثواب المؤذنین)

عن عبد الرحمن بن أبی لیلیٰ عبد اللہ بن الأنصاری رضی اللہ عنہ مؤذن النبی صلی اللہ علیہ وآلہ وسلم یشفع الأذان والاقامة۔

(مصنف ابن أبی شیبہ، باب من کان یشفع الاقامة ویری أن یثنیہا)

حضرت عبد الرحمن بن ابی لیلیٰ رضی اللہ عنہ فرماتے ہیں کہ حضرت عبد اللہ بن زید رضی اللہ عنہ رسول اللہ صلی اللہ علیہ وآلہ وسلم کے مؤذن اذان و اقامت کے کلمات دو مرتبہ کہتے تھے۔

عن قیس أن علیاً رضی اللہ عنہ کان یقول الأذان مثنی والاقامة، وأتی علی مؤذن یقیم مرة مرة فقال ألا جعلتها مثنی؛ لا أم للآخر۔

(مصنف ابن أبی شیبہ، باب من کان یشفع الاقامة ویری أن یثنیہا)

حضرت قیس رضی اللہ عنہ فرماتے ہیں کہ حضرت علی رضی اللہ عنہ نے فرمایا کہ اذان و اقامت کے کلمات دو مرتبہ کہے جائیں، حضرت علی رضی اللہ عنہ ایک مرتبہ اقامت کہنے والے مؤذن کو ڈانٹتے اور اسے کہتے کہ اللہ تمہیں اپنی رحمت سے دور کرے، تم نے اقامت دو مرتبہ کیوں نہیں کہی۔

عن مسلم البطين قال أخبرني من سمع مؤذن علي رضي الله عنه يجعل الأقامة مرتين مرتين۔ (مصنف عبدالرزاق، باب بدء الأذان)

حضرت مسلم بطنین رضی اللہ عنہ بیان کرتے ہیں کہ مجھے اُس شخص نے یہ بات بتائی جس نے حضرت علی رضی اللہ عنہ کے مؤذن کو سنا تھا وہ اقامت کے کلمات دو مرتبہ پڑھتا تھا۔

عن معاذ بن جبل رضی اللہ عنہ قال فجاء عبد اللہ بن زید رضی اللہ عنہ رجل من الانصار وقال فيه فاستقبل القبلة قال "اللہ اکبر اللہ اکبر، أشهد أن لا اله الا اللہ أشهد أن لا اله الا اللہ، أشهد أن محمد رسول اللہ أشهد أن محمد رسول اللہ، حی علی الصلاة مرتين، حی علی الفلاح مرتين، اللہ اکبر اللہ اکبر، لا اله الا اللہ" ثم أمهل حنية ثم قام فقال مثلها الا أنه زاد بعد ما قال حی علی

الفلاح قد قامت الصلوة قد قامت الصلوة. (سنن ابو داؤد، باب كيف الاذان)
حضرت معاذ بن جبل رضي الله عنه فرماتے ہیں کہ حضرت عبداللہ بن زید رضي الله عنه جو کہ انصار کے خاندان سے ہیں وہ آئے انہوں نے قبلہ رخ ہو کر اذان شروع کی اور دو مرتبہ الفاظ اذان دہرائے، پھر تھوڑی دیر بعد اس نے اسی طرح اقامت دو مرتبہ پڑھی البتہ ”حی علی الفلاح“ کے بعد دو مرتبہ ”قد قامت الصلوة قد قامت الصلوة“ کہا۔

عن عبید مولى سلمية بن ا كوع رضى الله عنه أنه كان يثنى الإقامة.

(مصنف ابن أبي شيبة، باب من كان يشفع الإقامة ويرى أن يثنىها)

حضرت سلمہ بن اکوع رضي الله عنه سے منقول ہے کہ اقامت کے کلمات دو مرتبہ کہتے تھے۔

یہی حدیث معمولی الفاظ کے فرق کے ساتھ مندرجہ ذیل کتب میں بھی مذکور ہے:

(المعجم الكبير للطبراني رقم الحديث ۲۳۶) (سنن طحاوی، باب الإقامة) (سنن دارقطنی، باب ذکر الإقامة واختلاف الروایات فیها) (مجمع الزوائد، باب كيف الاذان)

عن ابراهيم قال كان ثوبان رضى الله عنه يؤذن مثنى ويقيم مثنى.

(سنن طحاوی، باب الإقامة)

حضرت ابراہیم نخعی رضي الله عنه فرماتے ہیں کہ حضرت ثوبان رضي الله عنه اذان و اقامت کے کلمات دو مرتبہ کہتے تھے۔

یہی حدیث معمولی الفاظ کے فرق کے ساتھ مندرجہ ذیل کتب میں بھی مذکور ہے:

(انحاف المهرة لابن حجر رقم الحديث ۲۳۸۳) (نصب الراية في تخرج الهداية ۱/۲۰، باب الاذان)

عن فطر بن خليفة عن مجاهد قال ذكر له الإقامة مرة مرة فقال هذا شيعي

استخفه الامرأ الإقامة مرتين مرتين. (مصنف عبدالرزاق، باب بدء الاذان)

حضرت فطر بن خلیفہ رضي الله عنه فرماتے ہیں کہ حضرت مجاہد رضي الله عنه کے سامنے اقامت کے کلمات کو ایک بار کہنے کا تذکرہ ہوا تو مجاہد رضي الله عنه نے فرمایا کہ یہ چیز امرأ نے اپنی آسانی کے لیے پیدا کر لی ہے اقامت کے کلمات تو دو ہی ہیں۔

عن ابراهيم قال لا تدع أن تثنى الإقامة.

(مصنف ابن أبي شيبة، باب من كان يشفع الإقامة ويرى أن يثنىها)

حضرت ابراہیم نخعی رضی اللہ عنہ نے فرمایا کہ اقامت کے کلمات دو دو مرتبہ کہنا نہ چھوڑو۔

عن الحجاج بن أرطاق قال أبو اسحق قال أصحاب علي و أصحاب عبد الله يشفعون الاذان والاقامة. (مصنف ابن أبي شيبة، باب من كان يشفع الاقامة ويرى أن يثنىها)
حضرت ابو اسحاق رضی اللہ عنہ فرماتے ہیں کہ حضرت علی رضی اللہ عنہ اور حضرت عبد اللہ بن مسعود رضی اللہ عنہ کے اصحاب (شاگرد) اقامت کے کلمات دو دو مرتبہ کہتے تھے۔

عن شعيب عن أبي العالیه قال اذا جعلتها اقامة فائنها.

(مصنف ابن أبي شيبة، باب من كان يشفع الاقامة ويرى أن يثنىها)

حضرت ابو العالیہ رضی اللہ عنہ نے فرمایا کہ جب تم اقامت کہو تو اس کے کلمات دو دو مرتبہ کہو۔

عن عبد الرزاق سمعت الثوري واخذ لنا فقال الله اكبر الله اكبر الله اكبر الله اكبر، أشهد أن لا اله الا الله مرتين أشهد أن محمد رسول الله مرتين فصنع كما ذكر في حديث عبد الرحمن بن أبي ليلى في الاذان والاقامة تمام مثل الحديث. (مصنف عبد الرزاق، باب بدء الاذان)

حضرت عبد الرزاق رضی اللہ عنہ فرماتے ہیں کہ حضرت سفیان ثوری رضی اللہ عنہ نے میدان منیٰ میں ہمارے سامنے اذان کہی کہ میں نے سنا آپ نے کہا ”اللہ اکبر اللہ اکبر اللہ اکبر اللہ اکبر، أشهد أن لا اله الا الله دو مرتبہ کہا، أشهد أن محمد رسول الله دو مرتبہ کہا پھر آپ نے اذان و اقامت بالکل اسی طرح کہی جس طرح حضرت عبد الرحمن بن ابی لیلی رضی اللہ عنہ کی حدیث میں ذکر کی گئی ہے۔

قال سفیان الأذان مثنی مثنی والاقامة مثنی مثنی و كذلك قول أصحاب الرأي. (اختلاف الفقهاء اختلاف العلماء للبروزی، باب كيف الأذان)

حضرت سفیان ثوری رضی اللہ عنہ نے فرمایا کہ اذان اور اقامت (کے الفاظ) دوہرے دوہرے ہیں۔

ثم (بلال رضی اللہ عنہ) ثبت هو من بعد على التثنية في الاقامة بتواتر الآثار في ذلك فعلم أن ذلك هو ما أمر به. (سنن طحاوی، باب الاقامة كيف هي)

پھر حضرت بلال رضی اللہ عنہ کا مستقل عمل اقامت دوہری کہنے کا رہا جس پر روایات متواترہ دلالت کرتی ہیں اس سے معلوم ہوا کہ حضرت بلال رضی اللہ عنہ کو اسی کا حکم دیا گیا تھا۔

علامہ شوکانی رحمۃ اللہ علیہ کا منصفانہ اور عادلانہ فیصلہ:

خود علامہ شوکانی رحمۃ اللہ علیہ حضرت مخدومہ رضی اللہ عنہا کی روایت کو بنیاد بناتے ہوئے حضرت بلال رضی اللہ عنہ کے ابتدائی عمل کو منسوخ قرار دیتے ہوئے تحریر کرتے ہیں کہ:

وهو متأخر عن حديث بلال رضي الله عنه الذي فيه الأمر بإيتار الإقامة لأنه بعد فتح مكة لأن أبا محذورة رضي الله عنه من مسلبة الفتح و بلائاً رضي الله عنه أمر بأفراد الإقامة أول ما شرع الأذان فيكون ناسخاً وقد روى أبو الشيخ أن بلائاً رضي الله عنه أذن بمنى ورسول الله صلى الله عليه وآله وسلم ثم مرتين مرتين واقام مثل ذلك اذا عرفت هذا تبين لك أن أحاديث ثنية الإقامة صالحة للاحتجاج بها لها أسلفناه وأحاديث أفراد الإقامة وان كانت أصح منها لكثرة طرقها و كونها في الصحيحين لكن أحاديث الثنية مشتبهة على الزيادة فالبصير اليها مع تأخر تاريخ بعضها كما عرفناك. (بيل الأوطار ۲/۲۳، باب صفة الأذان)

حضرت مخدومہ رضی اللہ عنہا والی روایت حضرت بلال رضی اللہ عنہ کی اس روایت سے بعد کی ہے جس میں حضرت بلال رضی اللہ عنہ کو اکہری اقامت کہنے کا حکم دیا گیا تھا چونکہ حضرت مخدومہ رضی اللہ عنہا فتح مکہ کے موقع پر مسلمان ہوئے اور حضرت بلال رضی اللہ عنہ کو اکہری اقامت کا حکم شروع شروع میں دیا گیا تھا، لہذا حضرت ابو مخدومہ رضی اللہ عنہ والی روایت نے سابقہ حکم کو منسوخ کر دیا بلکہ ابو الشیخ نے نقل کیا ہے کہ جب حضرت بلال رضی اللہ عنہ نے منیٰ میں اذان دی تو رسول اللہ ﷺ بھی وہاں موجود تھے تو وہ اذان و اقامت ایک جیسی تھی اور اس میں کلمات دو دو مرتبہ دوہرائے گئے، جب تمہیں یہ تفصیل معلوم ہوگئی تو واضح ہو گیا کہ جن احادیث میں دوہری اقامت کا ذکر ہے وہ دلیل بن سکتی ہیں اور اکہری اقامت والی احادیث طرق مختلفہ اور صحیحین میں وارد ہونے کی وجہ سے گو کہ زیادہ صحیح ہیں لیکن دوہری اقامت کا احادیث میں ایک زیادہ چیز کا تذکرہ ہے، لہذا ان کی طرف رجوع کرنا لازم ہے، خاص طور پر اس لئے بھی کہ ان میں آخری زمانہ کا تذکرہ نہ جیسے کہ ہم بتا چکے ہیں۔

اقامت کا مسنون جواب:

عن أبي أمية رضي الله عنه ان بلالاً رضي الله عنه أخذ في الإقامة فلما ان قد قامت الصلوة قال النبي صلى الله عليه واله وسلم اقامها الله و أدمها الله وقال في الإقامة كنحو حديث عمر رضي الله عنه في الأذان. (سنن ابو داود، باب ما يقول اذا سمع الإقامة) (سنن الكبرى للبيهقي، باب ما يقول اذا سمع الإقامة)

حضرت ابو امامہ رضی اللہ عنہ فرماتے ہیں کہ حضرت بلال رضی اللہ عنہ نے اقامت شروع کی جب ”قد قامت الصلوة“ پر پہنچے تو نبی کریم ﷺ نے جواب میں فرمایا ”اقامها الله وأدمها الله“ اور باقی اقامت کا جواب اذان کی طرح دیا جیسا کہ حضرت عمر رضی اللہ عنہ کی حدیث میں ذکر ہوا۔

اذان ٹھہر ٹھہر کر اور اقامت کو جلدی جلدی کہنا چاہیے:

عن أبي الزبير رضي الله عنه مؤذن بيت المقدس قال جاء ناعمر بن الخطاب رضي الله عنه فقال اذا أذنت فترسل واذا أقيمت فاحزم.

(مصنف ابن أبي شيبة، باب من قال يترسل في الأذن ويحذر في الإقامة)

بیت المقدس کے مؤذن حضرت زبیر رضی اللہ عنہ فرماتے ہیں کہ حضرت عمر بن خطاب رضی اللہ عنہ ہمارے یہاں تشریف لائے اور فرمایا کہ جب تم اذان کہو تو ٹھہر ٹھہر کر کہو اور جب اقامت کہو تو جلدی جلدی کہو۔

عن أبي جعفر أن عبد الله بن عمر رضي الله عنه كان يرتل الأذان ويحذر الإقامة.

(مصنف ابن أبي شيبة، باب من قال يترسل في الأذن ويحذر في الإقامة)

حضرت ابو جعفر رضی اللہ عنہ فرماتے ہیں کہ حضرت عبد اللہ بن عمر رضی اللہ عنہ اذان ٹھہر ٹھہر کر اور اقامت کو جلدی جلدی کہا کرتے تھے۔

عن الحسن ومحمد قال يعجبها اذا أخذ المؤذن في الإقامة أن يمضي ولا يترسل.

(مصنف ابن أبي شيبة، باب من قال يترسل في الأذن ويحذر في الإقامة)

حضرت حسن بصری رضی اللہ عنہ اور حضرت امام محمد رضی اللہ عنہ کو یہ بات پسند تھی کہ مؤذن اقامت کو جلدی جلدی کہے اور رُک رُک نہ کہے۔

عن ابراهيم قال يرتل في الأذان ويتبع الإقامة بعضها بعضاً.

(مصنف ابن أبي شيبة، باب من قال يترسل في الأذن ويحدر في الإقامة).

حضرت ابراہیم نخعی رضی اللہ عنہ اذان ٹھہر ٹھہر کر اور اقامت تیز تیز کہا کرتے تھے۔

جو شخص اذان کہے اسی کا اقامت کہنا مستحب ہے:

عن زياد بن الحارث الصدائي رضي الله عنه قال أمرني رسول الله صلى الله عليه واله وسلم ان أذن صلوة الفجر فأذنت فاراد بلال رضي الله عنه ان يقيم فقال رسول الله صلى الله عليه واله وسلم ان أذا صداء قد أذن ومن أذن فهو يقيم.

(سنن ترمذی، باب ما جاء أن من أذن فهو يقيم) (سنن ابوداؤد، باب ما جاء أن من أذن فهو يقيم)

حضرت زیاد بن حارث صدائی رضی اللہ عنہ فرماتے ہیں کہ مجھے رسول اللہ ﷺ نے حکم دیا کہ میں فجر کی نماز کے لئے اذان کہوں، پس میں نے اذان کہی، حضرت بلال رضی اللہ عنہ نے اقامت کہنے کا ارادہ کیا تو رسول اللہ ﷺ نے فرمایا قبیلہ صداء والے نے اذان کہی ہے اور جو اذان کہے اقامت کا حق بھی اسی کا بنتا ہے۔

مؤذن کے علاوہ کوئی دوسرا اقامت کہہ دے تو یہ بھی جائز ہے:

عن محمد بن عبد الله عن عمه قال فأرى عبد الله بن زيد رضي الله عنه الأذان في المنام فأتى النبي صلى الله عليه واله وسلم (الي ان قال) فأذن بلال رضي الله عنه فقال عبد الله رضي الله عنه انا رايتہ وانا كنت اريده قال أقم انت.

(سنن ابوداؤد، باب كيف الأذان، رقم الحديث ۵۱۰)

حضرت محمد بن عبد اللہ رضی اللہ عنہ اپنے چچا سے روایت کرتے ہیں کہ حضرت عبد اللہ بن زید رضی اللہ عنہ کو اذان خواب میں دکھائی گئی، پھر وہ نبی کریم ﷺ کی خدمت میں حاضر ہوئے تو آپ ﷺ نے حضرت بلال رضی اللہ عنہ کو حکم دیا تو انہوں نے اذان کہی تو حضرت عبد اللہ بن زید رضی اللہ عنہ نے عرض کیا کہ میں نے خواب میں اذان دیکھی تھی اور میرا ارادہ تھا میں ہی اس کو پڑھوں تو آپ ﷺ نے فرمایا تم اقامت پڑھ لیتا۔

جماعت کی نماز کا حکم

مردوں کے لیے باجماعت نماز ادا کرنا ضروری ہے:

باجماعت نماز کی ادائیگی سے جہاں اور بہت سے دینی و اخروی فوائد حاصل ہوتے ہیں وہاں بطور خاص حکم ربانی و ارشاد نبوی ﷺ کی تکمیل کے ساتھ ساتھ مسلمانوں میں اجتماعیت کے جذبات نشوونما پاتے ہیں اخوت، محبت اور باہمی تعاون کو فروغ ملتا ہے اسی لیے جماعت کی نماز کو اکیلی نماز پر فضیلت ہے۔

عن ابی ہریرۃ رضی اللہ عنہ ان رسول اللہ صلی اللہ علیہ والہ وسلم قال والذی نفسی بیدۃ لقد ہیبت ان امر بحطب فیحتطب ثم امر بالصلوۃ فیؤذن لها ثم امر رجلاً فیؤم الناس ثم اختلف الی رجال فاخرج علیہم بیوتہم۔

(صحیح بخاری، باب وجوب صلوة الجماعة)

حضرت ابو ہریرہ رضی اللہ عنہ سے روایت ہے کہ رسول اللہ ﷺ نے ارشاد فرمایا کہ مجھے اس ذات کی قسم جس کے قبضہ میں میری جان ہے میرا دل چاہتا ہے کہ لکڑیاں اکٹھی کرنے کا حکم دوں اور ساتھ ہی نماز کے لیے اذان کہنے کا حکم دوں پھر کسی آدمی کو نماز کے لیے لوگوں کا امام مقرر کروں اور خود لوگوں کے گھروں میں جا کر ان کو آگ لگا دوں جو جماعت کی نماز میں (بغیر کسی شرعی عذر کے) شریک نہیں ہوتے۔

عن عبد اللہ بن عباس رضی اللہ عنہ قال قال رسول اللہ صلی اللہ علیہ والہ وسلم من سمع النداء فلم یمنعه من اتباعه عذر قالوا وما العذر فقال خوف أو مرض لم تقبل منه الصلوۃ التي صلی۔

(الترغیب والترہیب، باب الترہیب من ترک حضور الجماعة بغیر عذر)

حضرت عبد اللہ بن عباس رضی اللہ عنہ سے روایت ہے کہ رسول اللہ ﷺ نے ارشاد فرمایا کہ جو شخص اذان کی آواز سنے اور ہلا کسی عذر کے مسجد میں (جماعت کی نماز کے لیے) نہ جائے بلکہ (وہیں پڑھے) تو وہ نماز قبول نہیں ہوتی، صحابہ رضی اللہ عنہم نے عرض کیا عذر سے کیا مراد ہے؟ تو آپ ﷺ نے فرمایا، مرض ہو یا کوئی خوف۔

عن معاذ بن انس رضی اللہ عنہ عن رسول اللہ صلی اللہ علیہ وآلہ وسلم قال الجفاء كل الجفاء والكفر والنفاق من سمع منادى الله ينادى الى الصلوة فلا يجيبه. (الترغيب والترهيب باب الترهيب من ترك حضور الجماعة بغير عذر)

حضرت معاذ بن انس رضی اللہ عنہ سے روایت ہے کہ رسول اللہ ﷺ نے فرمایا کہ سراسر ظلم اور نفاق ہے اس شخص کا فعل جو نماز کے لیے اللہ کے منادی (مؤذن) کی آواز سنے اور اس کو قبول نہ کرے (یعنی نماز کے لیے مسجد میں نہ جائے)۔

عن أبي هريرة رضي الله عنه قال قال رسول الله صلى الله عليه وآله وسلم أثقل الصلاة على المنافقين صلاة العشاء وصلاة الفجر.

(صحیح بخاری، باب فضل العشاء فی الجماعة)

حضرت ابو ہریرہ رضی اللہ عنہ سے روایت ہے کہ رسول اللہ ﷺ نے فرمایا کہ منافقوں پر عشاء اور فجر کی نماز پڑھنا بھاری ہوتا ہے۔

قال عبد الله ابن مسعود رضي الله عنه "ولقد رايتنا وما يتخلف عن الصلوة الا منافق قد علم نفاقه او مريض ان كان الرجل ليمشي بين رجلين حتى ياتي الصلوة." (صحیح مسلم، باب صلوة الجماعة من سنن الهدى)

حضرت عبد اللہ بن مسعود رضی اللہ عنہ فرماتے ہیں کہ ہم تو اپنا یہ حال دیکھتے تھے کہ جو شخص کھلم کھلا منافق ہوتا وہ تو جماعت کی نماز سے رہ جاتا تھا (ورنہ حضور ﷺ کے زمانے میں عام منافقوں کو بھی جماعت چھوڑنے کی ہمت نہیں ہوتی تھی) یا پھر وہ شخص جو شدید بیمار ہوتا تھا، ورنہ اگر آدمی دو آدمیوں کے سہارے گھسٹتا ہوا مسجد جاسکتا تھا تو وہ بھی جماعت سے نماز ادا کرتا۔

قال ابو هريرة رضي الله عنه لأن تمتلي أذن ابن آدم رصاصاً مذاً باً خير له من

أن يسمع النداء ولا يجيب. (كتاب الصلوة وحكم تاركها، للشيخ ابن القيم)

حضرت ابو ہریرہ رضی اللہ عنہ فرماتے ہیں کہ جو شخص اذان کی آواز سنے اور جماعت میں حاضر نہ ہو اس کے کان پگھلے ہوئے سیر سے بھر دیئے جائیں یہ بہتر ہے۔

جماعت کی نماز کی اہمیت و فضیلت:

عن ابی الدرداء رضی اللہ عنہ قال سمعت رسول اللہ صلی اللہ علیہ وآلہ وسلم یقول ما من ثلاثة فی قرية ولا بدو ولا تقام فیہم الصلوة الا استحوذ علیہم الشیطان فعلیکم بالجماعة فانما یأکل الذئب من الغنم القاصیة وان ذئب الانسان الشیطان اذا خلا بہ أكلہ۔

(الترغیب والترہیب، باب الترهیب من ترک حضور الجماعة بغير عند)
حضرت ابو درداء رضی اللہ عنہ فرماتے کہ میں نے رسول اللہ ﷺ کو یہ ارشاد فرماتے ہوئے سنا کہ جس گاؤں میں یا جنگل میں تین آدمی ہوں اور وہاں باجماعت نماز نہ ہوتی ہو تو ان پر شیطان مسلط ہو جاتا ہے اس لیے جماعت کو ضروری سمجھو، بھیڑ یا اکیلی بکری کو کھا جاتا ہے اور آدمیوں کا بھیڑ یا شیطان ہے۔

عن ابن عمر رضی اللہ عنہ قال أن رسول اللہ صلی اللہ علیہ وآلہ وسلم قال صلوة الجماعة أفضل من صلوة الفرد بسبع و عشرين درجة۔

(صحیح مسلم، باب صلوة الجماعة و بیان التشدید فی التغلف عنہا)
حضرت عبداللہ بن عمر رضی اللہ عنہما سے روایت ہے کہ رسول اللہ ﷺ نے فرمایا کہ جماعت کی نماز اکیلے کی نماز سے ستائیس (۲۷) درجہ افضل ہے۔

عن عثمان بن عفان رضی اللہ عنہ قال سمعت رسول اللہ صلی اللہ علیہ وآلہ وسلم یقول من صلی العشاء فی جماعة، فكأنما قام نصف اللیل، ومن صلی الصبح فی جماعة فكأنما صلی اللیل کلہ۔ (صحیح مسلم، باب فضل صلوة العشاء و الصبح فی الجماعة)
حضرت عثمان بن عفان رضی اللہ عنہ فرماتے ہیں کہ میں نے رسول اللہ ﷺ کو یہ ارشاد فرماتے ہوئے سنا کہ جو شخص عشاء کی نماز جماعت کے ساتھ پڑھے گویا اس نے آدھی رات عبادت کی اور جو فجر کی نماز بھی جماعت کے ساتھ پڑھے گویا اس نے پوری رات عبادت کی۔

عن أنس بن مالك رضی اللہ عنہ قال قال رسول اللہ صلی اللہ علیہ وآلہ وسلم من صلی اللہ أربعین يوماً فی جماعة یدرک التکبیر الأولى کتبت له براتان،

برائة من النار وبراءة من النفاق. (سنن ترمذی، باب ما جاء من فضل التكبيرة الاولى)
حضرت انس بن مالک رضی اللہ عنہ سے روایت ہے کہ رسول اللہ ﷺ نے ارشاد فرمایا کہ جو شخص چالیس دن اخلاص کے ساتھ تکبیر اولیٰ سے نماز پڑھتا ہے تو اس کو دو پروانے ملتے ہیں، ایک جہنم سے بری ہونے کا اور دوسرا نفاق سے بری ہونے کا۔

قال ابن عباس رضي الله عنه سئل عن رجل يصوم النهار ويقوم الليل ولا يشهد الجماعة ولا الجمعة قال هو في النار.

(الترغيب والترهيب، باب الترهيب من ترك حضور الجماعة بغير عذر)
حضرت ابن عباس رضی اللہ عنہما سے کسی نے پوچھا کہ ایک شخص دن بھر روزہ رکھتا ہے اور رات بھر نفلیں پڑھتا ہے مگر جمعہ اور جماعت میں شریک نہیں ہوتا، حضرت ابن عباس رضی اللہ عنہما نے فرمایا کہ یہ جہنمی ہے۔

عورتوں کا مسجد میں نماز پڑھنا منع ہے:

فِي بُيُوتٍ أُذِنَ لِلَّهِ أَنْ تَرْفَعَ وَيُذْكَرَ فِيهَا اسْمُهُ يُسَبِّحُ لَهُ فِيهَا بِالْغُدُوِّ وَالْآصَالِ
رِجَالٌ لَا تُلْهِيهِمْ تِجَارَةٌ وَلَا بَيْعٌ عَن ذِكْرِ اللَّهِ وَإِقَامِ الصَّلَاةِ وَإِيتَاءِ الزَّكَاةِ يَخَافُونَ
يَوْمًا تَتَقَلَّبُ فِيهِ الْقُلُوبُ وَالْأَبْصَارُ. (سورة النور، آیت ۲۶، ۲۷)

ان گھروں میں جن کے کا ادب کرنے اور جن میں اپنے نام کی یاد کا اللہ تعالیٰ نے حکم دیا ہے وہاں صبح و شام اللہ تعالیٰ کی تسبیح کرو ایسے لوگ جنہیں تجارت اور خرید و فروخت اللہ کے ذکر سے اور نماز قائم کرنے اور زکوٰۃ ادا کرنے سے غافل نہیں کرتی اس دن سے ڈرتے ہیں جس دن بہت سے دل اور بہت سی آنکھیں الٹ پلٹ ہو جائیں گی۔

مذکورہ آیت کی تفاسیر:

ابو محمد حسین بن البغوی رحمۃ اللہ علیہ (المعروفی ۵۱۰ھ) فرماتے ہیں کہ:

خص الرجال بالذکر فی هذه المساجد لانه ليس على النساء جماعة ولا جماعة
فی المسجد. (تفسیر بغوی ۱/۵۱)

ان مساجد میں ذکر کرنے کے لیے مردوں کی تخصیص اس لیے کی گئی ہے کہ مساجد میں جا کر

جمعہ پڑھنا اور جماعت میں شریک ہونا عورتوں پر ضروری نہیں۔

ابو عبد اللہ محمد بن عمر فخر الدین الرازی رحمۃ اللہ علیہ (المتوفی ۶۰۶ھ) فرماتے ہیں کہ:

لم خص الرجال بالذکر؛ والجواب لان النساء ليس من اهل التجارات او
الجماعات. (تفسیر کبیر ۱۱/۳۳۵)

صرف مردوں کا ذکر کیوں کیا گیا؟ اس کا جواب یہ ہے کہ کیونکہ عورتیں تجارتی کاروبار یا
جماعتوں میں شمولیت کی اہلیت نہیں رکھتیں۔

محمد بن احمد القرطبی رحمۃ اللہ علیہ (المتوفی ۶۷۱ھ) فرماتے ہیں کہ:

لما قال تعالى (رجال) وخصهم بالذکر دل على ان النساء لا حظ لهن في المساجد
اذ لا جمعة عليهن ولا جماعة وان صلاتهن في بيوتهن افضل روى ابو داؤد.

(تفسیر قرطبی ۱۲/۲۵۷)

اللہ تعالیٰ کا اپنے فرمان میں صرف مردوں کو ذکر کرنا دلیل ہے کہ عورتوں کے لیے مساجد
میں (ثواب کا) کوئی حصہ نہیں، کیونکہ ان پر نہ جمعہ واجب ہے اور نہ جماعت کی نماز، اور
عورتوں کا گھروں میں نماز پڑھنا افضل ہے جیسا کہ ابو داؤد کی روایت میں ہے۔

ابو الحسن علی بن محمد الخازن رحمۃ اللہ علیہ (المتوفی ۴۷۱ھ) فرماتے ہیں کہ:

خص الرجال بالذکر في هذه المساجد لان النساء ليس عليهن حضور المساجد
لجمعة ولا جماعة. (تفسیر خازن ۵/۱۰)

ان مساجد میں ذکر کے لیے مردوں کی تخصیص اس لیے کی گئی ہے کہ عورتوں پر جمعہ اور
جماعت کے لیے مساجد میں حاضر ہونا لازم نہیں۔

اسماعیل بن عمر بن کثیر رحمۃ اللہ علیہ (المتوفی ۷۷۳ھ) فرماتے ہیں کہ:

فاما النساء فصلاتهن في بيوتهن افضل لهن لهما رواه ابو داؤد. (تفسیر ابن کثیر ۶/۶۷)

عورتوں کا اپنے گھروں میں نماز پڑھنا افضل ہے جیسا کہ ابو داؤد کی روایت ہے۔

ابراہیم بن عمر البقاعی رحمۃ اللہ علیہ (المتوفی ۸۸۵ھ) فرماتے ہیں کہ:

وخص الرجال مع ان حضور النساء المساجد سنة شهيرة اشارة الى ان صلاتهن

فی بیوتہن افضل لہا روی ابو داؤد فی سننہ وابن خزیمہ فی صحیحہ. (نظم الدرر ۵/۴۴)
 (مساجد میں عبادت کے لیے) مردوں کی تخصیص کرنے میں اس بات کی طرف اشارہ ہے
 کہ عورتوں کی نماز ان کے گھروں میں افضل ہے کیونکہ جیسا کہ سنن ابوداؤد اور صحیح ابن خزیمہ
 میں روایت ہے۔

محمود بن عبداللہ آلوسی رحمۃ اللہ علیہ (المتوفی ۱۲۰ھ) فرماتے ہیں کہ:

وتخصیص الرجال بالذکر لانہم الاحق بالعبادۃ فقد اخرج احمد والبیہقی۔

(روح المعانی ۱۳/۲۵۳)

مساجد میں ذکر کے لیے مردوں کی تخصیص اسی وجہ سے ہے کہ وہ مساجد میں عبادت کے
 زیادہ حق دار ہیں جیسا کہ امام احمد رحمۃ اللہ علیہ اور امام بیہقی رحمۃ اللہ علیہ سے روایت ہے۔

مذکورہ بالا قرآن کی آیت سے عورتوں کا مسجد میں نماز پڑھنے کی ممانعت ثابت ہونے کے
 بعد اب احادیث نبویہ ﷺ اور آثار صحابہ کرام رضی اللہ عنہم سے ممانعت ملاحظہ فرمائیں:

احادیث نبویہ ﷺ کی روشنی میں:

عن عبداللہ بن مسعود رضی اللہ عنہ عن النبی صلی اللہ علیہ والہ وسلم أنه
 قال المرأة عورة فاذا خرجت استشر فہا الشیطان۔

(سنن ترمذی، کتاب الرضا ع برقم الحدیث ۱۱۴۳)

حضرت عبداللہ بن مسعود رضی اللہ عنہ سے روایت ہے کہ نبی کریم ﷺ نے فرمایا عورت جب گھر
 سے نکلتی ہے تو شیطان اس کے ساتھ ہو لیتا ہے۔

یہی حدیث معمولی الفاظ کے فرق کے ساتھ مندرجہ ذیل کتب میں بھی مذکور ہے:

(مصنف ابن ابی شیبہ، باب من کرہ ذلك) (مسند البزار، رقم الحدیث ۲۰۶۱) (التوحید لابن خزیمہ،
 باب ذکر البیان من اخبار النبی المصطفیٰ) (صحیح ابن خزیمہ، باب اختیار صلاة المرأة فی بیتها
 علی) (صحیح ابن حبان، باب ذکر الأمر للمرأة بلزوم قعر بیعہا لأن ذلك) (کنز العمال، الفصل
 الأول فی الترهیبات، رقم الحدیث ۴۵۰۴) (نصب الرایة فی تخریج الہدایہ ۱/۲۹۸، باب شروط الصلاة)
 عن عبداللہ رضی اللہ عنہ عن النبی صلی اللہ علیہ والہ وسلم قال ان المرأة
 عورة فاذا خرجت استشر فہا الشیطان واقرب ما تكون من وجه ربہا وہی

فی قعر بیتها۔ (صحیح ابن خزیمہ، رقم الحدیث ۶۸۵۱) (المعجم الكبير للطبرانی رقم الحدیث ۹۳۸۱)
حضرت عبداللہ بن مسعود رضی اللہ عنہ سے روایت ہے کہ نبی کریم ﷺ نے فرمایا کہ بے شک عورت
چھپانے کی چیز ہے، لہذا جب وہ گھر سے نکلتی ہے تو شیطان اسے گھورتا ہے اور عورت اپنے
رب کی رضا اور خوشنودی کے قریب اس وقت ہوتی ہے جب وہ اپنے گھر کے اندر ہوتی ہے۔

اسماء بنت یزید رضی اللہ عنہا رسول النساء الی النبی صلی اللہ علیہ و آلہ
وسلم عنہا مسلم بن عبید أنها أتت النبی صلی اللہ علیہ وآلہ وسلم وهو
بین أصحابه فقالت بانی وأمی أنت یا رسول اللہ صلی اللہ علیہ وآلہ وسلم انا
وافدة النساء الیک ان اللہ عز وجل بعثک الی الرجال والنساء كافة فأمنا بک
وبالاهک وانا معشر النساء محصورات مقصورات قواعد بیوتکم ومقضى
شهواتکم وحاملات اولاد کبوانکم معشر الرجال فضلتکم علينا بالجمع
والجماعات وعیادة المرضى وشهود الجنائز والحج بعد الحج وافضل من ذلك
الجهاد فی سبیل اللہ عز وجل وان الرجل اذا خرج حاجا أو معتبرا أو مجاهدا
حفظنا لکم اموالکم وغزلنا اثوابکم وربینا لکم اولاد کم أفما نشارکم
فی هذا الأجر والخیر فالتفت النبی صلی اللہ علیہ وآلہ وسلم الی أصحابه
بوجهه کلہ ثم قال هل سمعتم مقالة امرأة قط أحسن من مسألتيها فی أمر
دينها من هذه فقالوا یا رسول اللہ صلی اللہ علیہ وآلہ وسلم ما ظننا ان امرأة
تهدی الی مثل هذا فالتفت النبی صلی اللہ علیہ وآلہ وسلم اليها فقال افهی
ایتها المرأة واعلی من خلفک من النساء ان حسن تبعل المرأة لزوجها
وطلبها مرضاته واتباعها موافقته يعدل ذلك کلہ۔

(اسد الغابة، أسماء بنت یزید الأشيلة، رقم الحدیث ۶۱۸)

حضرت اسماء بنت یزید انصاری رضی اللہ عنہا رسول اللہ ﷺ کی خدمت میں حاضر ہوئیں اور عرض
کیا اے اللہ کے رسول ﷺ! میرے ماں باپ آپ ﷺ پر قربان! میں عورتوں کی طرف
سے بطور قاصد کے آپ ﷺ کی خدمت میں حاضر ہوئی ہوں، بیشک آپ ﷺ کو اللہ تعالیٰ
نے مرد و عورت دونوں کی طرف نبی بنا کر بھیجا، اس لیے ہم عورتوں کی جماعت آپ ﷺ پر

ایمان لائیں اور اللہ تعالیٰ پر ایمان لائیں، لیکن ہم عورتوں کی جماعت مکانوں میں گھری رہتی ہیں، پردوں میں بند رہتیں ہیں، مردوں کی خواہشیں ہم سے پوری کی جاتیں ہیں، ہم ان کی اولادوں کو پیٹ میں اٹھائے رہتی ہیں اور ان سب باتوں کے باوجود مرد بہت سے ثواب کے کاموں میں ہم سے بڑھے رہتے ہیں، جمعہ میں شریک ہوتے ہیں، جماعت کی نمازوں میں شریک ہوتے ہیں، بیماروں کی عیادت کرتے ہیں، جنازوں میں شرکت کرتے ہیں اور ان سب سے بڑھ کر جہاد کرتے رہتے ہیں اور جب وہ حج و عمرہ یا جہاد کے لیے جاتے ہیں تو ہم عورتیں ان کے مالوں کی حفاظت کرتیں ہیں، ان کے لیے کپڑا بنتی ہیں اور ان کی اولاد کو پالتی ہیں، کیا ہم ثواب میں ان کے شریک نہیں؟ آپ ﷺ یہ سن کر صحابہ کرام رضی اللہ عنہم کی طرف متوجہ ہوئے اور فرمایا کہ تم نے دین کے بارے میں اس عورت سے بہتر سوال کرنے والی کوئی سنی؟ صحابہ کرام رضی اللہ عنہم نے عرض کیا اے اللہ کے رسول ﷺ! ہم کو خیال بھی نہ تھا کہ عورت بھی ایسا سوال کر سکتی ہے، اس کے آپ ﷺ حضرت اسماء رضی اللہ عنہا کی طرف متوجہ ہوئے اور فرمایا کہ: غور سے سن اور سمجھ اور جن عورتوں نے تجھے بھیجا ہے ان کو جا کر بتادے کہ عورت کا اپنے خاوند کے ساتھ اچھا بڑتاؤ کرنا اور اس کی خوشنودی کو ڈھونڈنا اور اس پر عمل کرنا، ان سب چیزوں کے ثواب کے برابر ہے، حضرت اسماء رضی اللہ عنہا یہ جواب سن کر نہایت خوش ہوتی ہوئی واپس ہو گئیں۔

قائمہ: اس حدیث میں حضرت اسماء رضی اللہ عنہا کا تمام عورتوں کی طرف سے قاصد بن کر آنا اور خاص مردوں کے پانچ نیک کاموں کا ذکر کیا جس میں جماعت کی نماز کا بھی ذکر کیا یہ اس بات کی دلیل ہے کہ مکہ مدینہ کی کوئی عورت بھی جماعت سے نماز پڑھنے کو عورتوں کا عمل نہیں سمجھتی تھیں، خاص مردوں کا ہی عمل سمجھتی تھیں، اور اس سے بڑھ کر آپ ﷺ نے بھی حضرت اسماء رضی اللہ عنہا کی بات کی تائید کی اور اس پر نکیر نہیں فرمائی۔

عن عائشة رضی اللہ عنہا قالت لو ادرك النبي صلى الله عليه واله وسلم ما
احدث الناس ليدعوا المسجد كما منعت نساء بني اسرائيل.

(صحيح بخاری، باب خروج النساء الى المساجد)

حضرت عائشہ رضی اللہ عنہا فرماتی ہیں کہ نبی کریم ﷺ عورتوں کا موجودہ حال دیکھتے تو آپ ﷺ ضرور عورتوں کو مسجد جانے سے منع فرمادیتے جس طرح کہ بنی اسرائیل کی عورتوں کو مسجد جانے سے منع کر دیا گیا تھا۔

یہی حدیث معمولی الفاظ کے فرق کے ساتھ مندرجہ ذیل کتب میں بھی مذکور ہے:

(صحیح مسلم، باب خروج النساء الی المساجد) (سنن ابوداؤد، باب التشدید فی خروج النساء الی المسجد) (موطا امام مالک، باب ما جاء فی خروج النساء الی المساجد) (مصنف عبدالرزاق، باب شہود النساء الجماعۃ) (مصنف ابن ابی شیبہ، باب من رخص للنساء فی الخروج الی المسجد) (مسند اسحاق بن راہویہ، رقم الحدیث ۶۳۷) (مسند احمد رقم الحدیث ۲۵۹۸۲) (سنن ترمذی، باب فی خروج النساء فی العیدین) (مسند البزار، رقم الحدیث ۲۹۵) (صحیح ابن خزیمہ، باب ذکر الدلیل علی أن النهی عن منع النساء) (صحیح ابوعوانہ، باب فی النهی عن منع النساء اذا اردن) (سنن طحاوی، باب بیان مشکل ما روى عن رسول الله ﷺ) (صحیح ابن حبان، باب ذکر احد الشرطین الذی أبیح هذا الفعل بهما) (المعجم الأوسط للطبرانی، رقم الحدیث ۶۸۱۳) (حلیۃ الأولیاء ۷/۳۳۳) (سنن الکبریٰ للبیہقی، باب الاختیار للزوج اذا استأذنت امرأته الی) (الأدب للبیہقی، باب فی طیب الرجال وطیب النساء عند خروجهن) (معرفة السنن للبیہقی، باب خروج النساء الی المساجد) (المعجم الکبیر للطبرانی، رقم الحدیث ۴۳۵) (مسند الشامیین للطبرانی، رقم الحدیث ۵۱۰) (شرح السنة للبخاری، باب خروج النساء الی المساجد)

عن ابی ہریرۃ رضی اللہ عنہ عن النبی صلی اللہ علیہ وآلہ وسلم قال لولا ما فی البیوت من النساء و الذریۃ اقمت صلاۃ العشاء و امرت فتیانى یحرقون ما فی البیوت بالنار۔ (مرقاۃ المفاتیح، کتاب الصلاۃ، باب الجماعۃ وفضلها)

حضرت ابو ہریرہ رضی اللہ عنہ سے روایت ہے کہ رسول اللہ ﷺ نے فرمایا کہ اگر گھروں میں عورتیں اور بچے نہ ہوتے تو میں نمازِ عشاء قائم کرتا اور اپنے جوانوں کو حکم دیتا کہ گھروں میں آگ لگا دیں (جو مرد جماعت کی نماز کے لیے حاضر نہیں ہوتے)۔

استدلال: اس حدیث سے واضح ثابت ہوتا ہے کہ اولاً تو عورتوں کا آپ ﷺ نے زمانہ میں جماعت میں حاضر ہونا محض رخصت و اباحت کی بناء پر تھا، کسی تاکید یا فضیلت و استحباب کی بناء پر نہیں تھا اور اگر ضروری ہوتا تو آپ ﷺ جیسے مردوں کے جماعت میں حاضر نہ ہونے

کی وجہ سے خفگی کا اظہار فرما رہے ہیں ایسے ہی عورتوں کے لیے بھی اظہار فرماتے، لیکن آپ ﷺ کا صرف مردوں کے لیے خفگی کا اظہار فرمانا اس بات کی واضح دلیل ہے کہ عورت کا مسجد میں جماعت سے نماز ادا کرنا ضروری نہیں، بلکہ بہتر نہیں۔

ثانیاً: آپ ﷺ کا خاص عشاء کی نماز کا ذکر کرنا اس بات کی دلیل ہے کہ آپ ﷺ کے زمانہ میں عورتوں کا اندھیرے والی نماز یعنی فجر اور عشاء میں حاضر ہونا مستقل اور ضروری عمل نہ تھا بلکہ ان دونوں میں بھی عورتیں اہتمام کے ساتھ جماعت کے ساتھ نماز کے مسجد میں حاضر نہ ہوتیں تھیں، کیونکہ اگر عورتوں کا مسجد میں عشاء کی نماز کی جماعت کا اہتمام ہوتا تو آپ ﷺ عورتوں کو اس نماز میں جماعت کی رخصت نہ دیتے۔

عن أم حمید رضی اللہ عنہا قالت یا رسول اللہ صلی اللہ علیہ وآلہ وسلم أنى أحب الصلوة معك، فقال رسول اللہ صلی اللہ علیہ وآلہ وسلم قد علمت انك تحبين الصلوة معی و صلوتك فی بیتك خیر لك من صلوتك فی حجرتك و صلوتك فی حجرتك خیر لك من صلوتك فی دارك و صلوتك فی دارك خیر لك من صلوتك فی المسجد.... قال فأمرت فبنی لها مسجد فی أقصى شیء من بیئتها وأظلمه، فكانت تصلی فیہ حتی لقیت اللہ عزوجل. (مسند احمد رقم الحدیث ۲۶۰۹۰)

حضرت ابو حمید ساعدی رضی اللہ عنہ کی بیوی ام حمید رضی اللہ عنہا فرماتی ہیں کہ میں نے آپ ﷺ کے ساتھ (جماعت کے ساتھ) نماز پڑھنے کی رغبت ظاہر کی تو نبی اکرم ﷺ نے فرمایا کہ مجھے معلوم ہے کہ میرے ساتھ نماز پڑھنا پسند کرتی ہو لیکن تمہاری وہ نماز جو تمہارے شب گزاری کے کمرے میں ہو وہ تمہارے لیے حجرے کے کمرے سے بہتر ہے اور تمہاری وہ نماز جو حجرے میں ہو وہ تمہارے گھر کے صحن کی نماز سے بہتر ہے اور تمہارے گھر کے صحن کی نماز تمہارے محلہ کی مسجد کی نماز سے بہتر ہے، حضور ﷺ کے اس ارشاد کی وجہ سے انہوں نے اپنے گھر میں سب سے الگ ایک تاریک کونے کو نماز کے لیے منتخب کیا اور وہاں ہی نماز پڑھتی رہیں یہاں تک کہ اللہ عزوجل سے جا ملیں۔

یہی حدیث معمولی الفاظ کے فرق کے ساتھ مندرجہ ذیل کتب میں بھی مذکور ہے:

(صحیح ابن خزیمہ، باب اختیار صلاة المرأة فی حجرتها علی رقم الحدیث ۱۶۸۹) (صحیح ابن حبان باب ذکر البیان بأن صلاة المرأة کلیاً کانت أستر رقم الحدیث ۲۰۲۱۳) (مجمع الزوائد باب خروج النساء الی المساجد وغیر ذلك وصلاتهن فی بیوتهن وصلاتهن فی المسجد) (مسند الرویانی رقم الحدیث ۱۱۱۵) عن عبد الله بن مسعود رضی الله عنه قال قال رسول الله صلی الله علیه واله وسلم، صلوة المرأة فی بیتها افضل من صلوتها فی حجرتها وصلوتها فی مخدعها افضل من صلوتها فی بیتها۔ (سنن ابو داؤد، باب ما جاء فی خروج النساء الی المسجد) حضرت عبد اللہ بن مسعود رضی اللہ عنہ سے روایت ہے کہ رسول اللہ ﷺ نے فرمایا کہ عورت کی نماز گھر کے کمرہ کے اندر زیادہ بہتر ہے بنسبت گھر کے صحن میں نماز پڑھنے سے اور اس کی گھر کے اندرون کمرہ میں افضل ہے گھر کے کمرہ میں نماز پڑھنے سے۔

یہی حدیث معمولی الفاظ کے فرق کے ساتھ مندرجہ ذیل کتب میں بھی مذکور ہے:

(صحیح ابن خزیمہ، باب اختیار صلاة المرأة فی حجرتها علی رقم الحدیث ۱۶۸۸) (مجمع الزوائد باب خروج النساء الی المساجد وغیر ذلك وصلاتهن فی بیوتهن وصلاتهن فی المسجد) (المستدرک للحاکم، کتاب الصلاة رقم الحدیث ۶۰) (الأحكام الكبرى للخراط، باب فضل صلاة النساء فی بیوتهن) (سنن الکبری للبیہقی، باب خیر مساجد النساء قعر بیوتهن) (مصنف عبد الرزاق، باب شهود النساء الجماعة) (مسند البزار، رقم الحدیث ۲۰۶۳) (معرفة السنن والآثار للبیہقی، باب خروج النساء الی المساجد) (شرح السنة للبخاری، باب خروج النساء الی المساجد)

عن أم سلمة رضی الله عنها قالت قال رسول الله صلی الله علیه واله وسلم وصلوتك فی بیتك خیر لك من صلوتك فی حجرتك وصلوتك فی حجرتك خیر لك من صلوتك فی دارك وصلوتك فی دارك خیر لك من صلوتك فی المسجد۔

(سنن ابو داؤد، باب ما جاء فی خروج النساء الی المسجد)

حضرت أم سلمی رضی اللہ عنہا سے روایت ہے کہ رسول اللہ ﷺ نے فرمایا کہ عورت کی نماز گھر کے کمرہ کے اندر زیادہ بہتر ہے بنسبت گھر کے صحن میں نماز پڑھنے سے اور اس کی گھر کے اندرون کمرہ میں افضل ہے گھر کے کمرہ میں نماز پڑھنے سے۔

یہی حدیث معمولی الفاظ کے فرق کے ساتھ مندرجہ ذیل کتب میں بھی مذکور ہے:

(المعجم الاوسط للطبرانی رقم الحدیث ۱۱۸۱) (مجمع الزوائد بآب خروج النساء الى المساجد وغير ذلك وصلاتهن في بيوتهن وصلاتهن في المسجد) (المستدرک للعاکم رقم الحدیث ۷۵۹) (مسند احمد ۲/۲۹۷، طبع دار احیاء التراث العربی بیروت) (صحیح ابن خزیمہ رقم الحدیث ۱۱۸۲)

عن عائشة رضی اللہ عنہا قالت قال رسول اللہ صلی اللہ علیہ وآلہ وسلم لأن تصلي المرأة في بيتها خير لها من ان تصلي في حجرتها ولأن تصلي في حجرتها خير من ان تصلي في الدار ولأن تصلي في الدار خير لها من ان تصلي في المسجد.

(معرفة السنن والآثار للبيهقي، باب خروج النساء الى المساجد)
حضرت عائشہ رضی اللہ عنہا سے روایت ہے کہ رسول اللہ ﷺ نے فرمایا کہ عورت کی نماز گھر کے کمرہ کے اندر زیادہ بہتر ہے نسبت گھر کے صحن میں نماز پڑھنے سے اور اس کی گھر کے اندرون کمرہ میں افضل ہے گھر کے کمرہ میں نماز پڑھنے سے، اور گھر کے صحن میں نماز پڑھنا مسجد میں نماز پڑھنے سے بہتر ہے۔

عن ابی ہریرة رضی اللہ عنہ قال قال رسول اللہ صلی اللہ علیہ وآلہ وسلم ان احب صلاة تصليها المرأة الى الله ان تصلي في اشد مكان من بيتها ظلية.

(صحیح ابن خزیمہ باب اختیار صلاة المرأة في حجرتها عن رقم الحدیث ۱۱۸۲)
حضرت ابو ہریرہ رضی اللہ عنہ سے روایت ہے کہ رسول اللہ ﷺ نے فرمایا کہ اللہ کے نزدیک عورت کی محبوب ترین نماز وہ ہے جو وہ اپنے گھر کے سخت اندر پڑھے والے حصے میں پڑھتی ہے۔
عن ابن عمر رضی اللہ عنہ عن رسول اللہ صلی اللہ علیہ وآلہ وسلم قال صلوة المرأة وحدها افضل صلاتها في الجميع خمسة وعشرون درجة.

(تاریخ اصحابان للابو نعیم ۲/۲۹، طبع دار لکتب العلمیہ بیروت)
حضرت عبداللہ بن عمر رضی اللہ عنہما سے روایت ہے کہ رسول اللہ ﷺ نے فرمایا کہ عورت کی (اپنے گھر میں) تنہا نماز مردوں کے ساتھ جماعت کی نماز سے پچیس درجہ فضیلت رکھتی ہے۔

یہی حدیث معمولی الفاظ کے فرق کے ساتھ مندرجہ ذیل کتب میں بھی مذکور ہے:

(الجامع الصغير مع فيض القدير ۴/۲۲۳) (جامع الاحاديث للسيوطي، حرف الصاد) (التيسير بشرح الجامع الصغير، حرف الصاد)

فائدہ: مذکورہ بالا حضرت عبداللہ بن عمر رضی اللہ عنہما کی حدیث کی سند میں بقیہ بن الولید راوی مدلس ہے اس کے متعلق پہلی بات تو یہ ہے کہ احناف کے نزدیک تدلیس جرح نہیں، دوسری بات یہ کہ جب اس کی دوسری صحیح حدیثوں سے تائید ہوگئی تو یہ ضعف محدثین کے نزدیک بھی دور ہو گیا، جیسا کہ (فتاویٰ علمائے حدیث ۱۷۹/۲) پر اہل حدیث کے معتبر عالم ابو سعید شرف الدین دہلوی صاحب لکھتے ہیں کہ سند میں بقیہ بن الولید ضعیف راوی ہے مگر دوسری صحیح احادیث ملنے سے اس کا ضعف ختم ہو کر قابل حجت ہے۔

عن ابی موسی رضی اللہ عنہ عن النبی صلی اللہ علیہ والہ وسلم قال الجمعة حق واجب علی کل مسلم فی جماعة الا اربعة عبد مملوک او امرأة او صبی او مریض۔ (سنن ابو داؤد، ابواب الجمعة، باب الجمعة للمملوک والمرأة)

حضرت ابو موسی اشعری رضی اللہ عنہ سے روایت ہے کہ رسول اللہ ﷺ نے فرمایا کہ جمعہ کی نماز ہر مسلمان پر جماعت کے ساتھ پڑھنا حق واجب ہے سوائے چار آدمیوں، غلام، عورت، بچے اور مریض کے۔

یہی حدیث معمولی الفاظ کے فرق کے ساتھ مندرجہ ذیل کتب میں بھی مذکور ہے:

(المستدرک للحاکم، کتاب الجمعة) (سنن الکبریٰ للبیہقی، کتاب الجمعة) (سنن دارقطنی، کتاب الجمعة) (تلخیص الحبیرو لابن حجر، کتاب الجمعة، طبع قرطبہ) (الدراية، باب الجمعة)

استدلال: جمعہ کی نماز کی اہمیت دوسری فرض نمازوں سے بھی قدرے زیادہ ہے اور یہ نماز جماعت کے بغیر ہوتی بھی نہیں، ان سب وجوہات کے باوجود عورت پر جمعہ کی نماز فرض نہیں، کیونکہ عورت پر جماعت کی نماز پڑھنا ہی ضروری نہیں، اگر جماعت کے ساتھ شرکت کی گنجائش ہوتی تو عورتوں پر جمعہ کی نماز ضرور لازم کی جاتی۔

آثار صحابہ کرام رضوان اللہ علیہم اجمعین و تابعین رضوان اللہ علیہم اجمعین

عن ابن عمرو الشیبانی انه رأى عبد الله بن مسعود رضی اللہ عنہ يخرج النساء

من المسجد يوم الجمعة ويقول اخرجن الى بيوتكن خير لكم۔
 (مصنف عبدالرزاق، باب من تجب عليه الجماعة)
 حضرت عمر و شیبانی رضی اللہ عنہما سے مروی ہے کہ حضرت عبداللہ بن مسعود رضی اللہ عنہ جمعہ کے دن عورتوں کو مسجد سے نکال دیتے اور فرماتے اپنے گھر جاؤ تمہارے گھر تمہارے لیے (ان مسجدوں) سے بہتر ہیں۔

یہی حدیث معمولی الفاظ کے فرق کے ساتھ مندرجہ ذیل کتب میں بھی مذکور ہے:

(المعجم الكبير للطبراني رقم الحديث ٩٣٤٥) (سنن الكبرى للبيهقي، باب من لا جمعة عليه اذا شهدا صلاها ركعتين)

عن عبد الله بن عباس رضي الله عنه ان امرأة سألته عن الصلاة في المسجد يوم الجمعة فقال صلاتك في محضك افضل من صلاتك في بيتك و صلاتك في بيتك افضل من صلاتك في حجرتك و صلاتك في حجرتك افضل من صلاتك في مسجد قومك۔ (مصنف ابن أبي شيبة، باب من كره خروج النساء الى العيدين)
 حضرت عبداللہ بن عباس رضی اللہ عنہما سے منقول ہے کہ ایک عورت نے جمعہ کی نماز مسجد میں پڑھنے کے بارے میں ان سے دریافت کیا تو حضرت عبداللہ بن عباس رضی اللہ عنہما نے فرمایا کہ عورت کی اپنے گھر کے اندرونی کمرے میں نماز زیادہ اجر و ثواب والی ہے جو گھر کے صحن میں پڑھی گئی ہو، اس کی اپنے گھر کے صحن میں پڑھی گئی نماز محلہ کی مسجد سے اجر و ثواب میں بہتر ہے۔

عن ابن عمر رضي الله عنه انه كان لا يخرج نساءه في العيدين۔

(مصنف ابن أبي شيبة، باب من كره خروج النساء الى العيدين)

حضرت عبداللہ بن عمر رضی اللہ عنہما کی بیویاں نماز عیدین کے لیے نہیں جایا کرتی تھیں۔

عن هشام بن عروة عن أبيه (عروة بن زبير بن العوام رضي الله عنه) انه كان لا يدع امرأة من اهله تخرج الى فطر ولا اضحى۔

(مصنف ابن أبي شيبة، باب من كره خروج النساء الى العيدين)

ہشام بن عروہ رضی اللہ عنہ اپنے والد عروہ بن زبیر بن العوام رضی اللہ عنہما کے بارے میں فرماتے ہیں کہ وہ گھر کی کسی عورت کو عیدین کی نماز پڑھنے کے لیے نہیں جانے دیتے تھے۔

عن سالم قال عمر بن الخطاب رضي الله عنهما رجلاً غيورا فكان اذا خرج الى الصلوة عاتكة بنت زيد فكان يكره خروجها ويكره منعها.

(مجمع الزوائد، باب خروج النساء الى المساجد وغير ذلك وصلاتهن في بيوتهن وصلاتهن في المسجد)
حضرت سالم رضی اللہ عنہ بیان کرتے ہیں کہ حضرت عمر رضی اللہ عنہ غیرت مند آدمی تھے اس لیے عورتوں کے مسجد آنے کو منع فرماتے اور عورتوں کے مسجد جانے کو مکروہ سمجھتے تھے۔

عن ابراهيم النخعي قال يكره خروج النساء في العيدين.

(مصنف ابن أبي شيبة، باب من كره خروج النساء الى العيدين)
حضرت ابراہیم نخعی رضی اللہ عنہ فرماتے ہیں کہ عیدین کے لیے عورتوں کی حاضری کو مکروہ قرار دیا گیا ہے۔

(مصنف عبد الرزاق، كتاب الصلاة، باب شهود النساء الجماعة)

عن ابن جريج عن عطاء قال قلت له ايجز على النساء اذا سمعن الاذان ان يجبن كما هو حق على الرجال قال لا لعبري.

(مصنف عبد الرزاق، كتاب الصلاة، باب شهود النساء الجماعة)
حضرت ابن جریج رضی اللہ عنہ بیان کرتے ہیں کہ میں نے حضرت عطاء رضی اللہ عنہ سے پوچھا جیسے مردوں کے لیے یہ حق ثابت ہے کہ جب اذان سنیں تو مسجد میں حاضر ہوں، کیا عورتوں کے لیے بھی یہ ثابت ہے؟ عطاء رضی اللہ عنہ نے قسم اٹھا کر فرمایا کہ ان کے لیے ثابت نہیں۔

عن سفیان الثوري و عبد الله بن مبارك انه كره اليوم الخروج للنساء الى العيدين. (سنن ترمذی، باب في خروج النساء في العيدين)
حضرت سفیان ثوری اور عبد اللہ بن مبارک رضی اللہ عنہما حضرات اس زمانے میں عورتوں کے عید کے لیے نکلنے کو مکروہ سمجھتے تھے۔

حضرت عائشہ رضی اللہ عنہا اور حضرت عمر رضی اللہ عنہما کے فہم اور بعید نظری کی تائید:

حضور اکرم ﷺ کا دنیا سے پردہ فرمانے کے بعد وہ حالات باقی نہیں رہے تھے، بلکہ طبیعتوں میں تغیر اور قلبی اطمینان میں کمزوری پیدا ہو گئی تھی، چنانچہ حضرت انس رضی اللہ عنہ فرماتے ہیں کہ ہم نے ابھی نبی کریم ﷺ کی تدفین کے بعد ہاتھوں سے مٹی بھی نہیں جھاڑی تھی کہ اپنے دلوں میں بدلتی ہوئی کیفیت کو محسوس کیا۔ (سنن ترمذی، ابواب المناقب)

علاوہ ازیں جن شرائط و ضوابط کے ساتھ مسجد میں حاضری کی اجازت دی گئی تھی ان کی پابندی میں دن بدن کوتاہی بڑھتی رہی، اسی تغیر حالات کی جانب مزاج شناس نبوت أم المؤمنین حضرت عائشہ رضی اللہ عنہا نے یہ فرمایا کہ آج اگر رسول اللہ ﷺ ہوتے تو عورتوں کو (مطلقاً) مسجد سے منع فرمادیتے، اسی کے پیش نظر حضرت عمر رضی اللہ عنہ نے اپنے دورِ خلافت میں مطلقاً عورتوں کو مسجد میں آنے سے منع فرمایا۔

نزلت فی شأن النسوة حیث کان المنافقون یتاخرون للاطلاع علی عوراتہن ولقد نھی عمر رضی اللہ عنہ النساء عن الخروج الی المساجد فشکون الی عائشہ رضی اللہ عنہا فقالت لو علم العبی صلی اللہ علیہ والہ وسلم ما علم عمر رضی اللہ عنہ ما اذن لکن فی الخروج۔ (العناية شرح الهدایة، باب البواقیت والامامة) امیر المؤمنین حضرت عمر رضی اللہ عنہ نے عورتوں کو مسجد سے منع فرمایا تو وہ عورتیں أم المؤمنین حضرت عائشہ رضی اللہ عنہا کے پاس شکایت لے کر گئیں تو حضرت عائشہ رضی اللہ عنہا نے فرمایا کہ اگر نبی کریم ﷺ یہ دیکھتے جو حضرت عمر رضی اللہ عنہ نے دیکھا ہے تو وہ بھی تمہیں مسجد جانے کی اجازت نہ دیتے۔ مزید اسی ضمن میں حضرت عمر رضی اللہ عنہ کا اپنی زوجہ حضرت عائشہ رضی اللہ عنہا کا مسجد میں جانے کو ناپسند کرنا اور حضرت زبیر رضی اللہ عنہ کا اپنی بیوی کو عشاء کی نماز کے لیے ایک تدبیر سے مسجد سے روکنا عورتوں کا مسجد میں نہ جانا بہتر اور افضل ہونے کی واضح دلیل ہے۔

عورتوں کا گھر میں نماز پڑھنا افضل ہونے پر اجماع امت:

علامہ حافظ ابن عبد البر رضی اللہ عنہ فرماتے ہیں کہ:

لہ یختلفوا ان صلاة المرأة فی بیتها افضل من صلاحها فی المسجد۔ (التعہید لابن عبد البر) اس میں کوئی اختلاف نہیں کہ عورت کی نماز اپنے گھر میں اس نماز سے افضل ہے جو وہ مسجد میں ادا کرے۔

علامہ کاسانی رضی اللہ عنہ فرماتے ہیں کہ:

لا خلاف فی ان الا فضل ان لا یخرج فی صلاة۔ (بدایع الصالح ۱/۷۱۲) اس میں کوئی اختلاف نہیں کہ (بوزمی عورت کے لیے) افضل یہ ہے کہ وہ کسی نماز کے لیے بھی گھر سے باہر نہ نکلتی۔

صفوں کی درستگی

باجماعت نماز میں صفوں کو اہتمام کے ساتھ سیدھا رکھنا اس مضمون کی جملہ روایات کو پیش نظر رکھنے سے معلوم ہوتا ہے کہ نماز میں ٹخنے کندھے اور گردن ایک سیدھ میں ہونی چاہیے کیونکہ صفوں کی برابری نماز کو کامل بنانے کے لیے انتہائی ضروری ہے۔

عن عبد انس رضی اللہ عنہ قال قال رسول اللہ صلی اللہ علیہ والہ وسلم
سووا صفوفکم فان تسویة الصف من تمام الصلوة۔

(صحیح مسلم، باب تسویة الصف واقامتها)

حضرت انس رضی اللہ عنہ سے روایت ہے کہ رسول اللہ ﷺ نے ارشاد فرمایا نماز میں صف کو درست کرو اس لیے کہ صف کو درست کرنا نماز کی خوبی اور جز ہے۔

عن النعمان بن بشیر رضی اللہ عنہ قال سمعت رسول اللہ صلی اللہ علیہ والہ
وسلم یقول لتسون صفوفکم أو لیخالفن اللہ بین وجوهکم۔

(صحیح مسلم، باب تسویة الصف واقامتها)

حضرت نعمان بن بشیر رضی اللہ عنہ سے روایت ہے کہ آپ ﷺ نے فرمایا اللہ کے بندو! اپنی صفیں ضرور سیدھی اور درست رکھا کرو ورنہ اللہ تعالیٰ تمہارے رخ ایک دوسرے کے مخالف کر دیں گے۔

دائیں طرف کی صف مکمل کرنے کی فضیلت:

عن عائشہ رضی اللہ عنہا قالت قال رسول اللہ صلی اللہ علیہ والہ وسلم ان

اللہ وملائکتہ یصلون علی میامن الصفوف۔ (سنن ابو داؤد، باب تسویة الصفوف)

حضرت عائشہ رضی اللہ عنہا سے روایت ہے کہ آپ ﷺ نے فرمایا اللہ تعالیٰ رحمت نازل فرماتے ہیں صفوں کے دائیں جانب والوں پر اور فرشتے ان کے لیے دعائے مغفرت کرتے ہیں۔

بائیں طرف کی صف مکمل کرنے کی فضیلت:

عن ابن عمر رضی اللہ عنہما قال قال رسول اللہ صلی اللہ علیہ والہ وسلم ان

ميسرة المسجد تعطلت فقال النبي صلى الله عليه واله وسلم من عمر ميسرة المسجد كتب له كفلان من لأجر. (سنن ابن ماجه، باب فصل ميسرة الصف)
 حضرت ابن عمر رضی اللہ عنہما سے روایت ہے کہ آپ ﷺ سے درخواست کی گئی کہ مسجد کی بائیں طرف بالکل خالی ہوگئی (کیونکہ لوگ دائیں طرف باعث فضیلت کی وجہ سے زیادہ کھڑے ہوتے تھے) تو آپ ﷺ نے فرمایا جو مسجد کی بائیں طرف آباد کرے گا اس کے لیے دہرا اجر لکھا جائے گا: 1۔ جماعت کی نماز میں صف پوری کرنے کا اور 2۔ مسجد آباد کرنے کا۔

صفوں میں خلاء نہیں ہونا چاہیے:

عن عبد الله بن عمر رضي الله عنه قال قال رسول الله صلى الله عليه واله وسلم أقيموا الصفوف وحاذوا بين المناكب و سدوا الخلل ولينوا بأیدی اخوانکم ولا تدرؤا فرجات الشیطن ومن وصل صف وصله الله ومن قطعه قطعه الله.

(سنن ابو داؤد، باب تسوية الصفوف)

حضرت عبد اللہ بن عمر رضی اللہ عنہما سے روایت ہے کہ رسول اللہ ﷺ نے فرمایا کہ صفوں کو قائم کرو، کندھوں کو برابر کرو اور اپنے بھائیوں کے درمیان نرم ہو جاؤ، صفوں کے درمیان شیطان کے لیے خلاء نہ چھوڑو، جس نے صف کو ملایا اللہ تعالیٰ اس کو ملائے گا اور جس نے صف کو کاٹا اللہ تعالیٰ اس کو (حق سے) کاٹے گا۔

صف اول کی فضیلت:

عن أبي امامة رضي الله عنه قال قال رسول الله صلى الله عليه واله وسلم ان الله وملئكته يصلون على الصف الاول، قالوا يا رسول الله وعلى الثاني؟ قال رسول الله صلى الله عليه واله وسلم ان الله وملئكته يصلون على الصف الاول، قالوا يا رسول الله وعلى الثاني؟ قال رسول الله صلى الله عليه واله وسلم ان الله وملئكته يصلون على الصف الاول، قالوا يا رسول الله وعلى الثاني؟ قال وعلى الثاني. (مشکوٰۃ باب تسوية الصف)

حضرت ابو امامہ رضی اللہ عنہ سے روایت ہے کہ رسول اللہ ﷺ نے فرمایا کہ بے شک اللہ رحمت فرماتے ہیں اور اُس کے فرشتے رحمت کی دُعا کرتے ہیں پہلی صف والوں کے لیے، صحابہ رضی اللہ عنہم نے عرض کیا اور دوسری صف والوں کے لیے بھی؟ آپ ﷺ نے فرمایا کہ بے شک اللہ رحمت فرماتے ہیں اور اُس کے فرشتے رحمت کی دُعا کرتے ہیں پہلی صف والوں کے لیے، صحابہ رضی اللہ عنہم نے عرض کیا اور دوسری صف والوں کے لیے بھی؟ پھر آپ ﷺ نے فرمایا بے شک اللہ رحمت فرماتے ہیں اور اُس کے فرشتے رحمت کی دُعا کرتے ہیں پہلی صف والوں کے لیے، صحابہ رضی اللہ عنہم نے عرض کیا اور دوسری صف والوں کے لیے بھی؟ آپ ﷺ نے (تیسری بار) فرمایا اور دوسری صف والوں کے لیے بھی۔

عن أبي هريرة رضي الله عنه أن رسول الله صلى الله عليه وآله قال لو يعلم الناس ما في النداء والصف الاول ثم لم يجدوا الا أن يستهبوا عليه الاستهبوا.

(صحیح بخاری، باب الاستهمام فی الاذان) (صحیح مسلم، باب تسوية الصفوف)

حضرت ابو ہریرہ رضی اللہ عنہ سے روایت ہے کہ رسول اللہ ﷺ نے ارشاد فرمایا کہ اگر لوگوں کو اذان اور پہلی صف کا ثواب معلوم ہو جاتا اور انہیں اذان اور پہلی صف قرعہ اندازی کے بغیر حاصل نہ ہوتی تو وہ ضرور قرعہ اندازی کرتے۔

عن أبي هريرة رضي الله عنه قال قال رسول الله صلى الله عليه وآله خير صفوف الرجال اولها وشرها آخرها. (صحیح مسلم، باب تسوية الصفوف واقامتها)

حضرت ابو ہریرہ رضی اللہ عنہ سے روایت ہے کہ رسول اللہ ﷺ نے ارشاد فرمایا کہ مردوں کی صفوں میں سب سے زیادہ ثواب پہلی صف کا ہے اور سب سے کم ثواب آخری صف کا ہے۔

پہلے اگلی صف پوری کرنی چاہیے:

عن انس رضي الله عنه قال قال رسول الله صلى الله عليه وآله وسلم اتمو الصف المقدم ثم الذي يليه فما كان من نقص فليكن في الصف المؤخر.

(سنن ابو داؤد، باب تسوية الصفوف)

حضرت انس رضی اللہ عنہ سے روایت ہے کہ رسول اللہ ﷺ نے ارشاد فرمایا کہ لوگو! پہلے اگلی صف پوری کیا کرو پھر اس کے قریب والی تاکہ جو کمی کسر رہے وہ آخری ہی صف میں رہے۔

صف بندی کی ترتیب:

عن أبي مالك الأشعري رضي الله عنه قال الا احدلكم بصلوة رسول الله صلى الله عليه واله وسلم قال اقام الصلوة وصف الرجال وصف خلفهم الغلبان ثم صلى بهم فذکر صلوة ثم قال هكذا صلوة أمتي۔

(سنن ابو داؤد باب مقام الصبيان من الصف)

حضرت ابو مالک اشعری رضی اللہ عنہ سے روایت ہے کہ انہوں نے لوگوں سے کہا میں تم سے رسول اللہ ﷺ کی نماز کا بیان کروں؟ پھر بیان فرمایا کہ آپ ﷺ نے نماز قائم فرمائی، پہلے آپ ﷺ نے مردوں کو صف بستہ کیا، ان کے پیچھے بچوں کی صف بنائی، پھر آپ ﷺ نے نماز پڑھائی اور اس کے بعد فرمایا کہ یہی طریقہ ہے میری امت کی نماز کا۔

عن أبي هريرة رضي الله عنه قال قال رسول الله صلى الله عليه واله وسلم
توسطوا الامام وسد الخلل۔ (سنن ابو داؤد باب تسوية الصفوف)

حضرت ابو ہریرہ رضی اللہ عنہ سے روایت ہے کہ رسول اللہ ﷺ نے ارشاد فرمایا کہ لوگو! امام کو اپنے درمیان میں لو اور صفوں میں جو بھی خلاء ہو اس کو پورا کرو۔

امام کے قریب کن لوگوں کا کھڑے ہونا مستحب ہے:

عن أبي مسعود الانصاري رضي الله عنه قال قال رسول الله صلى الله عليه واله وسلم يسمع منا كبنائنا في الصلوة ويقول استووا ولا تختلفوا فتختلف قلوبكم ليلني منكم اولو الاحلام والنهي ثم الذين يلونهم ثم الذين يلونهم۔

(صحيح مسلم باب تسوية الصفوف)

حضرت ابو مسعود انصاری رضی اللہ عنہ سے روایت ہے کہ آپ ﷺ جب نماز کے لیے کھڑے ہوتے تو ہمارے کندھوں پر ہاتھ پھیرتے اور فرمایا کرتے آگے پیچھے مت ہونا کہیں

تمہارے دلوں میں اختلاف پیدا نہ ہو جائے اور فرماتے کہ تم لوگوں میں سے میرے قریب (یعنی صف اول میں) دین کے اعتبار سے ذی شعور اور دانشور لوگ کھڑے ہوں پھر وہ لوگ جو (دین میں علم کے اعتبار سے) ان کے قریب ہوں۔

عن ابن عباس رضی اللہ عنہ قال قال رسول اللہ صلی اللہ علیہ والہ وسلم لا یتقدم الصف الاول اعرابی ولا اعجمی ولا غلام لم یحتمل۔

(سنن دار قطنی، باب من یصلح ان یقوم خلف الامام)

حضرت ابن عباس رضی اللہ عنہما سے روایت ہے کہ نبی اکرم ﷺ نے ارشاد فرمایا پہلی صف میں کوئی (دین میں علم کے اعتبار سے) دیہاتی و عجمی اور کوئی نابالغ کھڑا نہ ہو۔

مقتدیوں کو نماز کے لیے کب کھڑا ہونا چاہیے:

عن ابی قتادۃ رضی اللہ عنہ قال قال رسول اللہ صلی اللہ علیہ والہ وسلم اذا اقیبت الصلاة فلا تقوموا حتی ترونی۔

(صحیح بخاری، باب متى یقوم الناس اذا روا الامام عند الاقامة)

حضرت ابو قتادہ رضی اللہ عنہما سے روایت کرتے ہیں کہ رسول اللہ ﷺ نے فرمایا کہ نماز کی اقامت کے وقت مجھے نہ دیکھ لو اس وقت تک کھڑے نہ ہوا کرو۔

وضاحت: اس روایت کا پس منظر یہ ہے کہ بعض اوقات ایسا ہوتا کہ حضرت بلال رضی اللہ عنہ آپ ﷺ کے حجرہ شریفہ سے باہر تشریف لانے سے پہلے ہی اقامت شروع کر دیتے اور صحابہ کرام رضی اللہ عنہم حسب دستور اقامت کے ساتھ کھڑے ہو جاتے، پھر ایک مرتبہ ایسا ہوا کہ جب آپ ﷺ کو کچھ دیر لگ گئی تو آپ ﷺ نے یہ ہدایت فرمائی کہ میرے نکلنے سے پہلے کھڑے نہ ہوں (آپ ﷺ کا یہ فرمان بطور شفقت کے امت کو مشقت سے بچانے کے لئے تھا۔

عن ابن شہاب الزہری أن الناس كانوا ساعة يقول المؤمن الله اكبر الله

اکبر یقیم الصلوٰۃ یقوموا الناس الی الصلوٰۃ فلا یاتی النبی صلی اللہ علیہ
والہ وسلم مقامہ حتی یعدل الصفوف۔ (مصنف عبدالرزاق قیام الناس عند الاقامة)
امام ابن شہاب الزہری رضی اللہ عنہ سے منقول ہے کہ جب مؤذن (مکبر) اللہ اکبر اللہ اکبر کہتا تھا
اقامت صلوٰۃ کے لیے تو لوگ کھڑے ہو جاتے تھے اور آنحضرت ﷺ اپنے مصلے پر
تشریف نہیں لاتے تھے جب تک کہ صفوں کو درست نہیں کر لیتے تھے۔

قال علامة بدر الدين عيني وقد اختلف السلف متى يقوم الناس الى الصلوٰۃ
فذهب مالك و جمهور العلماء الى انه ليس لقيامهم حد ولكن استحباب
عامهم القيام اذا خذ البيؤن في الاقامة۔

(عمدة القاری شرح صحیح بخاری ۵/۱۵۲، طبع دار الکتب العلمیۃ بیروت)

علامہ بدر الدین عینی رضی اللہ عنہ فرماتے ہیں کہ سلف کا اس بارے میں اختلاف ہے کہ لوگ نماز
کے لیے کس وقت کھڑے ہوں، امام مالک رضی اللہ عنہ اور جمہور علماء کرام اس طرف گئے ہیں کہ
کھڑے ہونے کے لیے کوئی حد مقرر نہیں، البتہ عام علماء نے کہا ہے جب مؤذن (مکبر)
اقامت شروع کرے تو اس وقت کھڑا ہونا مستحب ہے۔

اسی طرح حضرت امام مالک رضی اللہ عنہ بھی تصریح فرماتے ہیں:

واما قيام الناس حين تقام الصلوٰۃ فاني لم أسمع في ذلك بمحد يقام له الا أني
أرى ذلك على قدر طاقة الناس فان منهم الثقيل والخفيف ولا يستطيعون
أن يكونوا كرجل واحد۔ (موطا امام مالك، صفحہ ۵۱، طبع رياض)

لوگوں کا نماز کے لیے کھڑے ہونے کے بارے میں میں نے کوئی ایسی حد نہیں سنی کہ اس
وقت کھڑے ہوں، اور میرا خیال ہے کہ یہ بات لوگوں کی طاقت اور برداشت پر مبنی
ہے، بعض لوگ بوجھل ہوتے ہیں اور بعض لوگ ہلکے پھلکے ہوتے ہیں عام لوگ ایک طرح
کے نہیں ہو سکتے۔

سر ڈھانپ کر نماز پڑھنے کا حکم

مرد کے لیے ڈھانپ کر نماز پڑھنا ہی مسنون ہے:

نماز کے آداب میں سے ہے کہ پورا لباس پہن کر نماز پڑھے اور سر کو بھی ڈھانپ کر رکھے بلکہ آپ ﷺ کی اتباع میں ہر شخص کو عام حالات میں بھی سر ڈھانپ کر رکھنا چاہیے ہاں اگر مجبوری کی وجہ سے ننگے سر نماز پڑھ لی تو نماز ہو جائے گی لیکن کپڑا یا ٹوپی وغیرہ کے ہوتے ہوئے ننگے سر نماز پڑھنا خلاف سنت ہے۔

عن وائل بن حجر رضی اللہ عنہ رایت النبی صلی اللہ علیہ والہ وسلم واصحابہ فی الشتاء فرایتہم فی البرانس والا کسیۃ وایدیہم فیہا۔

(المعجم الكبير للطبرانی رقم الحديث ۱۴۵۶۳) (مجمع الزوائد باب الصلاة في الثوب الواحد وأكثر منه) حضرت وائل بن حجر رضی اللہ عنہ فرماتے ہیں کہ میں نبی کریم ﷺ کی خدمت میں سردی کے موسم میں حاضر ہوا تو میں نے ان کو دیکھا کہ وہ لمبی ٹوپوں اور چادروں میں (نماز پڑھتے) تھے اور ان کے ہاتھ چادروں کے اندر رہتے تھے۔

عن وائل بن حجر رضی اللہ عنہ قال رایت رسول اللہ صلی اللہ علیہ والہ وسلم حین افتتاح الصلاة رفع یدیه حیال اذنیہ قال ثم اتیتہم فرایتہم یرفعون ایدیہم الی صدورہم فی افتتاح الصلاة علیہم برانس واکسیۃ۔

(سنن ابو داؤد باب رفع یدین فی الصلاة)

حضرت وائل بن حجر رضی اللہ عنہ فرماتے ہیں کہ میں نے رسول اللہ ﷺ کو دیکھا کہ جس وقت آپ ﷺ نماز شروع فرماتے تو اپنے دونوں ہاتھوں کو کانوں کی لوتک اٹھاتے، پھر میں دوسری مرتبہ حاضر ہوا تو میں نے (صحابہ کرام رضی اللہ عنہم) کو دیکھا کہ وہ نماز شروع کرتے وقت (سردی کی وجہ سے) اپنے ہاتھوں کو اپنے سینوں تک اٹھاتے تھے اور ان کے سروں پر اس وقت لمبی ٹوپیاں ہوتی تھیں اور انہوں نے چادریں اوڑھ رکھی تھیں۔

عن وائل بن حجر رضی اللہ عنہ اتیت النبی صلی اللہ علیہ والہ وسلم فرایتہم

يصلون في الاكسية والبرانس ايديهم من البرد.

(معجم الصحابة لابن قانع باب الفاء، طبع مكتبة الغرباء الاثرية المدينة)

حضرت وائل بن حجر رضي الله عنه فرماتے ہیں کہ میں نبی کریم صلی اللہ علیہ وسلم کی خدمت میں حاضر ہوا تو میں نے (نبی کریم صلی اللہ علیہ وسلم اور صحابہ کرام رضی اللہ عنہم) کو دیکھا کہ وہ چادریں اوڑھے اور ٹوپیاں پہنے ہوئے نماز پڑھ رہے تھے اور ان کے ہاتھ سردی کی وجہ سے چادروں کے اندر تھے۔

عن ابن عمر رضی اللہ عنہ کان رسول اللہ صلی اللہ علیہ والہ وسلم یلبس

قلنسوة بیضاء. (اخلاق النبی لابن الشیخ اصباحانی، باب ذکر قلنسوته رضی اللہ عنہ، رقم الحدیث ۴۱۲)

حضرت عبداللہ بن عمر رضی اللہ عنہما فرماتے ہیں کہ رسول اللہ صلی اللہ علیہ وسلم سفید ٹوپی پہنا کرتے تھے۔

یہی حدیث معمولی الفاظ کے فرق کے ساتھ مندرجہ ذیل کتب میں بھی مذکور ہے:

(شعب الایمان، فصل فی العیاشیہ رقم الحدیث ۵۸۴۸) (الکامل لابن عدی ۵/۳۵۰) (المعجم الأوسط

للطبرانی باب المیم رقم الحدیث ۶۱۸۴) (مجمع الزوائد باب فی القلنسوة) (المطالب العالیة لابن

حجر رقم الحدیث ۲۲۹۹) (عون المعبود، کتاب اللباس، باب فی العیاشیہ) (تحفة الأحوذی، ابواب

اللباس باب کیف کان کلام الصحابة).

عن انس رضی اللہ عنہ ان النبی صلی اللہ علیہ والہ وسلم کان یلبس کبة

بیضاء. (تاریخ دمشق لابن عساکر ۴/۱۹۳، السیرة النبویة، باب مارود فی شعرة وشیبہ وخضابه)

حضرت انس رضی اللہ عنہ فرماتے ہیں کہ نبی کریم صلی اللہ علیہ وسلم سفید ٹوپی پہنا کرتے تھے۔

عن عائشة رضی اللہ عنہا ان رسول اللہ صلی اللہ علیہ والہ وسلم کان له کبة

بیضاء. (تاریخ دمشق لابن عساکر ۴/۱۹۳، السیرة النبویة، باب مارود فی شعرة وشیبہ وخضابه)

حضرت عائشہ رضی اللہ عنہا فرماتی ہیں کہ رسول اللہ صلی اللہ علیہ وسلم کی ایک سفید چٹنی ٹوپی تھی۔

عن عائشة رضی اللہ عنہا کان لرسول اللہ صلی اللہ علیہ والہ وسلم قلنسوة بیضاء

لا طئة یلبسها. (تاریخ دمشق لابن عساکر ۴/۱۹۳، السیرة النبویة، باب مارود فی شعرة وشیبہ

وخضابه) (المتفق والمفتوح للغطیب البغدادی، رقم الحدیث ۱۲۵۵، طبع دار القادری دمشق)

حضرت عائشہ رضی اللہ عنہا فرماتی ہیں کہ رسول اللہ صلی اللہ علیہ وسلم کی ایک سفید سر سے چسکی ہوئی ٹوپی تھی جسے

آپ صلی اللہ علیہ وسلم پہنا کرتے تھے۔

عن ابی ہریرۃ رضی اللہ عنہ قال رأیت رسول اللہ صلی اللہ علیہ وآلہ وسلم وعلیہ قلنسوة بیضاء شامیة۔ (اخلاق النبی لابن الشیخ اصیہانی باب ذکر قلنسوتہ ﷺ رقم الحدیث ۴۳۴) حضرت ابو ہریرہ رضی اللہ عنہ نے فرمایا کہ میں نے رسول اللہ ﷺ کو دیکھا کہ آپ ﷺ نے سفید شامی ٹوپی پہنی ہوئی تھی۔

عن عائشة رضی اللہ عنہا ان النبی صلی اللہ علیہ وآلہ وسلم کان یلبس من القلانسی فی السفر ذوات الأذان وفی الحضر المشیرة یعنی الشامیة۔ (اخلاق النبی لابن الشیخ اصیہانی باب ذکر قلنسوتہ ﷺ رقم الحدیث ۴۱۴) (الأنوار فی شمائل النبی المغتار باب فی ذکر عمامة وقلنسوتہ ﷺ رقم الحدیث ۹۶، مطبع دار المکتبی دمشق) حضرت عائشہ رضی اللہ عنہا نے فرمایا کہ نبی کریم ﷺ سفر میں کانوں والی ٹوپی پہنتے تھے اور حضر میں چھٹی شامی ٹوپی پہنتے تھے۔

عن عائشة رضی اللہ عنہا ان النبی صلی اللہ علیہ وآلہ وسلم کان یلبس من القلانسی ذات الأذان۔ (الجامع لا خلاق الراوی وآداب السامع للخطیب البغدادی رقم الحدیث ۸۹۰، مطبع مکتبہ المعارف ریاض) (الفوائد لعلم الرازی رقم الحدیث ۱۰۱۱، مطبع مکتبہ الرشد ریاض)

حضرت عائشہ رضی اللہ عنہا نے فرمایا کہ نبی کریم ﷺ لمبی کانوں والی ٹوپی پہنتے تھے۔

عن ابو سلیط رضی اللہ عنہ قال انه رأى علی رسول اللہ صلی اللہ علیہ وآلہ وسلم قلنسوة اسماط لها اذان قد ثقب لها حجران فی اذنیہما۔

(الأحاد والمثنائی لابن ابی عاصم تحت رقم الحدیث ۱۶۸۳، مطبع دار الراجیة ریاض)

حضرت ابو سلیط رضی اللہ عنہ نے رسول اللہ ﷺ کے سر پر اونی کانوں والی ٹوپی دیکھی، جس کے کانوں میں آر پار دو سوراخ تھے۔

عن ابن عباس رضی اللہ عنہ قال کان لرسول اللہ صلی اللہ علیہ وآلہ وسلم ثلاث قلانسی قلنسوة بیضاء مصریة وقلنسوة بردة حبرة وقلنسوة ذات اذان یلبسها فی السفر وربما وضعها بین یدیه اذا صلی۔

(اخلاق النبی لابن الشیخ اصیہانی، باب ذکر قلنسوتہ ﷺ رقم الحدیث ۴۱۵)

حضرت عبداللہ بن عباس رضی اللہ عنہما نے فرمایا کہ رسول اللہ ﷺ کی تین ٹوپیاں تھیں، ایک سفید مصری ٹوپی، دوسری روئی کے سِلے ہوئے کپڑے کی ٹوپی اور تیسری کانوں والی ٹوپی جسے سفر میں استعمال فرماتے تھے اور بعض اوقات اس کو نماز پڑھتے وقت اپنے سامنے (سترہ کی غرض سے) رکھ لیا کرتے۔

عن ابن عباس رضی اللہ عنہ قال کان لرسول اللہ صلی اللہ علیہ والہ وسلم قلنسوة أسماط یعنی جلو ط و کانت فیہا ثقبۃ۔

(انساب الاشراف للبلاذری، باب لباس رسول اللہ ﷺ، طبع دار لفرکر بیروت)

حضرت ابن عباس رضی اللہ عنہما فرماتے ہیں کہ رسول اللہ ﷺ کی موٹے کپڑے (یا چمڑے) کی ٹوپی تھی جس میں سوراخ تھے۔

عن عبد اللہ بن بسر رضی اللہ عنہ قال رأیت رسول اللہ صلی اللہ علیہ والہ وسلم ولہ قلنسوة طويلة لها اذنان وقلنسوة لاطية۔

(اخلاق النبی لابن الشیخ اصہبانی باب ذکر قلنسوته ﷺ رقم الحدیث ۳۱۶)

حضرت عبداللہ بن بسر رضی اللہ عنہما فرماتے ہیں کہ میں نے رسول اللہ ﷺ کو دیکھا کہ آپ صلی اللہ علیہ وسلم کی ایک لمبی ٹوپی تھی، جس کے دونوں طرف کان تھے اور آپ صلی اللہ علیہ وسلم کی ایک ٹوپی سر سے چمکی ہوئی تھی۔

عن زید بن اسلم کان موسیٰ بن عمران علیہ السلام اذا غضب اشتعلت النار فی قلنسوته۔ (مساوی اخلاق خرائطی، رقم الحدیث ۳۳۹، طبع جدۃ)

حضرت اسلم رضی اللہ عنہما فرماتے ہیں کہ حضرت موسیٰ بن عمران علیہ السلام کو جب غصہ آتا تھا تو آپ کی ٹوپی میں آگ بھڑک اٹھتی تھی۔

عن ابو قرصافہ رضی اللہ عنہ قال قال کسانی رسول اللہ صلی اللہ علیہ والہ وسلم برنسا وقال البسه۔ (البعجم الکبیر للطبرانی باب الجیم، رقم الحدیث ۲۵۲)

حضرت ابو قرصافہ رضی اللہ عنہما فرماتے ہیں کہ مجھے رسول اللہ ﷺ نے برنس (یعنی لمبی ٹوپی) پہنائی اور فرمایا کہ اسے پہن لو۔

عن ابو قرصافه رضى الله عنه قال كساني رسول الله صلى الله عليه واله وسلم
برنسا وقال البسه. (مجمع الزوائد باب البرانس رقم الحديث ٨٥٢٦)
حضرت ابو قرصافه رضی اللہ عنہ فرماتے ہیں کہ مجھے رسول اللہ ﷺ نے برنس (یعنی لمبی ٹوپی)
پہنائی اور فرمایا کہ اسے پہن لو۔

عن فلتان بن عاصم الجرمي رضى الله عنه قال اتيت النبي صلى الله عليه واله
وسلم فرأيتهم يصلون في الاكسية والبرانس وايديهم فيها من البرد.

(معجم الصحابة لابن قانع رقم الحديث ١٢٤٢)

حضرت عاصم بن الجرمي رضی اللہ عنہ سے روایت ہے کہ میں نے نبی کریم ﷺ کی خدمت میں
حاضر ہوا تو میں نے (آپ ﷺ اور صحابہ کرام رضی اللہ عنہم) کو دیکھا کہ وہ چادریں اوڑھے اور
ٹوپیاں پہننے نماز پڑھ رہے تھے اور ان کے ہاتھ سردی کی وجہ سے چادروں کے اندر تھے۔

عن عاصم عن كليب عن أبيه عن خاله قال أتيت النبي صلى الله عليه واله
وسلم في الشتاء فوجدتهم يصلون في البرانس والاكسية وأيديهم فيها.

(الاوسط لابن المنذر رقم الحديث ١٢٥٦) (مجمع الزوائد باب الصلاة في الثوب الواحد وأكثر منه)
حضرت عاصم بن کلب رضی اللہ عنہ اپنے والد سے نقل کرتے ہیں اور وہ اپنے ماموں سے روایت
کرتے ہیں کہ میں نبی کریم ﷺ کی خدمت میں سردیوں میں حاضر ہوا تو وہ سب (یعنی
تمام صحابہ رضی اللہ عنہم) ٹوپیاں پہنے ہوئے اور چادریں اوڑھے ہوئے نماز پڑھ رہے تھے اور ان
کے ہاتھ (سردی کی وجہ سے) چادروں میں تھے۔

كانت له (أى لرسول الله صلى الله عليه واله وسلم) عمامة تسبي السحاب
كساها عليا و كان يلبسها و يلبس تحتها القلنسوة و كان يلبس القلنسوة
بغير عمامة و يلبس العمامة بغير قلنسوة.

(زاد المعاد فصل في ملاسبه طبع مؤسسة الرسالة بيروت)

آپ ﷺ کا ایک عمامہ تھا جسے ”سحاب“ کہا جاتا تھا آپ ﷺ نے بعد میں وہ عمامہ
حضرت علی رضی اللہ عنہ کو پہنایا تھا آپ ﷺ کبھی عمامہ کے نیچے ٹوپی پہنتے تھے اور کبھی بغیر عمامہ

کے صرف ٹوپی پہنتے تھے اور کبھی بغیر ٹوپی کے صرف عمامہ باندھتے تھے۔

عن أنس رضي الله عنه فكان رسول الله صلى الله عليه وآله وسلم يكثر القناع.

(شمائل ترمذی، باب ما جاء تقنع رسول الله ﷺ)

حضرت انس رضی اللہ عنہ فرماتے ہیں کہ آپ ﷺ اپنے سر مبارک کو اکثر اوقات ڈھانپ کر رکھتے تھے۔

عن ركانه رضي الله عنه قال قال رسول الله صلى الله عليه وآله وسلم لا تزال

امتي على الفطرة ما لبسو العباءم على القلائس. (سنن ترمذی، باب العباءم على القلائس)

حضرت ركانہ رضی اللہ عنہ سے روایت ہے کہ رسول اللہ ﷺ نے فرمایا کہ میری امت فطرتِ

انسانی پر قائم رہے گی جب تک ٹوپوں پر عمامے باندھتے رہیں گے۔

كان رسول الله صلى الله عليه وآله وسلم يام بستر الراس بالعبامه او العلنسة

وينهى عن كشف الراس في الصلاة. (كشف الغمة عن جميع الامة، باب صفة الصلاة)

(امام شعرانی رحمہ اللہ نقل کرتے ہیں کہ) رسول اللہ ﷺ عمامہ یا ٹوپی سے سر ڈھانپنے کا حکم

فرماتے تھے اور ننگے سر نماز پڑھنے سے منع فرماتے تھے۔

عن ابن مسعود رضي الله عنه عن النبي صلى الله عليه وآله وسلم قال كان

على موسى عليه السلام يومه كلبه ربه كسائى صوف وجبة صوف وكبة صوف

وسر اويل صوف. (سنن ترمذی، كتاب اللباس، باب ما جاء في لبس الصوف)

حضرت عبداللہ بن مسعود رضی اللہ عنہ سے روایت ہے کہ نبی کریم ﷺ نے فرمایا کہ جس دن رب

تعالیٰ نے موسیٰ علیہ السلام کے ساتھ کلام کیا تو اس دن حضرت موسیٰ علیہ السلام کے جسم پر اون کی چادر اور

سر پر چھوٹی اونی ٹوپی تھی۔

یہی حدیث معمولی الفاظ کے فرق کے ساتھ مندرجہ ذیل کتب میں بھی مذکور ہے:

(مصنف ابن ابی شیبہ، رقم الحدیث ۳۶۳۲۳) (مسند ابو یعلیٰ الموصلی، رقم الحدیث ۴۰۹۴) (مستدرک

للحاکم، رقم الحدیث ۴۳۳۱) (مسند البزار، رقم الحدیث ۲۰۳۱)

عن أبي هريرة قال كان لرسول الله صلى الله عليه وآله وسلم قلنسوة شامية

وفي رواية عن عطاء عن أبي هريرة كان لرسول الله صلى الله عليه وآله وسلم

قلنسوة بيضاء شامية. (مسند امام اعظم، باب ما جاء في القلائس)

حضرت ابو ہریرہ رضی اللہ عنہ فرماتے ہیں کہ رسول اللہ ﷺ شام کی بنی ہوئی سفید ٹوپی پہنتے تھے۔
 عن فضالة بن عبيد يقول سمعت عمر بن الخطاب رضی اللہ عنہ يقول سمعت رسول اللہ صلی اللہ علیہ والہ وسلم يقول الشہدای أربعة رجل مؤمن جيد الايمان لقي العدو فصدق الله حتى قتل فذلك الذي يرفع الناس اليه أعينهم يومه القيامة هكذا ورفع رأسه حتى وقعت قلنسوته قال فما أدري أقلنسوة عمر رضی اللہ عنہ أراد أمه قلنسوة النبي صلی اللہ علیہ والہ وسلم۔

(سنن ترمذی، باب فضل الشہداء عند اللہ)

حضرت عمر بن خطاب رضی اللہ عنہ سے روایت ہے کہ میں نے رسول اللہ ﷺ کو فرماتے ہوئے سنا کہ شہید چار قسم کے لوگ ہیں، وہ جس کا ایمان مضبوط ہو وہ دشمن سے مقابلہ کرے اور اللہ تعالیٰ کے کئے گئے وعدہ کو سچ کر دیکھائے یہاں تک کہ شہید ہو جائے، یہ وہ شخص ہے کہ قیامت کے دن لوگ اس کی طرف نظریں اٹھا اٹھا کر دیکھیں گے اور فرمایا اس طرح آپ ﷺ نے سر اٹھایا کہ آپ ﷺ کی ٹوپی گر گئی (راوی کہتا ہے کہ) مجھے علم نہیں کہ ٹوپی آپ ﷺ کی گری یا حضرت عمر بن خطاب رضی اللہ عنہ کی گری تھی۔

یہی حدیث معمولی الفاظ کے فرق کے ساتھ مندرجہ ذیل کتب میں بھی مذکور ہے:

(مسند احمد رقم الحدیث ۱۳۶) (مسند ابی یعلیٰ رقم الحدیث ۲۵۲) (کتاب الجہاد لابن ابی عاصم رقم الحدیث ۱۸۶) (شعب الایمان للبیہقی رقم الحدیث ۳۹۵) (مسند ابی دائود طیالسی رقم الحدیث ۲۵) (مسند عبد بن حمید رقم الحدیث ۲۶)

فائدہ: آپ ﷺ اور حضرت عمر رضی اللہ عنہ جنگ میں بھی سر پر ٹوپی کا اہتمام فرماتے تھے تو یقیناً نماز میں تو آپ ﷺ اور صحابہ کرام رضی اللہ عنہم اور زیادہ اس کا اہتمام فرماتے ہوں گے۔

کان رسول اللہ صلی اللہ علیہ والہ وسلم یسبی کل شیء له فکان لرسول اللہ صلی اللہ علیہ والہ وسلم عمامة تسمى السحاب وكان یلبس تحت العمامة القلانيس اللاطئة۔ (اسد الغابۃ، ۱/۲)

رسول اللہ ﷺ اپنی ہر استعمال کی چیز کا نام رکھتے تھے، آپ ﷺ کا ایک عمامہ تھا جس کا نام سحاب تھا، آپ ﷺ عمامہ کے نیچے سر سے چپکے رہنے والی ٹوپیاں پہنتے تھے۔

عن ابن عباس رضی اللہ عنہ اَنَّہ صلی اللہ علیہ وآلہ وسلم کان یلبس القلانس تحت العباءم وبغیر العباءم ویلبس العباءم بغیر قلانس۔

(مرقاۃ المفاتیح، کتاب اللباس)

حضرت ابن عباس رضی اللہ عنہما سے روایت ہے کہ رسول اللہ ﷺ عمامہ کے نیچے ٹوپیاں پہنتے تھے اور کبھی صرف ٹوپی پہنتے اور کبھی بغیر ٹوپی کے عمامہ پہنتے تھے۔

عن نافع أن ابن عمر رضی اللہ عنہما خرج حاجا فأحرم فوضع رأسه فی برد شدید فألقیت علیہ برنسا فانتبه فقال ما ألقیت علی فقلت برنسا قال تلقیه علی وقد حدثتک أن رسول اللہ صلی اللہ علیہ وسلم نهانا عن لبسه۔

(مسند احمد رقم الحدیث ۶۲۶۶)

حضرت نافع رضی اللہ عنہ فرماتے ہیں کہ حضرت عبداللہ بن عمر رضی اللہ عنہما حج کے احرام کے ساتھ نکلے جبکہ ان کا سر سخت سردی میں تھا (یعنی سر پر کوئی ٹوپی وغیرہ نہ تھی) تو میں نے ان کے سر پر ایک ٹوپی کو رکھ دیا، جب وہ (ابن عمر رضی اللہ عنہما) بیدار ہوئے تو مجھ سے فرمایا کہ یہ میرے سر پر کیا ڈال دیا؟ تو میں نے عرض کیا کہ ٹوپی! تو (ابن عمر رضی اللہ عنہما) فرمانے لگے کہ تم میرے سر پر ٹوپی رکھ رہے ہو جبکہ میں نے تمہیں بتایا بھی تھا کہ رسول اللہ ﷺ نے (احرام کی حالت میں سر پر) ٹوپی رکھنے سے منع فرمایا ہے۔

یہی حدیث معمولی الفاظ کے فرق کے ساتھ مندرجہ ذیل کتب میں بھی مذکور ہے:

(مسند حمیدی رقم الحدیث ۴۱۲) (سنن ابو داؤد باب ما یلبس المحرم) (سنن الکبریٰ للبیہقی باب من کرہ أن یطرح علی نفسه مخیطا وهو)

عن سالم عن ابیہ (عبداللہ بن عمر رضی اللہ عنہما) عن النبی صلی اللہ علیہ وآلہ وسلم قال لا یلبس المحرم القبیض ولا العباءة ولا السراویل ولا البرنس ولا ثوبا مسه زعفران ولا روس ولا الخفین الا لمن لم یجد النعلین فان لم یجدہما فلیقطعہما اسفل من الکعبین۔ (صحیح بخاری، کتاب اللباس باب فی العباءم) حضرت عبداللہ بن عمر رضی اللہ عنہما نے (رسول اللہ ﷺ سے احرام باندھنے والے کے لباس کے بارے میں پوچھا تو) آپ ﷺ نے فرمایا کہ احرام میں نہ قمیض پہنو، نہ عمامہ، نہ پاجامہ، نہ

ٹوپی اور نہ کوئی ایسا کپڑا پہنے جس میں زعفران اور ورس لگا ہو اور نہ موزے پہنے، البتہ اگر کسی کو جوتے نہ ملیں تو موزوں کو ٹخنوں کے نیچے تک کاٹ دے پھر پہنے۔

یہی حدیث معمولی الفاظ کے فرق کے ساتھ مندرجہ ذیل کتب میں بھی مذکور ہے:

(صحیح ابن حبان رقم الحدیث ۶۹۱۷) (مسند احمد رقم الحدیث ۴۸۵۶) (سنن ابو داؤد باب ما یلبس البحر) (سنن الکبریٰ للبیہقی باب من کرہ أن یطرح علی نفسه مخیطا وهو) (صحیح مسلم رقم الحدیث ۱۱۷۷) (موطا امام مالک رقم الحدیث ۱۱۶۰)

وضاحت: اس حدیث سے معلوم ہوا کہ صحابہ کرام رضی اللہ عنہم کا لباس عام حالات میں قمیض، پاجامہ، عمامہ اور ٹوپی ہوتا تھا۔

آثار صحابہ رضی اللہ عنہم وما بعین رضی اللہ عنہم:

عن ابن عمر رضی اللہ عنہ أنه کان اذا مسح رأسه رفع القلنسوة ومسح مقدم رأسه. (سنن الکبریٰ للبیہقی باب التعرض علی الرمی)

حضرت عبداللہ بن عمر رضی اللہ عنہما سے روایت ہے کہ جب وہ مسح فرماتے تو ٹوپی کے سرے کو اٹھا کر اگلے حصے پر مسح فرماتے۔

ولهذا قال ابن عمر رضی اللہ عنہ لغلماہ نافع لہا رأہ یصلی حاسراً، أ رأیت لو خرجت الی الناس کنت تخرج ہکذا؟ قال لا، قال فاللہ احق من یتجمل لہ.

(مجموعہ الفتاویٰ ابن تیمیہ، فصل فی اللباس فی الصلوٰۃ)
حضرت عبداللہ بن عمر رضی اللہ عنہما نے حضرت نافع رضی اللہ عنہ کو ننگے سر نماز پڑھتے دیکھا تو فرمایا کیا تم اسی حالت (ننگے سر) لوگوں سے ملو گے؟ تو حضرت نافع رضی اللہ عنہ نے جواب دیا نہیں! اس پر حضرت ابن عمر رضی اللہ عنہما نے فرمایا کہ اللہ تعالیٰ اس بات کا زیادہ حق دار ہے کہ اس کے لیے وقار اور زینت اختیار کی جائے۔

عن نافع عن ابن عمر رضی اللہ عنہ أنه کان اذا سجد یضع کفیه علی الذی یضع علیہ جہتہ قال ولقد رأیتہ فی یوم شدید البرد یمخرج کفیه من تحت برنس لہ.

(کتاب الامر للشافعی، باب وضع الایدی للسجود) (معرفة السنن والآثار للبیہقی، باب السجود)
حضرت نافع رضی اللہ عنہ فرماتے ہیں کہ حضرت عبداللہ بن عمر رضی اللہ عنہما جب سجدہ کرتے تو اپنی ہتھیلی

وہاں رکھتے تھے کہ جہاں وہ اپنی پیشانی رکھتے تھے اور فرمایا کہ میں نے انہیں دیکھا ہے کہ شدید سردی کے دنوں میں وہ اپنے ہاتھوں کو ٹوپی کے نیچے سے نکالتے تھے۔

عن علی رضی اللہ عنہ قال اذا صلی احدکم فلیحسر العمامة عن جہتہ۔

(مصنف ابن ابی شیبہ، باب من کرا السجود علی کور العمامة)

حضرت علی رضی اللہ عنہ نے فرمایا کہ جب تم میں سے کوئی نماز پڑھے تو اپنی پیشانی سے پگڑی کو ہٹالے۔

عن عبد اللہ بن سعید قال رایت علی بن الحسین قلنسوة بیضاء مصر بہ۔

(مصنف ابن ابی شیبہ، کتاب اللباس، باب فی لبس القلانسی)

حضرت عبد اللہ بن سعید رضی اللہ عنہ فرماتے ہیں کہ میں نے حضرت علی بن حسین رضی اللہ عنہما کے سر پر ایک سفید رنگ کی دو تہہ والی بڑی ٹوپی دیکھی۔

حضرت انس رضی اللہ عنہ کا ہمارے پاس سے گزر ہوا، وہ علیہ قلنسوة لاطئة وہ چپکی ہوئی ٹوپی

پہنے ہوئے تھے۔ (المحاوی للفتاویٰ، باب اللباس، طبع دار الکتب العلمیۃ بیروت)

عن عیسیٰ بن طہمان قال علی بن مالک رضی اللہ عنہ برنسا۔

(مصنف ابن ابی شیبہ، کتاب اللباس، باب فی لبس البرانس)

حضرت عیسیٰ بن طہمان رضی اللہ عنہ فرماتے ہیں کہ میں نے حضرت انس رضی اللہ عنہ کو برنس (لمبی) ٹوپی پہنے دیکھا۔

عن سلمة بن وردان قال رایت علی بن انس رضی اللہ عنہ عمامة سوداء علی غیر

قلنسوة۔ (مصنف ابن ابی شیبہ، کتاب اللباس، باب فی العمامة السود)

حضرت سلمہ بن وردان رضی اللہ عنہ فرماتے ہیں کہ میں نے حضرت انس رضی اللہ عنہ کے سر پر بغیر ٹوپی کے سیاہ عمامہ دیکھا۔

استدلال: اس حدیث سے یہ بات ثابت ہوتی ہے کہ صحابہ کرام رضی اللہ عنہم عام طور پر ٹوپیاں بھی پہنتے تھے۔

وقال الحسن کان القوم یسجدون علی العمامة والقلنسوة ویداہ فی کم۔

(صحیح بخاری، باب السجود علی الثواب فی شدة الحر)

حضرت حسن بصری رضی اللہ عنہ فرماتے ہیں کہ (صحابہ کرام رضی اللہ عنہم) کبھی گرمی کی شدت کی وجہ سے پگڑی اور ٹوپی پر سجدہ کیا کرتے تھے۔

عن زید بن جبیر رايت علي عبد الله بن الزبير رضي الله عنه بر طلة۔

(مصنف ابن أبي شيبة، كتاب اللباس باب في لبس البراطل)

حضرت زید بن جبیر رضی اللہ عنہ فرماتے ہیں کہ میں نے ابن زبیر رضی اللہ عنہ کے سر پر لمبی ٹوپی دیکھی۔

عن مغيرة عن ابراهيم النخعي كانوا يصلون في مساتقهم وبرانسمهم وطيا السهم ما يخرجون أيديهم منها قلنا له ما المستقة قال هي جبة يعملها أهل الشام ولها كمان طويلان ولبنها على الصدر يلبسونها ويعقدون كبيها اذا لبسوها۔

(مصنف عبد الرزاق باب الرجل يسجد ملتحفا لا يخرج يديه)

حضرت ابراہیم نخعی رضی اللہ عنہ فرماتے ہیں کہ صحابہ کرام رضی اللہ عنہم اپنے مساتق (کشادہ آستینوں والے جبوں) میں اور اپنی ٹوپوں میں اور اپنی چادروں میں نماز پڑھا کرتے تھے اور اپنے ہاتھ باہر نہیں نکالتے تھے (راوی کہتے ہیں کہ) ہم نے حضرت ابراہیم نخعی رضی اللہ عنہ سے مساقہ کے بارے میں دریافت کیا؟ تو آپ رضی اللہ عنہ نے فرمایا کہ ایسا جبہ ہوتا ہے جو شام کے لوگ بناتے ہیں اور اس کی آستین لمبی ہوتی ہے اور اس کا درمیان سینہ پر ہوتا ہے، صحابہ کرام رضی اللہ عنہم ان کو پہنتے تھے اور اس کی آستینوں کو پہننے کے بعد بند کر لیا کرتے تھے۔

یہی حدیث معمولی الفاظ کے فرق کے ساتھ مندرجہ ذیل کتب میں بھی مذکور ہے:

(سنن الکبریٰ للبیہقی باب من سجد علیہما فی ثوبہ) (فتح الباری لابن رجب، کتاب الصلاة باب السجود علی الثوب فی شدة الحر)

عن ابراهيم بن ابي عبله أنه رأى من اصحاب النبي صلى الله عليه واله وسلم عبد الله بن عمرو أو عمرو بن عبد الله بن أم حرام ووائله بن الاسقع رضي

الله عنهم يلبسون البرانس۔ (التاريخ الكبير للامام بخاری، جزء ۱، رقم الحديث ۲۴۸)

حضرت ابراہیم بن ابی عبیلہ رضی اللہ عنہ فرماتے ہیں کہ میں نے نبی کریم صلی اللہ علیہ وسلم کے صحابہ کرام رضی اللہ عنہم میں سے حضرت عبد اللہ بن عمرو یا عمرو بن عبد اللہ بن أم حرام اور حضرت وائلہ بن اسقع رضی اللہ عنہ کی زیارت کی، وہ لمبی ٹوپیاں پہنتے تھے۔

عن سليمان بن قرشى انه رأى على عثمان رضى الله عنهم قلنسوة بيضاء مضر
به مبطنة ليس فيها حشو ولها زرني حلقه. (الجرح والتعديل لابن ابى حاتم باب
تسمية من روى عنه العلم ممن يسمى هناد رقم الحديث ٥٠٠)

حضرت سليمان بن قرشى رضي الله عنه نے (خليفة راشد) حضرت عثمان رضي الله عنه کو سفید رنگ کی تنگ اور
استر لگی ہوئی ٹوپی پہنے دیکھا، جس میں کوئی روئی وغیرہ بھری ہوئی نہیں تھی اور اس کے
گھیرے میں گھنڈی (بٹن نما) لگی ہوئی تھی۔

عن يزيد بن بلال رأيت علياً رضى الله عنه يتوضأ فخلل لحيته قال ورأيت
عليه قلنسوة بيضاء مضر به. (الكنى والاسماء للدولابي، حرف الميم في العين رقم الحديث ١٢٢٨)

حضرت يزيد بن بلال رضي الله عنه فرماتے ہیں کہ حضرت علی رضي الله عنه کو وضو کرتے دیکھا، آپ رضي الله عنه نے
داڑھی کا خلال فرمایا اور میں نے حضرت علی رضي الله عنه کے سر پر چھٹی ٹوپی دیکھی۔

عن حسن بن صالح عن ابوحيان قال كانت قلنسوة علي لطيفة.
(الطبقات الكبرى لابن سعد ذكر قلنسوة علي بن ابى طالب ٢/٢٢، طبع دار الكتب العلمية بيروت)

حضرت ابو حيان رضي الله عنه فرماتے ہیں کہ حضرت علی رضي الله عنه کی ٹوپی ہلکی تھی۔

عن يزيد بن الحارث بن بلال فزارى قال رأيت علي قلنسوة علي رضى الله
عنه بيضاء مصرية. (الطبقات الكبرى لابن سعد ذكر قلنسوة علي بن ابى طالب ٢/٢٢، طبع
دار الكتب العلمية بيروت)

حضرت يزيد بن حارث بن بلال رضي الله عنه فرماتے ہیں کہ میں نے حضرت علی رضي الله عنه کو سفید
مصری ٹوپی پہنے ہوئے دیکھا۔

عن ابو الزعراء اخبر رجل عبد الله بن مسعود رضى الله عنه ان قوماً في المسجد
بعد المغرب... فأتاهم وعليه برنس له.

(حلية الاولياء، تحت ترجمہ سعید بن فیروز ابو البختری، ٢/٢٥٨)

حضرت ابو زعراء رضي الله عنه بیان کرتے ہیں کہ عبد اللہ بن مسعود رضي الله عنه کو ایک شخص نے اطلاع دی
کہ کچھ لوگ مغرب کی نماز کے بعد مسجد میں بیٹھے ہیں، حضرت عبد اللہ بن مسعود رضي الله عنه ان کے
پاس آئے تو اس وقت آپ رضي الله عنه کے سر پر لمبی ٹوپی تھی۔

عن عباد بن ابی سلیمان رأیت علی انس بن مالک رضی اللہ عنہ قلذ موة بیضاء.
(الطبقات الكبرى لابن سعد ۱/۱۸، طبع دارالکتب العلمیہ بیروت)
حضرت عباد بن ابوسلیمان رضی اللہ عنہ فرماتے ہیں کہ میں نے حضرت انس رضی اللہ عنہ کو سفید ٹوپی پہنے ہوئے دیکھا۔

عن معتبر سمعت أبی قال رأیت علی أنس رضی اللہ عنہ برنسا اسفر من خز.
(صحیح بخاری، کتاب اللباس، باب البرانس)
حضرت معتبر رضی اللہ عنہ اپنے والد سے بیان کرتے ہیں کہ انہوں نے حضرت انس رضی اللہ عنہ کو زرد رنگ کی اونی لمبی ٹوپی پہنے ہوئے دیکھا۔

عن سفیان عن أبی حصین قال رأیت شیخا علیہ برنسا۔

(معرفة السنن والآثار للبيهقي، باب وضع علی الرکتین فی الركوع ونسخ)
حضرت حصین رضی اللہ عنہ فرماتے ہیں کہ میں نے بزرگ حضرت انس رضی اللہ عنہ کو ٹوپی پہنے ہوئے دیکھا۔
عن عبد الملك بن عمير رأیت علی أبی موسی الاشعري برنسا۔

(سنن الكبرى للبيهقي، باب الرخصة للرجال فی لبس الخبز)
حضرت عبد الملك بن عمير رضی اللہ عنہ فرماتے ہیں کہ میں نے حضرت ابو موسیٰ اشعری رضی اللہ عنہ کو لمبی ٹوپی پہنے دیکھا۔

عن نافع عن ابن عمر رضی اللہ عنہ انه كان اذا مسح رأسه رفع القلنسوة
ومسح مقدم رأسه. (سنن دارقطنی، باب ماروی من قول النبی ﷺ الأذنان من الرأس)
(سنن الكبرى للبيهقي، باب ماروی من قول النبی ﷺ الأذنان من الرأس)
حضرت نافع رضی اللہ عنہ بیان کرتے ہیں کہ حضرت عبد اللہ بن عمر رضی اللہ عنہ (وضو میں) اپنے سر کا مسح فرماتے تھے تو ٹوپی اتار کر اپنے سر کے اگلے حصہ پر مسح فرماتے۔

عن هشام بن عروة رأیت ابن الزبير يطوف وعليه قلنسوة لها زر. (أخبار مكة للفاكهي، ذكر تغيب العيين في الطواف والطواف في القلانس، رقم الحديث ۵۶۰، طبع بیروت)
حضرت هشام بن عروہ رضی اللہ عنہ فرماتے ہیں کہ میں نے حضرت عبد اللہ بن زبیر رضی اللہ عنہ کو دیکھا کہ آپ طواف فرما رہے تھے اور آپ نے بنوں والی ٹوپی پہنی ہوئی تھی۔

عن نسیر بن ذعلوق رأیت ابن الزبیر رضی اللہ عنہ یطوف وعلیہ برطلۃ۔

(المعجم الكبير للطبرانی رقم الحديث ۱۳۸۶۹) (مسند ابن الجعد رقم الحديث ۲۲۲۶)

حضرت نسیر بن ذعلوق رضی اللہ عنہ فرماتے ہیں کہ میں نے حضرت عبداللہ بن زبیر رضی اللہ عنہ کو طواف کرتے دیکھا، اور آپ رضی اللہ عنہ کے سر پر سایہ دار ٹوپی تھی۔

عن ہلال بن یساف... فدفعنا الی وابصۃ رضی اللہ عنہ قلت لصاحبی نبدا فننظر الی دلہ فاذا علیہ قلنسوة لاطئة ذات اذنین و برنس خز اغبر و اذا هو معتد علی عصا فی صلاة۔ (سنن ابو داؤد باب الرجل یعتد فی الصلاة علی عصا)

حضرت ہلال بن یساف رضی اللہ عنہ (سے ایک طویل روایت میں فرماتے ہیں کہ) میرے بعض ساتھی (یعنی زیاد بن ابی الجعد رضی اللہ عنہ) ہمیں حضرت وابصہ بن معبد رضی اللہ عنہ کے پاس لے گئے، میں نے اپنے ساتھیوں سے کہا ہم سب سے پہلے ان کی سیرت اور حالت کو دیکھتے ہیں، تو ہم نے دیکھا کہ وہ سر سے جڑی ہوئی کانوں والی ٹوپی اور اونی ٹیالے رنگ کی ٹوپی پہنے ہوئے ہیں اور (ضعف کی وجہ سے) لالچی پر سہارا لے کر نماز پڑھ رہے ہیں۔

عن معاذ بن معاذ رأیت علی ابن عون برنسا من صوف دقیق حسن فقال له بعض اصحابنا ما هذا البرنس یا ابا عون قال برنس کان لابن عمر رضی اللہ عنہ فکساہ أنس بن سیرین فبیع فی میراث أنس فاشتریتہ۔

(العلل و معرفة الرجال للامام احمد بن حنبل ۲/۲۰۱، طبع دار الخانی ریاض)

حضرت معاذ بن معاذ رضی اللہ عنہ فرماتے ہیں کہ میں نے ابن عون رضی اللہ عنہ کو ایک عمدہ باریک اون کی لمبی ٹوپی پہنے ہوئے دیکھا، ان کو ہمارے بعض ساتھیوں نے کہا کہ اے ابو عون! یہ ٹوپی کہا سے آئی؟ تو انہوں نے فرمایا کہ یہ ٹوپی حضرت عبداللہ بن عمر رضی اللہ عنہ کی تھی انہوں نے اس کو انس بن سیرین رضی اللہ عنہ کو پہنادیا، پھر یہ انس رضی اللہ عنہ (کی وفات کے بعد ان) کی میراث میں بیچی گئی تو میں نے اسے خرید لیا۔

عن عبد الرحمن بن عمارۃ بن علیہ بن ابی معیط کنت فیمن حضر الأحنف

بن قیس رضی اللہ عنہ ومات بالكوفة فلما وضعناه في قبرة وسوينا عليه
سقط قلنسوتي فأهويت لاخذها واذا هو في فسح في قبرة مدبصرة.

(طبقات المحدثين لابن الشيخ الاصبهاني ۱/۲۰۱، طبع مؤسسة الرسالة بيروت)

حضرت عبدالرحمن بن عمارہ بن عقبہ بن ابی معیط رضی اللہ عنہ فرماتے ہیں کہ میں حضرت احنف بن
قیس رضی اللہ عنہ کے جنازے میں حاضر تھا، جن کا کوفہ میں انتقال ہوا تھا، پس جب ہم نے ان کو قبر
میں رکھا اور ان پر مٹی وغیرہ ڈالنی شروع کی تو میری ٹوپی گر گئی، پس میں اپنی ٹوپی اٹھانے
کے لیے قبر میں جھکا تو میں نے دیکھا کہ حد نظر تک قبر وسیع ہے۔

استدلال: اس سے معلوم ہوا کہ تابعین عظام عام طور پر ٹوپی پہنا کرتے تھے اور ننگے سر نہیں
رہتے تھے اور یقیناً نماز میں تو اور بھی زیادہ اس کا اہتمام کرتے ہوں گے۔

عن عبد الله بن سعيد بن ابى هند رآيت على بن حسين رضی اللہ عنہ قلنسوة
بيضاء لاطئة. (الطبقات الكبرى لابن سعد ۵/۱۶۸، طبع دار الكتب العلمية بيروت)

حضرت ابن سعید بن ابی ہند رضی اللہ عنہ فرماتے ہیں کہ میں نے حضرت حسین رضی اللہ عنہ کو سفید چمٹی ٹوپی
پہنے ہوئے دیکھا۔

عن هشام قال رآيت ابن الزبير رضی اللہ عنہ قلنسوة لها رف كان يستظل
بها اذا طاف بالبیت. (مصنف ابن أبي شيبة، كتاب اللباس، باب في لبس القلانس)
حضرت ہشام رضی اللہ عنہ فرماتے ہیں کہ میں نے حضرت عبداللہ بن زبیر رضی اللہ عنہ کے سر پر ایک ایسی
ٹوپی دیکھی جس کا چھتا بھی تھا، جب آپ بیت اللہ کا طواف کرتے تو اس چھتے سے دھوپ
سے بچاؤ کرتے۔

عن اشعث عن ابيه ان ابا موسى خرج من الخلاء وعليه قلنسوة.

(مصنف ابن أبي شيبة، كتاب اللباس، باب في لبس القلانس)

حضرت اشعث رضی اللہ عنہ اپنے والد سے روایت کرتے ہیں کہ حضرت ابو موسیٰ اشعری رضی اللہ عنہ قضاء
حاجت سے فارغ ہو کر باہر آئے آپ رضی اللہ عنہ کے سر پر ایک بڑی ٹوپی تھی۔

عن سعيد بن عبد الله بن ضرار قال رأيت انس بن مالك رضى الله عنه أتى الخلاء ثم خرج وعليه قلنسوة بيضاء مزروقة. (مصنف عبد الرزاق، باب المسح على القلنسوة) حضرت سعيد بن عبد الله فرماتے ہیں کہ میں نے حضرت انس بن مالک رضی اللہ عنہ کو دیکھا کہ وہ بیت الخلاء تشریف لے گئے، پھر وہ واپس تشریف لائے، انہوں نے سفید رنگ کی بٹنوں والی ٹوپی پہنی ہوئی تھی۔

عن ابن جابر كان عبد الرحمن ابو عبد الله الأعمى ويزيد بن يزيد ومحمد بن سوقة ومساحق بن عبد الله بن مساحق القرشي يلبسون البرانس.

(تاریخ دمشق، جز ۲۶، صفحہ ۱۲۲، باب عبد الرحمن الدمشقی)

حضرت ابن جابر رضی اللہ عنہ فرماتے ہیں کہ حضرت عبد الرحمن ابو عبد اللہ اعمی، یزید بن یزید، محمد بن سوقة اور مساحق بن عبد اللہ بن مساحق قرشی رضی اللہ عنہم بی ٹوپیاں پہنا کرتے تھے۔

عن عتبة بن ندر.... رأيت أبي امامة و أبي رهم و عمر بن عبد العزيز قلانس

بيضاء صغاراً. (الأخاد والمغانى لابن أبي عاصم ۲/۳۲۲ رقم الحديث ۱۲۳۵، طبع دار الراية رياض)

حضرت عتبہ بن ندر رضی اللہ عنہ (سے ایک طویل روایت ہے جس میں وہ فرماتے ہیں کہ) میں نے حضرت ابو امامہ، ابو رهم سباعی اور عمر بن عبد العزیز رضی اللہ عنہم کو سفید چھوٹی ٹوپیاں پہنے ہوئے دیکھا۔

عن مالك بن انس رأيت ربيعة بن أبي عبد الرحمن عليه قلنسوة ظهارتها و

بطاننها الخبز. (الطبقات الكبرى لابن سعد ۵/۳۱۶، طبع دار الكتب العلمية بيروت)

حضرت مالک بن انس رضی اللہ عنہ فرماتے ہیں کہ میں نے حضرت ربیعہ بن ابی عبد الرحمن رضی اللہ عنہ کو دیکھا انہوں نے ٹوپی پہنی ہوئی تھی جس کا اندرونی و بیرونی حصہ اونی تھا۔

عن منصور ابو سلمه خزاعي كان مالك بن أنس اذا أراد أن يخرج يحدث توضأ

وضوءة للصلاة ولبس أحسن ثيابه ولبس قلنسوة ومشط لحيته فليل له في

ذلك فقال أوقر حديث رسول الله صلى الله عليه واله وسلم. المحدث الفاضل

بن الراوى والواعى للرامهر مزي، باب من كرهه يحدث حتى يتطهر، طبع دار الفكر بيروت)

حضرت منصور ابو سلمہ خزاعی رضی اللہ عنہ فرماتے ہیں کہ حضرت مالک بن انس رضی اللہ عنہ جب حدیث کے

درس کے لیے تشریف لے جانے کا ارادہ فرماتے تو وضو کرتے، جس طرح نماز کے لیے وضو کیا جاتا ہے اور اچھے کپڑے پہنتے اور ٹوپی پہنتے اور کنگھی کرتے، ان سے اس بارے میں پوچھا گیا (ایسا کیوں کرتے ہیں؟) تو حضرت مالک بن انس رضی اللہ عنہ نے فرمایا کہ رسول اللہ ﷺ کی حدیث کی تعظیم و احترام کے لیے ایسا کرتا ہوں۔

عن عبد الله بصري رأيت على الشعبي قلنسوة خضراء.

(الطبقات الكبرى لابن سعد ٥/٢٦٣، طبع دار الكتب العلمية بيروت)

حضرت عبد اللہ بصری رضی اللہ عنہ فرماتے ہیں کہ میں نے حضرت شعبی رضی اللہ عنہ کے سر پر ہرے رنگ کی اونی ٹوپی دیکھی۔

عن خالد بن ابوبكر رأيت على القاسم قلنسوة بيضاء.

(الطبقات الكبرى لابن سعد ٥/١٣٤، طبع دار الكتب العلمية بيروت)

حضرت خالد بن ابوبکر رضی اللہ عنہ فرماتے ہیں کہ میں نے حضرت قاسم رضی اللہ عنہ (حضرت ابوبکر رضی اللہ عنہ کے پوتے) کو سفید ٹوپی پہنے ہوئے دیکھا۔

عن عثيم بن نسطاس أنه رأى ابن المسيب في يوم الاضحى عليه برنس ارجوان وعمامة سوداء غاديا من المسجد الى المصلى بعدما طلعت الشمس.

(كتاب الامم للشافعي، باب الزينة للعيد) (معرفة السنن والآثار للبيهقي، باب الغدو الى المصلى)

حضرت عثیم بن نسطاس رضی اللہ عنہ فرماتے ہیں کہ ابن مسیب رضی اللہ عنہ کو دیکھا کہ یوم اضحیٰ کے دن اُن کے سر پر ارجوان کی ٹوپی تھی اور عمامہ تھا، اور مسجد سے آرہے تھے اُس کے بعد کہ سورج طلوع ہو چکا تھا۔

عن عفان بن مسلم كان حماد بن زيد يلبس قلنسوة بيضاء طويلة لطيفة.

(الطبقات الكبرى لابن سعد ٥/٢١٠، طبع دار الكتب العلمية بيروت)

حضرت عفان رضی اللہ عنہ فرماتے ہیں کہ حضرت حماد بن زید رضی اللہ عنہ سفید، لمبی ٹوپی پہنا کرتے تھے۔

عن عبد الرحمن بن محمد بن مغيرة رأيت أبا حذيفة شينغاً يفتي الناس بمسجد

الكوفة على رأسه قلنسوة سوداء طوليلة.

(تاریخ الاسلام للذهبی ۲/۹۹۰ حرف النون تحت ترجمة النعمان بن العابت ابو حنیفة)
حضرت عبدالرحمن بن محمد بن مغیرہ رضی اللہ عنہ فرماتے ہیں کہ میں نے حضرت امام ابوحنیفہ رضی اللہ عنہ کو
کوفہ کی ایک مسجد میں بزرگ حالت میں دیکھا کہ آپ لوگوں کو فتویٰ دے رہے تھے اور
آپ کے سر پر کالی لمبی ٹوپی تھی۔

عن صالح بن احمد كانت لابى قلنسوة وقد خاطها بيده فيها قطن فاذا قام
من الليل لبسها. (العلل ومعرفة الرجال للامام احمد بن حنبل ۱/۵۸، طبع دار الخاني رياض)
حضرت صالح رضی اللہ عنہ فرماتے ہیں کہ میرے والد (احمد بن حنبل رضی اللہ عنہ) کی ایک ٹوپی تھی جس
کو انہوں نے اپنے ہاتھ سے سیا تھا اور اس میں روئی بھری ہوئی تھی، پس جب وہ رات کو
(عبادت کے لیے) اٹھتے تھے تو اسے پہن لیا کرتے تھے۔

عن عفان بن مسلم كان ابو عوانة يلبس قلنسوة.

(الطبقات الكبرى ۴/۲۱۲، طبع دار الكتب العلمية بيروت)

حضرت عفان بن مسلم رضی اللہ عنہ فرماتے ہیں کہ حضرت ابو عوانہ رضی اللہ عنہ ٹوپی پہننا کرتے تھے۔

عن ابو نعيم رأيت داود الطائي وكان من افصح الناس واعلمهم بالعربية يلبس
قلنسوة طوليلة سوداء. (سير أعلام النبلاء ۴/۲۲۳، تحت ترجمة داود الطائي الامام الفقيه)
حضرت ابو نعیم رضی اللہ عنہ فرماتے ہیں کہ میں نے حضرت ابو داؤد طائی رضی اللہ عنہ کو دیکھا کہ وہ لوگوں
میں سب سے زیادہ فصیح اور عربی جاننے والے تھے اور وہ کالے رنگ کی لمبی ٹوپی پہننا کرتے تھے۔

عن محمد بن جهم على رأسه فراء قلنسوة كبيروا. (تاريخ بغداد ۱۳/۱۵۴، طبع بيروت)

حضرت محمد بن جہم رضی اللہ عنہ فرماتے ہیں کہ حضرت فراء رضی اللہ عنہ کے سر پر لمبی ٹوپی ہوتی تھی۔

عن أبي الضحى أن شريماً كان يسجد على برنسه، وعبدالرحمن بن يزيد كان
يسجد على عمامة. (مصنف عبدالرزاق باب السجود على العمامة)

حضرت ابو الضحیٰ بیان کرتے ہیں کہ شریح رضی اللہ عنہ اپنی ٹوپی پر اور عبدالرحمن بن یزید رضی اللہ عنہ اپنے
عمامہ پر (گرمی کی وجہ سے) سجدہ کرتے۔

وضع ابو اسحاق قلنسوة فی الصلوة ورفعها. (صحیح بخاری، باب السجود علی الثواب فی شدة الحر) اور ابو اسحاق رضی اللہ عنہ نے نماز میں اپنی ٹوپی کو رکھا اور اونچا کیا۔

قال الثوری والقلنسوة بمنزلة العمامة. (مصنف عبد الرزاق، باب المسح علی القلنسوة) حضرت امام ثوری رضی اللہ عنہ فرماتے ہیں کہ ٹوپی بھی عمامہ ہی کے حکم میں ہے۔

عن عبد الله رايت الاسود يصلي في برنس طيالسہ يسجد فيه ورايت عبد الرحمن يعني ابن يزيد يصلي في برنس شامی يسجد فيه.

(مصنف ابن أبي شيبة، باب في الرجل يسجد ويداه في ثوبه)

حضرت عبداللہ رضی اللہ عنہ فرماتے ہیں کہ میں نے حضرت اسود رضی اللہ عنہ کو دیکھا کہ وہ اپنی چادر کے ساتھ جڑی ہوئی ٹوپی میں نماز پڑھ رہے تھے اور سجدہ بھی اسی میں کر رہے تھے اور میں نے عبدالرحمن بن یزید رضی اللہ عنہ کو شامی ٹوپی میں نماز پڑھتے ہوئے اور سجدہ کرتے ہوئے دیکھا۔

عن اسماعيل قال رايت علي شريح برنسا. (مصنف ابن أبي شيبة، باب في لبس البرانس) حضرت اسماعیل رضی اللہ عنہ فرماتے ہیں کہ میں نے حضرت شریح رضی اللہ عنہ کو لمبی ٹوپی پہنے دیکھا۔

عن ابي شهاب قال رايت علي سعيد بن جبير برنسا.

(مصنف ابن أبي شيبة، باب في لبس البرانس)

حضرت شہاب رضی اللہ عنہ فرماتے ہیں کہ میں نے حضرت سعید بن جبیر رضی اللہ عنہ کو لمبی ٹوپی پہنے دیکھا۔

قال التميمي الثوب الواحد يجز والثوبان احسن والاربع اكمل قميص و سراويل و عمامة و ازار. (المغنی لابن قدامه ۲/۱۳۶)

ابوالحسن تمیمی رضی اللہ عنہ فرماتے ہیں کہ ایک کپڑا نماز کے جواز کے لیے کافی ہے، دو کپڑے بہتر ہیں، چار کپڑے ہوں تو نماز اور زیادہ کامل ہوگی، قمیض، پاجامہ، پگڑی اور تہبند۔

ٹوپی انبیاء علیہم السلام، صلحاء رضی اللہ عنہم و مسلمانوں کا لباس اور قدیم روایت ہے:

نبی کریم ﷺ، صحابہ کرام رضی اللہ عنہم اور الغرض خیر القرون اور اس کے بعد سلف کے زمانہ میں جو ٹوپی پہننے کا معمول ذکر کیا گیا ہے، اگرچہ ٹوپی پہننے کے سنت و مستحب ہونے کے ثبوت کے لیے کافی و شافی ہے، لیکن مزید وضاحت و صراحت کے لیے

چند اہل علم حضرات کی عربی عبارات و تصریحات مع ترجمہ نقل کی جاتی ہیں تاکہ کسی قسم کی تاویل و احتمال کی گنجائش نہ رہے، مثلاً یہ از قبیل حکایت افعال ہے جس کو عموم نہیں ہوتا وغیرہ۔
حضرت عمر رضی اللہ عنہ کی طرف سے ان کے زمانے میں ذمیوں (یعنی اسلامی ملک میں قیام کرنے والے غیر مسلموں) سے جو معاہدہ ہوا تھا اس میں یہ بھی شامل تھا کہ:

ولا تشبهہم فی شیء من لباسہم من قلنسوة ولا عمامة۔

(سنن الکبریٰ للبیہقی، کتاب الجزیة، باب الامام یکتب کتاب الصلح علی الجزیة)
اور ہم (مسلمانوں) کے ساتھ ان کے لباس میں کسی طرح کی مشابہت اختیار نہیں کریں گے،
نہ ٹوپی میں اور نہ عمامہ میں۔

ولا تشبهہ بالمسلمین فی لبس قلنسوة ولا عمامة۔

(تاریخ دمشق ۲/۱۲۱، باب کیف کان امر دمشق فی الفتح وما امضاہ المسلمون من الصلح)
اور ہم مسلمانوں کے ساتھ ان کے لباس میں کسی طرح کی مشابہت اختیار نہیں کریں گے، نہ
ٹوپی میں اور نہ ہی عمامہ میں۔

علامہ ابن تیمیہ رضی اللہ عنہ کے شاگرد خاص علامہ ابن القیم جوزی رضی اللہ عنہ اس روایت کی مزید توضیح و
تشریح کرتے ہوئے فرماتے ہیں کہ:

ففی شروط عمر رضی اللہ عنہ وألا تشبهہ بالمسلمین فی شیء من لباسہم فی
قلنسوة فیمنون من لباسہا لما کان رسول اللہ صلی اللہ علیہ والہ وسلم
وصحابتہ یلبسونہا ولم یزل لیسہا عادة الأكابر من العلماء والفقہاء والقضاء
والاشراف والخطباء علی الناس واستمر الامر علی ذلك الی أواخر الدولة الصلاحیة
فرغب الناس عنہا۔ (أحكام أهل الذمة لابن القیم الجوزی ۲/۱۲۶، فصل قولہم وألا تمنع
احداً من أقربائنا اراد الدخول فی الاسلام، طبع رمادی للنشر الدمام)

حضرت عمر رضی اللہ عنہ کی طرف سے ذمیوں کے لیے (یعنی جو غیر مسلم مسلمانوں کے ملک میں
رہتے تھے) جو شرائط طے ہوئی تھیں ان میں یہ شرط بھی تھی کہ ذمی مسلمانوں کے ساتھ کسی
بھی چیز میں مشابہت اختیار نہیں کریں گے، مسلمانوں کے ٹوپی کے لباس میں بھی، پس

ذمیوں کو ٹوپی کے پہننے سے منع کیا جائے گا کیونکہ رسول اللہ ﷺ اور آپ ﷺ کے صحابہ کرام رضی اللہ عنہم ٹوپی پہنا کرتے تھے اور اس کے پہننے کی ہمیشہ سے اکابر کی عادت رہی ہے، علماء کی بھی، فقہاء کی بھی، قاضیوں کی بھی، معزز لوگوں کی بھی، لوگوں پر مقرر خطباء کی بھی، اور جب تک نیک صالح حکومت رہی اس وقت تک ٹوپی پہننے کی (عام لوگوں میں بھی) عادت برقرار رہی، پھر بعد میں (جب مسلمانوں کی حکومت کمزور پڑ گئی تو) لوگوں نے اس عادت سے کنارہ کشی شروع کر دی۔

علامہ باجی رحمہ اللہ (المتوفی ۱۰۳۷ھ) فرماتے ہیں کہ:

سئل مالك عن القلانس هل كانت قديمة فقال كانت في زمن رسول الله صلى الله عليه واله وسلم وقبل ذلك فيما أرى.

(المنتقى شرح الموطأ ۱/۲۱۹، کتاب الجامع باب ما جاء في لبس الغياب للجمال بها)

حضرت امام مالک رحمہ اللہ سے ٹوپیوں کے بارے میں سوال کیا گیا کہ کیا یہ پرانے زمانے سے چلی آرہی ہے؟ تو انہوں نے فرمایا کہ رسول اللہ ﷺ کے زمانے میں بھی تھیں اور میری رائے میں اس سے پہلے بھی تھیں۔

امام خطاب رحمہ اللہ (المتوفی ۹۵۳ھ) فرماتے ہیں کہ:

وسئل مالك عن الصلاة في البرانس قال هي من لباس البصلين وكانت من لباس الناس القديم وما أرى بها بأساً وأستحسن لباسها وقال هي من لباس المسافرين للبرد والمطر قال ولقد سمعت عبد الله بن أبي بكر وكان من عباد الناس وأهل الفضل وهو يقول ما أدركت الناس الا ولهم ثوبان برنس يغدوبه وخميصة يروح بها ولقد رأيت الناس يلبسون البرانس.

(مواهب الجليل لشرح مختصر الخليل ۱/۵۰۲، کتاب الطهارة فصل في ستر العورة)

امام مالک رحمہ اللہ سے لمبی ٹوپی میں نماز پڑھنے کے بارے میں سوال کیا گیا تو آپ رحمہ اللہ نے فرمایا کہ یہ نمازیوں کے لباس میں سے ہے اور قدیم زمانہ کے لوگوں کے لباس میں سے ہے، میں اس میں کوئی حرج نہیں سمجھتا اور میں اس کے پہننے کو اچھا سمجھتا ہوں، اور امام مالک رحمہ اللہ

نے یہ بھی فرمایا کہ یہ سردی اور بارش وغیرہ کے لیے مسافروں کا لباس ہے اور فرمایا کہ میں نے عبداللہ بن ابی بکر رضی اللہ عنہ سے سنا جو کہ عبادت گزار اور بڑی فضیلت والے لوگوں میں سے تھے کہ میں نے جن لوگوں کو بھی پایا ان کے دو کپڑے تھے ایک لمبی ٹوپی جس میں لوگ صبح کرتے تھے اور ایک اونی چادر جس سے شام کرتے تھے اور میں نے لوگوں کو دیکھا کہ وہ لمبی ٹوپی پہنتے تھے۔

قائمہ: مطلب یہ کہ دو قسم کے کپڑے عام طور پر پہنے جاتے تھے یعنی چادر اور لمبی ٹوپی۔
علامہ سیوطی رحمۃ اللہ علیہ (التوفی ۹۱۱ھ) فرماتے ہیں کہ:

قال بعض الشافعية فيه وما قبله لبس القلنسوة اللاطئة بالرأس والمرتفعة والمضربة وغيرها تحت العمامة وبلا عمامة كل ذلك ورد.... قال ابن العربي القلنسوة من لباس الأنبياء والصالحين السالكين تصون الرأس وتمكن العمامة وهي من السنة وحكها أن تكون لا طئة لا مقبية إلا أن يفتقر الرجل إلى أن يحفظ رأسه عما يخرج منه من الأبخرة فيقيها ويثقب فيها فيكون ذلك تطيباً. (الشئائل الشريفة للسيوطي، ۱/۳۶، تحت رقم الحديث ۳۶۶)

بعض شافعی رحمۃ اللہ علیہ حضرات نے اس روایت میں اور اس سے پہلی روایت میں فرمایا کہ سر کے ساتھ جڑی ہوئی اور سر سے اٹھنی ہوئی اور موٹی اور دوسری ٹوپی کا عمامہ کے نیچے اور عمامہ کے بغیر پہننا سب وارد ہے، علامہ ابن عربی رحمۃ اللہ علیہ نے فرمایا کہ ٹوپی انبیاء کرام اور صالحین و اولیائے کرام رحمۃ اللہ علیہ کا لباس ہے، جس سے سر کی حفاظت رہتی ہے اور عمامہ بھی اس پر اچھی طرح ٹھہر جاتا ہے اور یہ سنت ہے اور اس کا حکم یہ ہے کہ یہ سر کے ساتھ جڑا ہوا ہونہ کہ اٹھا ہوا ہو، مگر یہ کہ کوئی شخص سر سے پسینہ وغیرہ نکلنے سے حفاظت کرے اور اس کو اٹھا ہوا رکھے اور اس کے درمیان خلاء چھوڑ دے تو یہ بہت اچھا ہے۔

سر ڈھانپ کر نماز پڑھنے پر اجماع امت:

علامہ برہان الدین رحمۃ اللہ علیہ (التوفی ۸۸۳ھ) فرماتے ہیں کہ:

ويستحب للرجل حرا كان او عبدا ان يغطي في ثوبين ذكره بعضهم اجماعا

قال ابن تميم وغيره مع ستر راسه بعمامة.

(المبدع شرح المقنع لبرهان الدين ابراهيم بن محمد ۱/۳۱۲، طبع دار الكتب العلمية بيروت)
آزاد یا غلام کے لیے دو کپڑوں میں نماز پڑھنا مستحب ہے اور بعض علماء ﷺ نے اس پر
اجماع نقل کیا ہے، ابن تیممؒ وغیرہ حضرات نے کہا ہے کہ پگڑی کے ساتھ سر چھپانے
کے علاوہ دو کپڑے مراد ہیں۔

الشیخ محمد زاہد بن الحسن الکوثریؒ (المتوفی ۱۰۳۳ھ) فرماتے ہیں کہ:
تمام مسالک کے حضرات ٹوپی، قمیض اور پانجامہ میں نماز پڑھنے کے مستحب ہونے پر متفق
ہیں، جیسے شرح منیہ صفحہ ۳۲۹ پر اور مجموع للنووی ۳/۱۷۳، وغیرہ میں مذکور ہے۔

(مقالات الکوثری، صفحہ ۱۷۱)

۲۱ حنافہ ﷺ کا مسلک:

والمستحب ان یصلی فی ثلاثة ثياب من احسن ثياب قمیض وازرار و عمامة.

(مراقی الفلاح، صفحہ ۱۲۴)

مستحب یہ ہے کہ خوبصورت کپڑوں میں نماز ادا کی جائے یعنی قمیض، تہبند اور پگڑی میں۔

لوصلی مكشوف الراس وهو یجد ما یستر به الراس ان كان تهاوناً بالصلاة

یكره. (المحیط البرهانی، ۵/۱۳۴)

اگر سر ڈھانپنے کے لیے کپڑا موجود ہو اس کے باوجود اسے محض اہمیت نہ دیتے ہوئے ننگے سر

نماز پڑھے تو یہ مکروہ ہے۔

امام مالکؒ کا مسلک:

والسنة فی حق الرجل ان یستر جمیع جسده علی الوجه المشرع فیہ فهو مطلوب

بذلك لاجل الامتثال ثم العمامة علی صفتها كما تقدم ذکره.

(المدخل لابن الحاج ۱/۱۳۲، فصل فی اللباس)

مرد کے حق میں سنت یہ ہے کہ وہ شرعی طریقہ کے مطابق اپنے جسم کو ڈھانپنے اور اللہ کے

احکام کی بجا آوری کے پیش نظر یہی بات مطلوب ہے، پھر بیان کردہ طریقہ کے مطابق پگڑی باندھ کر سر کو ڈھانپا جائے جیسا کہ اس کا تذکرہ پہلے ہو چکا ہے۔

امام شافعی رحمۃ اللہ علیہ کا مسلک:

قال اصحابنا يستحب ان يصلي الرجل في احسن ثيابه المتسيرة له ويتقبص ويتعمم. (المجوع شرح المذهب للنووي ۲/۱۹۶، باب ستر العورة)

ہمارے شوافع رحمۃ اللہ علیہم کہتے ہیں کہ آدمی کو جو خوبصورت لباس میسر ہو وہ پہن کر نماز پڑھے، قمیض بھی پہنے اور پگڑی بھی باندھے۔

امام احمد بن حنبل رحمۃ اللہ علیہ کا مسلک:

ويستحب للرجل حرا كان او عبدا ان يصلي في ثوبين ذكره بعضهم اجماعا قال ابن تميم وغيره مع ستر راسه بعبامة.

(المبدع شرح المقنع لبرهان الدين ابراهيم بن محمد ۱/۳۱۲)

آزاد یا غلام کے لیے دو کپڑوں میں نماز پڑھنا مستحب ہے اور بعض علماء رحمۃ اللہ علیہم نے اس پر اجماع نقل کیا ہے، ابن تیمیم رحمۃ اللہ علیہ وغیرہ حضرات نے کہا ہے کہ پگڑی کے ساتھ سر چھپانے کے علاوہ دو کپڑے مراد ہیں۔

علامہ ناصر الدین البانی رحمۃ اللہ علیہ کی محققانہ تحقیق:

والذي أراه في هذه المسألة أن الصلاة حاسر الرأس مكروهة، ذلك أنه من المسلم به استحباب دخول المسلم في الصلاة في اكمل هيئة اسلامية للحديث المتقدم في الكتاب.... فان الله احق ان يتزين له وليس من الهيئة المحسنة في عرف السلف اعتياد حسر الرأس واليسر كذلك في الطرقات والدخول كذلك في أماكن العبادات بل هذه عادة أجنبية تسربت الى كثير من البلاد الاسلامية حينما دخلها الكفار و جلبوا اليها عاداتهم الفاسدة فقلدهم المسلمون فيها فأضاعوا بها و بأفعالها من التقاليد شخصيتهم الاسلامية

فهذا العرض الطارى لا يصلح ان يكون مسوغا لمخالفة العرف الاسلامى
السابق ولا اتخذة حجة لجواز الدخول فى الصلاة حاسرا الرأس.

(تمام المنة فى التعليق على فقه السنة، صفحہ ۱۶۴، طبع رياض)

اس مسئلہ کے اندر جو میں سمجھتا ہوں وہ یہ ہے کہ ننگے سر نماز پڑھنا مکروہ ہے اس لیے کہ نماز کا مکمل ہیئت اسلامی میں ادا کرنے کا پسندیدہ ہونا سب کے نزدیک مسلم ہے کیونکہ جناب نبی کریم ﷺ کا ارشاد ہے کہ اللہ تعالیٰ اس بات کے زیادہ مستحق ہیں کہ ان کے لیے اپنے آپ کو سنوارا جائے نیز ننگے سر نماز کی عادت ڈال لینا یا بازاروں میں ننگے سر گھومنا یا مقامات عبادت میں ننگے سر داخل ہونا سلف صالحین کے مبارک عرف میں ہیئت حسنہ کے خلاف اور غیر اسلامی تہذیب کا امتیاز ہے جو کفار کے بلاد اسلامی میں داخل ہونے کے بعد رائج ہوا ہے، وہاں کے مسلمانوں نے بلاد دلیل شرعی ان بری عادتوں کو قبول کر کے اس مسئلہ میں اسی طرح بعض تہذیبی مسائل میں بھی اپنے بڑوں کی تقلید ترک کر دی ہے، لہذا یہ نئی رسم اس لائق نہیں ہے کہ اسلام کے سابقہ عرف اور طریقے کے مقابل بن سکے اور نہ ہی اس رسم کی وجہ سے ننگے سر نماز پڑھنے کا جواز نکالا جاسکتا ہے۔

شیخ علامہ ناصر الدین البانی رحمۃ اللہ علیہ اس کے بعد بعض مصری علماء کے غلط استدلال کی تردید کرتے ہوئے تحریر فرماتے ہیں کہ:

واما استدلال بعض اخواننا من أنصار السنة فى مصر على جواز قياس على
حسر الحجر فى الحج فمن ابطال قياس قرأته عن هؤلاء الاخوان كيف و الحسر
فى الحج شعيرة اسلامية و من مناسكه التى لا تشارك فيها عبادة اخرى و
لو كان القياس المذکورہ صحيحاً للزم القول بوجوب الحسر فى الصلاة لأنه
واجب فى الحج و هذا الزام لا انفكاك لهم عنه الا بالرجوع عن القياس
المذکور و لعلهم يفعلون. (تمام المنة فى التعليق على فقه السنة، صفحہ ۱۶۵، طبع رياض)

جہاں تک مصر کے بعض علماء کا حج کے دوران سر کھلے رکھنے اور اسی طرح نماز پڑھ لینے سے

استدلال کا تعلق ہے تو یہ بات بالکل واضح ہے کہ ان کا یہ قیاس، قیاس مع الفارق ہونے کی وجہ سے فاسد ہے اس لیے کہ اولاً تو وہ مناسک حج کے ساتھ خاص اور شعائر حج میں سے ہے جس کو عام نہیں کیا جاسکتا اور اگر اس سے ہر حال میں سرکھلا رکھ کر نماز پڑھنے کا ثبوت نکل سکتا تو جو بامانا پڑے گا جواز انہیں، کیونکہ حالت احرام میں سرکھلا رکھنا واجب ہے یعنی ننگے سر نماز پڑھنے کو واجب کہنا پڑے گا، لہذا یہ ایسا الزام ہے کہ ان لوگوں کو اپنے فاسد قیاس سے رجوع کرنے کے علاوہ کوئی چارہ نہیں اور ہمیں اُمید ہے کہ یہ علماء اپنی غلطی سے رجوع کر لیں گے۔

اکابر علماء اہل حدیث کی تائیدات:

(1) نذیر حسین دہلوی رحمۃ اللہ علیہ لکھتے ہیں کہ:

(یا بنی ادم خذوا زینتکم عند کل مسجد) سے ثابت ہے کہ ٹوپی اور عمامہ سے نماز پڑھنا اولیٰ ہے کیونکہ لباس سے زینت ہے اگر عمامہ یا ٹوپی رہتے ہوئے سستی کی وجہ سے ننگے سر نماز پڑھے تو مکروہ ہے۔ (فتاویٰ نذیریہ ۱/۲۲۰)

(2) مولانا ثناء اللہ امرتسری رحمۃ اللہ علیہ لکھتے ہیں کہ:

صحیح مسنون طریقہ نماز کا وہی ہے جو آنحضرت صلی اللہ علیہ وسلم سے بالدوام ثابت ہوا ہے یعنی بدن پر کپڑے اور سر ڈھکا ہو، پگڑی یا ٹوپی سے۔ (فتاویٰ ثنائیہ ۱/۵۲۵)

(3) مولانا محمد داؤد غزنوی رحمۃ اللہ علیہ لکھتے ہیں کہ:

ابتداءً اسلام کو چھوڑ کر جب کہ کپڑوں کی قلت تھی اس کے بعد اس عاجز کی نظر سے کوئی ایسی روایت نہیں گذری جس میں باصراحت یہ مذکور ہو کہ نبی کریم صلی اللہ علیہ وسلم نے یا صحابہ کرام رضی اللہ عنہم نے مسجد میں اور وہ بھی باجماعت میں ننگے سر نماز پڑھی ہو چہ جائیکہ معمول بنا لیا ہو، اس لیے اس بدرم کو جو پھیل رہی ہے بند کرنا چاہیے۔ (فتاویٰ علمائے حدیث ۴/۲۹۱)

(4) ابو سعید شرف الدین دہلوی رحمۃ اللہ علیہ لکھتے ہیں کہ:

رسول اللہ صلی اللہ علیہ وسلم کا سر پر عمامہ رکھنے سے عمامہ سنت ہے اور ہمیشہ سر کو نماز کا شعار بنانا بھی لکھا ہندہ ہے (یعنی بدعت ہے)۔ (فتاویٰ ثنائیہ ۱/۵۹۰)

(5) مولوی محمد اسماعیل سلفی رحمۃ اللہ علیہ لکھتے ہیں کہ:
 ننگے سر نماز کی عادت عقل اور فہم کے خلاف ہے، عقل مند اور متدین آدمی کو اس سے پرہیز
 کرنا چاہیے۔ (فتاویٰ علمائے حدیث ۲۸۹/۳)

(6) مولوی عبدالستار رحمۃ اللہ علیہ لکھتے ہیں کہ:
 ٹوپی یا عمامہ کے ساتھ نماز پڑھنی اولیٰ و افضل ہے کیونکہ ٹوپی اور عمامہ باعث زیب و زینت
 ہے۔ (فتاویٰ ستاریہ ۵۹/۳)

(7) محب اللہ شاہ راشدی رحمۃ اللہ علیہ لکھتے ہیں کہ:
 اگر آنحضرت ﷺ کا پسندیدہ معمول نہ ہوتا تو جس طرح سر پر عمامہ یا ٹوپی کا ثبوت مل رہا
 ہے اس طرح ننگے سر چلتے پھرتے رہنے یا ننگے سر نماز پڑھنے کے متعلق بھی روایات ضرور مل
 جاتیں لیکن اس قسم کی ایک روایت بھی میرے علم میں نہیں آئی.... مجھے تو سر ڈھانپنا ہر حال
 میں بہتر اولیٰ اور مستحب و مندوب نظر آتا ہے۔ (الاعتصام، مجریہ ۲۲ دسمبر ۱۹۸۹، جلد ۴۵، شمارہ ۲۷)

(8) مولوی عبید اللہ عقیف رحمۃ اللہ علیہ لکھتے ہیں کہ:

رسول اللہ ﷺ اور سلف صالحین کی عادت یہی تھی کہ پگڑی یا ٹوپی سمیت پورے لباس میں
 نماز ادا فرماتے تھے، لیجئے پڑھیئے اور اس غلط رواج پر غور فرمائیے۔

(فتاویٰ محمدیہ بترتیب مبشر احمد ربانی ۱/۳۸۵)

(9) علامہ وحید الزمان رحمۃ اللہ علیہ لکھتے ہیں کہ:

وصلاتہ حاسراً رأسہ للتکاسل ولا بأس به للتدلل ولو سقطت قلنسوتہ فی
 الصلاة فاعادتها افضل ان لم یحتج الی عمل کثیر۔ (نزل الابرار ۱/۱۱۳، طبع بنارس)
 اور سستی کی وجہ سے ننگے سر نماز پڑھنا مکروہ ہے اور تدلل کی وجہ سے حرج نہیں، اور اگر
 نمازی کی ٹوپی نماز میں سر سے گر پڑے تو اس کو سر دوبارہ رکھ لینا افضل ہے، اگر عمل کثیر کی
 ضرورت نہ پڑے۔

(10) علامہ ناصر الدین البانی رحمۃ اللہ علیہ لکھتے ہیں کہ:

فان ستر الرأس من الزینة عند المسلمین الذین لم يتأثروا بغادات الکافرین

کما تقدم۔ (سلسلة الاحادیث الضعیفة ۶/۵۱، تحت رقم الحدیث ۲۵۳۸، طبع دارالمعارف ریاض)
پس سر کا ڈھانکنا ان مسلمانوں کے نزدیک زینت میں سے ہے جو کافروں کی عادات سے
متاثر نہیں ہوئے، جیسا کہ پہلے گزر چکا ہے۔

(11) مولانا عبدالمجید سوہدروی رحمۃ اللہ علیہ لکھتے ہیں کہ:

ننگے سر نماز ہو جاتی ہے مگر بطور فیشن لا پرواہی اور تعصب کی بناء پر مستقل یہ عادت بنا لینا جیسا
کہ آج کل دھڑلے سے کیا جا رہا ہے، ہمارے نزدیک صحیح نہیں، نبی علیہ السلام نے خود یہ
عمل نہیں کیا۔ (فتاویٰ علمائے حدیث ۲۸۱/۴) (اہل حدیث سوہدروہ ۱۵/۱۲)

(12) محمد اقبال کیلانی صاحب رحمۃ اللہ علیہ لکھتے ہیں کہ:

سیرت طیبہ سے یہ بات معلوم ہوتی ہے کہ پگڑی یا ٹوپی مستقل طور پر آپ ﷺ کے لباس
مبارک کا حصہ تھی، لہذا جو شخص آپ ﷺ کی سنت مطہرہ پر عمل کرنا چاہتا ہے اسے ٹوپی یا
پگڑی کو اپنے لباس کا مستقل حصہ بنانا چاہیے۔ (لباس کا بیان، صفحہ ۷۳، طبع بیت السلام ریاض)

خلاصہ کلام: بغیر عمامہ کے ٹوپی پہننا اور ٹوپی کے اوپر عمامہ پہننا اور ٹوپی کے اوپر رومال
اوڑھنا سب سنت کے مطابق ہے اور کوئی طریقہ بھی سنت کے خلاف نہیں اور ان سب سے
اسلامی طریقہ اور سنت کے مطابق سر ڈھانکنے کا مقصود حاصل ہو جاتا ہے، کسی میں کم اور کسی
میں زیادہ، لہذا بغیر عمامہ کے ٹوپی پہننے یا اس حالت میں نماز پڑھنے کو مکروہ و معیوب خیال
کرنا درست نہیں، اور اس سلسلہ میں جو عوام میں یا بعض اہل علم حضرات میں افراط و تفریط
اور مختلف قسم کی بے اعتدالیاں پائی جاتی ہیں، وہ قابل اصلاح ہیں اور یہ بات بھی معلوم ہو
چکی کہ نبی کریم ﷺ اور صحابہ کرام رضی اللہ عنہم پہننا و اولیائے کرام رضی اللہ عنہم سے عمامہ کے بغیر ٹوپی پہننا بھی
سنت سے ثابت ہے، مزید حیا و غیرت اور انسانی شرافت کا تقاضا یہ ہے کہ انسان دوسروں
کے سامنے اور بطور خاص اللہ تعالیٰ کے سامنے نماز و عبادت کے وقت سر ڈھانپ کر رکھے اور
عمامہ یا ٹوپی پہن کر اسلامی شان و شوکت اور تہذیب و ثقافت کا مظاہرہ کرے، اور اس کے
برعکس ننگے سر رہنا اور اس کی عادت بنا لینا ایک طرف تو انسانی شرافت و غیرت اور حیا کے

خلاف ہے اور دوسری طرف اسلامی ثقافت و تہذیب اور سنت نبوی ﷺ کے بھی خلاف ہے، لہذا اس سے اجتناب ضروری ہے۔

عورت کی نماز اوڑھنی کے بغیر قبول نہیں:

عن عائشة رضی اللہ عنہا قالت قال رسول اللہ صلی اللہ علیہ وآلہ وسلم لا تقبل صلوة حائض الا بخمار۔ (سنن ترمذی، باب ما جاء لا تقبل الصلوة الحائض الا بخمار) حضرت عائشہ رضی اللہ عنہا سے روایت ہے کہ رسول اللہ ﷺ نے ارشاد فرمایا کہ بالغہ عورت کی نماز اوڑھنی کے بغیر قبول نہیں ہوتی۔

یہی حدیث معمولی الفاظ کے فرق کے ساتھ مندرجہ ذیل کتب میں بھی مذکور ہے:

(المستدرک للحاکم، رقم الحدیث ۸۵۱) (سنن ابوداؤد، باب المرأة تصلی بغیر خمار) (مصنف ابن ابی شیبہ، باب المرأة تصلی ولا تغطي شعرها) (مسند احمد، رقم الحدیث ۲۵۱۶۷) (سنن ابن ماجہ، باب اذا حاضت اجارية لم تصل الا) (المنتقى لا بن جارود، رقم الحدیث ۱۷۲) (صحیح ابن خزيمة، باب نفي قبول صلاة الحرة المدركة بغیر خمار) (مسند احمد، رقم الحدیث ۲۵۸۴۲) (سنن الکبریٰ للبیہقی، باب بلوغ المرأة بالحیض) (صحیح ابن حبان، رقم الحدیث ۱۷۱۱) (معرفة السنن والآثار للبیہقی، باب صلاة المرأة) (شرح السنة للبعوی، باب فی کم تصلی المرأة من الغیاب)

عن الحسن عنه رفعه قال اذا حاضت الجارية لم تقبل لها صلاة الا بخمار۔

(مصنف ابن ابی شیبہ، باب المرأة تصلی ولا تغطي شعرها) (المستدرک للحاکم، رقم الحدیث ۸۵۲) حضرت حسن بصری رضی اللہ عنہ فرماتے ہیں کہ جب عورت بالغ ہو جائے تو بغیر دوپٹے اس کی نماز قبول نہیں ہوتی۔

عن مجاهد قال ایما امرأة صلیت علم تغط شعرها لم تقبل لها صلاة۔

(مصنف ابن ابی شیبہ، باب المرأة تصلی ولا تغطي شعرها)

حضرت مجاہد رضی اللہ عنہ فرماتے ہیں کہ اگر کسی عورت نے نماز پڑھتے ہوئے بال نہ ڈھانپنے تو اس کی نماز ہی قبول نہیں ہوگی۔

خلاصہ کلام: مرد کے لئے نماز میں خصوصاً اور عام طور پر سر ڈھانپنا سنت ہے جبکہ عورت کے لئے نماز میں سر ڈھانپنا واجب ہے۔

دوران نماز ازار (شلوار، تہبند) کی کیفیت و ہیئت

مرد کے لیے نماز میں ٹخنے کھلے رکھنے کا حکم:

عن أبي هريرة رضي الله عنه عن النبي صلى الله عليه وآله وسلم قال ما أسفل من الكعبين من الازار في النار. (صحيح بخاری، باب ما أسفل من الكعبين فهو في النار) حضرت ابو ہریرہ رضی اللہ عنہ سے روایت ہے کہ نبی کریم ﷺ نے فرمایا تہبند (شلوار) کا وہ حصہ جو ٹخنوں سے نیچے لٹکتا ہے وہ دوزخ میں ہوگا۔

عن أبي هريرة رضي الله عنه بينما رجل يصلي مسبلاً ازاره اذ قال له رسول الله صلى الله عليه وآله وسلم اذهب فتوضاً فذهب فتوضاً ثم جاء فقال اذهب فتوضاً فذهب ثم جاء فقال له رجل يا رسول الله صلى الله عليه وآله وسلم مالك أمرته أن يتوضاً قال انه كان يصلي وهو مسبل ازاره ان الله عز وجل ذكره لا تقبل صلاة رجل مسبل ازاره. (سنن ابوداؤد باب ما جاء في اسبال الازار) (شعب الأيمان، فصل فيما ورد من التشديد لى من ثوبه خيلاء)

حضرت ابو ہریرہ رضی اللہ عنہ بیان کرتے ہیں کہ ایک مرتبہ ایک صحابی اپنی چادر لٹکائے اور نماز پڑھ رہا تھا، اس کو آپ ﷺ نے حکم دیا کہ ”جاؤ اور وضو کرو“ وہ گیا اور (دوبارہ) وضو کر کے آیا، اسے پھر آپ ﷺ نے فرمایا ”جاؤ اور وضو کرو“ اور (تیسری مرتبہ) وضو کر کے آیا تو ایک اور صحابی نے سوال کیا اے اللہ کے رسول ﷺ! آپ نے اسے وضو کرنے کا حکم دیا اس کی کیا وجہ ہے؟ آپ ﷺ نے فرمایا کہ وہ اپنی چادر (ٹخنوں سے نیچے) لٹکا کر نہ پڑھ رہا تھا اور چادر لٹکانے والے کی نماز اللہ تعالیٰ قبول نہیں فرماتے۔

تشریح: اس حدیث کی علماء نے چند تاویلیں کی ہیں جو حسب ذیل ہیں:

- (1) دوبارہ وضو کرنے کا حکم نبی کریم ﷺ نے اس لیے دیا، تاکہ وہ دوران نماز غور کر سکے اور اپنے عمل مکروہ پر متنبہ ہو کر اس سے پرہیز کرے، نیز اکمل و افضل طریقے پر نماز ادا کرے۔
- (2) اسبال ازار کے عمل کی وجہ سے اس سے جو گناہ سرزد ہوا، وضو کے ذریعہ وہ ختم ہو جائے۔
- (3) حدیث میں نماز قبول نہ ہونے سے مراد کامل قبولیت ہے یعنی اسبال ازار کے ساتھ نماز

پڑھنے والے کا فرض تو ادا ہو جائے گا لیکن اسے اللہ تعالیٰ کی طرف سے انعامات حاصل نہ ہوں گے، لہذا اس حدیث سے مراد قطعی طور پر نماز کا ادا ہی نہ ہونا نہیں، بلکہ اللہ کی طرف سے نماز پڑھنے والے کے اجر و ثواب سے کمزوری کا سبب ہے اور نہ ہی اسبابِ ازار سے وضو ٹوٹتا ہے، تفصیل کے لیے ملاحظہ ہو۔ (مرقاۃ المفاتیح، باب الستر، الفصل الثانی، طبع مکتبہ امدادیہ ملتان)

عن ابراهیم النخعی قال بینا ابن مسعود رضی اللہ عنہ مع اصحابہ فی المسجد اذ دخل رجلان فقاما خلف ساریتین فصلی احدهما قد اسبل ازارہ والاخر لا یتم رکوعہ ولا سجودہ فجعل ابن مسعود رضی اللہ عنہ ینظر الیہما فقال جلسوہ لقد شغلکما انما قال اجبل اما هذا فلا ینظر اللہ الیہ یعنی البس ازارہ واما هذا فلا یقبل اللہ منہ یعنی الذی لا یتم رکوعہ ولا سجودہ۔

(المعجم الأوسط للطبرانی رقم الحدیث، ۱۳۶)

حضرت ابراہیم نخعی رضی اللہ عنہ فرماتے ہیں کہ حضرت عبداللہ بن مسعود رضی اللہ عنہ اپنے شاگردوں کے ساتھ مسجد میں بیٹھے ہوئے تھے کہ اچانک دو افراد داخل ہوئے اور وہ دونوں ستون کے پیچھے کھڑے ہو کر نماز پڑھنے لگے، ایک نے تو اپنے ازار کو (ٹخنوں سے) نیچے لٹکایا ہوا تھا اور دوسرا کوئی سجود مکمل نہیں کر رہا تھا تو حضرت ابن مسعود رضی اللہ عنہ نے ان دونوں کی طرف دیکھتے رہے، شکرگاہی مجلس نے عرض کیا کہ ان دونوں نے آپ رضی اللہ عنہ کی توجہ ہم سے ہٹا دی، تو حضرت عبداللہ بن مسعود رضی اللہ عنہ نے فرمایا کہ جی ہاں، ٹخنوں سے نیچے ازار لٹکانے والے شخص کی طرف تو اللہ نظرِ رحمت نہیں فرمائے گا اور اس رکوع و سجود کو مکمل نہ کرنے والے کی نماز اللہ قبول نہیں فرمائے گا۔

عن عطاء بن یسار عن رجل من اصحاب النبی صلی اللہ علیہ والہ وسلم انه قال لا تقبل اللہ صلاة رجل مبسل ازارہ۔

(شعب الأیمان للبیہقی، فصل فیما ورد من التشدید لی من ثوبہ خیلاء)

حضرت عطاء بن یسار رضی اللہ عنہ فرماتے ہیں کہ مجھے نبی کریم صلی اللہ علیہ وسلم کے صحابہ کرام رضی اللہ عنہم میں سے کسی نے فرمایا کہ اللہ تعالیٰ ٹخنوں سے نیچے ازار لٹکانے والے کی نماز قبول نہیں فرماتے۔

عن مجاهد كان يقال من مس ازاره كعبه لم تقبل له صلاة.

(مصنف ابن ابی شیبہ، کتاب اللباس، باب فی جرا الازاں)

حضرت مجاہد رضی اللہ عنہ فرماتے ہیں کہ یہ کہا جاتا تھا کہ جس کی ازار اس کے ٹخنوں کو چھو رہی ہو تو اس کی نماز قبول نہیں۔

عورت کے لیے ٹخنے چھپانے کا حکم:

عن ابن عمر رضی اللہ عنہ قال قال رسول اللہ صلی اللہ علیہ والہ وسلم ان الذی یجر ثوبہ من الخیلاء لا ینظر اللہ الیہ یوم القیامۃ قال نافع فأنبتت أن سلمیة رضی اللہ عنہا قالت فکیف بنا قال شبراً قالت اذا تبدوا أقدامنا قال ذراعاً لا تزدن علیہ. (سنن نسائی، کتاب الزینة، باب ذیول النساء) (سنن ترمذی، کتاب اللباس، باب ما جاء فی جر ذیول النساء)

حضرت عبداللہ بن عمر رضی اللہ عنہما سے روایت ہے کہ رسول اللہ صلی اللہ علیہ وسلم نے فرمایا کہ یقیناً اللہ تعالیٰ قیامت کے دن اس آدمی کی طرف نہیں دیکھے گا جو تکبر سے اپنا کپڑا لٹکا کر چلتا ہے، حضرت نافع رضی اللہ عنہ کہتے ہیں کہ مجھے بتایا گیا کہ ام المومنین حضرت ام سلمہ رضی اللہ عنہا نے سوال کیا ہمیں (یعنی عورتوں کو) کیا حکم ہے؟ رسول اللہ صلی اللہ علیہ وسلم نے فرمایا کہ ایک بالشت کپڑا لٹکا لیا کریں، تو حضرت ام سلمہ رضی اللہ عنہا نے عرض کیا کہ ایک بالشت کپڑا لٹکانے سے تو ہمارے قدم ننگے رہیں گے، پھر آپ صلی اللہ علیہ وسلم نے حکم دیا کہ ایک ہاتھ تک کپڑا نیچے لٹکا سکتی ہیں، اس سے زائد نہیں۔

فائدہ: اس حدیث کو نقل کرنے کے بعد امام ترمذی رضی اللہ عنہ فرماتے ہیں کہ اس حدیث میں عورتوں کو (ٹخنوں سے نیچے) کپڑا لٹکانے کی اجازت دی گئی ہے کیونکہ اس میں زیادہ پردہ ہے۔

عن أم سلمة رضی اللہ عنہا أنها سألت النبی صلی اللہ علیہ والہ وسلم أتصلی البراءة فی درع وخمار ولیس علیها ازار قال اذا کان الدرع سابغاً یغطی ظهور قدمیہا. (سنن ابو داؤد، کتاب الصلاة، باب فی کم تصلی البراءة)

حضرت ام سلمہ رضی اللہ عنہا نے نبی کریم صلی اللہ علیہ وسلم سے مسئلہ پوچھا کہ کیا عورت ایک قمیض اور دو پٹا میں نماز پڑھ سکتی ہے جبکہ اس پر ازار نہیں ہے؟ آپ صلی اللہ علیہ وسلم نے جواب دیا ”جب اتنی لمبی قمیض ہو کہ پاؤں کو ڈھانپ لے تو نماز پڑھ سکتی ہے“۔

قبلہ رخ ہونا

نماز پڑھتے وقت ضروری اور لازم ہے کہ نمازی کا رخ قبلہ کی طرف ہو اور مسلمانوں کا قبلہ خانہ کعبہ ہے۔

چنانچہ اللہ تعالیٰ کا ارشاد ہے:

قَدْ نَرَى تَقَلُّبَ وَجْهِكَ فِي السَّمَاءِ فَلَنُوَلِّيَنَّكَ قِبْلَةً تَرْضَاهَا فَوَلِّ وَجْهَكَ شَطْرَ الْمَسْجِدِ الْحَرَامِ وَحَيْثُ مَا كُنْتُمْ فَوَلُّوا وُجُوهَكُمْ شَطْرَهُ. (سورة البقرة آیت ۱۴۴)

بے شک ہم دیکھتے ہیں بار بار اٹھنا تیرے منہ کا آسمان کی طرف تو یقیناً پھریں گے ہم تجھ کو جس قبلہ کی طرف تو راضی ہے اب پھیر اپنا منہ مسجد حرام کی طرف اور جس جگہ تم ہو ا کرو اپنا منہ اس (خانہ کعبہ) کی طرف پھیرو۔

عن أبي هريرة رضي الله عنه قال قال رسول الله صلى الله عليه واله وسلم اذا قمت الى الصلوة فاسبغ الوضوء ثم استقبل القبلة. (صحيح مسلم باب واجبات الصلوة)

حضرت ابو ہریرہ رضی اللہ عنہ سے روایت ہے کہ رسول اللہ ﷺ نے فرمایا جب نماز پڑھنے کا ارادہ ہو تو کامل وضو کرو اور پھر قبلہ رخ ہو کر نماز پڑھو۔

عن عبد الله بن عمر رضي الله عنه قال بين الناس بقباء في صلوة الصبح جاءهم ات فقال ان رسول الله صلى الله عليه واله وسلم قد انزل عليه الليلة قرآن وقد امر ان يستقبل الكعبة فاستقبلوها وكانت وجوههم الى الشام فاستداروا الى الكعبة. (صحيح بخارى، باب ما جاء في القبلة)

حضرت عبد اللہ بن عمر رضی اللہ عنہما سے روایت ہے کہ لوگ (صحابہ کرام رضی اللہ عنہم) مسجد قباء میں صبح کی نماز پڑھ رہے تھے کہ ایک شخص آیا اور کہنے لگا کہ رسول اللہ ﷺ پر اس رات قرآن نازل ہوا اور آپ ﷺ کو حکم ہوا کہ کعبہ کی طرف منہ کرو تم بھی کعبہ کی طرف منہ کر لو چنانچہ عبد اللہ بن عمر رضی اللہ عنہما فرماتے ہیں پہلے ان کے چہرے شام (بیت المقدس) کی طرف تھے تو وہ کعبہ کی طرف پھر گئے۔

﴿﴿﴿ نیت نماز ﴾﴾﴾

نیت دل کا ارادہ ہے نماز پڑھنے سے پہلے متعین کرے کہ نماز فرض ہے یا سنت یا نفل ہے اور جماعت سے ہے یا اکیلی ہے کتنی رکعات ہیں اور پانچ نمازوں میں سے کون سے وقت کی نماز ہے؟ پس دل ہی دل ان تمام امور کا تعین کافی ہے ہاں اگر کسی کو وساوس آتے ہوں اور وہ نماز شروع کر کے توڑ دیتا ہو یا نماز کے خشوع و خضوع اور دھیان میں کمی آتی ہو اس خیال سے کہ کہیں نیت میں غلطی تو نہیں ہوگئی؟ تو ایسے شخص کے لیے بہتر ہے کہ وہ زبان سے بھی امور بالا کی نیت کر لے۔

عن عمر رضی اللہ عنہ قال سمعت رسول اللہ صلی اللہ علیہ والہ وسلم قد یقول انما الاعمال بالنیات۔ (صحیح بخاری، کیف کان بدو الوحی)
حضرت عمر رضی اللہ عنہ سے روایت ہے کہ میں نے آپ ﷺ کو یہ فرماتے ہوئے سنا کہ تمام اعمال کا دار و مدار نیتوں پر ہے۔

عن ابی ہریرۃ رضی اللہ عنہ قال قال رسول اللہ صلی اللہ علیہ والہ وسلم ان اللہ لا ینظر الی صورکم و أموالکم و لکن ینظر الی قلوبکم و أعمالکم۔

(صحیح مسلم باب تحریم ظلم المسلم)
حضرت ابو ہریرہ رضی اللہ عنہ سے روایت ہے کہ رسول اللہ ﷺ نے فرمایا کہ بیشک اللہ تعالیٰ تمہاری صورتوں اور تمہارے مال کو نہیں دیکھتے، بلکہ تمہارے دلوں (یعنی اخلاص) اور تمہارے اعمال کو دیکھتے ہیں۔

عن عبد اللہ بن مسعود رضی اللہ عنہ قال تعودوا الخیر فانما الخیر بالعادة و حافظوا علی نیاتکم فی الصلاة۔ (مجمع الزوائد سباب النیة و الخروج من الصلاة)
حضرت عبد اللہ بن مسعود رضی اللہ عنہ فرماتے ہیں کہ تم لوگ خیر اور بھلائی کے کاموں کی عادت ڈالو، اس لیے کہ بھلائی کے کام عادت کی بناء پر ہونے چاہئیں اور نماز میں اپنی نیت کی حفاظت کرو۔

قیام نماز

صحت مند آدمی کے لیے کھڑے ہو کر نماز پڑھنا شرط ہے ہاں اگر کوئی معذور ہو یا بیمار ہو تو اس کے لیے حسب طاقت بیٹھ کر یا لیٹ کر نماز پڑھنا درست ہے بعض لوگ بس یا ٹرین وغیرہ میں بغیر عذر کے بیٹھ کر نماز پڑھ لیتے ہیں جو کہ درست نہیں ہے کیونکہ نماز کے لیے قیام فرض ہے اس لیے ان کی نماز بالکل نہیں ہوتی۔

چنانچہ اللہ تعالیٰ کا ارشاد ہے کہ:

حَافِظُوا عَلَى الصَّلَوَاتِ وَالصَّلَاةِ الْوُسْطَىٰ وَقَوْمُوا لِلَّهِ قَانِتِينَ۔ (سورۃ البقرہ، آیت ۲۳۸)

اپنی درمیانی نمازوں کی حفاظت کیا کرو اور اللہ کے سامنے عاجزی کے ساتھ کھڑے رہا کرو۔

عن عمران بن حصین رضی اللہ عنہ فسألت رسول الله صلى الله عليه واله وسلم عن الصلوة فقال صل قائماً فان لم تستطع فقاعداً فان لم تستطع

فعلی جنب۔ (صحیح بخاری، باب اذا لم يطق قاعداً صلى على جنب)

حضرت عمران بن حصین رضی اللہ عنہ فرماتے ہیں کہ مجھے رسول اللہ ﷺ نے فرمایا کہ کھڑے ہو کر نماز پڑھو اگر اس کی طاقت نہ ہو تو بیٹھ کر نماز پڑھو اگر اس کی بھی طاقت نہ ہو تو لیٹ کر پڑھو۔

عن علي ابن أبي طالب رضي الله عنه النبي صلى الله عليه واله وسلم يصلي المريض قائماً ان استطاع فان لم يستطع يصلي فقاعداً۔

(سنن دارقطنی، باب صلوة المريض جالساً بالمامون)

حضرت علی رضی اللہ عنہ روایت فرماتے ہیں کہ نبی اکرم ﷺ نے فرمایا کہ مریض کھڑے ہو کر نماز پڑھے اگر وہ کھڑے ہونے کی طاقت نہ رکھتا ہو تو پھر بیٹھ کر پڑھے۔

طویل قیام کی فضیلت:

عن جابر بن عبد الله رضي الله عنه قال سئل النبي صلى الله عليه واله وسلم أي الصلوة أفضل، قال طول القنوت۔ (سنن ترمذی، باب طویل القیام فی الصلوة)

حضرت جابر رضی اللہ عنہ سے روایت ہے کہ نبی اکرم ﷺ سے دریافت کیا گیا کہ کونسی نماز افضل ہے؟ تو آپ ﷺ نے فرمایا جس میں قیام لمبا ہو۔
قیام کی حالت میں نگاہ سجدہ کی جگہ رکھنا:

عن أنس رضي الله عنه قال قال رسول الله صلى الله عليه واله وسلم يا أنس! اجعل بصرك حيث تسجد. (سنن الكبرى للبيهقي، باب لا يجاوز بصره موضع السجود)
 حضرت انس رضی اللہ عنہ سے روایت ہے کہ رسول اللہ ﷺ نے فرمایا اے انس! قیام میں اپنی نگاہ سجدہ کی جگہ پر رکھو۔

عن عبد الله بن عباس رضي الله عنه قال كان رسول الله صلى الله عليه واله وسلم اذا استفتح الصلوة..... ويشخص ببصره الى موضع سجوده.

(الترغيب والترهيب، باب فصل في الترهيب من الالتفات في الصلاة)

حضرت عبد اللہ بن عباس رضی اللہ عنہما فرماتے ہیں کہ رسول اللہ ﷺ جب نماز شروع فرماتے تو اپنی نگاہوں کو سجدہ کی جگہ جمالیتے تھے۔

مرد کے قیام کی مسنون ہیئت:

دوران قیام پاؤں کے درمیان مناسب فاصلہ رکھنا:

عن أبي عبيدة قال كان رسول الله صلى الله عليه واله وسلم أن عبد الله رأى رجلاً يصلي قد صف بين قدميه فقال خالف الشئنة ولو راوح بينها كان أفضل.

(سنن نسائي، باب الصف بين القدمين في الصلاة)

حضرت ابو عبیدہ رضی اللہ عنہ سے روایت ہے کہ حضرت عبد اللہ بن مسعود رضی اللہ عنہ نے ایک آدمی کو دیکھا کہ وہ نماز میں پاؤں جوڑ (ملا) کر کھڑا ہے تو آپ رضی اللہ عنہ نے فرمایا اس نے خلاف سنت عمل کیا ہے اگر وہ پاؤں کو دوسرے پاؤں سے جدا رکھتا یعنی دونوں قدموں کے درمیان مناسب فاصلہ رکھتا تو بہتر ہوتا۔

یہی حدیث معمولی الفاظ کے فرق کے ساتھ مندرجہ ذیل کتب میں بھی مذکور ہے:

(سنن الکبریٰ للبیہقی باب من کرہ أن یصف بین قدمیه وهو قام فی الصلاة) (مصنف ابن ابی

شیبہ باب من کان یراوح بین قدمیه فی الصلاة)

فقال ابن جریج ولقد أخبرنی نافع أن ابن عمر رضی اللہ عنہ کان یفریح بینہما ولا

یمس أحدهما الأخری قال بین ذلك. (مصنف عبدالرزاق باب التحریک فی الصلوۃ)

حضرت ابن جریج رضی اللہ عنہ کہتے ہیں کہ مجھے حضرت نافع رضی اللہ عنہ نے بتایا کہ حضرت ابن عمر رضی اللہ عنہما

قدموں کو کشادہ نہیں رکھتے تھے اور نہ ہی ان کو ملا کر رکھتے تھے بلکہ ان دونوں کی درمیانی

حالت ہوتی تھی۔

وكان ابن عمر رضی اللہ عنہ لا یفرح بین قدمیه ولا یمس أحدهما بالآخری ولكن

بین ذلك لا یقارب ولا یباعد. (المغنی لابن قدامہ فصل ما یکرہ من حركة البصر فی الصلاة)

اور حضرت عبداللہ بن عمر رضی اللہ عنہما دونوں قدموں کے درمیان نہ زیادہ فاصلہ کرتے تھے اور نہ ہی

ایک دوسرے سے ساتھ ملاتے تھے بلکہ (ان دونوں کی درمیانی حالت) یعنی نہ زیادہ قریب

رکھتے تھے نہ ایک دوسرے سے دور رکھتے تھے۔

عن ابن جریج وسألت عطاء عن ضم البرء قدمیه فی الصلاة فقال أما هكذا حتی

تماس بینہما فلا ولكن وسطاً من ذلك. (مصنف عبدالرزاق باب التحریک فی الصلوۃ)

حضرت ابن جریج رضی اللہ عنہ فرماتے ہیں کہ میں نے حضرت عطاء رضی اللہ عنہ سے نماز میں قدموں کو

ملانے کے بارے میں پوچھا تو فرمایا کہ ایسا نہیں کرنا چاہیے کہ دونوں پاؤں مس ہو جائیں

بلکہ درمیانی صورت اختیار کرنی چاہیے۔

علامہ بدرالدین عینی رضی اللہ عنہ لکھتے ہیں کہ:

یستحب للبصلي ان یکون بین قدمیه فی القیام (قد) اربع اصابع لان هذا

اقرب للخشوع. (شرح ابی داؤد للعینی باب وضع الیمنی علی اليسری فی الصلاة)

نمازی کے لیے مستحب یہ ہے کہ اس کے دونوں پاؤں کے درمیان ہاتھ کی چار انگلیوں کے بقدر فاصلہ ہونا چاہیے کیونکہ یہ خشوع کے زیادہ قریب ہے۔

نمازی کے پاؤں کے درمیان فاصلہ کتنا ہونا چاہیے؟:

نمازی کے پاؤں کے درمیان کے بارے میں کوئی قطعی حکم نہیں، ہاں بس اپنے جسم کی ضرورت کے مطابق نماز میں پاؤں کے درمیان فاصلہ رکھے۔

فقہ حنفی کی تائید:

وينبغي أن يكون بين قدميه أربع أصابع في قيامه.

(فتاویٰ عالمگیری، الفصل الثالث في سنن الصلوة)

مناسب ہے کہ نمازی کے دو قدموں کے درمیان بحالت قیام چار انگشت کا فاصلہ ہو۔

فقہ شافعی کی تائید:

و ندب التفریق بینہما ای بأربع أصابع..... أو بشبر.

(اسنی المطالب شرح روض الطالب ۲/۳۴۵)

اور دونوں قدموں کے درمیان فاصلہ چار انگشت یا ایک بالشت کے برابر مستحب ہے۔

فقہ مالکی کی تائید:

يحب تفریح القدمین بأن يكون البصلی بحالة متوسطة في القيام بحيث لا

يضسها ولا يفرجها كثيراً. (فقہ العبادات مالکی ۱/۱۶۱)

دونوں قدموں کو قیام میں درمیانی حالت کے ساتھ کشادہ کرنا مستحب ہے یعنی دونوں قدموں

کو نہ زیادہ ملائے اور نہ زیادہ کشادہ کرے۔

ثم ان الظاهر أن توسيعها على خلاف المعتاد كافر انہا فيكرة.

(شرح خلیل للخرشی ۳/۴۵۵)

پھر ظاہر یہ ہے کہ معتاد طریقہ سے زیادہ قدموں کو کشادہ کرنا ان کو ملانے کی طرح ہے اس

لیے یہ مکروہ ہے۔

فقہ حنبلی کی تائید:

قال الاثرم رأيت ابا عبد الله وهو يصلي وقد فرج بين قدميه هذا هو الاولى لان قبل الفعل يجعل القدمين على طبيعتها وحيث لم يرد نص في قدميه حال القيام فانه يبقيها على الطبيعة. (شرح زاد المستنقع للحمد ٥/١٥٠)

امام احمد بن حنبل رحمته الله کے شاگرد اثرم رحمته الله کہتے ہیں کہ میں نے عبد اللہ (یعنی امام احمد بن حنبل رحمته الله) کو دیکھا کہ وہ نماز پڑھ رہے ہیں اور انہوں نے اپنے قدموں کے درمیان فاصلہ رکھا ہوا ہے اور بہتر طریقہ یہی ہے کہ نماز شروع کرنے سے پہلے قدموں کو ان کی طبعی حالت پر کرے اور چونکہ قیام میں پاؤں کے درمیان کی کیفیت کے بارے میں کوئی نص موجود نہیں اس لیے ان کو طبعی حالت پر باقی رکھے۔

خلاصہ کلام: تمام آئمہ و محدثین اور علماء اُمت کا اس بات پر اتفاق ہے کہ آدمی اپنے جسامت اور طبعی ضرورت کے مطابق قیام میں پاؤں کے درمیان فاصلہ رکھے۔

دوران قیام دونوں پاؤں برابر رکھنا:

عن عبد الرحمن قال سمعت ابن الزبير رضى الله عنه صف القدمين ووضع اليد على اليد من السنة. (سنن ابو داؤد، باب وضع اليمنى على اليسرى في الصلوة)

عبد الرحمن رحمته الله سے روایت ہے کہ میں نے حضرت عبد اللہ بن زبير رحمته الله سے سنا کہ وہ فرماتے تھے (قیام میں) دونوں پاؤں کا برابر رکھنا اور دائیں ہاتھ کو بائیں ہاتھ پر رکھنا مسنون ہے۔

عن حصين قال رأيت ابن مغفل رضى الله عنه يصلي صافاً بين قدميه.

(مصنف ابن أبي شيبة، باب من كان يصف قدميه)

حضرت حصین رحمته الله فرماتے ہیں کہ میں نے حضرت عبد اللہ بن مغفل رحمته الله کو نماز میں دونوں قدموں کو سیدھا رکھے ہوئے دیکھا۔

عن سعد بن ابراهيم قال رأيت ابن عمر رضى الله عنه يصلي صافاً بين قدميه فيما نعلم. (مصنف ابن أبي شيبة، باب من كان يصف قدميه)

حضرت سعد بن ابراہیم رضی اللہ عنہ فرماتے ہیں کہ ہمارے علم کے مطابق حضرت ابن عمر رضی اللہ عنہما نماز میں دونوں قدموں کو سیدھا رکھا کرتے تھے۔

عن قریش بن حیان قال رأیت الحسن یصلی صافاً بین قدمیہ۔

(مصنف ابن ابی شیبہ، باب من کان یصف قدمیہ)

حضرت قریش بن حیان رضی اللہ عنہ فرماتے ہیں کہ میں نے حسن بصری رضی اللہ عنہ کو دیکھا کہ وہ دونوں قدموں کو سیدھا رکھ کر نماز پڑھتے تھے۔

دوران قیام پاؤں کے اطراف (انگلیوں) کو قبلہ رخ رکھنا:

یستقبل بأطراف رجلیہ، قالہ أبو حمید رضی اللہ عنہ عن النبی صلی اللہ علیہ والہ وسلم۔ (صحیح بخاری، باب یستقبل بأطراف رجلیہ القبلة)

حضرت ابو حمید ساعدی رضی اللہ عنہ سے روایت ہے کہ نبی کریم صلی اللہ علیہ وسلم نے فرمایا کہ نمازی پاؤں کے اطراف (انگلیوں) کو قبلہ رخ رکھے۔

عورت کے قیام کی مسنون ہیئت:

عورت دوران قیام پاؤں ملا کر اور خوب سمٹ کر کھڑی ہو کیونکہ اس میں عورت کے لئے زیادہ پردہ کا باعث ہے جس کی تائید اس اثر صحابی رضی اللہ عنہ سے ہوتی ہے، جو کہ ملاحظہ ہو:

عن ابن عباس رضی اللہ عنہ انہ سئل عن الصلوۃ المرأۃ فقال تجتمع وتحتفز۔

(مصنف ابن ابی شیبہ، باب المرأۃ کیف تكون فی سجودھا) (مصنف عبد الرزاق، باب المرأۃ بیدہا وباب جلوس المرأۃ)

حضرت عبداللہ بن عباس رضی اللہ عنہما سے عورت کی نماز کے بارے میں سوال کیا گیا تو آپ رضی اللہ عنہما نے فرمایا کہ عورت خوب سمٹ کر اور سکڑ کر رہے۔

قال عبد الرزاق عن ابن جریج عن عطاء قال تجمع المرأۃ یدہا فی قیامھا ما

استطاعت۔ (مصنف عبد الرزاق، باب تکبیر المرأۃ بیدہا و قیام المرأۃ ورکوعھا وسجودھا)

حضرت ابن جریج رضی اللہ عنہ بیان کرتے ہیں کہ عطاء رضی اللہ عنہ نے فرمایا کہ عورت جس قدر ہو سکے قیام میں اپنے ہاتھوں کو سمیٹ کر رکھے۔

تکبیر تحریمہ کہنا

نماز شروع کرنے کی تکبیر کے بعد سلام پھیرنے تک نماز کے علاوہ تمام خارجی امور حرام ہو جاتے ہیں اس لیے اسے تکبیر تحریمہ کہا جاتا ہے۔

عن أم المؤمنين عائشة رضي الله عنها قال قال رسول الله صلى الله عليه وآله وسلم يستفتح الصلوة بالتكبير. (صحيح مسلم، باب ما يجمع صفة الصلاة)
حضرت عائشہ رضی اللہ عنہا سے روایت ہے کہ رسول اللہ ﷺ تکبیر سے نماز شروع فرماتے تھے۔
عن علي رضي الله عنه قال قال رسول الله صلى الله عليه وآله وسلم مفتاح الصلوة الطهور وتحریمها التكبير وتحليلها التسليم.

(سنن ترمذی، باب ما جاء في ان مفتاح الصلوة الطهور)
حضرت علی رضی اللہ عنہ سے روایت ہے کہ رسول اللہ ﷺ نے ارشاد فرمایا کہ نماز کی کنجی طہارت ہے اور نماز کی تحریمہ تکبیر ہے اور اس کی تحلیل سلام پھیرنا ہے۔

عن ابن عباس رضي الله عنه عن رسول الله صلى الله عليه وآله وسلم قال مفتاح الصلوة الطهور وتحریمها التكبير وتحليلها التسليم.

(مجمع الزوائد باب تحریم الصلوة وتحليلها)
حضرت عبداللہ بن عباس رضی اللہ عنہما سے روایت ہے کہ رسول اللہ ﷺ نے ارشاد فرمایا کہ نماز کی کنجی طہارت ہے اور نماز کی تحریمہ تکبیر ہے اور اس کی تحلیل سلام پھیرنا ہے۔

عن أبي حميد الساعدي رضي الله عنه قال قال رسول الله صلى الله عليه وآله وسلم اذا قام الى الصلاة استقبل القبلة ورفع يديه وقال الله اكبر.

(سنن ترمذی، باب ما جاء في تحریم الصلاة وتحليلها)
حضرت ابو حمید ساعدی رضی اللہ عنہ سے روایت ہے کہ رسول اللہ ﷺ نے فرمایا کہ نماز کی کنجی وضو ہے اور تکبیر کہہ کر نماز کا آغاز ہوتا ہے اور سلام پھیر کر یہ ختم ہوتی ہے۔

قال امام ترمذی عند اهل العلم من أصحاب النبي صلى الله عليه وآله وسلم ومن بعدهم وبه يقول سفیان الثوری وابن المبارک والشافعی واحمد واسحاق

ان تحریم الصلوٰۃ التکبیر ولا یكون الرجل داخلًا فی الصلوٰۃ الا بالتکبیر۔

(سنن ترمذی باب ما جاء فی تحریم الصلوٰۃ و تحلیہا)

فائدہ: امام ترمذی رحمۃ اللہ علیہ فرماتے ہیں کہ اسی پر نبی ﷺ کے صحابہ کرام رضی اللہ عنہم اور اہل علم کا عمل ہے اور حضرت سفیان ثوری، عبد اللہ ابن مبارک، امام شافعی اور اسحاق بن راہویہ رضی اللہ عنہم حضرات کا بھی یہی قول ہے کہ نماز کی تحریم تکبیر ہے اور تکبیر کے بغیر آدمی نماز میں داخل نہیں ہوتا۔
تکبیر تحریمہ کے الفاظ:

نمازی تکبیر تحریمہ (اللہ اکبر) کہتے ہوئے نماز شروع کرے۔

چنانچہ اللہ تعالیٰ کا ارشاد ہے کہ:

وَرَبُّكَ فَكَبِّرْ۔ (سورۃ المدثر، آیت ۲) اور اپنے رب کی بڑائی بیان کیجیے۔

دوسری جگہ ارشاد باری تعالیٰ ہے:

فَذَكِّرْ اِنْ نَّفَعَتِ الذِّكْرٰی۔ (سورۃ الاعلیٰ، آیت ۹)

پس جس نے اپنے رب کا ذکر کیا پس نماز پڑھی۔

عن ابی ہریرۃ رضی اللہ عنہ... وفیہ یقول کان رسول اللہ صلی اللہ علیہ والہ

وسلم اذا قام الی الصلوٰۃ یکبر۔

(سنن نسائی، باب فرض تکبیر الاولی) (صحیح بخاری، باب التکبیر اذا قام من السجود)

حضرت ابو ہریرہ رضی اللہ عنہ سے روایت ہے کہ رسول اللہ ﷺ کی عادت مبارک یہ تھی کہ آپ ﷺ جب نماز کا ارادہ فرماتے تو نماز کے لیے کھڑے ہوتے وقت اللہ اکبر کہتے۔

عن محمد بن مسلمۃ رضی اللہ عنہ قال ان رسول اللہ صلی اللہ علیہ والہ وسلم

کان اذا قام یصلی تطوعاً قال اللہ اکبر۔ (سنن نسائی، باب نوع آخر من الذکر والدعاء)

حضرت محمد بن مسلمہ رضی اللہ عنہ سے روایت ہے کہ رسول اللہ ﷺ جب نماز کے لیے کھڑے

ہوتے تو اللہ اکبر کہتے۔

عن ابی حمید الساعدی رضی اللہ عنہ قال کان رسول اللہ صلی اللہ علیہ والہ

وسلم اذا قام الى الصلوة يستقبل القبلة ورفع يديه وقال الله اكبر.

(سنن ابن ماجه، باب افتتاح الصلوة)

حضرت ابو حميد رضی اللہ عنہ سے روایت ہے رسول اللہ ﷺ نماز کے لیے کھڑے ہوتے تو قبلہ رخ ہوتے اور اپنے دونوں ہاتھ اٹھاتے اور اللہ اکبر کہتے۔

مقتدی امام کے ساتھ تکبیر کہے:

مقتدی کو چاہیے کہ جب امام تکبیر کہے تو یہ بھی امام کی اقتداء میں تکبیر کہے اسے مؤخر نہ کرے۔

عن أنس رضی اللہ عنہ أنه قال رسول اللہ صلی اللہ علیہ والہ وسلم....
فقال انما الامام أو انما جعل الامام ليؤتم به فاذا كبر فكبروا.

(صحیح بخاری، باب ایجاب التکبیر وافتتاح الصلوة)

حضرت انس بن مالک رضی اللہ عنہ سے روایت ہے کہ رسول اللہ ﷺ نے ارشاد فرمایا کہ جب امام تکبیر کہے تو تم بھی تکبیر کہو۔

جس نے امام سے پہلے تکبیر تحریمہ کہی اس کی نماز نہیں:

عن أبي حنيفة عن حماد عن ابراهيم أنه قال اذا كبر الرجل في افتتاح الصلاة

قبل الامام فصلاته فاسدة. (كتاب الآثار للامام أبي يوسف، باب افتتاح الصلاة)

حضرت امام ابو حنیفہ رضی اللہ عنہ، حضرت حماد سے روایت کرتے ہیں کہ حضرت ابراہیم نخعی رضی اللہ عنہ نے فرمایا جس نے شروع نماز کی تکبیر (تحریمہ) امام سے پہلے کہی تو اس کی نماز فاسد ہے۔

جس نے تکبیر تحریمہ نہ کہی اس کی نماز نہیں:

عن أبي حنيفة عن حماد عن ابراهيم أنه قال اذلم يكبر الرجل في افتتاح

الصلاة فليس صلاة. (كتاب الآثار للامام أبي يوسف، باب افتتاح الصلاة)

حضرت امام ابو حنیفہ رضی اللہ عنہ، حضرت حماد سے روایت کرتے ہیں کہ حضرت ابراہیم نخعی رضی اللہ عنہ نے فرمایا جس نے شروع نماز کی تکبیر (تحریمہ) نہ کہی تو اس کی نماز نہیں ہے۔

امام کا تکبیریں اونچی آواز سے کہنا:

امام ہر رکن نماز کے لیے تکبیر اونچی آواز سے کہے اور مقتدی آہستہ تکبیر کہتے ہوئے امام کی اقتداء کرے۔

عن سعيد بن الحارث قال اشتكى ابو هريرة رضى الله عنه أو غاب فصلى ابو سعيد الخدري رضى الله عنه فجهر بالتكبير حين افتتح وحين ركع.

(صحیح بخاری، باب وهو ينحض من السجدة) (صحیح بخاری، باب وهو ينحض من السجدة)

حضرت سعید بن حارث رضی اللہ عنہ فرماتے ہیں کہ ایک مرتبہ حضرت ابو ہریرہ رضی اللہ عنہ بیمار ہو گئے یا کہیں گئے ہوئے تھے تو حضرت ابو سعید خدری رضی اللہ عنہ نے نماز پڑھائی تو تکبیر بلند آواز سے کہی جب نماز شروع کی اور جب رکوع کیا۔

تکبیر تحریمہ کے ساتھ رفع الیدین کرنا:

عن وائل بن حجر رضى الله عنه قال رأيت النبي صلى الله عليه واله وسلم حين افتتح الصلوة رفع يديه.

(سنن ابوداؤد، باب رفع الیدین وضع یدہ الیمنی علی الیسری)

حضرت وائل بن حجر رضی اللہ عنہ فرماتے ہیں کہ میں نے نبی کریم ﷺ کو دیکھا کہ جب آپ ﷺ نے نماز شروع کی تو رفع الیدین کیا۔

عن ابن عمرو ابن عباس رضى الله عنهم عن النبي صلى الله عليه واله وسلم قال ترفع الايدي في سبع مواطن..... في افتتاح الصلوة.

(سنن طحاوی، باب رفع الیدین عند رؤیت البیت)

حضرت ابن عمر رضی اللہ عنہما اور حضرت ابن عباس رضی اللہ عنہما سے روایت ہے کہ نبی کریم ﷺ نے فرمایا کہ سات مقامات پر ہاتھوں کو اٹھایا جاتا ہے ان میں سے ایک شروع نماز یعنی تکبیر تحریمہ کے وقت بھی ہے۔

تکبیر تحریمہ کہتے وقت ہاتھوں کی کیفیت و ہیئت

تکبیر تحریمہ کہتے وقت مرد کے ہاتھوں کی ہیئت و کیفیت:

رفع الیدین کرتے وقت انگلیوں کو ان کی حالت اصلی پر کھول کر رکھا جائے یعنی نہ بہت زیادہ کھولا جائے اور نہ بالکل بند کیا جائے اور تکبیر کہتے وقت ہتھیلیوں کو قبلہ رخ رکھے۔

عن أبي هريرة رضي الله عنه قال قال رسول الله صلى الله عليه واله وسلم اذا كبر للصلاة نشر اصابعه. (سنن ترمذی، باب نشر الاصابع عند التكبير)
حضرت ابو ہریرہ رضی اللہ عنہ فرماتے ہیں کہ رسول اللہ ﷺ جب نماز کے لیے تکبیر کہتے تو انگلیوں کو کھلا رکھتے۔

یہی حدیث معمولی الفاظ کے فرق کے ساتھ مندرجہ ذیل کتب میں بھی مذکور ہے:

(صحیح ابن خزمہ، باب نشر الاصابع عند الرفع الیدین) (صحیح ابن حبان، باب ذکر ما يستحب للمراء نشر الاصابع عند التكبير الأفتتاح الصلاة) (المستدرک للحاکم، باب التامین)
عن سعيد بن سمعان قال دخل علينا أبي هريرة رضي الله عنه مسجد بني زريق فقال ثلاث كان رسول الله صلى الله عليه واله وسلم يعمل بهن تر كهن الناس كان اذا قام في الصلاة قال هكذا وأشار أبو عامر بيده ولم يفرح بين أصابعه ولم يضبها. (المستدرک للحاکم، کتاب الصلاة، باب التامین)

حضرت سعید بن سمعان رضی اللہ عنہ فرماتے ہیں کہ حضرت ابو ہریرہ رضی اللہ عنہ ہمارے پاس مسجد بنی زریق میں تشریف لائے اور فرمایا تین چیزیں جنہیں رسول اللہ ﷺ کیا کرتے تھے جبکہ لوگوں نے انہیں ترک کر رکھا ہے، (وہ یہ ہیں) آپ ﷺ جب کھڑے ہوتے تو اس طرح کہتے (راوی) ابو عامر رضی اللہ عنہ نے اس حدیث کی تشریح کرتے ہوئے اپنے دونوں ہاتھوں سے اشارہ کیا اور انگلیوں کو نہ بالکل کھول کر رکھا اور نہ ہی بالکل ملا کر رکھا۔

عن ابن عمر رضي الله عنه قال قال رسول الله صلى الله عليه واله وسلم اذا استفتح أحدكم فليرفع يديه وليستقبل بها طئها القبلة فان الله امامه.
(سنن الکبریٰ للبیہقی، باب کیفیت رفع الیدین) (مجمع الروائد، باب رفع الیدین فی الصلوة)

حضرت عبداللہ بن عمر رضی اللہ عنہما سے روایت ہے کہ رسول اللہ ﷺ نے فرمایا جب تم سے کوئی نماز شروع کرے تو اپنے دونوں ہاتھوں کو اٹھائے اور ہتھیلیوں کو قبلہ رخ کرے کیونکہ اللہ تعالیٰ اس کے سامنے ہوتا ہے۔

تکبیر تحریمہ کہتے وقت عورت کے ہاتھوں کی ہیئت و کیفیت:

رفع الیدین کرتے وقت عورت ہاتھوں کی انگلیوں کو ملا کر رکھے کیونکہ اس میں زیادہ پردہ ہے اور تکبیر کہتے وقت ہتھیلیوں کو قبلہ رخ رکھے۔

عن ابن عباس رضی اللہ عنہما انه سئل عن الصلوة البراءة فقال تجتمع وتحتفز۔
(مصنف ابن ابی شیبہ، باب البراءة کیف تکون فی سجودھا) (مصنف عبد الرزاق، باب البراءة بیدھا و باب جلوس المرأة)

حضرت عبداللہ بن عباس رضی اللہ عنہما سے عورت کے طریقہ نماز کے بارے میں پوچھا گیا تو انہوں نے فرمایا عورت خوب سمٹ کر اور سکت کر نماز پڑھے۔

قال عبد الرزاق عن ابن جریج عن عطاء قال تجمع المرأة یديها فی قیامها ما استطاعت۔ (مصنف عبد الرزاق، باب تکبیر المرأة بیديها و قیام المرأة و سجودھا)
حضرت ابن جریج رضی اللہ عنہ بیان کرتے ہیں کہ عطاء رضی اللہ عنہ نے فرمایا کہ عورت جس قدر ہو سکے کھڑے ہونے کی حالت میں ہاتھوں کو ملا کر رکھے۔

عن ابن عمر رضی اللہ عنہما قال قال رسول اللہ صلی اللہ علیہ والہ وسلم اذا استفتح أحدکم فلیرفع یدیه ولیستقبل بباطنہما القبلة فان اللہ امامہ۔

(سنن الکبریٰ للبیہقی، باب کیفیت رفع الیدین)

حضرت عبداللہ بن عمر رضی اللہ عنہما سے روایت ہے کہ رسول اللہ ﷺ نے فرمایا جب تم سے کوئی نماز شروع کرے تو اپنے دونوں ہاتھوں کو اٹھائے اور ہتھیلیوں کو قبلہ رخ کرے کیونکہ اللہ تعالیٰ اس کے سامنے ہوتا ہے۔

مرد کا تکبیر تحریمہ کے لئے ہاتھوں کو کانوں تک اٹھانا مسنون ہے:

مرد کو تکبیر کہتے وقت اپنے ہاتھوں کو کانوں تک اٹھانا چاہیے کہ انگوٹھے کانوں کی لو کے

بالمقابل ہو جائیں اور عقل کا بھی یہی تقاضا ہے کہ نماز کے شروع میں کانوں تک ہاتھ اٹھائے جائیں کیونکہ نمازی نماز شروع کرتے وقت عبادت میں مشغول ہوتا ہے اور دنیاوی تقاضوں سے بیزار اور بے تعلق ہوتا ہے مثلاً کھانے، پینے، بولنے وغیرہ سے اور عرف عام میں بھی جب کسی چیز سے توبہ یا بیزاری کی جاتی ہے تو کانوں کو ہاتھ لگائے جاتے ہیں، جیسے سجدے میں مسلمان زبان سے تو رب تعالیٰ کی عظمت و کبریائی کا اقرار ”سبحان ربی الاعلیٰ“ سے کرتے ہیں اور سر زمین پر رکھ کر اپنے عجز و نیاز کا اظہار کرتے ہیں اسی طرح شروع نماز میں اللہ تعالیٰ کی کبریائی زبان سے ”اللہ اکبر“ کے الفاظ سے کی جاتی ہے اور کانوں تک ہاتھ اٹھا کر دنیا سے بیزاری کا اعلان کیا جاتا ہے۔

عن مالك بن حويرث رضى الله عنه قال قال كان النبي صلى الله عليه واله وسلم اذا كبر رفع يديه حتى يحاذي بهما أذنيه وفي رواية حتى يحاذي بهما فروع أذنيه. (صحيح مسلم، باب استحباب رفع اليدين)

حضرت مالک بن حویرث رضی اللہ عنہ فرماتے ہیں کہ نبی کریم صلی اللہ علیہ وسلم جب تکبیر (تحریمہ) کہتے تو دونوں ہاتھوں کو بلند کرتے یہاں تک کہ انہیں دونوں کانوں کے بالمقابل لے آتے ایک روایت میں ہے کہ ہاتھوں کو کانوں کی لو کے برابر لے آتے۔

یہی حدیث معمولی الفاظ کے فرق کے ساتھ مندرجہ ذیل کتب میں بھی مذکور ہے:

(سنن نسائی، باب رفع اليدين حيال الاذنين) (سنن الکبریٰ للنسائی، باب رفع اليدين حذاء فروع الاذنين عند الرفع من) (قرة العینین برفع اليدين فی الصلاة للبغاری، باب یرفع يديه اذا ركع واذا رفع راسه من) (سنن الکبریٰ للبيهقي، باب من قال یرفع يديه حذو منكبيه) (مصنف ابن أبي شيبة، الی ابن یبلغ بيديه) (سنن طحاوی، باب رفع اليدين فی افتتاح الصلاة الی ابن یبلغ بهما) (مصنف ابن أبي شيبة، من كان یرفع يديه اذا افتتح الصلاة) (سنن طحاوی، باب التكبير للكر كوع و التكبير للسجود و الرفع) (المعجم الكبير للطبرانی، رقم الحديث ٦٢٠، ٦٢٩، ٦٢٤) (مسند الشاميين للطبرانی، رقم الحديث ٢٦٩٨) (مسند احمد رقم الحديث ٢٠٥٢) (الأحاد والمثاني لابن أبي عاصم، رقم الحديث ٩٢٢) (معرفة السنن والآثار للبيهقي، باب رفع اليدين عند الافتتاح والركوع ورفع) (معجم لابن عساكر، رقم الحديث ١٠٤) (صحيح ابو عوانه، رقم الحديث ١٥٨٤) (سنن دارقطني، باب ذكر تكبير ورفع اليدين عند الافتتاح) (صحيح ابن حبان، باب ذكر اباحة رفع المرء يديه في

الموضع الذي وصفناه الى حد اذنيه) (شرح السنة للبغوي، باب رفع اليدين عند التكبير الافتتاح وعند) (مختصر خلافيات للبيهقي ۲/۳۳، طبع مكتبة الرشيد الرياض)

عن قتادة رضي الله عنه بهذا الاسناد أنه رأى نبي الله صلى الله عليه واله وسلم وقال حتى يحاذي بها فروع اذنيه. (صحيح مسلم، باب استحباب رفع اليدين حذو المنكبين) حضرت ابو قتاده رضی اللہ عنہ سے روایت ہے کہ انہوں نے نبی کریم ﷺ کو دیکھا کہ آپ ﷺ ہاتھوں کو کانوں کی لو کے برابر اٹھاتے تھے۔

یہی حدیث معمولی الفاظ کے فرق کے ساتھ مندرجہ ذیل کتب میں بھی مذکور ہے:

(مصنف عبد الرزاق، باب تكبيرة الافتتاح ورفع اليدين) (معرفة السنن والآثار للبيهقي، باب رفع اليدين عند الافتتاح والركوع ورفع)

عن وائل بن حجر رضي الله عنه قال انه أبصر النبي صلى الله عليه واله وسلم حين قام الى الصلاة رفع يديه حتى يحال منكبيه وحاذي بأبهاميه اذنيه ثم كبر. (سنن ابو داؤد، باب تفریح استفتاح الصلاة)

حضرت وائل بن حجر رضی اللہ عنہ فرماتے ہیں میں نے نبی کریم ﷺ کو دیکھا کہ آپ ﷺ نماز کے لیے کھڑے ہوئے تو اپنے دونوں ہاتھوں کو اٹھایا یہاں تک کہ آپ ﷺ کے کندھوں کے برابر ہو گئے اور جبکہ آپ ﷺ کے ہاتھوں کے دونوں انگوٹھے دونوں کانوں کے برابر آگئے پھر آپ ﷺ نے تکبیر کہی۔

یہی حدیث معمولی الفاظ کے فرق کے ساتھ مندرجہ ذیل کتب میں بھی مذکور ہے:

(سنن ابن ماجہ، باب رفع اليدين اذراع واذراع راسه) (سنن دارقطنی، باب ذکر التكبير ورفع اليدين عند الافتتاح الصلاة و الركوع) (سنن طحاوی، باب رفع اليدين في افتتاح الصلاة الى ابن يبلغ بهما) (سنن نسائی، باب موضع الابهامين عند الرفع) (صحيح مسلم، باب وضع يده اليمنى على اليسرى) (مسند احمد رقم الحديث ۱۸۰۹۳، ۱۸۸۶۶) (سنن الكبرى للبيهقي، باب رفع اليدين عند الركوع) (صحيح ابن حبان، باب ذكر ما يستجب للمصل رفع اليدين ارادته الركوع وعند رفع رأسه منه) (سنن الكبرى للبيهقي، باب من قال يرفع يديه حذو منكبيه) (المعجم الكبير للطبراني رقم الحديث ۸۴، ۸۳، ۶۳۵۱۹) (مصنف ابن أبي شيبة، باب الى ابن يبلغ يديه) (المنتقى لابن الجارود، باب صفة صلاة النبي ﷺ، رقم الحديث ۲۰۲) (مسند امام اعظم، باب الى ابن يرفع يديه عند افتتاح الصلاة) (مسند أبي داؤد طيالسي، رقم الحديث ۱۱۱۳) (الأوسط في السنن والاجماع

والاختلاف، باب ذكر رفع اليدين الى الأذنين) (مسند البزار، رقم الحديث ۴۴۸۵) (صحيح ابن خزيمة، باب وضع اليدين على الشمال في الصلاة قبل) (صحيح ابو عوانه، باب اباحة الالتحاف بثوبه بعد تكبير، رقم الحديث ۱۵۹۶) (معرفة السنن والآثار للبيهقي، باب رفع اليدين في تكبير في صلاة) (شرح السنة للبخاري، باب رفع اليدين عند تكبير الافتتاح وعند)
عن براء بن عازب رضي الله عنه رأيت رسول الله صلى الله عليه وآله وسلم
إذا افتتح الصلوة رفع يديه الى قريب من أذنيه ثم لا يعود.

(سنن ابو داؤد، باب من لم يذ كر الرفع عند الركوع)

حضرت براء بن عازب رضی اللہ عنہ فرماتے ہیں کہ رسول اللہ ﷺ کی عادت مبارک تھی کہ آپ ﷺ جب نماز شروع فرماتے تو تکبیر کہتے اور ہاتھوں کو اتنا اٹھاتے کہ دونوں انگوٹھے کانوں کے برابر آجاتے۔

یہی حدیث معمولی الفاظ کے فرق کے ساتھ مندرجہ ذیل کتب میں بھی مذکور ہے:

(مسند احمد، رقم الحديث ۱۶۹۵۴، ۱۹۸۲۶) (مصنف عبد الرزاق، باب تكبيرة الافتتاح و رفع اليدين) (سنن طحاوي، باب رفع اليدين في افتتاح الصلاة الى أين يبلغ بهما) (سنن دارقطني، باب ذكر التكبير و رفع اليدين عند الافتتاح و الركوع و الرفع منه و قدر) (مصنف ابن أبي شيبة، باب الى أين يبلغ بيديه؟) (سنن طحاوي، باب التكبير للركوع و التكبير للسجود و الرفع من الركوع هل مع ذلك رفع ام لا) (مسند أبي يعلى، رقم الحديث ۱۶۹۲، ۱۶۹۱) (مسند الشافعي، باب رفع اليدين في الصلاة، رقم الحديث ۱۹۸) (مسند الروياني، رقم الحديث ۳۳۳) (مصنف ابن أبي شيبة، باب من كان يرفع يديه في أول تكبيرة ثم لا يعود) (جزء رفع اليدين للبخاري، رقم الحديث ۳۵) (سنن الكبرى للبيهقي، باب من لم يذ كر الرفع الا عند الافتتاح) (مسند حميدى، رقم الحديث ۴۱) (حديث أبي الفضل الزهري، باب يرفع يديه أول تكبيرة في الصلاة ثم لا) (شرح السنة للبخاري، باب رفع اليدين عند تكبير الافتتاح وعند) (الكفاية في علوم الرواية للخطيب البغدادي ۱/۱۳۹)

عن سعيد بن سمعان أتانا ابو هريرة رضي الله عنه في مسجد بني زريق فقال
ثلاثاً كان رسول الله صلى الله عليه وآله وسلم يفعلهن تر كهن الناس يرفع
يديه حتى جاوزتا أذنيه ويسكت بعد القراءة. (المستدرک للحاکم، رقم الحديث ۷۸،)
حضرت سعيد بن سمعان رضی اللہ عنہ بیان کرتے ہیں کہ حضرت ابو ہریرہ رضی اللہ عنہ مسجد بنی زریق میں
آئے اور فرمایا کہ تین چیزیں جنہیں رسول اللہ ﷺ کرتے تھے مگر لوگوں نے اُسے چھوڑ

دیا، ہاتھوں کو کانوں تک اٹھانا اور قرآءة کے بعد سکتہ کرنا۔

عن سالم عن أبيه (ابن عمر رضی اللہ عنہ) قال رأيت رسول الله صلى الله عليه
واله وسلم اذا افتتح الصلاة ورفع يديه حتى تحاذي منكبيه.

(مختصر خلافيات للبيهقي ۲/۳۱، طبع مكتبة الرشيد الرياض)

حضرت عبداللہ بن عمر رضی اللہ عنہما فرماتے ہیں کہ میں رسول اللہ ﷺ کو دیکھا کہ آپ ﷺ تکبیر
کہتے ہوئے اپنے ہاتھوں کو کانوں کے برابر لے جاتے۔

عن أنس رضي الله عنه قال رأيت رسول الله صلى الله عليه واله وسلم كبر
فحاذي بأبهاميه أذنيه. (الاستدرك للحاكم، باب الثامن، رقم الحديث ۹۴۱)
حضرت انس رضی اللہ عنہ فرماتے ہیں کہ میں رسول اللہ ﷺ کو دیکھا کہ آپ تکبیر کہتے ہوئے اپنے
انگوٹھوں کو دونوں کانوں کے برابر لے جاتے۔

یہی حدیث معمولی الفاظ کے فرق کے ساتھ مندرجہ ذیل کتب میں بھی مذکور ہے:

(سنن الکبریٰ للبیہقی، باب من قال يضع يديه قبل ركبتيه) (الطبراني الأوسط بحواله مجمع
البحرين في زوائد المعجمين ۲/۱۱۰، طبع مكتبة الرشيد الرياض) (مختصر خلافيات للبيهقي ۲/۳۹،
طبع مكتبة الرشيد الرياض) (سنن دارقطنی، باب ذکر الركوع والسجود)

عن عباس بن سهل عن أبي حميد الساعدي رضي الله عنه أنه كان يقول لأصحاب
رسول الله صلى الله عليه واله وسلم بصلاة رسول الله صلى الله عليه واله
وسلم كان اذا قام الى الصلاة كبر ورفع يديه حداً وجهه.

(سنن طحاوی، باب رفع اليدين في افتتاح الصلاة الى أين يبلغ بهما)

حضرت عباس بن سهل رضی اللہ عنہما حضرت ابو حمید الساعدی رضی اللہ عنہ سے نقل کرتے ہیں کہ وہ اصحاب
رسول اللہ ﷺ کو فرمانے لگے کہ میں رسول اللہ ﷺ کی نماز کو تم سب سے زیادہ جاننے
والا ہوں جب آپ ﷺ نماز کے لیے کھڑے ہوتے تو تکبیر کہتے اور اپنے دونوں ہاتھوں کو
چہرے کے برابر بلند کرتے۔

عن الحكم بن عمير رضي الله عنه قال كان رسول الله صلى الله عليه واله وسلم

يعلبنا اذا قمتم الى الصلوة فارفعوا ايديكم ولا تخالفوا اذانكم۔

(مجمع الزوائد باب رفع اليدين في الصلاة)

حضرت حکم بن عمیر رضی اللہ عنہ بیان کرتے ہیں کہ حضور ﷺ ہمیں یہ تعلیم دیتے تھے کہ جب تم نماز پڑھنے کے لیے کھڑے ہو تو اپنے ہاتھ کانوں تک اٹھاؤ۔

عن عامر بن عبد الله بن الزبير رضى الله عنه عن أبيه قال رأيت رسول الله صلى الله عليه واله وسلم اذا افتتح الصلاة فرفع يديه حتى جاوز بها أذنيه۔

(مسند احمد رقم الحديث ۱۵۵۱۴) (مجمع الزوائد باب رفع اليدين في الصلاة)

حضرت عبد اللہ بن زبیر رضی اللہ عنہ اپنے والد سے روایت کرتے ہیں کہ میں نے رسول اللہ ﷺ کو دیکھا آپ ﷺ نے جب نماز شروع کی تو رفع الیدین کیا یہاں تک کہ دونوں کانوں سے تجاوز کر گئے۔

آثار صحابہ کرام رضوان اللہ علیہم اجمعین و تابعین رضوان اللہ علیہم اجمعین

عن عاصم بن كليب عن أبيه عن علي رضى الله عنه أنه كان يرفع يديه في التكبيرة الأولى من الصلاة ثم لا يعود في شيء منها۔

(معرفة السنن والآثار للبيهقي، باب من قال لا يرفع يديه في الصلاة الا عند رقم الحديث ۳۲۷۶)

حضرت عاصم بن کلیب اپنے والد سے روایت کرتے ہیں کہ حضرت علی رضی اللہ عنہ سے منقول ہے کہ نماز کی اول تکبیر کے ساتھ رفع الیدین ہے اس کے بعد کچھ نہیں۔

عن محارب قال لو رأيت عبد الله بن عمر رضى الله عنه اذا قام الى الصلاة قال هكذا ورفع يديه حذو وجهه۔ (مصنف ابن أبي شيبة، باب الى اين يبلغ يديه)

حضرت محارب رضی اللہ عنہ بیان کرتے ہیں کہ میں نے حضرت عبد اللہ بن عمر رضی اللہ عنہ کو دیکھا کہ جب وہ نماز کے لیے کھڑے ہوتے تو اس طرح کرتے پھر دونوں ہاتھوں کو چہرہ تک اٹھایا۔

عن نافعاً يحدث عن ابن عمر رضى الله عنه يرفع يديه حتى يكونا حذو أذنيه۔

(مصنف عبد الرزاق، باب تكبيرة الافتتاح ورفع اليدين)

حضرت نافع رضی اللہ عنہ سے روایت ہے کہ عبد اللہ بن عمر رضی اللہ عنہما ہاتھوں کو اٹھاتے یہاں تک کہ وہ کانوں کی لوت تک پہنچ جاتے۔

عن زيد بن علي عن أبيه عن جدة عن علي بن أبي طالب رضي الله عنه أنه كان يرفع يديه في التكبيرة الأولى الى فروع أذنيه ثم لا يرفعها حتى يقضى صلاة.

(مسند امام زيد بن علي، باب تكبير في الصلاة)

حضرت زيد بن علي رضی اللہ عنہ اپنے والد سے نقل کرتے ہیں کہ حضرت علی رضی اللہ عنہ تکبیر تحریمہ میں اپنے دونوں ہاتھ کانوں کے اوپر کے حصہ تک اٹھاتے اور پھر ختم نماز تک رفع الیدین نہ کرتے۔

حدثنا جرير عن مغيرة عن ابراهيم قال لا يجاوز أذنيه بيديه في الافتتاح.

(مصنف ابن أبي شيبة، باب الی ابن يبلغ بيديه)

حضرت ابراہیم نخعی رضی اللہ عنہ فرماتے ہیں کہ تکبیر افتتاح میں کانوں تک ہی ہاتھ اٹھائے۔

عن الرزاق عن داود بن ابراهيم قال رأيت وهب بن منبه اذا كبر في الصلوة

رفع يديه حتى تكونا حذو أذنيه. (مصنف عبد الرزاق، باب تكبيرة الافتتاح ورفع اليدين)

حضرت داؤد بن ابراہیم رضی اللہ عنہ بیان کرتے ہیں کہ میں نے وہب بن منبہ رضی اللہ عنہ کو دیکھا وہ جب نماز میں اللہ اکبر کہتے تو کانوں تک ہاتھ اٹھاتے۔

حدثنا وكيع عن اسرئيل عن جابر عن أبي جعفر قال يجاوز أذنيه بيديه في

الافتتاح. (مصنف ابن أبي شيبة، باب الی ابن يبلغ بيديه)

حضرت ابو جعفر رضی اللہ عنہ فرماتے ہیں کہ شروع (نماز) میں ہاتھوں کو کانوں سے اوپر نہ کیا جائے۔

حدثنا اسحاق بن منصور وعبيد الله عن اسرئيل عن ابي اسحاق عن ابي ميسرة

قال كان أصحابنا اذا افتتحو الصلوة رفعوا ايديهم الى آذانهم.

(مصنف ابن أبي شيبة، باب الی ابن يبلغ بيديه)

حضرت ابو میسرہ رضی اللہ عنہ فرماتے ہیں کہ ہمارے اصحاب جب رفع الیدین کرتے تو کانوں تک

ہاتھ اٹھاتے۔

عن أبي حنيفة عن حماد عن ابراهيم أنه قال اذا كبر الرجل في افتتاح الصلوة

رفع یدیدہ ولم یجاوز بہما أذنیہ۔ (کتاب الآثار للامام أبی یوسف باب افتتاح الصلاة)
حضرت ابراہیم نخعی رضی اللہ عنہ فرماتے ہیں کہ نمازی اللہ اکبر کہہ کر نماز شروع کرے تو ہاتھ کانوں
سے تجاوز نہ کریں۔

عن عبدالمالك بن أبي سليمان عن عطاء قال لا تجاوز بيديك أذنيك۔

(مصنف ابن أبي شيبة، باب الی ابن یبلغ بیدہ)

حضرت عطاء رضی اللہ عنہ فرماتے ہیں کہ ہاتھ کانوں سے اوپر نہیں کرنے چاہیے۔

أحناف کا مسلک مجموعہ احادیث پر عمل کرنا ہے:

وذكر الطيبي ان الشافعي حين دخل مصر سئل عن كيفية رفع اليدين عند
التكبير فقال يرفع البصلي يديه بحيث يكون كفاة حذاء منكبها وابهاماه
حذاء شحمتي أذنيه واطراف اصابعه حذاء فروع أذنيه لانه جاء رواية يرفع
اليدين الى منكبين وفي رواية الى الأذنين وفي رواية الى فروع الأذنين فعيل
الشافعي بما ذكرنا في رفع اليدين جمعاً بين الروايات الثلاث۔

(مرقاة المصابيح ۲/۲۵۲، طبع مكتبة رشيدية)

علامہ طیبی رضی اللہ عنہ بیان کرتے ہیں کہ جس وقت امام شافعی رضی اللہ عنہ مصر تشریف لائے تو آپ سے
سوال کیا گیا کہ تکبیر تحریمہ کے وقت ہاتھ کیسے اٹھائے جائیں؟ تو امام شافعی رضی اللہ عنہ نے فرمایا کہ
نمازی اپنے دونوں ہاتھ اس طرح اٹھائے کہ اس کی دونوں ہتھیلیاں کندھوں کے برابر ہو
جائیں اور انگوٹھے کان کی لو کے برابر ہو جائیں اور انگلیوں کے پورے کانوں کے اوپر کے
حصے کے برابر ہو جائیں، کیونکہ ایک روایت میں ہاتھ کندھوں تک اٹھانے کا ذکر ہے، دوسری
میں کانوں تک اٹھانے کا ذکر ہے اور تیسری میں کانوں کے اوپر کے حصے تک اٹھانے کا ذکر
ہے، پس امام شافعی رضی اللہ عنہ نے تینوں روایات پر عمل کرنے کے لیے تکبیر تحریمہ کہتے وقت رفع
الیدین میں ہمارے مذکورہ طریقہ کے مطابق عمل کیا۔

عورت کا تکبیر تحریمہ کے لئے ہاتھوں کو کندھوں تک اٹھانا منسنون ہے:

عن وائل بن حجر رضی اللہ عنہ قال قال رسول اللہ صلی اللہ علیہ والہ وسلم

یا ابن حجر اذا صليت فاجعل يديك حذاء اذنك والمرأة تجعل يديها حذاء ثديها.

(المعجم الكبير للطبراني، رقم الحديث ۱۹۶۳۵)

حضرت وائل بن حجر رضي الله عنه فرماتے ہیں کہ مجھے رسول اللہ صلی اللہ علیہ وسلم نے فرمایا کہ اے ابن حجر! جب تم نماز پڑھا کرو تو ہاتھ کانوں تک اٹھاؤ اور عورت اپنی چھاتی تک ہاتھ اٹھائے۔

یہی حدیث معمولی الفاظ کے فرق کے ساتھ مندرجہ ذیل کتب میں بھی مذکور ہے:

(مجمع الزوائد باب رفع اليدين) (كنز العمال رقم الحديث ۱۱۹۶۳۰)

آثار صحابہ کرام رضوان اللہ علیہم اجمعین و تابعین رضی اللہ عنہم:

عبد ربه بن سليمان قال رأيت أم الدرداء رضی اللہ عنہا ترفع يديها حذو منكبيها حين تفتح الصلاة. (مصنف ابن أبي شيبة، باب في المرأة اذا افتتحت الصلاة الى ابن ترفع

يديها) (جزء رفع اليدين للامام بخاري رقم الحديث ۲۲، طبع مكتبة امداديه)

حضرت عبد ربه بن سليمان رضي الله عنه سے روایت ہے کہ وہ فرماتے ہیں میں نے حضرت أم درداء رضي الله عنها کو دیکھا آپ رضي الله عنها نماز میں اپنے دونوں ہاتھ کندھوں کے برابر اٹھا رہی تھیں۔

يحيى بن ميمون قال حدثني عاصم الاحول قال رأيت حفصة بنت سيرين

كبرت في الصلاة وامأت حذو ثديها ووصف يحيى فر رفع يديه جمعاً

(مصنف ابن أبي شيبة، باب في المرأة اذا افتتحت الصلاة الى ابن ترفع يديها)

حضرت يحيى بن ميمون رضي الله عنه کہتے ہیں مجھ سے عاصم احول رضي الله عنه نے بیان کیا کہ میں نے

حضرت حفصہ بنت سيرين رضي الله عنها کو دیکھا اس نے نماز کے شروع میں تکبیر کی اور اپنی چھاتیوں

کے برابر ہاتھوں کے ساتھ اشارہ کیا۔

عن عيسى بن كثير عن حماد انه كان يقول في المرأة اذا أستفتحت الصلاة ترفع

يديها الى ثديها. (مصنف ابن أبي شيبة، باب في المرأة اذا افتتحت الصلاة الى ابن ترفع يديها)

حضرت عیسیٰ بن کثیر رضي الله عنه بیان کرتے ہیں کہ حضرت حماد رضي الله عنه فرماتے تھے کہ جب عورت

نماز شروع کرے تو اپنے ہاتھوں کو چھاتیوں تک اٹھائے۔

عن الزهري قال ترفع يديها حذو منكبيها.

(مصنف ابن أبي شيبة، باب في المرأة اذا افتتحت الصلاة الى ابن ترفع يديها)

امام زہری رحمۃ اللہ علیہ فرماتے ہیں کہ عورت اپنے ہاتھ اپنی کندھوں کے برابر بلند اٹھائے۔
 حدثنا هشيم قال اخبرنا شيخ لنا قال سمعت عطاء سئل عن المرأة كيف ترفع يديها في الصلوة؟ قال حذو ثدييها. (مصنف عبد الرزاق، باب تكبير المرأة يديها وقيام المرأة وركوعها وسجودها) (مصنف ابن أبي شيبة، باب في المرأة اذا افتتحت الصلوة الى اين ترفع يديها)

حضرت ہشیم رحمۃ اللہ علیہ نے بیان کیا اور وہ کہتے ہیں ہمیں ہمارے شیخ نے خبر دی اس نے کہا کہ (اہل مکہ کے مفتی) حضرت عطاء رحمۃ اللہ علیہ سے پوچھا گیا کہ عورت نماز میں کیسے ہاتھ اٹھائے؟ تو میں نے عطاء رحمۃ اللہ علیہ کو خود سنا انہوں نے جواب دیا کہ عورت اپنے ہاتھ اپنی چھاتیوں کے برابر اٹھائے۔

عن ابن جريج قال قلت لعطاء أتشير المرأة ببيدتها كالرجل؟ قال لا ترفع بذلك يديها كالرجل وأشار فخفض يديه جداً وجمعها اليه جداً وقال ان للمرأة هيئة ليست للرجل. (مصنف ابن أبي شيبة، باب في المرأة اذا افتتحت الصلوة الى اين ترفع يديها)

(مصنف عبد الرزاق، باب تكبير المرأة ببيدتها وقيام المرأة وركوعها وسجودها)
 حضرت ابن جریج رحمۃ اللہ علیہ کہتے ہیں کہ میں نے حضرت عطاء بن ابی رباح رحمۃ اللہ علیہ سے پوچھا کیا عورت مرد کی طرح نماز میں ہاتھ اٹھائے؟ تو انہوں نے (عملاً سمجھانے اور طریقہ بتانے کے لیے) ہاتھوں کا اشارہ کیا، پس اپنے دونوں ہاتھوں کو پست رکھا اور دونوں ہاتھوں کو خوب ملا یا نیز فرمایا عورت کا طریقہ نماز مرد کی طرح نہیں۔

تکبیر تحریمہ کہنے کے بعد مرد کے ہاتھ باندھنے کا طریقہ وہیئت:

تکبیر کہہ کر دونوں ہاتھوں کو اس طرح باندھے کہ دائیں ہاتھ کی ہتھیلی بائیں ہاتھ کی ہتھیلی کی پشت پر رکھے اور جبکہ انگوٹھے اور چھنگلیاں انگلی سے حلقہ بنا کر کلائی کے گٹے کو پکڑے اور باقی تین انگلیاں کلائی پر بچھا دے۔

عن أبي وائل بن حجر رضى الله عنه قال صليت مع رسول الله صلى الله عليه

واله وسلم فكان اذا كبر رفع يديه قال ثم التحف ثم أخذ شماله بيمينه.

(سنن ابو داؤد، باب رفع اليدين في الصلاة)

حضرت وائل بن حجر رضی اللہ عنہ روایت فرماتے ہیں کہ میں نے رسول اللہ ﷺ کے ساتھ نماز پڑھی، آپ ﷺ نے جب تکبیر کہی تو دونوں ہاتھ اٹھائے پھر چادر اوڑھی اور داہنے ہاتھ سے بائیں ہاتھ کو پکڑا۔

عن وائل بن حجر رضی اللہ عنہ قال رأيت رسول الله صلى الله عليه واله وسلم اذا كان قائماً في الصلاة قبض بيمينه على شماله.

(سنن ابن ماجہ، باب وضع اليمين على الشمال في الصلاة)

حضرت وائل بن حجر رضی اللہ عنہ سے روایت ہے کہ وہ فرماتے ہیں کہ میں نے رسول اللہ ﷺ کو دیکھا کہ جب آپ ﷺ نماز کے لیے کھڑے ہوئے تو بائیں ہاتھ کو دایاں ہاتھ سے پکڑا۔ یہی حدیث معمولی الفاظ کے فرق کے ساتھ مندرجہ ذیل کتب میں بھی مذکور ہے:

(سنن نسائی، باب موضع اليمين في الشمال في الصلاة) (سنن دارمی، باب قبض اليمين على الشمال في الصلاة) (الأوسط في السنن والاجماع والاختلاف لابن منذر، باب ذكر وضع اليمين على الشمال في الصلاة)

عن وائل بن حجر رضی اللہ عنہ قال رأيت رسول الله صلى الله عليه واله وسلم يضع يده اليمنى على اليسرى في الصلاة قريباً من الرسغ. (مسند احمد رقم الحديث ۱۸۱۱۸)

حضرت وائل بن حجر رضی اللہ عنہ فرماتے ہیں کہ میں نے رسول اللہ ﷺ کو دیکھا کہ آپ ﷺ نے نماز میں اپنا دایاں ہاتھ بائیں ہاتھ پر گئے کے قریب رکھا ہوا تھا۔

یہی حدیث معمولی الفاظ کے فرق کے ساتھ مندرجہ ذیل کتب میں بھی مذکور ہے:

(سنن دارمی، باب قبض اليمين على الشمال في الصلاة) (تلخيص الحبير لابن حجر، باب صفة الصلاة) (المعجم الكبير للطبراني رقم الحديث ۱۶۵۲۱)

عن سهل بن سعد رضی اللہ عنہ قال كان ناس يومرون أن يضع الرجل اليد

اليمنى على ذراعه اليسرى في الصلوة. (صحيح بخارى، باب وضع اليمنى على اليسرى)
حضرت سہل بن سعد رضی اللہ عنہ فرماتے ہیں کہ لوگوں کو (آپ ﷺ کی طرف سے) حکم دیا جاتا
کہ نماز میں اپنا دایاں ہاتھ بائیں ہاتھ پر رکھیں۔

یہی حدیث معمولی الفاظ کے فرق کے ساتھ مندرجہ ذیل کتب میں بھی مذکور ہے:

(صحيح مسلم، باب صفة الصلاة و كيفية وضع اليدين على الفخذين) (موطا امام مالك، باب
وضع اليدين احدهما على الأخرى في الصلاة)

عن عبد الله بن مسعود رضي الله عنه قال أن النبي صلى الله عليه واله وسلم
كان يأخذ شماله بيمينه في الصلوة. (سنن دارقطني، باب في اخذ الشمال باليمين في الصلاة)
حضرت عبد اللہ بن مسعود رضی اللہ عنہ فرماتے ہیں بے شک نبی اکرم ﷺ نماز میں اپنے بائیں ہاتھ
کو دائیں ہاتھ سے پکڑ لیا کرتے۔

عن قبيصة بن هلب رضي الله عنه عن أبيه رأيت رسول الله صلى الله عليه واله
وسلم يؤمنا فيأخذ شماله بيمينه. (سنن ترمذی، باب ما جاء في وضع اليمين في الشمال)
حضرت قبیسہ بن ہلب رضی اللہ عنہ اپنے والد سے روایت کرتے ہیں کہ رسول اللہ ﷺ ہمیں نماز
پڑھاتے وقت اپنے بائیں ہاتھ کو دائیں ہاتھ سے پکڑا کرتے تھے۔

یہی حدیث معمولی الفاظ کے فرق کے ساتھ مندرجہ ذیل کتب میں بھی مذکور ہے:

(سنن ابن ماجه، باب وضع اليمين على الشمال في الصلاة) (شرح السنة للبخاري، باب ما يستفتح
به الصلاة من الدعاء) (المعجم الكبير للطبراني رقم الحديث ١٤٨٤٩) (مسند احمد رقم الحديث ٢٠٩٤٠)
عن وائل بن حجر رضي الله عنه قال لا نظرن الى صلاة رسول الله صلى الله
عليه واله وسلم كيف يصلي فنظرت اليه فقام فكبر ورفع يديه حتى حاذنا
بأذنيه ثم وضع يديه اليمنى على كفه اليسرى والرسغ والساعد.

(سنن نسائي، باب وضع اليمين من الشمال في الصلاة)

حضرت وائل بن حجر رضی اللہ عنہ فرماتے ہیں کہ ایک دفعہ میں نے کہا دیکھوں کہ رسول اللہ ﷺ

کیسے نماز پڑھتے ہیں تو میں نے دیکھا کہ آپ ﷺ نماز کے لیے کھڑے ہوئے تکبیر کہی اور اپنے دونوں ہاتھوں کو اٹھایا یہاں تک کہ کانوں کے قریب کر لیے پھر اپنے دائیں ہاتھ کو بائیں ہاتھ کی پشت، گٹے اور کلائی پر رکھا۔

یہی حدیث معمولی الفاظ کے فرق کے ساتھ مندرجہ ذیل کتب میں بھی مذکور ہے:

(سنن ابو داؤد، باب تفریح استفتاح الصلاة) (سنن الکبریٰ للبیہقی، باب وضع الید الیمنی علی الیسری فی الصلاة) (صحیح ابن حبان، رقم الحدیث ۱۸۶۰) (صحیح ابن خزیمہ، باب وضع بطن الکف الیمنی علی کف الیسری والرسم والساعد) (الأوسط فی السنن والایجام والاختلاف، باب ذکر وضع الیمن علی الشمال فی الصلاة)

عن ابن عباس رضی اللہ عنہ قال ان النبی صلی اللہ علیہ والہ وسلم یقول انا معشر الانبیاء امرنا بتعجیل فطرنا و تاخیر سحورنا و ان نضع ایماننا علی شمائلنا فی الصلوة. (سنن دارقطنی، باب فی اخذ الشمال بال یمین فی الصلاة)

حضرت عبداللہ بن عباس رضی اللہ عنہما سے روایت ہے کہ نبی کریم ﷺ نے فرمایا ہم انبیاء علیہم السلام کی جماعت کو یہ حکم دیا گیا ہے کہ سحری تاخیر سے کریں اور افطار میں جلدی کریں (جب افطار کا وقت ہو جائے تب) اور نماز میں دائیں (ہاتھ) کو بائیں پر رکھیں۔

اُحْتِافِ كَامَسْلُكٍ مَّجْمُوعَةٍ اَحَادِيثٍ پَرِ عَمَلٍ كَرْنَا هِی:

چنانچہ اس سلسلہ میں تین قسم کے عمل احادیث مبارکہ میں منقول ہیں:

1۔ دائیں ہاتھ کو بائیں ہاتھ پر رکھنا

2۔ دائیں ہتھیلی کو بائیں ہتھیلی کی پشت پر رکھنا

3۔ دائیں ہاتھ سے بائیں ہاتھ کو پکڑنا

چونکہ فقہاء حنفیہ کی نظر احادیث پر وسیع ہے لہذا ان کے ہاں مسنون و مستحسن ہے کہ تمام صورتوں کو جمع کیا جائے کہ دائیں ہاتھ کچھ حصہ بائیں ہتھیلی پر اور کچھ کلائی پر رکھنا اور ساتھ ساتھ دوسری روایات سے جن میں ہاتھ پکڑنے کی تائید ہے اس پر بھی عمل کرتے ہوئے انگوٹھے اور چھوٹی انگلی سے کلائی کو پکڑے۔

مرد کا نماز میں زیر ناف ہاتھ باندھنا مستنون ہے:

مرد کے لیے حالت قیام میں ہاتھوں کو ناف کے نیچے باندھنا مستنون، مستحسن، قرب الہی اور ادب کے انتہائی قریب ہے۔

عن وائل بن حجر رضی اللہ عنہ قال رأیت رسول اللہ صلی اللہ علیہ وآلہ وسلم وضع یمینہ علی شمالہ تحت السرّة. (مصنف ابن ابی شیبہ، باب وضع الیمین علی الشمال) حضرت وائل بن حجر رضی اللہ عنہ سے روایت ہے کہ انہوں نے رسول اللہ ﷺ کو دیکھا کہ آپ ﷺ نے نماز میں دایاں ہاتھ بائیں ہاتھ پر رکھ کر زیر ناف باندھا۔

عن ابی جحیفۃ أن علیاً رضی اللہ عنہ قال من السنة وضع الکف علی الکف فی الصلاة تحت السرّة (فی نسخہ الأعرابی). (سنن ابو داؤد، باب وضع الیمنی علی الیسری فی الصلوٰۃ) حضرت علی رضی اللہ عنہ سے روایت ہے کہ نماز کی سنت (نبوی ﷺ) میں سے ہے کہ دائیں ہاتھ کو بائیں ہاتھ پر ناف کے نیچے رکھنا۔

یہی حدیث معمولی الفاظ کے فرق کے ساتھ مندرجہ ذیل کتب میں بھی مذکور ہے:

(سنن دارقطنی، باب فی أخذ الشمال بالیمین فی الصلاة) (مصنف ابن ابی شیبہ، کتاب الصلوٰۃ، باب وضع الیمین علی الشمال) (مسند احمد، رقم الحدیث ۸۴۳، ۸۴۵) (سنن الکبریٰ للبیہقی، باب وضع الیدین علی الصدر فی الصلاة من السنة) (الاوسط فی السنن والاجماع والاختلاف لابن المنذر، رقم الحدیث ۱۲۹۰، طبع الریاض) (مسائل احمد بن حنبل، باب صفة الصلاة، طبع المکتب الاسلامی بیروت) (احکام القرآن الکریم للطحاوی، رقم الحدیث ۳۲، طبع البحوث الاسلامیة الترمذی) (الأحادیث المختارة للمقدسی، رقم الحدیث ۴۱، ۴۲) (مجمع الزوائد، باب کیفیة الصلاة وأركانها، رقم الحدیث ۱۳۶۳) (کنز العمال، رقم الحدیث ۲۲۰۹۳) (اتحاف المہرۃ، رقم الحدیث ۱۳، ۸۶)

عن النعمان بن سعد عن علی رضی اللہ عنہ أنه کان یقول ان من سنة الصلاة وضع الیمین علی الشمال تحت السرّة.

(سنن الکبریٰ للبیہقی، باب وضع الیدین علی الصدر فی الصلاة من السنة)

حضرت نعمان بن سعد رضی اللہ عنہ بیان کرتے ہیں کہ حضرت علی رضی اللہ عنہ سے روایت ہے کہ نماز کی سنت (نبوی ﷺ) میں سے ہے کہ دائیں ہاتھ کو بائیں ہاتھ پر ناف کے نیچے رکھنا۔

یہی حدیث معمولی الفاظ کے فرق کے ساتھ مندرجہ ذیل کتب میں بھی مذکور ہے:

(سنن داؤقطنی، باب فی اخذ الشمال بالیمن فی الصلاة) (تنقیح التحقيق لا بن عبد الهادی، مسألة ۱۳۲، رقم الحدیث ۶۷۵) (اتحاف البهرة لابن حجر، رقم الحدیث ۱۴۷۸۶)

عن أنس رضی اللہ عنہ قال ثلث من اخلاق النبوة تعجيل الافطار وتأخير السحور ووضع اليد اليمنى على اليسرى في الصلوة تحت السرّة.

(سنن الکبریٰ للبیہقی، باب افتتاح الصلاة بعد التکبیر)

حضرت انس بن مالک رضی اللہ عنہ سے روایت ہے کہ تین چیزیں نبوت ﷺ کے اخلاق میں سے ہیں:

1۔ روزہ جلدی افطار کرنا 2۔ سحری تاخیر سے کرنا 3۔ نماز میں دائیں ہاتھ کو بائیں ہاتھ پر زیناف باندھنا۔

یہی حدیث معمولی الفاظ کے فرق کے ساتھ مندرجہ ذیل کتب میں بھی مذکور ہے:

(مختصر خلافيات للبيهي ۲/۳۳، طبع مكتبة الرشيد الرياض) (المحل بالآثار، مسألة لا يكبر الامام حتى يستوى من وراءه) (خلافيات للبيهي، صفحہ ۲۷، طبع مكتبة ظاهريه دمشق) (الجواهر النقى للبيهي، باب وضع اليدين على الصدر في الصلاة)

عن ابن شاهين قال علي بن ابي طالب رضی اللہ عنہ ثلث من اخلاق النبوة تعجيل الافطار وتأخير السحور ووضع الكف على الكف تحت السرّة.

(مسند احمد، رقم الحدیث ۸۷۸)

حضرت علی رضی اللہ عنہ فرماتے ہیں کہ تین چیزیں نبوت ﷺ کے اخلاق میں سے ہیں: 1۔ روزہ جلدی افطار کرنا 2۔ سحری تاخیر سے کرنا 3۔ نماز میں دائیں ہاتھ کو بائیں ہاتھ پر زیناف رکھنا۔

یہی حدیث معمولی الفاظ کے فرق کے ساتھ مندرجہ ذیل کتب میں بھی مذکور ہے:

(کنز العمال، رقم الحدیث ۴۴۲۷۱) (مسند زید، باب الافطار، طبع دارالکتب السلفیہ) (الجواهر النقى للبيهي، باب وضع اليدين على الصدر في الصلاة)

عن وائل حضر محی رضی اللہ عنہ قال أنه صلى مع رسول الله صلى الله عليه وآله وسلم حين قال "ولا الضالين" قال آمين وأخفى بها صوته ثم وضع يديه اليمنى على يديه اليسرى وجعلها على بطنه. (العجم الكبير للطبراني رقم الحدیث ۱۷۵۷۶)

حضرت وائل حضرت رضی اللہ عنہ فرماتے ہیں کہ میں نے رسول اللہ ﷺ کے ساتھ نماز پڑھی، جب رسول اللہ ﷺ نے ”ولا الضالین“ کہا تو آپ ﷺ نے آہستہ آواز سے آمین کہا، اور دائیں ہاتھ کو بائیں ہاتھ پر اپنے پیٹ پر رکھا۔

عن أبي وائل عن أبي هريرة رضي الله عنه قال قال من السنة أن يضع الرجل يده اليمنى على اليسرى تحت السرة في الصلاة. (احكام القرآن الكريم للطحاوي رقم الحديث ۴۲۸، طبع البحوث الاسلامية التركي) (اللاوسط في السنن والاجماع والاختلاف لابن المنذر، رقم الحديث ۱۲۹۱، طبع الرياض)

حضرت ابو وائل رضی اللہ عنہ روایت کرتے ہیں کہ حضرت ابو ہریرہ رضی اللہ عنہ نے فرمایا کہ نماز کی سنت (نبوی ﷺ) ناف کے نیچے ہاتھ پر ہاتھ رکھنا چاہیے۔

أخبرنا ابو حنيفة عن ابراهيم قال أن رسول الله صلى الله عليه واله وسلم كان يعتمد بأحدى يديه على الأخرى في الصلاة يتواضع الله تعالى قال امام محمد ويضع بطن كفه الأيمن على رسغه الأيسر تحت السرة فيكون الرسغ في وسط الكف. (كتاب الاثار للامام محمد، باب الصلاة قاعدا والتعمد على شئ او يصل الى ستره)

حضرت ابراہیم نخعی رضی اللہ عنہ فرماتے ہیں کہ رسول اللہ ﷺ نماز میں اپنے ایک (یعنی دائیں) ہاتھ کو دوسرے (یعنی بائیں) ہاتھ پر اللہ تعالیٰ کے لیے تواضع و عاجزی اختیار کرتے ہوئے رکھ لیتے تھے، اور امام محمد رضی اللہ عنہ نے فرمایا کہ اپنے دائیں ہاتھ کی ہتھیلی کے اندرونی حصے کو بائیں ہاتھ کے گٹے پر ناف کے نیچے رکھ لے، جس سے اس کے بائیں ہاتھ کا گٹا دائیں ہاتھ کی ہتھیلی کے درمیان آجائے گا۔

آثار صحابہ کرام رضوان اللہ علیہم اجمعین و تابعین رضی اللہ عنہم

عن علي رضي الله عنه في وضعها تحت السرة. (مختصر خلافيات للبيهقي ۲/۲۳، طبع الرياض)

حضرت علی رضی اللہ عنہ سے روایت ہے کہ (ہاتھوں کو) ناف کے نیچے رکھا جائے۔

وَأبي مجلز وروى عن علي رضي الله عنه تحت السرة.

(سنن الكبرى للبيهقي، باب وضع اليدين على الصدر في الصلاة)

ابو مجلز رضی اللہ عنہ سے روایت ہے کہ حضرت علی رضی اللہ عنہ نے فرمایا کہ (ہاتھوں کو) ناف کے نیچے رکھا جائے۔
 عن أبي وائل قال قال أبو هريرة رضي الله عنه أخذ الكف على الكف في الصلوة
 تحت السرة (في نسخة الأعرابي). (سنن ابو داؤد باب وضع اليمنى على اليسرى)
 حضرت ابو وائل رضی اللہ عنہ حضرت ابو ہریرہ رضی اللہ عنہ فرماتے ہیں کہ نماز میں ناف کے نیچے ہاتھ پر
 ہاتھ رکھنا چاہیے۔

یہی حدیث معمولی الفاظ کے فرق کے ساتھ مندرجہ ذیل کتب میں بھی مذکور ہے:

(سنن الکبریٰ للبیہقی، باب وضع الیمن علی الصدر فی الصلاة من السنة) (الوسط فی السنن
 والاجماع والاختلاف لابن المنذر، حدیث نمبر ۱۲۹۱، طبع الریاض) (تحفة الأشراف بمعرفة
 الأطراف ۱۱۱/۱۰، رقم الحدیث ۱۳۴۹۳) (المحل بالآثار، مسألة لا یکبر الامام حتی یستوی من وراءه)
 عن عقبه بن صبهیان سمع علیاً رضی الله عنه یقول فی قول الله عزوجل
 "فصل لربك وانحر" قال وضع الیمنی علی اليسری تحت السرة.

(التمهید لابن عبد البر ۴۸/۲۰، طبع وزارة عموم الأوقاف والشؤون الاسلامیة المغرب)
 حضرت عقبہ بن صہبان رضی اللہ عنہ بیان کرتے ہیں کہ میں نے حضرت علی رضی اللہ عنہ کو اللہ تعالیٰ کے
 ارشاد "فصل ربك وانحر" کی تفسیر میں فرماتے ہوئے سنا کہ اس سے مراد انہیں ہاتھ کو بائیں
 ہاتھ پر ناف کے نیچے رکھیں۔

توثیق: اس حدیث کے تمام راوی بخاری و مسلم کے ہیں سوائے عاصم رضی اللہ عنہ کے اور ان کو یحییٰ
 بن معین رضی اللہ عنہ نے ثقہ کہا ہے۔ (الجرح و تادیل رقم الحدیث ۶۲۹۱)
نوٹ: امام طحاوی رضی اللہ عنہ نے بھی مذکورہ آیت سے ناف کے نیچے حکم پر ہی استدلال کیا ہے۔

(أحكام القرآن للطحاوی، باب تأویل قوله تعالیٰ "فصل لربك وانحر")

وقال ابن حزم رويداً عن أبي هريرة رضي الله عنه قال وضع الكف على الكف
 في الصلاة تحت السرة. (سنن الکبریٰ للبیہقی، باب افتتاح الصلاة بعد التكبير)
 حضرت ابو ہریرہ رضی اللہ عنہ سے روایت ہے کہ ہتھیلی کو ہتھیلی پر ناف کے نیچے رکھنا چاہیے۔

الحجاج بن حسان قال سمعت أبا مجلز أو سألته قلت كيف يضع قال يضع

باطن کف یمینہ علی ظاہر کف شمالہ و يجعلها أسفل من السرة.

(مصنف ابن أبي شيبة، باب وضع اليمين على الشمال)

حضرت حجاج بن حسان رضي الله عنه فرماتے ہیں کہ میں نے ابو مجلز رضي الله عنه سے پوچھا کہ نماز میں ہاتھ کس طرح باندھے جائیں؟ انہوں نے فرمایا کہ دائیں ہاتھ کی ہتھیلی کے اندر کے حصے کو بائیں ہاتھ کی ہتھیلی کے اوپر کے حصے پر رکھے اور دونوں ہاتھ ناف کے نیچے باندھے۔

عن ابراهيم قال يضع يمينه على شماله في الصلوة تحت السرة.

(مصنف ابن أبي شيبة، باب وضع اليمين على الشمال)

حضرت ابراہیم نخعی رضي الله عنه فرماتے ہیں کہ نماز میں دائیں ہاتھ کو بائیں ہاتھ پر ناف کے نیچے باندھا جائے۔

یہی روایت معمولی الفاظ کے فرق کے ساتھ مندرجہ ذیل کتب میں بھی مذکور ہے:

(کتاب الآثار للامام محمد، کتاب الصلاة قبیل باب الوتر) (موطا امام محمد، باب وضع اليمين على اليسار في الصلاة) (کتاب الآثار للامام محمد، باب الصلاة قاعداً والتعمد على شيء او يصل الى ستره) (الأمالي في آثار الصحابة لعبد الرزاق الصنعاني، رقم الحديث ٥٢، طبع مكتبة القرآن القاهرة) (الجواهر النقي للبيهقي، باب وضع اليدين على الصدر في الصلاة)

مراہیل حضرت ابراہیم نخعی رضي الله عنه مرفوع حدیث کے حکم میں ہیں:

وأما الارسال فكل من عرف بالأخذ عن الضعفاء والمسامحة في ذلك لم يحتاج بما أرسله تابعياً كان أو من دونه وكل من عرف أنه لا يأخذ الا عن ثقة فتدليسه ومرسله مقبول فمراسيل سعيد بن المسيب و محمد بن سيرين و ابراهيم النخعي عندهم صحاح. (التبهي لما في البوطا، ١/٢٠، طبع وزارة عموم الأوقاف والشؤون الإسلامية المغرب) اور رہی بات مراہیل کی تو ہر وہ شخص جس کے بارے میں یہ معلوم ہو جائے کہ وہ ضعیف سے حدیث اخذ کرتا ہے اور اس کے بارے میں مسامحت کو اختیار کرتا ہے تو اس مرسل سے احتجاج نہیں کیا جاسکتا، چاہے وہ تابعی ہو یا اس کے بعد کا کوئی راوی ہو، اور جس کے بارے میں یہ مشہور ہو کہ وہ صرف ثقہ راویوں سے ہی حدیث کو حاصل کرتا ہے تو اس کی تدلیس اور

مرسل احادیث مقبول ہوتی ہیں، لہذا محدثین ﷺ کے ہاں حضرت سعید بن مسیب، حضرت محمد بن سیرین اور حضرت ابراہیم نخعی ﷺ حضرات کی مراسیل صحیح احادیث ہی ہیں۔

حدثنا عبد الوارث بن سفيان قال حدثنا قاسم بن أصبغ قال حدثنا أحمد بن زهير قال حدثنا أحمد بن حنبل قال حدثنا محمد بن جعفر قال حدثنا شعبه عن سليمان الأعمش قال قلت لأبراهيم إذا حدثتني حديثاً فأسنده فقال إذا قلت عبد الله رضي الله عنه يعني ابن مسعود رضي الله عنه فأعلم أنه عن غير واحد وإذا سميت لك أحداً فهو الذي سميت قال أبو عمر إلى هذا نزع من أصحابنا من زعم أن مرسل الامام أولى من مسنده لأن في هذا الخبر ما يدل على أن مراسيل ابراهيم النخعي أقوى من مسانيدده وهو لعبري كذلك. (التبهي لما في البوطا من المعاني والأسانيد) مقدمه، ۱/۲۴، طبع وزارة عموم الأوقاف والشؤون الإسلامية المغرب) (تدريب الراوي في شرح تقريب النواوي ۱/۲۴۱، طبع دار طيبة) حضرت سليمان الأعمش ﷺ فرماتے ہیں کہ میں نے حضرت ابراہیم نخعی ﷺ سے عرض کیا کہ جب آپ حضرت ابن مسعود رضی اللہ عنہ سے روایت کریں تو سند سے بیان کریں، تو آپ ﷺ نے فرمایا کہ جب میں بغیر سند کے ان (حضرت ابن مسعود رضی اللہ عنہ) سے روایت کروں تو ایک جماعت نے مجھے وہ حدیث بتائی ہوتی ہے اور جب میں سند سے بیان کروں تو مجھے صرف ایک ہی روای معلوم ہوتا ہے جس (راوی) کو میں بیان کر دیتا ہوں، حضرت امام ابو عمر رضی اللہ عنہ فرماتے ہیں کہ ہمارے اصحاب میں سے بعض نے یہ اخذ کیا ہے کہ حضرت ابراہیم نخعی ﷺ کی مرسل احادیث ان کی مسانید سے بہتر ہیں، اس لئے کہ یہ اثر اس بات پر دلالت کرتا ہے کہ حضرت ابراہیم نخعی ﷺ کی مراسیل ان کی مسانید سے زیادہ قوی ہیں اور وہ خدا کی قسم ایسی ہی ہیں۔

وأما مراسيل النخعي فقال ابن معين مراسيل ابراهيم أحب إلى من مراسيل الشعبي وعنه أيضاً أعجب إلى من مراسلات سالم بن عبد الله والقاسم وسعيد بن المسيب وقال أحمد لا بأس بها. (تدريب الراوي ۱/۲۴۱، طبع دار طيبة)

اور رہی بات ابراہیم نخعی ﷺ کی مراسیل تو اس بارے میں امام ابن معین رضی اللہ عنہ فرماتے ہیں

کہ مجھے حضرت ابراہیم نخعی رضی اللہ عنہ کی مراسیل حضرت امام شعبی رضی اللہ عنہ سے بھی زیادہ پسند ہیں اور وہ یہ بھی فرماتے ہیں کہ مجھے ابراہیم نخعی رضی اللہ عنہ کی مراسیل حضرت سالم بن عبد اللہ بن عمر رضی اللہ عنہ، حضرت قاسم رضی اللہ عنہ اور حضرت سعید بن مسیب رضی اللہ عنہ سے بھی زیادہ پسند ہے اور امام احمد بن حنبل رضی اللہ عنہ فرماتے ہیں کہ حضرت ابراہیم نخعی رضی اللہ عنہ کی مراسیل میں کوئی مضائقہ (عیب) نہیں۔

وقال امام طحاوی کان ابراہیم لایرسل عن عبد اللہ رضی اللہ عنہ الإماصح عندہ وتواترت به الروایة عندہ۔ (سنن طحاوی، باب التکبیر للركوع والتکبیر للسجود والرفع من الركوع هل مع ذلك رفع أم لا؟)

امام طحاوی رضی اللہ عنہ فرماتے ہیں کہ حضرت ابراہیم نخعی رضی اللہ عنہ، حضرت عبد اللہ بن مسعود رضی اللہ عنہ سے اسی وقت مرسل روایت بیان کرتے تھے جب وہ روایت ان کے نزدیک صحیح ہوتی تھی اور وہ ان کے نزدیک متواتر ہوتی تھی۔

نوٹ: امام بخاری رضی اللہ عنہ نے ابراہیم نخعی رضی اللہ عنہ سے ۱۶۹ جبکہ امام مسلم رضی اللہ عنہ نے ۳۴۰ احادیث روایت کی ہیں۔

جمہور آئمہ امت کا مسلک ناف کے نیچے ہاتھ باندھنا ہے:

علامہ ابن عبد البر رضی اللہ عنہ فرماتے ہیں کہ:

وقال الثوری و أبو حنیفة و اسحاق أسفل السرة و روی ذلك عن علی و أبي هريرة والنخعی..... وقال احمد بن حنبل فوق السرة وهو قول سعید بن جبیر، قال أحمد بن حنبل وان كانت تحت السرة فلا بأس به۔

(اختلاف الفقهاء في هذا الباب أي وضع اليمين على الشمال في الصلاة من السنة، طبع الرياض) امام ثوری، امام ابو حنیفہ اور اسحاق رضی اللہ عنہم کا کہنا ہے کہ ناف کے نیچے ہاتھ باندھے جائیں اور یہی قول حضرت علی اور حضرت ابو ہریرہ رضی اللہ عنہما اور امام ابراہیم نخعی رضی اللہ عنہ سے مروی ہے، اور امام احمد بن حنبل رضی اللہ عنہ فرماتے ہیں کہ ناف کے اوپر ہاتھ باندھنا چاہیے اور یہ سعید بن جبیر رضی اللہ عنہ کا بھی قول ہے اور امام احمد بن حنبل رضی اللہ عنہ فرماتے ہیں کہ اگر ناف کے نیچے ہاتھ باندھ لئے جائیں تب بھی کوئی مضائقہ نہیں۔

فقہاء احناف کا مسلک:

امام طحاوی رحمۃ اللہ علیہ فرماتے ہیں کہ:

وقال بعضهم توضعان تحت السرّة ومن قال بذلك منهم أبو حنيفة وأبو يوسف ومحمد ورووا ذلك عن علي وأبي هريرة رضي الله عنهم.

(احكام القرآن للطحاوی، كتاب الصلاة باب تاويل قوله تعالى "فصل لربك وانحر")

بعض حضرات نے فرمایا کہ دونوں ہاتھ ناف کے نیچے رکھے جائیں گے اور جن حضرات نے

یہ بات فرمائی ان میں سے امام ابوحنیفہ، امام ابو یوسف اور امام محمد رحمۃ اللہ علیہم ہیں اور انہوں نے یہ

حضرت علی رضی اللہ عنہ اور حضرت ابو ہریرہ رضی اللہ عنہ سے نقل کیا ہے۔

علامہ سرخسی رحمۃ اللہ علیہ فرماتے ہیں کہ:

ولنا حديث علي رضي الله تعالى عنه كما روينا و السنة اذا اطلقت تنصرف

الى سنة رسول الله صلى الله عليه واله وسلم ثم الوضع تحت السرّة أبعد عن

التشبه بأهل الكتاب. (البسوط للسرخسي، كتاب الصلاة باب كيفية الدخول في الصلاة)

اور ہماری (یعنی احناف کی دلیل) حضرت علی رضی اللہ عنہ کی حدیث ہے جیسا کہ ہم نے نقل کیا اور

سنت کا لفظ جب (مطلق) بولا جائے تو اس سے مراد رسول اللہ صلی اللہ علیہ وسلم کی سنت مراد ہوتی ہے،

پھر ناف کے نیچے ہاتھ رکھنے میں اہل کتاب کے ساتھ تشبہ سے بھی حفاظت پائی جاتی ہے۔

امام احمد بن حنبل رحمۃ اللہ علیہ کا مسلک:

قال اسحاق بن راهويه كما قال تحت السرّة أقوى في الحديث وأقرب إلى التواضع.

(مسائل الامام احمد بن حنبل واسحاق بن راهويه ۲/۵۵۱، مسئلہ نمبر ۲۱۴، طبع السعودية)

امام اسحاق بن راہویہ رحمۃ اللہ علیہ فرماتے ہیں کہ امام احمد بن حنبل رحمۃ اللہ علیہ فرماتے ہیں کہ ناف کے

نیچے ہاتھ رکھنا حدیث کے لحاظ سے قوی اور تواضع کے لحاظ سے (خشوع و خضوع کے)

قریب ہے۔

امام ابوالقاسم عمر بن الحسین بن عبد اللہ حنبلی رحمۃ اللہ علیہ (المتوفی ۳۴۳ھ) امام احمد بن حنبل رحمۃ اللہ علیہ

کا قول نقل فرماتے ہیں:

ثم يضع يده اليمنى على كوعه اليسرى ويجعلها تحت سرته.

(متن الخرقى على مذهب ابى عبد الله احمد بن حنبل الشيبانى باب استقبال القبلة)

پھر اپنا داہنا ہاتھ اپنے بائیں گٹے پر رکھے اور دونوں ہاتھ ناف کے نیچے رکھے۔

شیخ الاسلام موفق الدین ابو عبد اللہ بن احمد بن محمد بن قدامہ المقدسی حنبلی رحمۃ اللہ علیہ (المتوفى ۶۲۰ھ) فرماتے ہیں کہ:

مسأله: قال (ويجعلها تحت السرته) اختلفت الرواية في موضع وضعها فروى احمد أنه يضعها تحت سرته روى ذلك عن على رضى الله عنه وأبى هريرة رضى الله عنه وأبى مجلز والنخعي والثوري واسحاق لما روى عن على رضى الله عنه قال من السنة وضع اليمين على الشمال تحت السرة رواه الامام أحمد وأبو داود وهذا ينصرف الى السنة النبى صلى الله عليه واله وسلم ولأنه قول من ذكرنا من الصحابة . (البغوى لابن قدامة الحنبلى ۲/۳۳۱)

مسئلہ: (اور دونوں ہاتھ اپنی ناف کے نیچے رکھ دے) دونوں ہاتھ رکھنے کی جگہ کے بارے میں امام احمد رحمۃ اللہ علیہ سے مختلف روایات مروی ہیں (ان میں سے) ایک روایت یہ ہے کہ ناف کے نیچے رکھے اور یہی حضرت علی اور حضرت ابو ہریرہ رضی اللہ عنہما اور (جليل القدر تابعين) حضرت ابو مجلز، حضرت ابراہیم نخعی، امام ثوری اور حضرت اسحاق رضی اللہ عنہم حضرات سے مروی ہے، چنانچہ علی رضی اللہ عنہ سے مروی ہے کہ انہوں نے فرمایا کہ سنت دائیں ہاتھ کا بائیں ہاتھ پر ناف کے نیچے رکھنا ہے، اس کو امام احمد اور امام ابو داؤد رضی اللہ عنہما نے روایت کیا ہے اور یہ نبی کریم صلی اللہ علیہ وسلم کی سنت کی طرف لوٹتا ہے اور ایک دلیل یہ بھی ہے کہ یہ مذکورہ صحابہ کرام رضی اللہ عنہم کا بھی قول ہے۔

مزید ایک جگہ فرماتے ہیں کہ:

ويرفع يديه عند ابتداء التكبير الى حذو منكبيه أو الى فروع أذنيه ويجعلها تحت السرة . (العمدة باب صفة الصلاة طبع دمشق)

تکبیر تحریرہ کے وقت مونڈھوں تک یا کانوں کے قریب تک ہاتھ اٹھائے اور پھر ناف کے نیچے باندھ لے۔

مزید ایک اور مقام پر نماز کے افعال کی سنتوں کو بیان کرتے ہوئے فرماتے ہیں کہ:

النوع الثاني سنن الأفعال وهي اثنتان وعشرون (الی أن قال)..... ووضع الیمنی علی اليسری وجعلها تحت السرّة.

(الكافی فی فقه الامام أحمد بن حنبل عبد اللہ بن قدامة المقدسی أبو محمد ۱/۱۳۶)

دوسری نوع نماز کے افعال کی سنتوں کے بیان میں ہے اور وہ بائیس سنتیں ہیں اور (ایک سنت) دائیں ہاتھ کو بائیں ہاتھ پر رکھنا اور دونوں ہاتھ ناف کے نیچے رکھنا ہے۔

برہان الدین ابواسحاق ابراہیم بن محمد بن عبد اللہ بن محمد بن مفلح حنبلی رحمۃ اللہ علیہ (المتوفی ۸۸۳ھ) فرماتے ہیں کہ:

”ويجعلها تحت سرته“ في أشهر الروايات وصحها ابن الجوزي وغيره لقول علي رضي الله عنه من السنة وضع الیمنی علی الشمال تحت السرّة رواه احمد وابوداؤد. (البدع شرح المنقح لابن المفلح الحنبلی باب صفة الصلاة)

اور اپنے دونوں ہاتھ ناف کے نیچے رکھ لے، مشہور یہی روایت ہے اور اسی روایت کو ابن القیم الجوزی رحمۃ اللہ علیہ وغیرہ نے صحیح قرار دیا ہے، حضرت علی رضی اللہ عنہ کے اس قول کی وجہ سے کہ سنت دائیں ہاتھ کا بائیں ہاتھ پر ناف کے نیچے رکھنا ہے، اس کو احمد اور ابوداؤد نے روایت کیا ہے۔

منصور بن یونس بن ادریس بہوتی حنبلی رحمۃ اللہ علیہ (المتوفی ۱۰۵۱ھ) فرماتے ہیں کہ:

ثم وضع كفه الیمنی علی كفه اليسری، والرسغ والساعد“ ويجعلها تحت سرته“ روى عن علی و أبي هریرة رضي الله عنهم لقول علي رضي الله عنه (من السنة وضع الیمنی علی الشمال تحت السرّة) رواه احمد وابوداؤد.

(كشاف القناع باب صفة الصلوة وبيان ما يكره فيها واركانها وواجباتها وسننها وما يتعلق بذلك) پھر اپنی دائیں ہتھیلی کو بائیں ہتھیلی پر اور گئے اور بازو پر رکھے اور اپنے دونوں ہاتھ ناف کے

نیچے رکھ لے، حضرت علی اور حضرت ابو ہریرہ رضی اللہ عنہما سے مروی ہے، اور حضرت علی رضی اللہ عنہ کا قول ہے کہ ”سنت دائیں ہاتھ کا بائیں ہاتھ پر ناف کے نیچے رکھنا ہے“ اس کو احمد اور ابو داؤد نے روایت کیا ہے۔

دوسری جگہ تحریر فرماتے ہیں کہ:

سن له أيضاً (جعلها) أي يديه (تحت سرته) لقول علي رضي الله عنه (من السنة وضع اليمنى على الشمال تحت السرة) رواه احمد و ابو داود ومعناه، خل بين يدي الله عز وجل. (شرح منعه الارادات باب صفة الصلوة وما يكره فيها واركانها وواجباتها وسننها وما يتعلق)

اور یہ بھی سنت ہے کہ دونوں ہاتھ ناف کے نیچے رکھے، حضرت علی رضی اللہ عنہ کا قول ہے کہ ”سنت دائیں ہاتھ کا بائیں ہاتھ پر ناف کے نیچے رکھنا ہے“ اس کو احمد اور ابو داؤد نے روایت کیا ہے اور اس کی وجہ اللہ عز وجل کے سامنے اپنی ذلت کو ظاہر کرنا ہے۔

شیخ عبداللہ بن محمد بن عبدالوہاب حنبلی رضی اللہ عنہ کا فتویٰ:

سئل الشيخ عبد الله بن محمد بن عبد الوهاب رحمه الله تعالى عن رفع اليدين؛ فأجاب فاذا فرغ من رفع اليدين وضع يمينه على شماله على مفصل الكف تحت السرة كما في سنن أبي داؤد عن علي رضي الله عنه قال من السنة وضع الكف على الكف في الصلاة تحت السرة. (الدر السنية، باب صفة الصلاة، طبع الغبيكان) شيخ عبد الله بن محمد بن عبد الوهاب رضی اللہ عنہ سے رفع الیدین کے بارے میں سوال کیا گیا تو انہوں نے جواب میں فرمایا کہ جب ہاتھ اٹھائے تو داہنے ہاتھ کو بائیں ہاتھ کے گٹے پر رکھے اور ہاتھوں کو ناف کے نیچے باندھے جیسا کہ حضرت علی رضی اللہ عنہ سے سنن ابو داؤد میں ہے کہ نماز میں ہتھیلی کو دوسری ہتھیلی کی پشت پر رکھ کر ہاتھوں کو ناف کے نیچے باندھنا سنت ہے۔

امام شافعی اور امام مالک رضی اللہ عنہما کا متفقہ مسلک:

امام محی الدین ابی زکریا یحییٰ بن شرف النووی شافعی رضی اللہ عنہ (المتوفی ۶۷۶ھ) فرماتے ہیں کہ:

ويجعلها تحت صدره فوق سرته، هذا مذهبنا المشهور وبه قال الجمهور،

وقال أبو حنيفة وسفيان الثوري واسحاق بن راهويه و أبو اسحاق المروزي من أصحابنا: يجعلها تحت سرتة، وعن علي بن أبي طالب رضي الله عنه روايتان كالمنهيين وعن أحمد روايتان كالمنهيين، ورواية ثالثة أنه مخير بينهما ولا ترجيح، وهذا قال الأوزاعي وابن المنذر، وعن مالك رحمه الله تعالى روايتان احدهما يضعها تحت صدره والثانية يرسلها ولا يضع احدهما على الأخرى، وهذا روية جمهور أصحابه وهي الأشهر عندهم، وهي مذهب الليث بن سعد، وعن مالك رحمه الله تعالى أيضاً استحباب الوضع في النفل، والارسال في الفرض، وهو الذي رجحه البصريون من أصحابه.

(شرح النووي، باب وضع يده اليمنى على اليسرى بعد تكبيرة الاحرام)

اور دونوں ہاتھ اپنے سینے کے نیچے اور ناف کے اوپر رکھے، ہمارا مشہور مذہب یہی ہے اور یہی قول جمہور (شوافع) کا ہے اور امام ابو حنیفہ، سفیان ثوری، اسحاق بن راہویہ رضی اللہ عنہم اور ہمارے فقہائے (شوافع) میں سے ابو اسحاق مروزی رضی اللہ عنہ کا قول یہ ہے کہ دونوں ہاتھ ناف کے نیچے رکھے جائیں اور حضرت علی رضی اللہ عنہ سے دونوں مذہبوں کی طرح دو روایتیں ہیں اور امام احمد رضی اللہ عنہ سے بھی دونوں مذہبوں کی طرح دو روایتیں ہیں اور تیسری روایت یہ ہے کہ ان دونوں کے درمیان نمازی کو اختیار ہے اور دونوں میں کوئی ترجیح نہیں ہے اور یہی قول اوزاعی اور ابن منذر رضی اللہ عنہم کا ہے اور امام مالک رضی اللہ عنہ سے دو روایتیں ہیں، ایک روایت تو سینے کے نیچے رکھنے کی ہے اور دوسری روایت ارسال کرنے کی ہے اور یہی روایت امام مالک رضی اللہ عنہ کے جمہور اصحاب کی ہے اور ان کے نزدیک مشہور یہی ہے اور لیث بن سعد کا مذہب بھی یہی ہے اور امام مالک رضی اللہ عنہ سے ایک روایت نفل نماز میں ہاتھ رکھنے اور فرض میں ارسال (یعنی ہاتھ چھوڑنے) کی ہے اور امام مالک رضی اللہ عنہ کے بصرہ کے اصحاب نے اسی کو ترجیح دی ہے۔

امام ترمذی رضی اللہ عنہ کا تحقیقی فیصلہ:

ورأى بعضهم ان يضعها فوق السرة ورأى بعضهم ان يضعها تحت السرة وكل ذلك واسع عندهم. (سنن ترمذی، باب ما جاء في وضع اليدين على الشمال في الصلاة)

بعض علماء کی رائے ہے کہ ہاتھ ناف کے اوپر رکھے جائیں اور بعض کی رائے یہ ہے کہ ناف کے نیچے رکھے جائیں، ان میں سے ہر ایک جائز ہے ان کے نزدیک۔

یہی وجہ امام ترمذی رحمۃ اللہ علیہ نے جو کہ عام طور پر ترمذی شریف میں فقہاء کرام رحمۃ اللہ علیہم کے مسالک ذکر کرتے ہیں ہاتھ باندھنے کے متعلق صرف دو مسلک ذکر کرتے ہیں:

1- ناف کے نیچے ہاتھ باندھنے کا 2- ناف کے اوپر ہاتھ باندھنے کا

علامہ بدرالدین رحمۃ اللہ علیہ شارح بخاری کی بصیرت آموز تحقیق:

واحتج صاحب الهدایة لأصحابنا في ذلك بقوله ان السنة وضع الیمنی علی الشمال تحت السرة (قلت) هذا قول علی بن أبی طالب رضی اللہ عنہ و اسناد الی النبی صلی اللہ علیہ وآلہ وسلم غیر صحیح وانما رواہ احمد فی مسند والدارقطنی ثم البیهقی من جہتہ فی سننہما من حدیث أبی جحیفہ عن علی رضی اللہ عنہ أنه قال ان من السنة وضع الکف تحت السرة وقول علی أن من السنة هذا اللفظ یدخل فی البرفوع عندهم وقال أبو عمر فی التفسیر واعلم أن الصحابی اذا أطلق اسم السنة فالمراد به سنة النبی صلی اللہ علیہ وآلہ وسلم و كذلك اذا أطلقها غیرہ ما لم تضاف الی صاحبها کقولہم سنة العبرین وما أشبه ذلك.

(عمدة القاری شرح بخاری، باب وضع الیمنی علی الیسری فی الصلاة)

اور اس سلسلہ میں ہمارے فقہاء کے لیے صاحب ہدایہ نے اس روایت سے دلیل پکڑی ہے کہ سنت دائیں ہاتھ کا بائیں ہاتھ پر ناف کے نیچے رکھنا ہے، میں کہتا ہوں کہ یہ حضرت علی بن ابی طالب رضی اللہ عنہ کا قول ہے اور نبی صلی اللہ علیہ وآلہ وسلم کی طرف اس کو منسوب کرنا صحیح نہیں اور اس کو امام احمد رحمۃ اللہ علیہ نے اپنی مسند میں اور دارقطنی رحمۃ اللہ علیہ نے اور پھر بیہقی رحمۃ اللہ علیہ نے اپنی سند سے اپنی سنن میں ابو جحیفہ رضی اللہ عنہ کی حدیث سے حضرت علی رضی اللہ عنہ سے روایت کیا ہے کہ انہوں نے فرمایا کہ سنت (دائیں) ہتھیلی کا (بائیں) ہتھیلی پر ناف کے نیچے رکھنا ہے اور حضرت علی رضی اللہ عنہ کا یہ کہنا کہ سنت ہے، یہ لفظ فقہاء کے نزدیک مرفوع حدیث میں داخل ہے اور ابو عمر نے ”تفصی“

میں فرمایا کہ یہ بات جان لینی چاہیے کہ صحابی جب سنت کے لفظ کا اطلاق فرمائے تو اس سے نبی کریم ﷺ کی سنت مراد ہوا کرتی ہے اور اسی طریقہ سے جب غیر صحابی سنت کا اطلاق کرے (تب بھی نبی کریم ﷺ کی سنت مراد ہوا کرتی ہے) جب تک اس کی نسبت کسی دوسرے کی طرف نہ ہو، جیسا کہ علماء کا قول کہ عمر بن کی سنت اور اس کے مشابہ دوسرے الفاظ۔

ناف کے نیچے ہاتھ باندھنے میں انتہائی تواضع اور عاجزی ہے:

وبہ قال سفیان الثوری واسحاق تحت السرة أقوى فی الحدیث وأقرب الی التواضع. (الاوسط فی السنن والاجماع والاختلاف، تحت رقم ۱۲۹۱، طبع الریاض)
حضرت سفیان ثوری اور امام اسحاق بن راہویہ رضی اللہ عنہما فرماتے ہیں کہ ناف کے نیچے ہاتھ رکھنا حدیث کے لحاظ سے قوی اور تواضع کے لحاظ سے (خشوع و خضوع کے) قریب ہے۔

قال اسحاق بن راہویہ کہا قال تحت السرة أقوى فی الحدیث وأقرب الی التواضع.
(مسائل الامام احمد بن حنبل و اسحاق بن راہویہ ۲/۵۵۱، مسئلہ نمبر ۲۱۴، طبع السعودیہ)
امام اسحاق بن راہویہ رضی اللہ عنہ فرماتے ہیں کہ امام احمد بن حنبل رضی اللہ عنہ فرماتے ہیں کہ ناف کے نیچے ہاتھ رکھنا حدیث کے لحاظ سے قوی اور تواضع کے لحاظ سے (خشوع و خضوع کے) قریب ہے۔

شیخ الاسلام علامہ ابن تیمیہ اور شیخ علامہ ناصر الدین البانی رضی اللہ عنہما کا دو ٹوک فیصلہ:
شیخ الاسلام علامہ ابن تیمیہ رضی اللہ عنہ فرماتے ہیں کہ:
واما وضعها علی الصدر فیکرہ نص علیہ۔

(کتاب صفة الصلاة من شرح العمدة، صفحہ ۹۶، طبع دار العاصمہ)
نماز میں سینے پر ہاتھ باندھنا مکروہ ہے اس پر نص (یعنی قرآن و حدیث میں دلیل) ہے۔
شیخ علامہ ناصر الدین البانی رضی اللہ عنہ فرماتے ہیں کہ:

نماز میں دونوں ہاتھوں کو سینے پر باندھنا سنت نہیں اور ہم یہی ثابت کرنا چاہتے ہیں۔

(صفحة النبی، صفحہ ۳۰۲، طبع البند)

خلاصہ کلام: مذکورہ تمام مستند فقہائے کرام ﷺ کی عبارات سے معلوم ہوا کہ بعض صحابہ رضی اللہ عنہم اور جلیل القدر تابعین مثلاً ابو مجلز و ابراہیم نخعی رضی اللہ عنہم سمیت فقہائے احناف اور اسحاق بن راہویہ و سفیان ثوری رضی اللہ عنہم جیسے محدث و فقیہ اور مشہور روایت کے مطابق امام احمد رضی اللہ عنہ اور شوافع میں سے ابو اسحاق مروزی رضی اللہ عنہ ناف کے نیچے ہاتھ باندھنے کے قائل ہیں جبکہ بعض فقہائے کرام رضی اللہ عنہم ناف سے اوپر اور سینے سے نیچے ہاتھ باندھنے کے قائل ہیں مگر یاد رہے مرد کے حق میں خاص سینے کے اوپر ہاتھ باندھنے کا چاروں فقہائے کرام رضی اللہ عنہم میں سے کوئی بھی قائل نہیں، بلکہ امام احمد بن حنبل رضی اللہ عنہ سے تو سینہ پر ہاتھ باندھنے مکروہ ہونا منقول ہے اور سینے پر ہاتھ باندھنے میں غیروں کی مشابہت بھی لازم آتی ہے، لہذا بعض حضرات کا ناف کے نیچے ہاتھ باندھنے کے قول کو صرف حنفی مسلک کی طرف منسوب کرنا اور سینہ پر ہاتھ باندھنے کی دیگر فقہاء کی طرف منسوب کرنا درست نہیں، اور اسی طرح سے یہ کہنا بھی درست نہیں کہ ناف کے نیچے ہاتھ باندھنا روایات سے ثابت نہیں کیونکہ ناف کے نیچے ہاتھ باندھنے کے عمل کا ثبوت احادیث نبویہ ﷺ اور صحابہ کرام رضی اللہ عنہم اور تابعین رضی اللہ عنہم وغیرہ حضرات کی روایات و آثار کے ساتھ ساتھ عقل و قیاس کے اصول سے بھی ثابت ہے۔

تکبیر تحریمہ کہنے کے بعد عورت کے ہاتھ باندھنے کا طریقہ و ہیئت:

عورت اپنے دائیں ہاتھ کی ہتھیلی بائیں ہاتھ کی پشت پر سینے کے اوپر رکھے اور مردوں کی طرح انگلیوں سے حلقہ نہ بنائے بلکہ بس ہاتھ پر ہاتھ رکھ لے، کیونکہ یہ عورت کے لیے زیادہ پردہ کا سبب ہے۔

عورت کا سینہ پر ہاتھ باندھنے پر اجماع امت:

ابو القاسم ابراہیم بن محمد القاری سمرقندی رضی اللہ عنہ (التونی ص ۹۰ھ) لکھتے ہیں کہ:

والمرأة تضع (یدیها) علی صدرها بالاتفاق.

(مستخلص الحائق شرح کنز الدقائق، صفحہ ۱۵۲)

عورت اپنے ہاتھ سینہ پر رکھے گی اس پر سب فقہاء کا اتفاق ہے۔

ملا علی قاری رحمۃ اللہ علیہ (المتوفی ۱۰۱۲ھ) لکھتے ہیں کہ:

والمرأة تضع (يديها) على صدرها اتفاقاً لان مبني حالها على الستر.

(فتح العناية، باب سنن الصلاة)

عورت اپنے ہاتھ سینہ پر رکھے گی، اس پر سب فقہاء کا اتفاق ہے کیونکہ عورت کی حالت کا دار و مدار پردے پر ہے۔

حضرت مولانا عبدالحی لکھنوی رحمۃ اللہ علیہ (المتوفی ۱۳۰۲ھ) تحریر فرماتے ہیں کہ:

واما في حق النساء فاتفقوا على ان السنة لهن وضع اليدين على الصدر انها ما استر لها. (السعایہ ۲/۱۵۶، طبع فیصل اکیڈمی)

عورتوں کے متعلق سب کا اتفاق ہے کہ ان کے لیے سنت سینے پر ہاتھ رکھنا ہے اس لیے کہ یہ زیادہ پردے کا باعث ہے۔

عورت کا سینہ پر ہاتھ باندھنے کے حکم کی حکمت ستر عورت ہے:

لأنها ليس لها حكم العورة في حقه ولهذا تضع المرأة يديها على صدرها وان كان عورة. (تبيين الحقائق، سنن الصلاة)

اسی وجہ سے عورت اپنے ہاتھوں کو اپنے سینے پر رکھے بے شک اس کے حق میں یہ ستر ہے۔

قائدہ: علامہ ابن قدامہ المقدسی رحمۃ اللہ علیہ اجماع کی تعریف یوں فرماتے ہیں کہ:

ومعنى الأجماع في الشرع اتفاق علماء العصر من أمت محمد صلى الله عليه

واله وسلم على أمر من أمور الدين الى ان قال فان الذين يعتبر وقولهم في الأجماع

هم العلماء المجتهدون الى ان قال الأجماع حجة قاطعة عند الجمهور.

(روضۃ الناظر فی اصول الفقہ للمقدسی، صفحہ ۱۱۶، طبع بیروت)

اجماع کسی بھی شرعی مسئلہ میں حضرت محمد صلی اللہ علیہ وسلم کی امت کے جید علماء کا کسی دینی امور میں

کسی ایک بات پر اتفاق ہونے کو کہتے ہیں اور یہ علماء اور مجتہدین کا اجماع جمہور کے نزدیک

حجت قطعی ہے۔

ثناء پڑھنا

تکبیر تحریمہ کہہ کر مرد ہاتھ ناف کے نیچے باندھتے ہوئے امام ہو یا مقتدی ثناء پڑھے جبکہ عورت تکبیر تحریمہ کہہ کر سینہ پر ہاتھ باندھتے ہوئے ثناء پڑھے، جبکہ منفرد مرد اور عورت انفرادی طور پر ثناء پڑھیں۔

ثناء کے مسنون کلمات:

سُبْحَانَكَ اللَّهُمَّ وَبِحَمْدِكَ وَتَبَارَكَ اسْمُكَ وَتَعَالَى جَدُّكَ وَلَا إِلَهَ غَيْرُكَ.
اے اللہ! ہم آپ کی پاکی بیان کرتے ہیں اور آپ کی تعریف کرتے ہیں اور آپ کا نام بہت برکت والا اور آپ کی بزرگی بہت برتر ہے اور آپ کے سوا کوئی عبادت کے لائق نہیں۔
چنانچہ ارشاد باری تعالیٰ ہے:

وَسَبِّحْ بِحَمْدِ رَبِّكَ حِينَ تَقُومُ. (سورۃ طور، آیت ۴۸)
اور جب آپ کھڑے ہوں تو اپنے رب کی تسبیح اور تحمید کیجئے۔

عن عائشة رضی اللہ عنہا قالت رسول اللہ صلی اللہ علیہ والہ وسلم اذا استفتح الصلوة قال "سبحانك اللهم وبحمدك وتبارك اسمك وتعالى جدك ولا اله غيرك".
(سنن ابو داؤد، باب من رأى الاستفتاح سبحانك)
حضرت عائشہ رضی اللہ عنہا سے روایت ہے کہ رسول اللہ ﷺ جب نماز شروع فرماتے تو یہ دُعا پڑھتے "اے اللہ! ہم آپ کی پاکی بیان کرتے ہیں اور آپ کی تعریف کرتے ہیں اور آپ کا نام بہت برکت والا اور آپ کی بزرگی بہت برتر ہے اور آپ کے سوا کوئی عبادت کے لائق نہیں۔"
یہی حدیث معمولی الفاظ کے فرق کے ساتھ مندرجہ ذیل کتب میں بھی مذکور ہے:

(سنن ابن ماجہ، باب افتتاح الصلاة) (سنن نسائی، باب نوع آخر من الذکر) (مسند اسحاق بن راہویہ، رقم الحدیث ۱۰۰۰) (سنن ترمذی، باب ما یقول عند افتتاح الصلاة) (صحیح ابن خزیمہ، باب اباحة الدعاء بعد التكبير و قبل القراءة) (مسند البزار، رقم الحدیث ۲۰۱) (سنن طحاوی، باب ما یقال فی الصلاة بعد تکبیرة الافتتاح) (سنن دارقطنی، باب دعاء الاستفتاح بعد التكبير) (المستدرک للحاکم، رقم الحدیث ۸۵۰) (حلیۃ الأولیاء ۲/۸۱) (الدعوات الکبیر للبیہقی، باب القول والدعاء عند افتتاح الصلاة، رقم الحدیث ۱۰۰) (سنن الکبری للبیہقی، باب الاستفتاح

بِسْمِكَ اللَّهُمَّ... (شرح السنة للبغوی، باب ما يستفتح به الصلاة من الدعاء) (معجم لابن عساكر رقم الحديث ۱۵۱۸) (معرفة السنن والآثار للبيهقي، باب افتتاح الصلاة بعد التكبير) عن أبي سعيد الخدري رضي الله عنه قال كان رسول الله صلى الله عليه وآله وسلم إذا افتتحا لصلاة قال "سبحانك اللهم و بحمدك وتبارك اسمك وتعالى جدك ولا إله غيرك". (مسند احمد رقم الحديث، ۱۱۰۴)

حضرت ابو سعید خدری رضی اللہ عنہ سے روایت ہے کہ رسول اللہ صلی اللہ علیہ وسلم جب نماز شروع فرماتے تو دُعا پڑھتے "اے اللہ! ہم آپ کی پاکی بیان کرتے ہیں اور آپ کی تعریف کرتے ہیں اور آپ کا نام بہت برکت والا اور آپ کی بزرگی بہت برتر ہے اور آپ کے سوا کوئی عبادت کے لائق نہیں"۔

یہی حدیث معمولی الفاظ کے فرق کے ساتھ مندرجہ ذیل کتب میں بھی مذکور ہے:

(مسند احمد رقم الحديث، ۱۱۶۵) (سنن ابن ماجه، باب افتتاح الصلاة) (سنن ابوداؤد، باب من رأى الاستفتاح بسبحانك اللهم و بحمدك) (سنن نسائي، باب نوع آخر من الذكر بين افتتاح الصلاة وبين) (سنن ترمذی، باب ما يقول عند افتتاح الصلاة) (مسند أبي يعلى، رقم الحديث ۱۱۰۸) (معجم لابن المقرئ، رقم الحديث ۵۹۸) (الدعاء للطبراني، جامع أبواب القول عند افتتاح الصلاة بعد رقم الحديث ۵۰۱) (سنن طحاوی، باب ما يقال في الصلاة بعد تكبيرة الافتتاح) (سنن الكبرى للبيهقي، باب الاستفتاح بسبحانك اللهم و بحمدك)

عن ابن مسعود رضي الله عنه قال كان رسول الله صلى الله عليه وآله وسلم يعلمنا إذا استفتحنا الصلوة أن نقول "سبحانك اللهم و بحمدك وتبارك اسمك وتعالى جدك ولا إله غيرك". (سنن ترمذی، باب ما يقول عند افتتاح الصلاة) حضرت ابن مسعود رضی اللہ عنہ سے روایت ہے کہ رسول اللہ صلی اللہ علیہ وسلم جب نماز شروع فرماتے تو یہ دُعا پڑھتے "اے اللہ! ہم آپ کی پاکی بیان کرتے ہیں اور آپ کی تعریف کرتے ہیں اور آپ کا نام بہت برکت والا اور آپ کی بزرگی بہت برتر ہے اور آپ کے سوا کوئی عبادت کے لائق نہیں"۔

یہی حدیث معمولی الفاظ کے فرق کے ساتھ مندرجہ ذیل کتب میں بھی مذکور ہے:

(سنن الكبرى للنسائي، باب ذكر اختلاف العاقلين الخبر سمره) (عمل اليوم والليلة للنسائي، باب ثواب من سبح الله مائة تسبيحة و تحميدة) (الدعاء للطبراني، جامع أبواب القول عند

افتتاح الصلاة بعد رقم الحديث (٥٠٣) (سنن الكبرى للبيهقي، باب الاستفتاح بسبحانك اللهم وبحمدك) (معجم لابن الأعرابي رقم الحديث ٤٠٣) (مصنف عبد الرزاق، باب افتتاح الصلاة) (شعب الإيمان للبيهقي، باب فصل في اقامة ذكر الله عز وجل) (المعجم الأوسط للطبراني رقم الحديث ١٠٢٦) (المعجم الكبير للطبراني رقم الحديث ١٠٢٨، ١٠١٤، ٩٣٠١) (الدعوات الكبير، باب القول والدعاء عند افتتاح الصلاة رقم الحديث ١٥٦)

عن أنس رضي الله عنه عن النبي صلى الله عليه واله وسلم أنه كان إذا كبر رفع يديه حتى يحاذي أذنيه "يقول سبحانك اللهم وبحمدك وتبارك اسمك وتعالى جدك ولا إله غيرك". (سنن دار قطنی، باب دعاء الاستفتاح بعد التكبير)

حضرت انس رضی اللہ عنہ سے روایت ہے کہ نبی کریم ﷺ جب نماز شروع فرماتے تو تکبیر تحریرہ کہتے پھر اپنے ہاتھوں کو کانوں کے برابر اٹھاتے اور پھر یہ دُعا پڑھتے "اے اللہ! ہم آپ کی پاکی بیان کرتے ہیں اور آپ کی تعریف کرتے ہیں اور آپ کا نام بہت برکت والا اور آپ کی بزرگی بہت برتر ہے اور آپ کے سوا کوئی عبادت کے لائق نہیں"۔

یہی حدیث معمولی الفاظ کے فرق کے ساتھ مندرجہ ذیل کتب میں بھی مذکور ہے:

(مسند أبي يعلى، رقم الحديث ٢٤٣٥) (الدعاء للطبراني، جامع أبواب القول عند افتتاح الصلاة بعد رقم الحديث ٥٠٥) (الدعاء للطبراني، جامع أبواب القول عند افتتاح الصلاة بعد رقم الحديث ٥٠٦) (سنن الكبرى للبيهقي، باب الاستفتاح بسبحانك اللهم وبحمدك) (المعجم الأوسط للطبراني، رقم الحديث ٢٠٣٩) (سنن دار قطنی، باب دعاء الاستفتاح بعد التكبير)

عن واثلة رضي الله عنه أن رسول الله صلى الله عليه واله وسلم كان إذا استفتح الصلاة قال: سبحانك اللهم وبحمدك وتبارك اسمك وتعالى جدك ولا إله غيرك.

(المعجم الكبير للطبراني، رقم الحديث ١٥٥)

حضرت واثلہ رضی اللہ عنہ فرماتے ہیں کہ جب رسول اللہ ﷺ نماز شروع فرماتے تو پڑھتے "اے اللہ! ہم آپ کی پاکی بیان کرتے ہیں اور آپ کی تعریف کرتے ہیں اور آپ کا نام بہت برکت والا اور آپ کی بزرگی بہت برتر ہے اور آپ کے سوا کوئی عبادت کے لائق نہیں"۔

یہی حدیث معمولی الفاظ کے فرق کے ساتھ مندرجہ ذیل کتب میں بھی مذکور ہے:

(مسند الشاميين للطبراني رقم الحديث ٥٦٩، ٣٣٠٣) (مجمع الزوائد باب ما يستفتح به الصلاة)

عن عبد الله بن عمر رضي الله عنه قال كان رسول الله صلى الله عليه وسلم إذا استفتح الصلاة قال سبحانك اللهم وبحمدك وتبارك اسمك وتعالى جدك ولا إله غيرك. (الدعاء للطبراني، جامع أبواب القول عند افتتاح الصلاة بعد رقم الحديث ٥٠٨)

حضرت عبد اللہ بن عمر رضی اللہ عنہما فرماتے ہیں کہ جب رسول اللہ ﷺ نماز شروع فرماتے تو پڑھتے ”اے اللہ! ہم آپ کی پاکی بیان کرتے ہیں اور آپ کی تعریف کرتے ہیں اور آپ کا نام بہت برکت والا اور آپ کی بزرگی بہت برتر ہے اور آپ کے سوا کوئی عبادت کے لائق نہیں۔“

آثار صحابہ کرام رضوان اللہ علیہم اجمعین :

عن عبدة عن عمر رضي الله عنه أنه كان إذا كبر للصلاة قال ”سبحانك اللهم وبحمدك وتبارك اسمك وتعالى جدك ولا إله غيرك“.

(صحيح مسلم، باب حجة من قال لا يجهر بالبسلة)

حضرت عبدة رضی اللہ عنہ سے منقول ہے کہ حضرت عمر رضی اللہ عنہ (لوگوں کو تعلیم کے لیے) ان کلمات ”اے اللہ! ہم آپ کی پاکی بیان کرتے ہیں اور آپ کی تعریف کرتے ہیں اور آپ کا نام بہت برکت والا اور آپ کی بزرگی بہت برتر ہے اور آپ کے سوا کوئی عبادت کے لائق نہیں“ کو بلند آواز سے پڑھتے تھے۔

یہی حدیث معمولی الفاظ کے فرق کے ساتھ مندرجہ ذیل کتب میں بھی مذکور ہے:

(مسند ابن الجعد رقم الحديث ١٨٢) (مصنف ابن أبي شيبة، باب فيما يفتح به الصلاة) (مصنف عبد الرزاق، باب استفتاح الصلاة) (كتاب الآثار لمحمد بن الحسن، باب افتتاح الصلاة ورفع الأيدي والسجود) (سنن دارقطني، باب دعاء الاستفتاح بعد التكبير) (الدعاء للطبراني، جامع أبواب القول عند افتتاح الصلاة بعد رقم الحديث ٥٠٢، ٥٠٣، ٥٠٠) (مختصر الأحكام للطوسي، باب ما يقول عند افتتاح الصلاة) (المستدرک للحاکم، رقم الحديث ٨٦٠) (سنن طحاوی، باب ما يقال في الصلاة بعد تكبيرة الافتتاح) (سنن الکبریٰ للبیہقی، باب التعوذ بعد الافتتاح) (مسند الفاروق لابن کثیر، کتاب الصلاة) (سنن الکبریٰ للبیہقی، باب الاستفتاح بسبحانک اللهم)

عن أبي وائل قال كان عثمان رضى الله عنه اذا افتتح الصلوة يقول "سبحانك اللهم وبمحمدك وتبارك اسمك وتعالى جدك ولا اله غيرك".

(سنن دارقطنی، باب دعاء الاستفتاح بعد التكبير)

حضرت ابو وائل رضی اللہ عنہ فرماتے ہیں کہ جب حضرت عثمان رضی اللہ عنہ نماز شروع کرتے تو "اے اللہ! ہم آپ کی پاکی بیان کرتے ہیں اور آپ کی تعریف کرتے ہیں اور آپ کا نام بہت برکت والا اور آپ کی بزرگی بہت برتر ہے اور آپ کے سوا کوئی عبادت کے لائق نہیں" پڑھتے۔

اکثر صحابہ کرام رضی اللہ عنہم کا معمول یہی ثناء پڑھنے کا تھا:

امام ترمذی رضی اللہ عنہ فرماتے ہیں کہ:

وفي الباب عن علي وعائشه وعبد الله بن مسعود وجابر وجبير بن مطعم وابن عمر قال أبو عيسى وحديث أبي سعيد اشهر حديث في هذا الباب وقد اخذ قوم من أهل العلم بهذا الحديث واما أكثر أهل العلم فقالوا بما روى عن النبي صلى الله عليه واله وسلم أنه كان يقول "سبحانك اللهم وبمحمدك وتبارك اسمك وتعالى جدك ولا اله غيرك" وهكذا روى عن عمر بن الخطاب وعبد الله بن مسعود والعمل على هذا عند أكثر أهل العلم من التابعين وغيرهم.

(سنن ترمذی، باب ما يقول عند افتتاح الصلاة)

امام ترمذی رضی اللہ عنہ فرماتے ہیں کہ اس باب میں حضرت علی، عبد اللہ بن مسعود، جابر بن مطعم، عبد اللہ بن عمر رضی اللہ عنہم اور حضرت عائشہ رضی اللہ عنہا سے بھی روایات مروی ہیں اور یہ حدیث اس باب میں مشہور ترین حدیث ہے اور علماء کی ایک جماعت کا اسی پر عمل ہے جبکہ اکثر اہل علم کے نزدیک نبی اکرم صلی اللہ علیہ وسلم سے یہ دعا منقول ہے "اے اللہ! ہم آپ کی پاکی بیان کرتے ہیں اور آپ کی تعریف کرتے ہیں اور آپ کا نام بہت برکت والا اور آپ کی بزرگی بہت برتر ہے اور آپ کے سوا کوئی عبادت کے لائق نہیں" اور اسی طرح یہی ثناء مروی ہے عمر بن الخطاب اور عبد اللہ بن مسعود رضی اللہ عنہم اور اکثر تابعین رضی اللہ عنہم اور ان کے علاوہ اہل علم کا یہی عمل ہے۔

علامہ ابن تیمیہ رحمۃ اللہ علیہ کا بصیرت آموز تحقیقی فیصلہ:

فاضل انواع الاستفتاح ما كان ثناءً مخلصاً سبحانك اللهم و بحمدك وتبارك اسمك وتعالى جدك ولا اله غيرك". (فتاویٰ ابن تیمیہ، قاعدہ فی انواع الاستفتاح) نماز کے شروع میں سب سے بہتر اور افضل پڑھی جانے والی چیز (دُعا) وہ ہے جو محض ثناء ہی ثناء ہو، وہ یہ ہے "اے اللہ! ہم آپ کی پاکی بیان کرتے ہیں اور آپ کی تعریف کرتے ہیں اور آپ کا نام بہت برکت والا اور آپ کی بزرگی بہت برتر ہے اور آپ کے سوا کوئی عبادت کے لائق نہیں"۔

ثناء آہستہ پڑھنا مسنون ہے:

عن سمرقہ رضی اللہ عنہ قال سکتان حفظہما عن رسول اللہ صلی اللہ علیہ والہ وسلم.... اذا دخل فی صلواتہ واذا فرغ من القرأتہ ثم قال بعد ذلك واذا قرأ ولا الضالین۔ (سنن ابو داؤد، باب السکتۃ عند الافتتاح) حضرت سمرہ رضی اللہ عنہ فرماتے ہیں کہ میں نے رسول اللہ صلی اللہ علیہ وسلم سے دو سکتے (یعنی دو مقام پر خاموش رہنا) یاد رکھے ہیں ایک تکبیر تحریمہ کے بعد (ثناء، تسمیہ و تعوذ پڑھنے کے لیے) دوسرا جب قرأت سے فارغ ہوتے پھر بعد میں فرمایا جب "ولا الضالین" پڑھتے۔ یہی حدیث معمولی الفاظ کے فرق کے ساتھ مندرجہ ذیل کتب میں بھی مذکور ہے:

(سنن ترمذی، باب ما جاء فی السکتی) (صحیح ابن حبان، باب ذکر ما يستحب للمراء ان یکست سکتۃ اخرى عند) (سنن دارقطنی، باب وجوب قرأتہ بسم اللہ الرحمن الرحیم) (سنن ابن ماجہ، باب فی سکتی الامام) (سنن ابن ماجہ، باب اذا قرأ الامام فانصتوا) (المعجم الکبیر للطبرانی، رقم الحدیث ۶۹۹۴) (سنن الکبریٰ للبیہقی، باب فی سکتی الامام) (معرفة السنن والآثار للبیہقی، باب القراءة خلف الامام) (معجم لابن عساکر، رقم الحدیث ۱۰۲۴)

عن أبي هريرة رضي الله عنه أن رسول الله صلى الله عليه واله وسلم كانت له سكتة اذا افتتح الصلاة۔ (سنن نسائی، باب سکوت الامام بعد افتتاح الصلاة) حضرت ابو ہریرہ رضی اللہ عنہ سے روایت ہے کہ رسول اللہ صلی اللہ علیہ وسلم کچھ دیر خاموش رہتے تھے نماز شروع کرنے کے بعد (یعنی تسمیہ، تعوذ، ثناء)۔

یہی حدیث معمولی الفاظ کے فرق کے ساتھ مندرجہ ذیل کتب میں بھی مذکور ہے:

(سنن نسائی، باب الوضوء بالثلج) (سنن ابن ماجہ، باب افتتاح الصلاة) (سنن ابو داؤد، باب السکنة عند الافتتاح) (المعجم الكبير للطبرانی، رقم الحدیث ۶۹۹۴) (سنن دارقطنی، باب وجوب القراءة بسم الله الرحمن الرحيم) (سنن الکبریٰ للبیہقی، باب فی سکتی الامام) (معرفة السنن والآثار للبیہقی، باب القراءة خلف الامام) (معجم لابن عساکر، رقم الحدیث ۱۰۲۴)

آثار تابعین رضی اللہ عنہم:

عن ابراهيم قال أربع يخافت بهن الامام بسم الله الرحمن الرحيم وسبحانك اللهم والتعوذ وأمين. (كتاب الآثار لابن حنيفة، باب الجهر بسم الله الرحمن الرحيم) حضرت ابراہیم نخعی رضی اللہ عنہ فرماتے ہیں کہ چار چیزیں ایسی ہیں جن کو امام آہستہ پڑھے، بسم اللہ، ثناء، تعوذ، آمین۔

یہی روایت معمولی الفاظ کے فرق کے ساتھ مندرجہ ذیل کتب میں بھی مذکور ہے:

(مصنف عبد الرزاق، باب ما يخفى الامام) (مصنف ابن أبي شيبة، باب من كان لا يجهر بسم الله)

علامہ شوکانی رضی اللہ عنہ کا بصیرت آموز منصفانہ اور محققانہ فیصلہ:

قال البصنف وجهر به عمر احياناً بمحضِرٍ من الصحابة ليتعلمه الناس مع أن السنة أخفاء يدل على انه الافضل وانه الذي كان النبي صلى الله عليه واله وسلم يداوم عليه غالباً. (نيل الاوطار ۲/۲۱۲، باب صفة الصلاة)

(علامہ شوکانی رضی اللہ عنہ فرماتے ہیں کہ) مصنف نے کہا حضرت عمر رضی اللہ عنہ صحابہ رضی اللہ عنہم کی موجودگی میں کبھی کبھی بلند آواز سے ثناء پڑھ لیتے تھے تاکہ لوگوں کو اس کا پتہ چل جائے باوجود یہ کہ اس کو آہستہ آواز سے پڑھنا ہی مسنون ہے اور یہ عمل دلالت کرتا ہے کہ یہی ثناء پڑھنا افضل ہے اور یہی وہ ثناء ہے جس کو نبی اکرم صلی اللہ علیہ وسلم اکثر پڑھا کرتے تھے۔

فائدہ: یہی اصول آمین جہر سے کہنے میں بھی ہے کہ سنت آہستہ آواز سے کہنا ہی ہے مگر تعلیم کے لیے آمین اونچی آواز سے کہی جاسکتی ہے۔

تعوذ اور تسمیہ کا بیان

قرآءت سے پہلے تعوذ اور تسمیہ پڑھنا:

ثناء پڑھنے کے بعد منفرد اور امام کو چاہیے کہ یہ تعوذ اور تسمیہ پڑھے جبکہ مقتدی ثناء پڑھ کر خاموش ہو جائے۔

أعوذ بالله من الشيطان الرجيم۔

میں پناہ مانگتا ہوں اللہ کی شیطاں مردود سے۔

چنانچہ اللہ تعالیٰ کا ارشاد ہے:

فَإِذَا قَرَأْتَ الْقُرْآنَ فَاسْتَعِذْ بِاللَّهِ مِنَ الشَّيْطَانِ الرَّجِيمِ۔ (سورة النحل، آیت ۹۸)
جب تم قرآن پڑھنے لگو تو شیطاں مردود سے اللہ کی پناہ مانگ لیا کرو۔

عن أبي سعيد رضي الله عنه ان رسول الله صلى الله عليه واله وسلم كان يقول قبل القراءة أعوذ بالله من الشيطان الرجيم۔ (مصنف عبدالرزاق، باب متى يستعين)
حضرت ابو سعید خدری رضی اللہ عنہ روایت کرتے ہیں کہ بے شک رسول اللہ ﷺ قرآءت سے پہلے ”میں پناہ مانگتا ہوں اللہ کی شیطاں مردود سے“ پڑھتے۔

عن جبیر بن مطعم رضي الله عنه قال كان رسول الله صلى الله عليه واله وسلم اذا دخل في الصلوة قال.... أعوذ بالله من الشيطان الرجيم۔

(سنن ابن ماجه، باب الاستعاذة في الصلاة)

حضرت جبیر بن مطعم رضی اللہ عنہ فرماتے ہیں کہ میں نے رسول اللہ ﷺ کو دیکھا کہ آپ ﷺ نے جب نماز شروع فرمائی تو ”میں پناہ مانگتا ہوں اللہ کی شیطاں مردود سے“ پڑھی۔

عن الحسن رضي الله عنه ان رسول الله صلى الله عليه واله وسلم كان يتعوذ

”أعوذ بالله من الشيطان الرجيم“۔ (تلخيص الحبير لابن حجر، صفحہ ۴۱، طبع بیروت)

حضرت حسن رضی اللہ عنہ سے روایت ہے کہ بے شک رسول اللہ ﷺ پناہ حاصل کرنے کے لیے

”میں پناہ مانگتا ہوں اللہ کی شیطاں مردود سے“ پڑھتے تھے۔

عن الأسود بن يزيد قال سمعت عمر بن الخطاب رضي الله عنه افتتح الصلوة

و کبر فقال "سبحانک اللہم و بحمدک و تبارک اسمک و تعالیٰ جدک و لا الہ غیرک"

ثم يتعوذ. (مصنف ابن أبي شيبة، باب في التعويذ كيف هو؟)

حضرت اسود بن یزید رضی اللہ عنہ فرماتے ہیں کہ میں نے سنا حضرت عمر رضی اللہ عنہ ثناء کے بعد "میں پناہ مانگتا ہوں اللہ کی شیطان مردود سے" پڑھتے تھے۔

فائدہ: چنانچہ حافظ ابن حجر رضی اللہ عنہ فرماتے ہیں کہ آپ ﷺ سے پہلی رکعت میں تعوذ منقول ہے

باقی رکعتوں میں نہیں۔ (تلخیص الحیدر لابن حجر، صفحہ ۴۱۸، طبع بیروت)

علامہ ابن نجیم مصری رضی اللہ عنہ فرماتے ہیں کہ:

ان التعوذ سنة القراءة فيأتي به كل قارى للقرآن.... لا يأتي به المقتدى.

(البحر الرائق، باب صفة الصلاة)

بے شک تعوذ قرآن کی سنت میں سے ہے لہذا قرآن پڑھنے والا ہر شخص اسے پڑھے گا، البتہ مقتدی نہیں پڑھے گا۔

تسمیہ (یعنی بسم اللہ الرحمن الرحیم) پڑھنا:

بِسْمِ اللّٰهِ الرَّحْمٰنِ الرَّحِیْمِ

شروع اللہ کے نام سے جو بہت مہربان نہایت رحم فرمانے والا ہے

عنّ علی بن ابی طالب رضی اللہ عنہ قال کان النبی صلی اللہ علیہ والہ وسلم

یقرأ بسم اللہ الرحمن الرحیم۔ (سنن دار قطنی، باب وجوب قراءة بسم الله الرحمن الرحيم)

حضرت علی رضی اللہ عنہ فرماتے ہیں کہ نبی کریم صلی اللہ علیہ وسلم کی عادت مبارک تھی کہ نبی کریم صلی اللہ علیہ وسلم اپنی نماز

میں بِسْمِ اللّٰهِ الرَّحْمٰنِ الرَّحِیْمِ پڑھتے تھے۔

عن عبد الله بن عباس رضی اللہ عنہ قال کان النبی صلی اللہ علیہ والہ وسلم

یفتتح صلوة بسم اللہ الرحمن الرحیم۔ (سنن ترمذی، باب من رای الجهر بسم الله

الرحمن الرحيم) (سنن نسائی، باب قراءة بسم الله الرحمن الرحيم)

حضرت عبد اللہ بن عباس رضی اللہ عنہ فرماتے ہیں کہ نبی کریم صلی اللہ علیہ وسلم بِسْمِ اللّٰهِ الرَّحْمٰنِ الرَّحِیْمِ کے

ساتھ نماز شروع فرماتے تھے۔

عن انس بن مالك رضى الله عنه اكان رسول الله صلى الله عليه واله وسلم يستفتح القراءة بسم الله الرحمن الرحيم. (مسند احمد رقم الحديث ١٢٩٤٢)

حضرت انس رضی اللہ عنہ سے روایت ہے کہ رسول اللہ ﷺ قرآن کو بسم اللہ الرحمن الرحیم کے شروع فرماتے۔

عن علي رضى الله عنه قال قال النبي صلى الله عليه واله وسلم كيف تقرأ اذا قمت الى الصلوة، قلت "الحمد لله رب العالمين" فقال قل "بسم الله الرحمن الرحيم". (سنن دار قطنى، باب وجوب القراءة بسم الله الرحمن الرحيم فى الصلاة)

حضرت علی رضی اللہ عنہ فرماتے ہیں کہ نبی کریم ﷺ نے مجھ سے پوچھا کہ جب نماز پڑھتے ہو تو قرآن کیسے کرتے ہو؟ میں نے عرض کیا میں "الحمد لله رب العالمين" پڑھتا ہوں تو آپ ﷺ نے فرمایا تم بسم اللہ الرحمن الرحیم بھی پڑھا کرو۔

عن نعيم قال صليت ورأى أبى هريرة رضى الله عنه فقرأ "بسم الله الرحمن الرحيم" ثم قرأ بأمر القرآن حتى اذا بلغ "غير المغضوب عليهم والضالين" فقال آمين فقال آمين ويقول كلما سجد الله اكبر واذا قام من الجلوس فى الاثنتين قال الله اكبر واذا سلم قال والذى نفسى بيده انى لأشبهكم صلوة رسول الله صلى الله عليه واله وسلم. (سنن نسائى، باب القراءة بسم الله الرحمن الرحيم)

حضرت نعيم رضی اللہ عنہ فرماتے ہیں کہ میں نے حضرت ابو ہریرہ رضی اللہ عنہ کے پیچھے نماز پڑھی تو حضرت ابو ہریرہ رضی اللہ عنہ نے بسم اللہ الرحمن الرحیم پڑھی پھر سورۃ فاتحہ تلاوت فرمائی جس وقت وہ "غير المغضوب عليهم والضالين" پر پہنچے تو انہوں نے آمین کہی تو لوگوں نے بھی آمین کہی اور جب سجدہ میں جاتے تو اللہ اکبر کہتے اور جب دو رکعت پڑھ کے اٹھتے تو اللہ اکبر کہتے پھر جب سلام پھیرا تو حضرت ابو ہریرہ رضی اللہ عنہ نے فرمایا اس ذات کی قسم جس کے قبضہ میں میری جان ہے میری نماز تم لوگوں سے زیادہ رسول اللہ ﷺ کے مشابہ ہے۔

عن عمرو بن دينار أن ابن عباس رضى الله عنه كان يستفتح الصلاة بسم الله الرحمن الرحيم. (مصنف عبد الرزاق باب قراءة "بسم الله الرحمن الرحيم")

عمر و بن دینار رضی اللہ عنہما بیان فرماتے ہیں کہ حضرت ابن عباس رضی اللہ عنہما نماز کو بِسْمِ اللّٰهِ الرَّحْمٰنِ الرَّحِیْمِ سے شروع فرماتے تھے۔

تعوذ اور تسمیہ آہستہ پڑھنا مسنون ہے:

حضور ﷺ کا عمل تعوذ اور تسمیہ آہستہ پڑھنے کا تھا اور یہی صحابہ کرام رضی اللہ عنہم و تابعین رضی اللہ عنہم کا عمل تھا تعوذ اور تسمیہ چونکہ سورۃ فاتحہ کا جزء نہیں لہذا جہری نمازوں امام میں اپنی قرآۃ الحمد اللہ سے جبر کرے۔

عن سمرۃ رضی اللہ عنہ قال سکتان حفظہما عن رسول اللہ صلی اللہ علیہ والہ وسلم.... اذا دخل فی صلاتہ واذا فرغ من القراءتہ ثم قال بعد ذلك واذا قرأ ولا الضالین۔ (سنن ابو داؤد، باب السکتۃ عند الافتتاح)

حضرت سمرہ رضی اللہ عنہ فرماتے ہیں کہ میں نے رسول اللہ ﷺ سے دو سکتے (یعنی دو مقام پر خاموش رہنا) یاد رکھے ہیں، جب نماز شروع فرماتے (ثناء، تسمیہ و تعوذ پڑھنے کے لیے) اور جب قرآۃ سے فارغ ہوتے پھر بعد میں فرمایا جب ”ولا الضالین“ پڑھتے۔

یہی حدیث معمولی الفاظ کے فرق کے ساتھ مندرجہ ذیل کتب میں بھی مذکور ہے:

(سنن ترمذی، باب ماجاء فی السکتی) (صحیح ابن حبان، باب ذکر ما يستحب للمراء ان یکست سکتۃ اخری عند) (سنن دارقطنی، باب وجوب قرآۃ بسم اللہ الرحمن الرحیم) (سنن ابن ماجہ، باب فی سکتی الامام) (سنن ابن ماجہ، باب اذا قرأ الامام فانصتوا) (المعجم الکبیر للطبرانی، رقم الحدیث ۶۹۹۳) (سنن الکبریٰ للبیہقی، باب فی سکتی الامام) (معرفة السنن والآثار للبیہقی، باب القرآۃ خلف الامام) (معجم لابن عساکر، رقم الحدیث ۱۰۲۲)

عن ابي هريرة رضي الله عنه أن رسول الله صلى الله عليه وآله وسلم كانت له سكتة اذا افتتح الصلوة۔ (سنن نسائی، باب سکوت الامام بعد افتتاح الصلاة)

حضرت ابو ہریرہ رضی اللہ عنہ سے روایت ہے کہ رسول اللہ ﷺ کچھ دیر خاموش رہتے تھے نماز شروع کرنے کے بعد (یعنی اس دوران ثناء اور تعوذ و تسمیہ پڑھتے)۔

یہی حدیث معمولی الفاظ کے فرق کے ساتھ مندرجہ ذیل کتب میں بھی مذکور ہے:

(سنن ابو داؤد، باب السکتۃ عند الافتتاح) (سنن ابن ماجہ، باب افتتاح الصلاة) (سنن نسائی،

باب الوضوء بالخلج) (سنن الكبرى للبيهقي، باب في سكتي الامام) (المعجم الكبير للطبراني، رقم الحديث ٦٩٩٣) (معرفة السنن والآثار للبيهقي، باب القراءة خلف الامام) (سنن دارقطني، باب وجوب القراءة بسم الله الرحمن الرحيم) (معجم لابن عساكر، رقم الحديث ١٠٢٢)

عن أنس رضي الله عنه قال صليت خلف رسول الله صلى الله عليه وآله وسلم وخلف ابى بكر وعمر و عثمان رضي الله عنهم فلم اسمع احدا منهم يقرأ بسم الله الرحمن الرحيم. (سنن ترمذی، باب افتتاح القراءة بالحمد لله رب العالمين)

حضرت انس رضی اللہ عنہ فرماتے ہیں میں نے رسول اللہ ﷺ، حضرت ابوبکر، حضرت عمر اور حضرت عثمان رضی اللہ عنہم کے پیچھے نمازیں پڑھیں لیکن کسی کو بھی بِسْمِ اللّٰهِ الرَّحْمٰنِ الرَّحِیْمِ اُوںچی آواز سے پڑھتے ہوئے نہیں سنا۔

یہی حدیث معمولی الفاظ کے فرق کے ساتھ مندرجہ ذیل کتب میں بھی مذکور ہے:

(مسند احمد، رقم الحديث ١٢٣٨٠، ١٢٣٨٦) (سنن دارقطني، باب ذكر اختلاف الرواية في الجهر بسم الله الرحمن الرحيم) (الاستذكار لابن عبد البر، رقم الحديث ٢٥٦٤) (صحيح ابن خزيمة، باب ذكر خبر غلط في الاحتجاج به) (سنن نسائي، باب ترك الجهر بسم الله الرحمن الرحيم) (مصنف ابن أبي شيبة، باب من كان لا يجهر بسم الله الرحمن الرحيم) (مجمع الزوائد، باب في بسم الله الرحمن الرحيم) (المعجم الكبير للطبراني، رقم الحديث ٨٢٤٤) (المنتقى لابن الجارود، باب صفة صلاة النبي ﷺ) (سنن ابو داود، باب من لم يقرأ الجهر بسم الله الرحمن الرحيم) (سنن ترمذی، باب افتتاح القراءة بالحمد لله رب العالمين) (سنن نسائي، باب افتتاح الصلاة) (سنن دارمی، باب كراهية الجهر بسم الله الرحمن الرحيم)

عن أنس رضي الله عنه أن رسول الله صلى الله عليه وآله وسلم كان يسر بسم الله الرحمن الرحيم. (مجمع البحرين في زوائد المعجمين ٢/١١٦، طبع مكتبة الرشيد الرياض)

حضرت انس رضی اللہ عنہ فرماتے ہیں کہ بیشک رسول اللہ ﷺ بِسْمِ اللّٰهِ الرَّحْمٰنِ الرَّحِیْمِ آہستہ پڑھتے تھے۔

عن براء بن عازب رضي الله عنه قال كان رسول الله صلى الله عليه وآله وسلم يخفي بسم الله الرحمن الرحيم. (جامع المسانيد للبخاري، ١/٢٢٤، طبع بيروت لبنان)

حضرت براء بن عازب رضی اللہ عنہ سے روایت ہے کہ رسول اللہ ﷺ بِسْمِ اللّٰهِ الرَّحْمٰنِ الرَّحِیْمِ

آہستہ پڑھا کرتے تھے۔

عن ابن عبد اللہ بن مغفل قال کان عبد اللہ بن مغفل رضی اللہ عنہ اذا سمع أحدنا یقرأ "بسم اللہ الرحمن الرحیم" یقول صلیت خلف رسول اللہ صلی اللہ علیہ وآلہ وسلم وخلف أبی بکر وخلف عمر رضی اللہ عنہم فما سمعت أحدا منهم قرأ "بسم اللہ الرحمن الرحیم"۔ (سنن نسائی، باب ترک الجہر بسم اللہ الرحمن الرحیم) حضرت ابن عبد اللہ بن مغفل رضی اللہ عنہ فرماتے ہیں کہ میرے والد صاحب حضرت عبد اللہ بن مغفل رضی اللہ عنہ جس وقت کسی کو بسم اللہ الرحمن الرحیم آواز سے پڑھتے سنتے تو فرماتے کہ میں نے نبی اکرم صلی اللہ علیہ وسلم، حضرت ابو بکر و حضرت عمر رضی اللہ عنہم کے پیچھے نماز پڑھی مگر ان میں سے کسی کو بسم اللہ الرحمن الرحیم پڑھتے نہیں سنا (یعنی اونچی آواز پڑھتے نہیں سنا)۔ یہی حدیث معمولی الفاظ کے فرق کے ساتھ مندرجہ ذیل کتب میں بھی مذکور ہے:

(کتاب الآثار للابی یوسف، باب افتتاح الصلاة) (جامع المسانید للخوازمی ۱/۳۱۸، طبع بیروت) (سنن ترمذی، باب ترک الجہر بسم اللہ الرحمن الرحیم)

حضرت انس رضی اللہ عنہ فرماتے ہیں کہ بے شک نبی صلی اللہ علیہ وسلم اور حضرت ابو بکر و عمر اور عثمان رضی اللہ عنہم "الحمد للرب العالمین" سے قرآن شروع فرماتے۔

عن أنس رضی اللہ عنہ أن النبی صلی اللہ علیہ وآلہ وسلم و ابابکر و عمرو عثمان رضی اللہ عنہم كانوا یستفتحون القراءة بالحمد لله رب العالمین لا ینذرون بسم اللہ الرحمن الرحیم فی اول القراءة ولا فی آخرها۔

(صحیح مسلم، باب حجة من قال لا یجہر بسئلہ)

حضرت انس رضی اللہ عنہ فرماتے ہیں کہ بے شک نبی کریم صلی اللہ علیہ وسلم اور حضرت ابو بکر و عمر اور عثمان رضی اللہ عنہم "الحمد للرب العالمین" سے قرآن شروع فرماتے تھے بسم اللہ الرحمن الرحیم نہ قرآن کے شروع میں ذکر کرتے تھے نہ قرآن کے آخر میں۔

یہی حدیث معمولی الفاظ کے فرق کے ساتھ مندرجہ ذیل کتب میں بھی مذکور ہے:

(مصنف عبد الرزاق، باب قرآن بسم اللہ الرحمن الرحیم) (صحیح ابن خزيمة، باب ذکر خیر غلط في الاحتجاج به) (صحیح بخاری، باب ما یقرأ بعد التکبیر)

عن عائشه رضی اللہ عنہا قالت کان رسول اللہ صلی اللہ علیہ وآلہ وسلم یستفتح بالصلاة بالتکبیر والقراءة بالحمد لله رب العالمین۔

(مصنف عبد الرزاق، باب قراءة بسم الله الرحمن الرحيم)

حضرت عائشہ رضی اللہ عنہا فرماتی ہیں کہ رسول اللہ ﷺ نماز تکبیر سے شروع فرماتے اور قرآنہ ”الحمد لله رب العالمین“ سے شروع فرماتے۔

استدلال: آپ ﷺ الحمد لله شروع کرنے سے پہلے تعوذ و تسمیہ آہستہ آواز میں پڑھ کر اونچی آواز سے قرآنہ یعنی الحمد لله شروع فرماتے اگر تعوذ اور تسمیہ بھی اونچی آواز سے پڑھتے تو اس حدیث میں اس کا بھی ضرور ذکر کیا جاتا۔

آثار صحابہ کرام رضوان اللہ عنہم و تابعین رضوان اللہ علیہم:

عن أبي وائل قال كان عمر رضی اللہ عنہ و علی رضی اللہ عنہ لا یجهران بسم الله الرحمن الرحيم ولا بالتعوذ ولا بالتأمين۔

(سنن طحاوی، باب قراءة بسم الله الرحمن الرحيم في الصلاة)

حضرت ابو وائل رضی اللہ عنہ فرماتے ہیں کہ حضرت عمر و حضرت علی رضی اللہ عنہم بسم الله الرحمن الرحيم تعوذ اور آمین اونچی نہیں کہتے تھے۔

یہی حدیث معمولی الفاظ کے فرق کے ساتھ مندرجہ ذیل کتب میں بھی مذکور ہے:

(مصنف عبد الرزاق، باب قراءة بسم الله الرحمن الرحيم) (مصنف ابن أبي شيبة، باب من كان لا يجهر بسم الله الرحمن الرحيم) (مجمع الزوائد، باب في بسم الله الرحمن الرحيم) (كتاب الآثار للإمام أبي يوسف، باب افتتاح الصلاة)

عن عكرمة عن ابن عباس رضی اللہ عنہ انه في الجهر بسم الله الرحمن الرحيم قال ذلك فعل الاعراب۔ (مجمع الزوائد، باب في بسم الله الرحمن الرحيم)

حضرت عکرمہ رضی اللہ عنہ حضرت عبد اللہ بن عباس رضی اللہ عنہ سے روایت کرتے ہیں کہ آپ رضی اللہ عنہ نے بسم الله الرحمن الرحيم اونچی آواز سے پڑھنے کے متعلق فرمایا کہ یہ تو گنواروں کا عمل ہے۔

عن ابراهيم نخعي قال أربع يخفيهن الامام بسم الله الرحمن الرحيم وسبحانك

اللهم والتعوذ و آمين۔ (مصنف ابن أبي شيبة، باب من كان لا يجهر بسم الله الرحمن الرحيم)
حضرت ابراہیم نخعی رضی اللہ عنہ نے فرمایا کہ چار چیزوں کو امام آہستہ پڑھے ”تسمیہ“ ثناء، اعوذ باللہ
اور آمین۔

یہی روایت معمولی الفاظ کے فرق کے ساتھ مندرجہ ذیل کتب میں بھی مذکور ہے:

(کتاب الآثار لأبي يوسف، باب افتتاح الصلاة) (مصنف عبد الرزاق، باب ما يخفى الامام)
جمہو صحابہ کرام رضی اللہ عنہم اور فقہاء رضی اللہ عنہم امت کا مسلک:

قال الترمذی والعلی علیہ عندا کثر اهل العلم من اصحاب النبی صلی اللہ
علیہ وآلہ وسلم منهم ابو بکر و عمر و عثمان و علی و غیر ہم و من بعد ہم من
التابعین وبہ الثوری وابن المبارک و احمد و اسحاق لا یرون أن یجهر بسم
اللہ الرحمن الرحیم قالوا و یقولها فی نفسه۔

(سنن ترمذی، باب ما جاء فی ترک الجهر بسم اللہ الرحمن الرحیم)

امام ترمذی رضی اللہ عنہ فرماتے ہیں کہ اکثر اہل علم کا اس پر عمل ہے کہ تعوذ اور تسمیہ آہستہ کہنا سنت
ہے جن میں خلفاء راشدین اور دیگر حضرات سفیان ثوری، عبد اللہ بن مبارک، امام احمد بن
حنبل اور اسحاق بن راہویہ رضی اللہ عنہم بھی اسی کے قائل ہیں۔

علامہ ابن القیم رضی اللہ عنہ کا بصیرت آموز بیان:

وبهذا الطريق علمنا أنه لم يكن هديه الجهر بالبسلة كل يوم وليلة خمس
مرات دائماً مستبراً ثم يضيع أكثر الأمة ذلك ويخفي عليها وهذا من أمحل

المحال. (زاد المعاد ۱/۲۶۳، طبع بيروت) •

اور اسی طریقہ سے ہم نے معلوم کر لیا کہ جناب رسول اللہ صلی اللہ علیہ وسلم کا معمول مبارک اونچی آواز
سے بسم اللہ پڑھنے کا نہیں تھا، یہ کیسے ہو سکتا ہے کہ آپ صلی اللہ علیہ وسلم شب و روز میں پانچ مرتبہ دوام
واستمرار کے ساتھ اونچی آواز سے بسم اللہ پڑھتے ہوں جبکہ ان کے بعد اکثر امت اس کو
ضائع کر دے اور یہ بات ان پر مخفی رہے؟۔

﴿ قرأت نماز کا حکم ﴾

امام اور منفرد تمام فرض نمازوں کی پہلی دو رکعت میں اور باقی تمام نمازوں کی ہر رکعت میں سورت فاتحہ کے ساتھ دوسری کوئی سورت یا کم از کم چھوٹی تین آیات یا بڑی ایک آیت جو تین چھوٹی آیات کے برابر ہو، پڑھے۔

امام اور منفرد کے لیے سورۃ فاتحہ پڑھنا ضروری ہے:

عن عبادة بن الصامت رضي الله عنه يبدغ به النبي صلى الله عليه واله وسلم لا صلوة لمن لم يقرأ بفاتحة الكتاب. (صحيح مسلم، باب وجوب القراءة الفاتحة)
حضرت عباده بن صامت رضي الله عنه سے روایت ہے کہ نبی کریم ﷺ نے فرمایا جو سورۃ فاتحہ اور قرآن کا کچھ حصہ نہ پڑھے اسکی نماز نہیں۔

وضاحت: اس حدیث کی تصریح کے لیے ہم حضرات صحابہ کرام رضي الله عنهم حضرات تابعین و محدثین رضي الله عنهم کی طرف رجوع کرتے ہیں چونکہ یہ حضرات آپ ﷺ کے مطلوبہ مفہوم و مراد کو بخوبی سمجھتے تھے۔

1۔ حضرت جابر رضي الله عنه فرماتے ہیں کہ جو شخص اکیلا نماز پڑھے اس کے لیے ہر رکعت میں سورۃ فاتحہ پڑھنا ضروری ہے لیکن جو امام کے پیچھے ہو تو ضروری نہیں، اسی لیے امام بخاری رحمته الله کے استاذ اور عظیم محدث و فقیہ امام احمد بن حنبل رحمته الله نے بھی حضرت عباده رضي الله عنه والی اس حدیث کو منفرد پر محمول کیا ہے، جسے امام ترمذی رحمته الله نے یوں نقل کیا ہے، ملاحظہ ہو:

معنى قول النبي صلى الله عليه واله وسلم "لا صلوة لمن لم يقرأ بفاتحة الكتاب" اذا جان وحدة واحتج بحديث جابر حيث قال من صلى ركعة لم يقرأ فيها بأم القرآن فلم يصل الا أن يكون وراء الامام قال احمد فهذا رجل من اصحاب النبي صلى الله عليه واله وسلم تناول قول النبي صلى الله عليه واله وسلم "لا صلوة لمن لم يقرأ بفاتحة الكتاب" ان هذا اذا كان وحدة.

(سنن ترمذی باب القراءة خلف الامام) (موطا امام مالک باب ما جاء أم القرآن)

"لا صلوة لمن لم يقرأ بفاتحة الكتاب" کا مفہوم یہ ہے کہ جب کوئی شخص اکیلا نماز

پڑھ رہا ہو تو سورۃ فاتحہ پڑھے بغیر اس کی نماز نہیں ہوگی، اس کی دلیل حضرت جابر رضی اللہ عنہ کی روایت ہے کہ جس نے ایک رکعت میں بھی سورۃ فاتحہ نہ پڑھی اس کی نماز نہیں ہوگی، الا یہ کہ وہ امام کے پیچھے ہو، امام بخاری رضی اللہ عنہ کے اُستاد امام احمد بن حنبل رضی اللہ عنہ فرماتے ہیں کہ نبی ﷺ کے ارشاد مبارک کا مفہوم وہ ہے جو ایک جلیل القدر صحابی نے سمجھا ہے کہ:

”لا صلوة لمن لم یقرأ بفاتحة الكتاب“ والی حدیث منفرد کے بارے میں ہے۔
2۔ صحابہ رضی اللہ عنہم کے بعد حضرت سفیان ثوری رضی اللہ عنہ سے بھی منقول ہے کہ حضرت عبادہ رضی اللہ عنہ کی یہ حدیث منفرد کے بارے میں ہے، ملاحظہ ہو:

عن عبادة بن الصامت رضى الله عنه يبلغ به النبي صلى الله عليه وآله وسلم
قال ”لا صلوة لمن لم يقرأ بفاتحة الكتاب“ فصاعداً قال سفیان لمن یصلی
وحده۔ (سنن ابوداؤد، باب ترك القراءة)

حضرت سفیان رضی اللہ عنہ فرماتے ہیں کہ حضرت عبادہ رضی اللہ عنہ کی حدیث ”لا صلوة لمن لم یقرأ بفاتحة الكتاب فصاعداً“ اس شخص کے لیے ہے جو اکیلا نماز پڑھ رہا ہو۔
3۔ علامہ ابن قدامہ رضی اللہ عنہ فرماتے ہیں کہ:

فأما حدیث عبادة رضى الله عنه الصحيح فهو محمول على غير المأموم وكذلك
حدیث أبی هريرة رضى الله عنه وقد جاء مصرحاً به رواه الخلال باسنادة عن
جابر رضى الله عنه أن النبي صلى الله عليه وآله وسلم قال كل صلاة لا يقرأ
فيها بأمر القرآن فهي خداج الا أن تكون وراء الامام وقد روى أيضاً موقوفاً
عن جابر رضى الله عنه وقول أبی هريرة رضى الله عنه اقرأ بها نفسك من كلامه
وقد خالفه جابر و ابن الزبير رضى الله عنهم وغيرهما۔

(المغنی لابن قدامة، کتاب الصلاة، باب قراءة المأموم، طبع دار الفكر بیروت)

حضرت عبادہ رضی اللہ عنہ کی حدیث غیر مقتدی پر محمول ہے، اسی طرح حضرت ابو ہریرہ رضی اللہ عنہ کی حدیث بھی اور باقاعدہ اس کی تصریح بھی ہے جسے خلال رضی اللہ عنہ نے اپنی سند سے بواسطہ حضرت جابر رضی اللہ عنہ نبی کریم ﷺ سے روایت کیا کہ ”ہر وہ نماز جس میں فاتحہ نہ پڑھی جائے ناقص ہے

البتہ اگر امام کی اقتداء ہو تو درست ہے“ یہی بات حضرت جابر رضی اللہ عنہ سے موقوفاً بھی ثابت ہے اور ”دل ہی دل میں پڑھ لیا کرو“ حضرت ابو ہریرہ رضی اللہ عنہ کا اپنا قول ہے، جس میں حضرت جابر رضی اللہ عنہ اور حضرت ابن زبیر رضی اللہ عنہ ان سے اختلاف رکھتے ہیں۔

ایک علمی نقطہ: اس پوری حدیث کے الفاظ میں کہیں بھی مقتدی کا ذکر نہیں ہے کہ وہ بھی فاتحہ پڑھے تو اب یہ خود ہی اپنی طرف سے خیال کرنا اور اپنی طرف سے مقتدی پر فاتحہ کو لازم قرار دینا کیونکر درست ہو سکتا ہے جبکہ ہم نے اس حدیث کی تشریح و مقتضی صحابہ رضی اللہ عنہم اور تابعین اور دیگر محدثین رضی اللہ عنہم سے ثابت کیا ہے کہ اس سے مراد منفرد اور امام ہے نہ کہ مقتدی۔ امام اور منفرد کا سورۃ فاتحہ اور ساتھ کوئی دوسری سورۃ پڑھنا ضروری ہے:

پس اللہ تعالیٰ کا ارشاد ہے:

فَاقْرَأْ وَامَّا تيسَّرَ مِنْهُ . (سورۃ المزمل، آیت ۲۰)

پس قرآن میں سے وہ حصہ پڑھو جو تمہارے لیے آسان ہے۔

عن أبي قتادة رضي الله عنه قال قال كان النبي صلى الله عليه واله وسلم يقرأ في الركعتين الأوليين من الصلوة الظهر بفاتحة الكتاب وسورتين .
(صحيح بخاری، باب القراءة في الظهر والعصر) (صحيح مسلم، باب القراءة في الظهر والعصر)
حضرت ابو قتادہ رضی اللہ عنہ فرماتے ہیں کہ نبی اکرم ﷺ ظہر کی پہلی دو رکعتوں میں فاتحہ اور ایک ایک سورۃ پڑھتے۔

عن أبي سعيد رضي الله عنه قال امرنا ان نقرأ بفاتحة الكتاب وما تيسر .

(سنن ابو داؤد، باب من ترك القراءة في الصلوة بفاتحة الكتاب)

حضرت ابو سعید خدری رضی اللہ عنہ فرماتے ہیں کہ ہمیں (آپ ﷺ کی طرف سے) حکم دیا جاتا کہ ہم سورۃ فاتحہ اور اس کے علاوہ جو قرآن آسانی سے پڑھ سکتے ہیں پڑھیں۔

عن أبي هريرة رضي الله عنه قال أمرني رسول الله صلى الله عليه واله وسلم أن أنادي انه لا صلوة الا بقراءة فاتحة الكتاب فما زاد .

(سنن ابو داؤد، من ترك القراءة في الصلوة بفاتحة الكتاب)

حضرت ابو ہریرہ رضی اللہ عنہ فرماتے ہیں کہ آپ ﷺ نے مجھے حکم دیا کہ میں یہ اعلان کروں کہ فاتحہ اور اس سے زائد قرآن پڑھے بغیر نماز نہیں ہوتی۔

عن عبادة بن الصامت رضى الله عنه يبدغ به النبي صلى الله عليه واله وسلم لا صلوة لمن لم يقرأ بفاتحة الكتاب فصاعداً.

(سنن ابو داؤد، من ترك القراءة في الصلوة بفاتحة الكتاب)

حضرت عبادہ بن صامت رضی اللہ عنہ سے روایت ہے کہ آپ ﷺ نے فرمایا جو سورۃ فاتحہ اور قرآن کا کچھ حصہ نہ پڑھے اسکی نماز نہیں۔

عن رفاعه بن رافع رضى الله عنه بمعناه قال فقال رسول الله صلى الله عليه واله وسلم قمت فتوجهت الى القبلة فكبر ثم اقرأ بأمر القرآن وبما شاء الله أن تقرأ. (سنن ترمذی، باب ما جاء في وصف الصلوة)

حضرت رفاعہ رضی اللہ عنہ سے روایت ہے کہ رسول اللہ ﷺ نے ایک اعرابی کو نماز کی تعلیم دیتے ہوئے ارشاد فرمایا کہ جب تو نماز کے لیے کھڑا ہو تو قبلہ رخ کر کے تکبیر کہہ پھر فاتحہ پڑھ اور جتنا چاہے قرآن پڑھ۔

امام کے پیچھے مقتدی کی قرأت کا حکم:

باجماعت نماز کا طریقہ یہ ہے کہ امام کے لیے سورۃ فاتحہ اور اس سے زائد قرآن پڑھنا ضروری ہے جبکہ مقتدی کے ذمہ انصابت اور خاموش رہنا ضروری اور واجب ہے۔

خیال رہے کہ شروع اسلام میں نماز میں دنیاوی بات چیت کرنا جائز تھا اور مقتدی قرأت بھی کرتے تھے، بات چیت تو بھی جو کہ اس آیت سے منسوخ ہوئی:

وَقَوْمُوا لِلَّهِ قَانِتِينَ. (سورۃ البقرہ، آیت ۲۳۸)

اور اللہ تعالیٰ کے لئے باادب کھڑے رہا کرو (خاموش)۔

چنانچہ حضرت زید بن ارقم رضی اللہ عنہ سے روایت ہے کہ:

قال كنت نتكلم في الصلوة يكلم الرجل صاحبه وهو الى جنبه في الصلوة

حقى نزلت وقوموا لله قننتين فامرنا بالسكوت ونهينا عن الكلام۔

(صحیح مسلم، باب تحريم الكلام فى الصلوة) (صحیح بخاری، باب ما ينهى من الكلام فى الصلوة) ہم لوگ نماز میں باتیں کر لیا کرتے تھے ہر ایک ساتھی نماز کی حالت میں گفتگو کر لیا کرتا تھا یہاں تک کہ یہ آیت ”وقوموا لله قننتين“ نازل ہوئی پس ہم کو حکم دیا گیا کہ خاموش رہنے کا اور نماز میں کلام نہ کرنے کا، پھر نماز میں کلام منع ہو گیا مگر تلاوت قرآن مقتدی کرتے تھے، مگر جب یہ آیت نازل ہوئی تو مقتدی کی تلاوت بھی ممنوع ہو گئی، وہ آیت یہ ہے:

وَإِذَا قُرِئَ الْقُرْآنُ فَاسْتَبِعُوا لَهُ وَأَنْصِتُوا لَعَلَّكُمْ تُرْحَمُونَ۔ (سورة الاعراف، آیت ۲۰۴)

اور جب قرآن پڑھا جائے تو اسکی طرف کان لگائے رہو اور چپ رہو تا کہ تم پر رحم ہو۔

لغوی مفہوم: یہ بات ذہن نشین رہے کہ بخاری شریف میں ”أنصات“ یعنی خاموش رہنا اور ”لا تحرك به لسانك“ (یعنی اپنی زبان نہ ہلاؤں) کو مترادف اور ہم معانی بتلایا گیا

ہے۔ (صحیح بخاری، کیف كان بدء الوحي ﷺ، رقم الحدیث ۵)

اسی طرح جمہور اہل اسلام فرماتے ہیں کہ اس آیت میں نماز باجماعت کا طریقہ بتلایا گیا ہے کہ امام قرآن کر رہا ہو تو اس وقت مقتدیوں کا وظیفہ صرف یہ ہے کہ نہایت توجہ کے ساتھ اس کی طرف کان لگائے رہیں اور خود خاموش رہیں۔

مذکورہ آیت کا شان نزول:

عن أبي العالية أن النبي صلى الله عليه واله وسلم كان اذا صلى باصحابه فقرا فقرا اصحابه فنزلت۔ (رجاحة البصايح، باب القراءة خلف الامام)

حضرت ابو العالیہ رضی اللہ عنہ فرماتے ہیں کہ نبی کریم ﷺ نے صحابہ کرام رضی اللہ عنہم کو نماز پڑھائی تو آپ ﷺ نے قرآن کی تو صحابہ رضی اللہ عنہم نے بھی قرآن کی، اس وقت یہ آیت مبارک نازل ہوئی۔

عن مجاهد قال كان رسول الله صلى الله عليه واله وسلم يقرأ فى الصلاة فسبح قراءة فتى من الأنصار فنزلت ”واذا قرئ القرآن فاستمعوا له وانصتوا“۔

(تفسیر طبری، ۱۰/۶۶۱، طبع قاہرہ)

حضرت مجاہد رضی اللہ عنہ فرماتے ہیں کہ رسول اللہ ﷺ نماز میں قرآن کر تے تو انصار کے لوگ سن

کرایا ہی کرتے تو یہ آیت "واذا قرئ القرآن فاستمعوا له وانصتوا" نازل ہوئی۔
تفسیر مدارک میں اسی آیت کی تفسیر میں ہے کہ:

"وجهور الصحابة رضی اللہ عنہم اجمعین قال علی انه استماع الموتى۔"

(تفسیر مدارک ۱/۴۵۸، طبع مکتبہ القرآن والسنة پشاور)

کہ اکثر صحابہ کرام رضی اللہ عنہم کا فرمان ہے کہ یہ آیت مقتدی کے قرآن امام سننے کے متعلق ہے۔

ظاہرہ وجوب الاستماع والانصت وقت قراءة القرآن في الصلاة وغير صلاة۔

(تفسیر کشاف، صفحہ ۴۰۱، طبع دار المعرفۃ بیروت)

مذکورہ آیت سے ظاہری طور پر یہی ثابت ہوتا ہے کہ نماز اور غیر نماز میں جب بھی قرآن پڑھا جائے تو خاموشی اختیار کی جائے، ذیل میں درج بالا آیت کی تفسیر صحابہ کرام رضی اللہ عنہم اور تابعین رضی اللہ عنہم اور حضرات مفسرین و محدثین سے نقل کی جاتی ہے۔

تفاسیر صحابہ کرام رضی اللہ عنہم:

تفسیر عبداللہ بن مسعود رضی اللہ عنہ:

عن ابن مسعود رضی اللہ عنہ أنه سمع ناساً يقرأون مع الامام فلما انصرف قال امام ان لكم ان تفقهوا واذا "واذا قرئ القرآن فاستمعوا له وأنصتوا" كما أمركم الله. (تفسیر خازن، جلد ۲، طبع دار الکتب العلمیہ) (تفسیر طبری ۱۰/۱۰۶، طبع قاہرہ)
یسیر بن جابر رضی اللہ عنہ فرماتے ہیں کہ حضرت عبداللہ بن مسعود رضی اللہ عنہ نے نماز پڑھی اور چند آدمیوں کو امام کے پیچھے قرآن کرتے سنا جب آپ رضی اللہ عنہ نماز سے فارغ ہوئے تو فرمایا کہ کیا وہ وقت ابھی نہیں آیا کہ تم سمجھ اور عقل سے کام لو اور جب قرآن کریم کی قرآن ہوتی ہو تم اس کی طرف توجہ کرو اور خاموش رہو جیسا کہ اللہ تعالیٰ نے تمہیں حکم دیا ہے۔

قال ابن مسعود رضی اللہ عنہ اذا كنت خلف الامام فأنصت للقرآن۔

(الاستذکار لابن عبد البر ۲/۲۳۱، طبع دار قتیبة دمشق بیروت)

حضرت عبداللہ بن مسعود رضی اللہ عنہ فرماتے ہیں کہ جب بھی امام کے پیچھے ہو تو قرآن کے لئے خاموش رہے۔

تفسیر ابن عباس رضی اللہ عنہ

عن عبد الله ابن عباس رضی اللہ عنہ واذا قرئ القرآن في الصلوة المكتوبة فاستمعوا له الى قراءته وانصتوا للقراءته. (تفسیر ابن عباس، صفحہ ۱۸۷، طبع پشاو) حضرت عبد اللہ ابن عباس رضی اللہ عنہ فرماتے ہیں کہ جب فرض نماز میں قرآن پڑھا جائے تو اس کی قراءت کو کان لگا کر سنو اور قرآن پڑھے جاتے وقت خاموش رہو۔

عن ابن عباس رضی اللہ عنہ قوله "واذا قرئ القرآن فاستمعوا له وأنصتوا" یعنی فی الصلاة المفروضة. (تفسیر طبری ۱۰/۶۶۳، طبع قاہرہ) حضرت عبد اللہ بن عباس رضی اللہ عنہ فرماتے ہیں کہ مذکورہ آیت فرض نمازوں کے بارے میں نازل ہوئی ہے۔

عن ابن عباس رضی اللہ عنہ.... وقرأ أصحابه وراءه فخطبوا عليه قال فزل القرآن "واذا قرئ القرآن فاستمعوا له وأنصتوا" فهذا في المكتوبة.

(تفسیر طبری ۱۰/۶۶۳، طبع قاہرہ)

حضرت عبد اللہ بن عباس رضی اللہ عنہ فرماتے ہیں کہ صحابہ کرام رضی اللہ عنہم آپ ﷺ کے پیچھے پڑھتے اور (آپ ﷺ کی قراءت میں) کشمکش پیدا کر دیتے، تو تب یہ مذکورہ آیت نازل ہوئی۔

تفسیر عبد اللہ بن مغفل رضی اللہ عنہ

عن معاوية بن قرة رضي الله عنه سألت بعض مشائخنا من اصحاب رسول الله صلى الله عليه واله وسلم احبسه قال عبد الله بن مغفل رضي الله عنه كل من سمع القرآن وجب عليه الاسماع والانصات قال انما نزلت هذا الآية اذا قرئ القرآن فاستمعوا له وانصتوا في القاءة خلف الامام.

(کتاب القراءۃ للبیہقی، باب ذکر من یؤثر عن اصحاب النبی ﷺ)

معاویہ بن قرۃ رضی اللہ عنہ نے حضرت عبد اللہ بن مغفل رضی اللہ عنہ سے سوال کیا کہ آیا ہر وہ شخص جو قرآن کی سماعت کرے اس پر سننا اور خاموش رہنا واجب ہے؟ تو عبد اللہ بن مغفل رضی اللہ عنہ نے

جواب فرمایا کہ مذکورہ آیت "اذا قرئ القرآن فاستمعوا له وانصتوا" صرف قرآنہ خلف الامام کے حق میں نازل ہوئی ہے یعنی مقتدی کا امام کے پیچھے قرآن سننا واجب ہے۔

تفسیر عبداللہ بن عمر رضی اللہ عنہما:

عن ابن عمر رضی اللہ عنہما قال قال كانت بنو اسرائيل اذا قرأت امتهم جاوبوهم فکرة الله ذلك لهذه الامة قال واذا قرئ القرآن فاستمعوا له وانصتوا۔

(الدر المنثور فی التفسیر بالمأثور ۴/۴۹۶، طبع ضیاء القرآن پبلیکیشنز)

حضرت عبداللہ بن عمر رضی اللہ عنہما فرماتے ہیں کہ بنی اسرائیل کے امام جب قرآنہ کرتے تھے تو بنی اسرائیلی ان کے ساتھ پڑھتے تھے اللہ تعالیٰ نے یہ کام اس امت کے لیے بھی ناپسند فرمایا اور ارشاد فرمایا کہ جب قرآن پڑھا جائے تو اس کی طرف کان لگائے رہو اور خاموش رہو۔

تفسیر مقداد بن اسود رضی اللہ عنہ:

عن المقداد رضی اللہ عنہ انه سمع ناسا یقرؤن مع الامام فانصرف قال اما ان لکم ان تفقہوا "واذا قرئ القرآن فاستمعوا له وانصتوا" کہا امر کم اللہ۔

(تفسیر مظہری ۴/۵۰۰، طبع دار لاشاعت)

حضرت مقداد رضی اللہ عنہ نے لوگوں کو امام کے ساتھ قرآنہ کرتے ہوئے سنا تو آپ رضی اللہ عنہ نے ان کی طرف متوجہ ہو کر فرمایا کیا ابھی تک تم نہیں سمجھے کہ جب قرآن پڑھا جائے تو اسے خاموش ہو کر سنانو جیسا کہ اللہ تعالیٰ کا حکم ہے "قرئ القرآن فاستمعوا له وانصتوا"۔

تفاسیر تابعین رضی اللہ عنہم:

حضرت حسن بصری رضی اللہ عنہ کا قول:

قال هشيم أخبرنا من سمع الحسن يقول في الصلاة المكتوبة۔

(تفسیر طبری ۱۰/۶۶۶، طبع قاہرہ)

حضرت حسن بصری رضی اللہ عنہ سے منقول ہے کہ مذکورہ آیت فرض نمازوں کے بارے میں نازل ہوئی ہے۔

حضرت مجاہد رضی اللہ عنہ کا قول:

عن مجاهد "واذا قرئ القرآن فاستمعوا له وأنصتوا" قال في الصلوة المكتوبة.
(تفسیر طبری ۱۰/۶۶۱، طبع قاہرہ) (تفسیر عبد الرزاق ۲/۱۰۸، طبع دار الکتب العلمیہ بیروت)
حضرت مجاہد رضی اللہ عنہ کا قول ہے کہ یہ آیت فرض نمازوں کے متعلق نازل ہوئی ہے۔

حضرت سعید بن جبیر رضی اللہ عنہ کا قول:

عن سعید بن جبیر "واذا قرئ القرآن فاستمعوا له وأنصتوا" قال في الصلوة
المكتوبة. (تفسیر طبری ۱۰/۶۶۱، طبع قاہرہ)
حضرت سعید بن جبیر رضی اللہ عنہ کا قول ہے کہ یہ آیت نماز کے متعلق نازل ہوئی ہے۔

حضرت سعید بن المسیب رضی اللہ عنہ کا قول:

عن سعید بن المسیب "واذا قرئ القرآن فاستمعوا له وأنصتوا" قال في الصلوة.
(تفسیر طبری ۱۰/۶۶۰، طبع قاہرہ) (الاستذکار لابن عبد البر ۴/۲۴۰، طبع بیروت)
حضرت سعید بن مسیب رضی اللہ عنہ کا قول ہے کہ یہ آیت نماز کے متعلق نازل ہوئی ہے۔

حضرت ضحاک اور ابراہیم رضی اللہ عنہما کا قول:

عن الضحاک "واذا قرئ القرآن فاستمعوا له وأنصتوا" قال في الصلوة المكتوبة.
(تفسیر ابن کثیر ۲/۲۸۱، طبع ریاض) (تفسیر طبری ۱۰/۶۶۱، طبع قاہرہ)
حضرت ضحاک رضی اللہ عنہ کا قول ہے کہ یہ آیت فرض نمازوں کے متعلق نازل ہوئی ہے۔

حضرت ابراہیم نخعی رضی اللہ عنہ کا قول:

عن ابراهیم النخعی "واذا قرئ القرآن فاستمعوا له وأنصتوا" قال في الصلوة
المكتوبة. (تفسیر ابن کثیر ۲/۲۸۱، طبع ریاض) (تفسیر طبری ۱۰/۶۶۱، طبع قاہرہ)
حضرت ابراہیم نخعی رضی اللہ عنہ کا قول ہے کہ یہ آیت فرض نمازوں کے متعلق نازل ہوئی ہے۔

امام ابن عدی رضی اللہ عنہ کا قول:

قال ابن عدی "واذا قرئ القرآن فاستمعوا له وأنصتوا" قال اذا قرئ في الصلوة.
(تفسیر ابن کثیر ۲/۲۸۱، طبع مکتبہ دار السلام ریاض)
امام ابن عدی رضی اللہ عنہ فرماتے ہیں کہ جب نماز میں قرآن پڑھا جائے تو خاموشی سے سنا جائے۔

امام ابن زید رضی اللہ عنہ کا قول:

قال ابن زید فی قوله، "واذا قرئ القرآن فاستمعوا له وأنصتوا لعلکم ترحمون"
قال اذا قام الامام للصلاة فاستمعوا له وانصتوا۔

(تفسیر ابن کثیر ۲/۲۸۱، طبع مکتبہ دار السلام ریاض) (تفسیر طبری ۱۰/۶۶۳، طبع قاہرہ)

امام ابن زید رضی اللہ عنہ اس مذکورہ آیت کے بارے میں فرماتے ہیں کہ "واذا قرئ القرآن فاستمعوا له وأنصتوا لعلکم ترحمون" کا حکم اس وقت ہے جب امام نماز کے لیے کھڑا ہو گیا پس اس کی قرآن سنو اور خاموش رہو۔

امام زہری رضی اللہ عنہ کا قول:

عن الزہری قال لا یقرأ من وراء الامام فيما یجهر به من القراءة تكفيهم قراءة الامام وان لهم يسمعون صوته ولكهم يقرؤون فيما لم يجهر به سرأ في انفسهم ولا يصلح لاحد خلفه ان يقرأ معه فيما يجهر سرأ وعلانية قال الله تعالى "واذا قرئ القرآن فاستمعوا له وانصتوا لعلکم ترحمون"۔

(کتاب القراءة للبيهقي، ذکر ما يؤثر عن اصحاب النبي ﷺ) (تفسیر طبری ۱۰/۶۶۳، طبع قاہرہ)

امام زہری رضی اللہ عنہ فرماتے ہیں کہ امام کے پیچھے وہ نمازیں جن میں قرآن باواز بلند کی جاتی ہے، مقتدی کو قرآن نہیں کرنی چاہیے کیونکہ اسے امام کی قرآن کافی ہے اگرچہ وہ امام کی آواز نہ سنیں، لیکن ان نمازوں میں دل میں قرآن کریں جن میں دل میں قرآن کی جاتی ہے اور کسی کے لیے درست نہیں کہ جن نمازوں میں باواز قرآن ہوتی ہے ان میں امام کے ساتھ پڑھے کیونکہ اللہ تعالیٰ کا فرمان ہے "واذا قرئ القرآن فاستمعوا له وأنصتوا لعلکم ترحمون"۔

عن الزہری قال كان النبي صلى الله عليه واله وسلم يقرأ ورجل يقرأ فنزلت "واذا قرئ القرآن فاستمعوا له وأنصتوا"۔ (تفسیر طبری ۱۰/۶۶۳، طبع قاہرہ)

حضرت امام زہری رضی اللہ عنہ فرماتے ہیں کہ جب نبی کریم ﷺ قرآن کرتے تو لوگ بھی پڑھتے تھے اس موقع پر یہ مذکورہ آیت نازل ہوئی۔

عبداللہ بن عمیر اور عطاء بن ابی رباح رضی اللہ عنہما کا قول:

طلحہ بن عبید اللہ بن کریم قال رأیت عبید اللہ بن عمیر و عطاء بن رباح يتحدثان والقاص يقص فقلت الاتسبعان الى الذکر و تستوجان الموعود قال فنظرا الى ثم اقبلا على حديثها قال فاعدت فنظر الى ثم اقبلا على حديثها قال فاعدت الثالثة قال فنظرا الى فقلا انما ذلك في الصلوة "واذا قرئ القرآن فاستمعوا له وأنصتوا"۔

(کتاب القراءة للبيهقي، ذکر ما يؤثر عن اصحاب النبي ﷺ) (تفسیر طبری ۱۰/۶۵۹، طبع قاہرہ) طلحہ بن عبید اللہ بن کریم رضی اللہ عنہ بیان کرتے ہیں کہ میں نے دیکھا کہ عبید بن عمیر اور عطاء بن ابی رباح رضی اللہ عنہما آپس میں بات چیت کر رہے ہیں جبکہ واعظ اپنا واعظ سنا رہا ہے میں نے کہا کیا تم اللہ تعالیٰ کا ذکر نہیں سنتے؟ ان دونوں نے میری طرف دیکھا اور پھر باتوں میں مشغول ہو گئے، فرماتے ہیں میں نے دوبارہ کلمات دوہرائے، انہوں نے میری طرف دیکھا اور پھر باتیں کرنے لگے، میں نے تیسری مرتبہ بھی وہی الفاظ دوہرائے تو انہوں نے مجھ سے مخاطب ہو کر فرمایا کہ یہ حکم تو فقط نماز میں ہے یعنی "واذا قرئ القرآن فاستمعوا له وأنصتوا"۔

حضرت عامر رضی اللہ عنہ کا قول:

عن عامر قال في الصلاة المكتوبة. (تفسیر طبری ۱۰/۶۶۲، طبع قاہرہ) حضرت عامر رضی اللہ عنہ فرماتے ہیں کہ مذکورہ آیت فرض نمازوں کے بارے میں نازل ہوئی ہے۔

امام السدی رضی اللہ عنہ کا قول:

عن السدي "واذا قرئ القرآن فاستمعوا له وأنصتوا" قال اذا قرئ في الصلاة. (تفسیر السدی الكبير، صفحہ ۲۲، طبع الوفاء) (تفسیر طبری ۱۰/۶۶۱، طبع قاہرہ) حضرت سدی رضی اللہ عنہ فرماتے ہیں کہ مذکورہ آیت نماز کے بارے میں نازل ہوئی ہے۔

دیگر تفاسیر محدثین رضی اللہ عنہم:تفسیر محمد بن کعب القرظی رضی اللہ عنہ (المتوفی ۱۸۸ھ):

عن محمد بن كعب القرظي قال كان رسول الله صلى الله عليه واله وسلم اذا

قرأ في الصلوة أجابه من ورائه ان قال بسم الله الرحمن الرحيم قالوا مثل ما يقول حتى تنقضي الفاتحة والسورة فلبث ما شاء الله أن يلبث ثم نزلت "واذا قرئ القرآن فاستمعوا له فانصتوا العلكم ترجمون" فقرأوا وانصتوا.

(تفسیر ابن ابی حاتم الرازی ۲/۲۵۹ رقم الحدیث ۹۳۹۳)

کعب قرظی رضی اللہ عنہ فرماتے ہیں کہ رسول اکرم ﷺ جب قرآن کریم پڑھتے تو مقتدی بھی آپ ﷺ کے پیچھے قرآن کریم پڑھتے چنانچہ جب آپ ﷺ "بسم اللہ الرحمن الرحیم" کہتے تو مقتدی بھی اسی طرح کہتے یہاں تک کہ سورۃ فاتحہ اور دوسری سورۃ ختم ہوتی یہ معاملہ جب تک اللہ تعالیٰ نے چاہا چلتا رہا پھر یہ مذکورہ آیت نازل ہوئی تو آپ ﷺ قرآن کریم پڑھتے جبکہ صحابہ رضی اللہ عنہم خاموش رہتے۔
تفسیر امام احمد بن حنبل رضی اللہ عنہ (المتوفی ۲۴۱ھ):

قال العلامة ابن تيمية وقول الجهور هو الصحيح فان الله سبحانه و تعالى "واذا قرئ القرآن فاستمعوا له فانصتوا العلكم ترجمون" قال احمد اجمع الناس على نزلت في الصلوة. (فتاوى ابن تيمية ۱۵۰/۲۲، باب صفة الصلوة، طبع مكتبة العبيكان)
علامہ ابن تیمیہ رضی اللہ عنہ فرماتے ہیں کہ جمہور حضرات کا قول صحیح ہے کیونکہ اللہ سبحانہ و تعالیٰ نے فرمایا کہ جب قرآن پڑھا جائے تو غور سے سنو اور خاموش رہو تا کہ تم پر رحم کیا جائے اور فرماتے ہیں کہ امام احمد بن حنبل رضی اللہ عنہ فرماتے ہیں کہ اس پر (اہل علم) لوگوں کا اجماع ہے کہ مذکورہ آیت نماز کے متعلق نازل ہوئی ہے۔

تفسیر طبری رضی اللہ عنہ (المتوفی ۳۱۰ھ):

عن بشير بن جابر قال قال صلى ابن مسعود رضى الله عنه فسمع ناسا يقرؤن مع الامام فلما انصرف قال اما ان لكم ان تفقهوا ما ان لكم ان تعقلوا "واذا قرئ القرآن فاستمعوا له وانصتوا" كما أمركم الله. (تفسیر طبری ۱۰/۹۵۶، طبع قاہرہ)
بشیر بن جابر رضی اللہ عنہ فرماتے ہیں کہ حضرت عبد اللہ بن مسعود رضی اللہ عنہ نے نماز پڑھی اور آپ ﷺ نے سنا لوگ امام کے پیچھے قرآن کریم پڑھ رہے ہیں، جب نماز مکمل ہو گئی تو آپ ﷺ نے ان لوگوں کی طرف متوجہ ہو کر فرمایا، اب بھی تمہارے لیے وقت ہے تدبر و تفکر کرو اور سمجھ جاؤ "واذا قرئ"

القرآن فاستمعوا له وأنصتوا... یعنی جب قرآن پڑھا جائے پس اسے سنو اور خاموش رہو جیسا کہ تمہیں اللہ تعالیٰ نے حکم دیا ہے۔

امام طبری رحمۃ اللہ علیہ کا بصیرت آموز فیصلہ:

قال ابو جعفر واولى الاقول فى ذلك بالصواب قول من قال امروا باستماع القرآن فى الصلوة اذا قرأ الامام وكان من خلفه ممن ياتم به يسبعه وفى الخطبة وانما قلنا ذلك اولى بالصواب لصحة الخبر عن رسول الله صلى الله عليه واله وسلم قال "واذا قرأ الامام فأنصتوا" واجماع الجميع على ان من سمع الخطبة ممن عليه الجمعة الاستماع والانصات لها مع تتابع الاخبار بالأمر ذلك عن رسول الله صلى الله عليه واله وسلم وانه لا وقت يجب على احد استماع القرآن ولا نصات لسماعه من قاريه الا فى حالتين المحاليتين على اختلاف فى الخبر عن رسول الله صلى الله عليه واله وسلم بما ذكرنا من قوله "واذا قرأ الامام فأنصتوا" فالانصات خلفه لقرآته واجب على من كان موقفا سامعا قرآته بعموم ظاهر القرآن والخبر عن رسول الله صلى الله عليه واله وسلم.

(تفسیر طبری ۱/۱۶۶، طبع مصطفى البانی الجلی مصر)

امام ابو جعفر طبری رحمۃ اللہ علیہ فرماتے ہیں کہ تمام اقوال میں سے ان لوگوں کا قول درست اور صحت کے اعتبار سے اولیٰ ہے جن کا یہ کہنا ہے کہ امام جب قرآۃ کر رہا ہو تو اقتداء کرنے والے پر قرآن پاک کا سننا واجب ہے اور اس کے بعد وہ قول جو خطبہ کے متعلق ہے ہم نے (پہلا قول) اولیٰ اس لیے کہا ہے کہ یہ رسول اللہ صلی اللہ علیہ وسلم کی صحیح حدیث سے ثابت ہے، بے شک آپ صلی اللہ علیہ وسلم نے فرمایا کہ جب امام قرآۃ کر رہا ہو تو خاموش رہو۔

(دوسرا قول) تمام لوگوں کا اس بات پر اجماع ہے کہ جس پر جمعہ واجب ہے اور وہ خطبہ امام سن رہا ہو تو اس کے لیے بھی سننا اور خاموش رہنا واجب ہے کیونکہ رسول اللہ صلی اللہ علیہ وسلم سے اس بارے میں پے در پے اخبار وارد ہوئیں ہیں، سوائے ان دو حالتوں (نماز اور جمعہ کا خد بہ) کے کسی اور وقت میں قرآن پاک سننا اور اس کے لیے خاموش رہنا واجب نہیں کہ امام پڑھ

رہا ہو اور سامع سن رہا ہو اور ان حالتوں میں سے ایک پہ اختلاف ہے اور وہ یہ ہے کہ کوئی امام کی اقتداء میں ہو، قرآن خلف الامام کے ترک پر رسول اللہ ﷺ نے فرمایا "واذا قرأ الامام فأنصتوا" ہر اس شخص پر جو امام کی اقتداء میں قرآن سن رہا ہو، چپ رہنا واجب ہے (اس کی دو وجہ ہیں) ایک ظاہر قرآن کا عمومی حکم اور دوسرا رسول اللہ ﷺ کی صحیح خبر۔

تفسیر ابو منصور الماتریدی رحمۃ اللہ علیہ (المتونی ۳۳۳ھ):

ثم ان كانت الآية في الصلاة ففيه دلالة النهي عن القراءة خلف الامام لأنه أمر بالاستتباع والانصات له. (تفسیر ابو منصور الماتریدی، ۵/۱۲، طبع در الكتب العلمية بيروت) پس یہ آیت اگر نماز کے لئے ہے، یہ دلیل ہے کہ امام کے پیچھے قرآن کرنا منع ہے، بلکہ توجہ کرنے اور خاموش رہنے کا حکم دیا جا رہا ہے۔

تفسیر الجصاص رحمۃ اللہ علیہ (المتونی ۳۷۰ھ):

دلت الآية على النهي عن القراءة خلف الامام فيما يجهر به فهي دالة على النهي فيما يخفى لانه اوجب الاستتباع والانصات عند قراءة القرآن ولم يشترط فيه حال الجهر من الاخفاء فاذا جهر فعلينا الاستتباع والانصات واذا خفي فعلينا الانصات بحكم اللفظ لعلمنا بانه قارئ للقرآن.

(تفسیر احکام القرآن للامام ابو بکر الجصاص ۲/۲۱۶، طبع دار احیاء التراث العربی) امام ابو بکر الجصاص رحمۃ اللہ علیہ فرماتے ہیں کہ اس مذکورہ آیت کی رو سے جس طرح جہری نمازوں میں مقتدی کو امام کے ساتھ پڑھنے سے روکا گیا ہے اسی طرح سری نمازوں میں بھی مقتدی کو امام کیساتھ پڑھنے سے روکا گیا ہے کیونکہ اس آیت میں جہری و سری کی تخصیص نہیں الغرض جب امام بلند آواز سے پڑھ رہا ہو تو ہم پر اس کا سننا اور خاموش رہنا ضروری ہے اور جب امام آہستہ پڑھ رہا ہو تو خاموش رہنا بہر حال ضروری ہے چونکہ ہمیں معلوم ہے کہ امام قرآن پڑھ رہا ہے۔

تفسیر سمرقندی رحمۃ اللہ علیہ (المتونی ۳۷۳ھ):

وروی عبدالوہاب عن مجاہد عن أبي العالية الرياحي قال كان النبي عليه

السلام اذا صلى فقرأ وقرأ اصحابه خلفه حتى نزلت "واذا فسكت القوم وروى قتادة عن سعيد بن المسيب في قوله تعالى "واذا قال في الصلاة. وقال مجاهد وجب الانصات في موضعين في الصلاة والامام يقرأ وقال وعطاء والحسن ان هذا (الآية) في الصلاة. (تفسير سمرقندی ۲/۱۴۵، مكتبة الشاملة)

حضرت مجاہد رضی اللہ عنہ، حضرت اُبی العالیہ الریاحی رضی اللہ عنہ سے روایت کرتے ہیں کہ نبی صلی اللہ علیہ وسلم نماز میں قرآن کر کے تو صحابہ کرام رضی اللہ عنہم بھی آپ صلی اللہ علیہ وسلم کے پیچھے پڑھتے، تب یہ آیت نازل ہوئی، پھر لوگ خاموش ہو گئے۔

حضرت قتادہ رضی اللہ عنہ جو کہ حضرت سعید بن مسیب رضی اللہ عنہ سے روایت کرتے ہیں کہ اللہ تعالیٰ کے قول (واذا قرئ القرآن...) نماز کے لئے نازل ہوئی ہے۔

حضرت مجاہد رضی اللہ عنہ فرماتے ہیں کہ مقتدی کے لئے واجب ہے کہ وہ نماز میں خاموش رہے جب امام قرآن کر رہا ہو۔

حضرت عطاء اور حضرت حسن بصری رضی اللہ عنہ فرماتے ہیں کہ مذکورہ آیت نماز کے لئے نازل ہوئی ہے۔

تفسیر الوسیط للطنطاوی رضی اللہ عنہ (التوفی ۳۳۱ھ):

وبعض العلماء يحمل القراءة في الآية على القراءة خلف الامام في الصلاة... ان الآية تأمر بوجوب الاستماع والانصات عند قراءة القرآن في الصلاة وفي غير الصلاة. (تفسیر الوسیط للطنطاوی ۱/۱۶۱، طبع قاہرہ)

بعض علماء کا قول ہے کہ مذکورہ آیت امام کے پیچھے قرآن کرنے کے متعلق نازل ہوئی ہے، بیشک اس آیت میں قرآن کریم کے لئے خاموش رہنے اور توجہ کرنے کا حکم دیا گیا ہو خواہ نماز میں ہو یا غیر نماز میں ہو۔

تفسیر ابن عبد البر نمری رضی اللہ عنہ (التوفی ۳۶۳ھ):

قال ابو عمر في قول الله عز وجل "واذا قرئ القرآن فاستمعوا له وأنصتوا" مع

اجماع اهل العلم ان مراد الله من ذلك في الصلوة المكتوبة.

(التبهيدي لمباني في الموطا من المعاني والاسانيد- ۱۱/۳)

حضرت ابو عمر رضي الله عنه فرماتے ہیں کہ اہل علم حضرات کا اس پر اجماع و اتفاق ہے کہ اس آیت

”واذا قرئ القرآن فاستمعوا له وأنصتوا“ کا شان نزول فرض نماز ہے۔

تفسیر السمعانی رضي الله عنه (التونى ۳۸۹ھ):

قال الحسن والزهرى والنخعي هذا في القراءة في الصلاة. (تفسیر سمعانی ۲/۲۳۲، طبع الرياض)

حضرت حسن بصری، حضرت امام زہری اور حضرت ابراہیم نخعی رضي الله عنهم فرماتے ہیں کہ مذکورہ

آیت نماز میں قرآن کے متعلق نازل ہوئی ہے۔

تفسیر امام بغوی رضي الله عنه (التونى ۵۱۶ھ):

عن المقداد رضى الله عنه انه سمع ناسا يقرؤن مع الامام فانصرف قال اما

ان لكم ان تفقهوا” واذا قرئ القرآن فاستمعوا له وأنصتوا“ كما امركم الله

قال هذا قول الحسن والزهرى والنخعي ان الاية في القراءة في الصلوة خلف الامام،

هذا أولى ممن قال انها نزلت للانصات في الجمعة لان الاية مكية والجمعة

وجبت في المدينة. (تفسیر معالم التنزيل ۱۲۳/۳، طبع دار الكتب العلمية بيروت)

حضرت مقداد رضي الله عنه نے لوگوں کو امام کے ساتھ قرآن کرتے ہوئے سنا تو آپ رضي الله عنه نے ان کی

طرف متوجہ ہو کر فرمایا کیا ابھی تک تم نہیں سمجھے کہ جب قرآن پڑھا جائے تو اسے خاموش ہو

کر سنو جیسا کہ اللہ تعالیٰ کا حکم ہے ”واذا قرئ القرآن فاستمعوا له وأنصتوا“ یہ قول

حسن بصری، زہری اور نخعی رضي الله عنهم کا ہے کہ یہ آیت نماز میں قرآن خلف الامام کے بارے میں

نازل ہوئی ہے، یہ قول اولیٰ (بہتر و افضل) ہے ان لوگوں کے قول سے جو یہ کہتے ہیں کہ یہ

آیت خطبہ جمعہ کے بارے میں نازل ہوئی، کیونکہ یہ آیت مکی ہے اور جمعہ مدینہ منورہ میں

واجب ہوا۔

تفسیر علامہ زنجشیری رضي الله عنه (التونى ۵۲۸ھ):

ظاہرہ وجوب الاستماع والانصات وقت قراءة القرآن في صلوة وغيرها ثم

صار سنة في غير صلوة ان ينصت القوم اذا كانوا في مجلس يقرأ فيه القرآن.

(تفسیر کشاف ۱/۵۲۳، طبع تہران)

آیت کے ظاہری مفہوم اس بات پر دلالت کرتا ہے کہ نماز کی حالت ہو یا خارج از نماز کی حالت ہو ہر صورت میں قرآن کی طرف توجہ کرنا اور خاموش رہنا ضروری ہے، پھر یہ حکم نماز کے علاوہ سنت ٹھہرا یعنی کسی مجلس میں قرآن پاک پڑھا جا رہا ہو تو لوگوں کو خاموش رہنا سنت ہے۔
تفسیر زادالمیسر للامام الجوزی رحمۃ اللہ علیہ (المتوفی ۷۵۹ھ):

واذا قرئ القرآن فاستمعوا له أيها الناس وأنصتوا لعلو رجاء أن يرحمكم الله به. (تفسیر زادالمیسر ۲/۱۶۶، طبع دارالکتاب العربی بیروت)
اے لوگوں! جب قرآن کی قرآن کی جائے تو خاموش رہو اور توجہ کرو اگر تم عقل رکھتے ہو تاکہ تم پر اللہ تعالیٰ رحم فرمائے۔

تفسیر کبیر للامام فخر الدین الرازی رحمۃ اللہ علیہ (المتوفی ۶۰۶ھ):

وفي الآية مسائل ومنها لاشك ان قوله "فاستمعوا له وأنصتوا" أمره وظاهر الامر للوجوب فمقتضاها أن يكون الاستماع والسكوت واجبا.

(تفسیر کبیر ۱۵/۱۰۲، طبع مکتب الاعلام الاسلامی)

اس آیت مبارک میں چند مسائل ہیں ایک یہ کہ "فاستمعوا له وأنصتوا" اللہ عزوجل کا حکم ہے اور حکم ظاہر میں وجوب کے لیے ہے پس اس آیت کریمہ کا مقتضی یہی ہے کہ (قرآن مجید کے وقت) سنا اور خاموش رہنا واجب ہے۔

تفسیر ماوردی رحمۃ اللہ علیہ (المتوفی ۶۶۰ھ):

نزلت في المأموم ينصت ولا يقرأ. (تفسیر ماوردی ۱/۵۲۰، طبع دار ابن حزم بیروت)
مذکورہ آیت مقتدی خاموش رہے اور قرآن نہ کرے کے متعلق نازل ہوئی ہے۔

تفسیر قرطبی للامام ابی عبداللہ بن احمد الانصاری القرطبی رحمۃ اللہ علیہ (المتوفی ۶۷۱ھ):

فلا قرأة بفاتحة الكتاب ولا غيرها في المشهور من مذهب مالك لقول الله تعالى "واذا قرئ القرآن فاستمعوا له وأنصتوا" وقول رسول الله صلى الله عليه واله

وسلم "مالي انازع القرآن" وقوله في الامام "واذا قرئ فانصتوا" وقوله "من كان له امام فقرأه الامام له قراءة".

(الجامع الاحكام القرآن ۴/۲۵۲، طبع دار احیاء التراث العربی بیروت)
امام کے پیچھے نہ سورۃ فاتحہ پڑھی جائے نہ کچھ اور، یہ امام مالک کا مشہور مذہب ہے کیونکہ اللہ تعالیٰ نے فرمایا "واذا قرئ القرآن فاستمعوا له وأنصتوا" یعنی جب قرآن پڑھا جائے تو سنو اور خاموش رہو، اور رسول اللہ ﷺ کا قول "مالي انازع القرآن" یعنی کیا ہے میرے لیے قرآن میں منازعت کی جارہی ہے اور آپ ﷺ نے فرمایا کہ جب امام پڑھے تم خاموش رہو اور مزید رسول اللہ ﷺ نے ارشاد فرمایا جو امام کے پیچھے نماز ادا کر رہا ہو تو امام کی قرآن ہی اس کی قرآن ہے۔

تفسیر علامہ بیضاوی رحمۃ اللہ علیہ (التوفی ۶۸۵ھ):

فظاهر اللفظ يقتضي وجوبها حيث يقرأ القرآن وعامة الفقهاء على استحبابها خارج الصلوة. (تفسیر بیضاوی، صفحہ ۲۰۸، طبع قاہرہ)
علامہ بیضاوی رحمۃ اللہ علیہ فرماتے ہیں کہ ظاہر عموم آیت نماز میں سننا اور خاموش رہنا کے وجوب کا تقاضا کرتے ہیں، جہاں بھی قرآن پاک کی تلاوت کی جائے اور عام فقہاء کے نزدیک خارج از قرآن پاک سننا مستحب ہے۔

تفسیر خازن رحمۃ اللہ علیہ علاؤ الدین علی بن محمد بن ابراہیم رحمۃ اللہ علیہ (التوفی ۷۲۵ھ):

ذهب قوم الى انه لا يقرأ أسر الامام اوجهر يروى ذلك عن جابر واليه ذهب اصحاب الرأي حجة من لا يرى القراءة خلف الامام ظاهر هذا الاية لان قوله "فاستمعوا له وأنصتوا" امر وظاهر الأمر للوجوب فمقتضاها ان يكون الاستماع والا نصات واجبين. (تفسیر خازن ۲/۱۴۲، طبع حقانیہ پشاور)

ایک جماعت کا کہنا ہے کہ خواہ امام آہستہ پڑھے یا جہراً، مقتدی کو بہر حال کچھ نہیں پڑھنا چاہیے اور یہ حضرت جابر رضی اللہ عنہ سے مروی ہے اسی پر احناف کا عمل ہے خلف الامام نہ پڑھنے کی دلیل اس آیت کریمہ "فاستمعوا له وأنصتوا" کا ظاہر ہے کہ جب بھی قرآن پڑھا

جائے، سنو اور خاموش رہو اور یہ حکم ہے اور حکم وجوب کے لیے ہوتا ہے، پس اس کا تقاضا سننا اور خاموش رہنا ہے۔

تفسیر ابن تیمیہ رحمۃ اللہ علیہ (المتونی ۲۸۷ھ):

وقول جمهور هو الصحيح فان الله سبحانه و تعالى يقول "واذا قرئ القرآن فاستمعوا له وأنصتوا لعلكم ترحمون" وقال احمد أجمع الناس على أنها نزلت في الصلوة. (مجموعه فتاوى، ۲۲/۱۴، طبع مكتبة العبيكان)

جمہور کا قول ہی صحیح ہے کیونکہ اللہ سبحانہ تعالیٰ فرماتے ہیں کہ جب قرآن پڑھا جائے تو اسے خوب غور سے اور خاموشی سے سنو، امام احمد رحمۃ اللہ علیہ فرماتے ہیں کہ اس بات پر اجماع ہے کہ یہ آیت نماز میں قرآن کے متعلق نازل ہوئی ہے۔

تفسیر ابن جزئی رحمۃ اللہ علیہ (المتونی ۳۱۷ھ):

واذا قرئ القرآن فاستمعوا له وأنصتوا فيه ثلاثة أقوال: أحدها أن الانصات المأمور به هو لقرآنة في الصلاة. (تفسیر ابن جزئی ۱/۳۱۹، طبع بیروت)

مذکورہ آیت کے بارے میں تین اقوال ہیں جن میں سے ایک یہ ہے کہ مقتدی امام کے پیچھے نماز میں خاموش رہے۔

تفسیر حافظ ابن کثیر رحمۃ اللہ علیہ (المتونی ۳۷۳ھ):

حافظ ابن کثیر رحمۃ اللہ علیہ فرماتے ہیں کہ جب اللہ تعالیٰ نے ارشاد فرمایا کہ قرآن کریم مومنوں کے لیے بصیرت، ہدایت اور رحمت کا موجب ہے تو اس کے بعد قرآن کریم کا احترام اور تعظیم کا عملی ثبوت پیش کرنے کا طریقہ بتلایا اور حکم دیا کہ قرآن کی قرآن کے وقت خاموش رہو نہ کہ مشرکین جیسے جو کہ قرآن سنتے وقت شور و غل مچایا کرتے لیکن احادیث مذکورہ سے موکدہ طور پر خاموش رہنے کا حکم صرف امام کے پیچھے فرض نمازوں میں اقتداء کرنے والوں کے لئے معلوم ہوتا ہے۔ (تفسیر ابن کثیر مع معالم ۳/۶۲۳، طبع مکتبہ دارالسلام ریاض)

تفسیر درمنثور للعلامة السيوطي رحمۃ اللہ علیہ (المتونی ۹۱۱ھ):

عن ابن عباس رضي الله عنه (واذا قرئ القرآن فاستمعوا له وأنصتوا) یعنی

فی الصلوة المفروضة. (درمنثور ۲/۶۳۳، طبع دار الفکر بیروت)
حضرت عبداللہ ابن عباس رضی اللہ عنہما سے مروی ہے کہ مذکورہ آیت فرض نمازوں کے بارے میں نازل ہوئی ہے۔

تفسیر علامہ ابو مسعود رضی اللہ عنہ (المتوفی ۹۸۲ھ):

فاستبعوا له استماع تحقیق و قبول وانصتوا ای اسکتو فی خلال القراءة و راعوها الی انقضاءها تعظیماً له و تکبیلاً للاستماع الی ان قال و ظاهر النظم یقتضی وجوب الاستماع والانصات عند قراءة القرآن فی الصلوة و غیرها الی ان قال و جمهور الصحابة رضی اللہ عنہم اجمعین علی أنه فی استماع البوتمة۔

(تفسیر ابو السعود علی الکبیر ۴/۵۰۳)

یعنی قرآن کریم کی سماعت کی طرف ایسی توجہ کرو جس سے تحقیق اور قبول حق کا جذبہ نظر آئے اور اثنائے قراءۃ میں بالکل خاموش رہو اور قراءۃ مکمل ہونے تک اسے پوری توجہ سے سنو تاکہ توجہ کا مکمل فائدہ حاصل ہو، آیت کے ظاہری الفاظ کا تقاضا ہے کہ نماز میں اور خارج از نماز جہاں جس قراءۃ میں خاموش رہنا چاہیے لیکن جمہور صحابہ رضی اللہ عنہم کا مسلک یہ ہے کہ وجوبی طور پر خاموش رہنا صرف مقتدی کے لیے ہے۔

تفسیر احمد یہ از ملا احمد جیون امیٹھوی رضی اللہ عنہ (المتوفی ۱۱۳۱ھ):

امام کے پیچھے مقتدی کا فاتحہ نہ پڑھنا واجب ہے کیونکہ اللہ تعالیٰ نے حکم دیا ہے کہ جب قرآن پڑھا جائے، خواہ نماز میں یا نماز سے باہر تو اسے سنو اور خاموش رہو۔

(تفسیر احمدیہ، حصہ اول، صفحہ ۲۶۶، طبع البیضان)

تفسیر مظہری از قاضی ثناء اللہ پانی پتی رضی اللہ عنہ (المتوفی ۱۲۲۵ھ):

قال قوم نزلت الاية ترك الجهر بالقراءة خلف الامام۔

(تفسیر مظہری ۲/۵۰۵، طبع دار الاشاعت)

ایک جماعت کا قول یہ ہے کہ یہ آیت امام کے پیچھے باواز پڑھنے کے ترک کرنے کے حق میں نازل ہوئی ہے۔

تفسیر روح المعانی از علامہ سید محمود آلوسی البغدادی رحمۃ اللہ علیہ (المتوفی ۱۲۷۰ھ):

فی ان المأموم لا یقرأ فی سریة ولا جهریة لا تقتضی وجوب الاستماع عند القراءة القرآن فی الصلوة وغیرها وقد قام الدلیل فی غیرها علی جواز الاستماع وترکہ فقی فیہا علی حالہ فی الانصات للجهر وکذا فی الاخفاء لعلمنا بانہ یقرأ ویوید ذالک اخبار جمة۔ (تفسیر روح المعانی ۱/۱۳۲، طبع دارالکتب العلمیہ بیروت)

علامہ آلوسی رحمۃ اللہ علیہ فرماتے ہیں کہ اس مذکورہ آیت کا مقتضی یہ ہے کہ نماز میں اور خارج از نماز جب بھی قرآن کریم کی قرآء ہو تو خاموش رہنے کا وجوب ثابت ہے لہذا جہری نمازوں میں اور سری نمازوں میں خاموشی ضروری ہے کیونکہ ہمیں معلوم ہے کہ امام قرآء کرتا ہے اس بات کی تائید میں کثیر روایات ہیں۔

تفسیر عثمانی از حضرت مولانا شبیر احمد عثمانی رحمۃ اللہ علیہ (المتوفی ۱۳۶۲ھ):

اس آیت سے بہت سے علماء نے یہ مسئلہ نکالا ہے کہ نماز میں جب امام قرآء کرے تو مقتدی کو سننا اور خاموش رہنا چاہیے۔ (تفسیر عثمانی، ۱/۷۹، طبع دارالاشاعت)

تفسیر معارف القرآن از مولانا محمد ادریس کاندھلوی رحمۃ اللہ علیہ (المتوفی ۱۳۹۲ھ):

(مذکورہ) آیت قرآنی سے مقتدی کا حکم بیان کرنا ہے کہ امام کے پیچھے مقتدی پر مطلقاً استماع اور انصات واجب ہے اور لازم ہے کہ مقتدی کو امام کے پیچھے اپنی قرآء جائز نہیں۔

(معارف القرآن ۲/۲۸۳، طبع مکتبہ المعارف)

تفسیر معارف القرآن از مولانا مفتی شفیع رحمۃ اللہ علیہ (المتوفی ۱۳۹۶ھ):

اس آیت سے اس پر استدلال کیا ہے کہ امام کے پیچھے مقتدیوں کو قرآء نہیں کرنا چاہیے۔

(معارف القرآن ۲/۱۶۲، طبع مکتبہ معارف القرآن کراچی)

تفسیر فتح المنان المعروف تفسیر حقانی از مفتی عبدالحق دہلوی:

یہ کہ جب قرآن مجید آواز سے پڑھے تو مقتدیوں کے لیے سکوت کرے سننے کے لیے یہ آیت نازل ہوئی۔ (تفسیر حقانی، ۲/۴۰، طبع میر محمد کتب خانہ کراچی)

علامہ شوکانی رحمۃ اللہ علیہ کا مصفاہ فیصلہ:

سلف کی ایک جماعت نے صراحت کی ہے کہ یہ آیت نماز میں امام کی قرآء سے متعلق ہے۔

(فتح القدیر للشوکانی ۲/۲۲۱)

بعض امور کی علمی و تحقیقی وضاحت:

(1) علم دین کا معمولی طالب علم بھی جانتا ہے کہ کسی بھی مسئلہ میں سب سے پہلے قرآن سے رجوع کیا جاتا ہے اور مذکورہ بالا آیت کے ترجمہ اور تفاسیر سے یہ بات واضح ہے کہ امام کے پیچھے مقتدی قرآء نہ کرے، بلکہ خاموشی اور توجہ سے کھڑا رہے۔

(2) بعض حضرات کا یہ کہنا کہ یہ آیت مشرکین سے متعلق ہے کہ وہ جب قرآن پڑھا جاتا تھا تو شور و غل کرتے تھے، اس لیے ان کو خاموش رہنے کے لیے کہا گیا، لہذا اگر فرض کر لیا جائے کہ یہ آیت مشرکین کے بارے میں نازل ہوئی ہے تب بھی قرآن کا کونسا حکم ہے جس میں مشرکین کو کسی کام سے منع کیا گیا ہو اور مسلمانوں کو اس سے مستثنیٰ فرمایا ہو؟ مشرکین کو شرک سے منع کیا گیا تو کیا کہا جاسکتا ہے کہ یہاں مخاطب مشرکین ہیں، مسلمان نہیں، اسی طرح سورۃ نور میں پاک دامن عورتوں پر زنا کی تہمت لگانے والوں کے لیے اسی کوڑے مارنے کی سزا تجویر کی گئی، جبکہ یہ آیتیں حضرت عائشہ رضی اللہ عنہا پر تہمت لگانے والوں کے لیے خصوصی واقعہ میں نازل ہوئی تھیں، تاہم علمائے اُمت کا کہنا ہے کہ یہ حکم سب کے لیے عام ہے، لعان کی آیتیں حضرت ہلال بن اُمیہ رضی اللہ عنہ اور ان کی بیوی کے بارے میں نازل ہوئیں کہ میاں بیوی میں سے کوئی ایک، دوسرے پر زنا کاری کا الزام لگائے اور شرعی ثبوت نہ ہو تو شرعی طریقہ کے مطابق لعان کریں، تاہم یہ حکم بھی سب مسلمانوں کے لیے عام ہے۔

(3) بعض حضرات کا کہنا ہے کہ مذکورہ بالا آیت کا تعلق خطبہ جمعہ سے ہے، لیکن اولاً تو قابل غور بات یہ ہے کہ خطبہ جمعہ تو مدینہ میں جاری ہوا، جبکہ یہ آیت مکہ میں نازل ہوئی، لہذا یہ آیت صریح طور پر جماعت کی نماز کے متعلق ہی نازل ہوئی ہے، ثانیاً خطبے کے متعلق تمام ائمہ کا اتفاق ہے کہ دوران خطبہ انصاف (خاموشی) واجب یا مستحب ہے کیونکہ مذکورہ آیت کے بارے میں ایک قول یہ بھی ہے کہ خطبے کے متعلق نازل ہوئی، جب کہ جمہور کا قول محقق

یہ ہے کہ یہ آیت نماز کے بارے میں نازل ہوئی اور امام احمد بن حنبل رحمہ اللہ نے تو اس پر اجماع نقل کیا ہے کہ یہ آیت نماز کے متعلق ہی نازل ہوئی ہے، بالفرض اگر تسلیم کر لیا جائے کہ شان نزول خطبہ ہے تو پھر وجوب یا استحباب انصت (خاموشی) کس بناء پر؟ ظاہر ہے کہ خطبہ ذکر اللہ اور قرآن پر مشتمل ہے، جبکہ نماز میں تو سارا ہی قرآن ہے لہذا دلالت النص کے طور پر نماز میں بطریق اولیٰ خاموشی واجب ہوگی۔

قرأت خلف الامام کا حکم احادیث نبویہ ﷺ اور آثار صحابہ کرام رضی اللہ عنہم اور آثار تابعین و تبع تابعین رضی اللہ عنہم کی روشنی میں:

باجماعت نماز کا طریقہ یہ ہے کہ امام کے لیے سورۃ فاتحہ اور اس سے زائد قرآن پڑھنا ضروری ہے جبکہ مقتدی کے لیے سننا اور خاموش رہنا ضروری اور واجب ہے کیونکہ امام سب مقتدیوں کی نماز کا ضامن ہے اور امام کی قرآۃ ہی مقتدی کی قرآۃ شمار ہوتی ہے اسی لیے امام کی قرآۃ مقتدی کے لیے کافی ہو جاتی ہے۔

دوران قرأت امام کے پیچھے مقتدی بالکل خاموش رہے:

عن أبي موسى الأشعري رضي الله عنه قال أن رسول الله صلى الله عليه واله وسلم خطبنا فبين لنا سنتنا وعلينا صلوتنا فقال اذا صليتم فاقبوا صفوفكم ثم ليؤمكم احدكم فاذا كبر فكبروا واذا قرأ فانصتوا واذا قال غير المغضوب عليهم ولا الضالين فقولوا آمين. (صحيح مسلم، باب التشهد في الصلاة)

حضرت ابو موسیٰ اشعری رضی اللہ عنہ فرماتے ہیں کہ رسول اللہ ﷺ نے ہمیں خطبہ دیا اور سنت سکھائی اور ہمیں نماز کا طریقہ بتاتے ہوئے آپ ﷺ نے ارشاد فرمایا جب تم نماز پڑھنے لگو تو اپنی صفوں کو سیدھا کر لیا کرو پھر تم میں سے کوئی ایک امام بنے، جب امام تکبیر کہے تو تم بھی تکبیر کہو اور جب وہ قرآۃ کرنے لگے تو تم خاموش ہو جاؤ اور جب وہ ”غیر المغضوب علیہم ولا الضالین“ کہے تو تم آمین کہو۔

یہی حدیث معمولی الفاظ کے فرق کے ساتھ مندرجہ ذیل کتب میں بھی مذکور ہے:

(سنن دارمی، باب القول بعد من الراس من الركوع) (سنن دارقطنی، باب ذکر قوله يا أيها الذين آمنوا کان

له امام فقرة الامام له قراءة (سنن ابوداؤد، باب التشهد) (مشکوٰۃ، کتاب الصلاة) (صحیح ابی عوانہ، رقم الحدیث ۱۶۹۸، ۱۶۹۷، ۱۶۹۶، طبع دارالکتب العلمیۃ بیروت) (سنن ابن ماجہ، باب اذا قرأ الامام فانصتوا) (صحیح ابن خزیمہ، رقم الحدیث ۱۵۸۴، طبع دارالکتب العلمیۃ بیروت) (صحیح ابن حبان، رقم الحدیث ۲۱۶، طبع دارالکتب العلمیۃ بیروت) (مختصر خلافيات للبيهقي ۲/۱۲۵، طبع مكتبة الرشيد الرياض) (الأحكام الكبرى الخراط، باب ماجاء في قراءة أم القرآن للامام والمأموم والغد) (مسند احمد، رقم الحدیث ۱۹۷۲۳) (مسند البزار، رقم الحدیث ۸۸۹۸) (مسند ابی یعلیٰ، رقم الحدیث ۷۳۲۶) (سنن دارقطنی، باب ذکر قوله صلى الله من كان له امام فقرة الامام له قراءة، رقم الحدیث ۱۲۳۹، ۱۲۵۰) (مسند الرویانی، رقم الحدیث ۵۶۵) (المعجم الكبير للطبرانی، رقم الحدیث ۱۳۳) (کنز العمال، رقم الحدیث ۱۹۶۸۲) (سنن الکبریٰ للبيهقي، باب من قال يترك المأموم القراءة فيما جهر، رقم الحدیث ۲۸۸۹، ۲۸۹۰) (معرفة السنن والآثار للبيهقي، رقم الحدیث ۲۷۴۷)

عن أبي هريرة رضي الله عنه قال قال رسول الله صلى الله عليه واله وسلم انما جعل الامام ليؤتم به فاذا كبر فكبروا واذا قرأ فانصتوا واذا قال غير المغضوب عليهم ولا الضالين فقولوا آمين۔ (سنن ابن ماجہ، باب اذا قرأ الامام فانصتوا)

حضرت ابو ہریرہ رضی اللہ عنہ سے روایت ہے کہ رسول اللہ ﷺ نے فرمایا کہ امام اس لیے مقرر کیا جاتا ہے کہ اس کی اتباع کی جائے پس جب امام تکبیر کہے تو تم بھی تکبیر کہو اور جب امام قراۃ کرے تو تم خاموش رہو جب وہ ”غیر المغضوب علیہم والا الضالین“ کہے تو تم آمین کہو۔

یہی حدیث معمولی الفاظ کے فرق کے ساتھ مندرجہ ذیل کتب میں بھی مذکور ہے:

(مسند احمد، رقم الحدیث ۹۳۲۸، ۸۵۳۳، ۸۸۸۹) (مصنف ابن ابی شیبہ، باب فی الامام یصلی جالساً، رقم الحدیث ۷۱۳) (سنن ابن ماجہ، باب اذا قرأ الامام فانصتوا) (مصنف ابن ابی شیبہ، باب من کره القراءة خلف الامام، رقم الحدیث ۳۷۹۹) (مصنف ابن ابی شیبہ، باب مسألة امامة من صلی جالساً، رقم الحدیث ۳۶۱۳) (سنن ابوداؤد، باب الامام یصلی من قعود) (سنن الکبریٰ للنسائی، باب تأویل قول جل ثنائه واذا قرئ القرآن، رقم الحدیث ۹۹۶، ۹۹۵) (سنن نسائی، باب تأویل قول جل ثنائه واذا قرئ القرآن، رقم الحدیث ۹۲۲، ۹۲۱) (سنن دارقطنی، باب ذکر قوله صلى الله من كان له امام فقرة الامام له قراءة، رقم الحدیث ۱۲۳۳، ۱۲۳۴، ۱۲۳۵) (سنن الکبریٰ للبيهقي، باب من قال يترك المأموم القراءة فيما جهر، رقم الحدیث ۲۸۹۱) (مسند البزار، رقم الحدیث ۳۰۶۰، ۳۰۵۹) (سنن طحاوی، باب القراءة

خلف الامام) (فوائد تمام فی نسخہ زین بن شعیب رقم الحدیث ۹۷۲) (صحیح مسلم، باب التشهد فی الصلاة) (الأحكام الكبرى للخراط، باب ما جاء فی قراءة أم القرآن للامام والمأموم والغن) (مشکوٰۃ، کتاب الصلاة) (مصنف ابن ابی شیبہ، باب من کره القراءة خلف الامام)

قائدہ: اس حکم میں خاص طور پر ”والا الضالین“ کہنے کے بعد آمین کہنا، اس بات کو ظاہر کر رہا ہے کہ سورۃ فاتحہ صرف امام پڑھے گا مقتدی خاموش رہیں گے۔ (مرقاۃ المفاتیح، باب القراءة فی الصلاة)

عن الزهري عن أنس بن مالك رضي الله عنه أن النبي صلى الله عليه وآله وسلم قال اذا قرء فانصتوا۔ (کتاب القراءة خلف الامام للبيهقي، رقم الحدیث ۲۱۲، طبع پشاور)

حضرت انس رضی اللہ عنہ سے روایت ہے کہ رسول اللہ ﷺ نے ارشاد فرمایا کہ جب امام قرآن کرے تو تم خاموش رہو۔

عن علي رضي الله عنه قال قال رجل للنبي صلى الله عليه وآله وسلم اقرأ خلف الامام أو انصت قال بل انصت فإنه يكفيك۔ (سنن دارقطنی، باب ذکر قوله من كان له امام فقرأه الامام له قراءة رقم الحدیث ۱۲۵۵) (مختصر خلافيات للبيهقي ۲/۱۱۶، طبع مكتبة الرشيد الرياض)

حضرت علی رضی اللہ عنہ سے روایت ہے کہ ایک آدمی نے نبی اکرم ﷺ سے پوچھا کہ امام کے پیچھے قرآن کروں یا چپ رہوں تو نبی ﷺ نے فرمایا خاموش رہا کرو یہی تمہارے لیے کافی ہے۔

عن عبد الله بن مسعود رضي الله عنه قال صلى بنا رسول الله صلى الله عليه وآله وسلم فلما سلم قال أيكم قرأ خلفي فقال رجل أنا يا رسول الله صلى الله عليه وآله وسلم فقال مالي أنزع القرآن اذا صلى أحدكم خلف الامام فلينصت فان قرأته وصلاته له صلاة۔ (مختصر خلافيات للبيهقي ۲/۱۱۶، طبع مكتبة الرشيد الرياض)

حضرت عبد اللہ بن مسعود رضی اللہ عنہ فرماتے ہیں کہ ہم رسول اللہ ﷺ کے ساتھ نماز پڑھ رہے تھے جب رسول اللہ ﷺ نے سلام پھیرا تو فرمایا کہ کون میرے پیچھے قرآن کر رہا تھا تو ایک شخص نے عرض کیا یا رسول اللہ ﷺ میں تھا تو آپ ﷺ نے فرمایا میں بھی (دل میں کہوں) کون میرے ساتھ قرآن میں کشمکش کر رہا ہے، جب تم میں سے کوئی امام کے پیچھے نماز پڑھے تو وہ خاموش رہے کیونکہ امام کی قرآن تمہاری قرآن اور امام کی نماز تمہاری نماز شمار ہوگی۔

عن أبي هريرة رضي الله عنه قال رسول الله صلى الله عليه وآله وسلم إذا قال الإمام "غير المغضوب عليهم ولا الضالين" فقولوا آمين فإنه من وافق قوله الملائكة غفر له ما تقدم من ذنبه. (صحيح مسلم، باب التسبيح والتحميد والتأمين)

حضرت ابو ہریرہ رضی اللہ عنہ سے روایت ہے رسول اللہ ﷺ نے فرمایا جب امام "غیر المغضوب علیہم ولا الضالین" کہے تو تم آمین کہو پس جس آدمی کی آمین فرشتوں کی آمین کے موافق ہوگئی اسکے سابقہ تمام گناہ معاف کر دیئے جائیں گے۔

یہی حدیث معمولی الفاظ کے فرق کے ساتھ مندرجہ ذیل کتب میں بھی مذکور ہے:

(صحيح بخارى، باب جهر المأموم بالتأمين) (سنن دارمی، باب فی فضل التأمين) (سنن نسائی، باب الجهر بآمين) (مصنف عبد الرزاق، باب آمين) (مسند احمد رقم الحديث ۴۸۶)

استدلال: مذکورہ بالا دونوں حدیثوں میں جہاں اللہ تعالیٰ کے رسول ﷺ نے امام کے "ولا الضالین" کہنے کے بعد آمین کہنے کا حکم فرمایا ہے وہیں یہ بھی فرمایا کہ آمین کہو اس لیے کہ فرشتے آمین کہتے ہیں اور امام بھی آمین کہتا ہے اگر امام کا آمین کہنا جہری نمازوں کی قرآءة کی طرح بلند آواز سے ہوتا یا امام کا آمین کہنا سری نمازوں کی قرآءة کی طرح کافی ہوتا تو دونوں (یعنی امام اور مقتدی) کو الگ الگ حکم نہ دیا جاتا، یعنی جہری نمازوں میں تو مقتدی خود سن لیتا کہ امام بھی آمین کہہ رہا ہے اور کہہ لیتا اور سری نمازوں میں بتانے کی ضرورت پیش نہ آتی کہ امام کی آمین قرآءة کی طرح مقتدی کو کافی ہو جاتی، لیکن بتانے کی ضرورت اسی لیے پیش آئی کہ امام کی قرآءة مقتدی کو کافی ہوتی ہے لیکن آمین کہنا ہر حال میں امام اور مقتدی کے لیے آہستہ آواز میں کہنے کا حکم ہے اس لیے تو مذکورہ بالا احادیث صرف آمین کہنے کا ذکر ہے اور قرآءة خلف الامام کا ذکر نہیں۔

عن نعيم قال صليت ورأى أبي هريرة رضي الله عنه فقرأ "بسم الله الرحمن الرحيم" ثم قرأ بأم القرآن حتى اذا بلغ "غير المغضوب عليهم ولا الضالين" فقال آمين فقال آمين ويقول كما سجد الله اكبر واذا قام من الجلوس في الاثنتين قال الله اكبر واذا سلم قال والذي نفسي بيده اني لأشبهكم صلاة رسول الله

صلى الله عليه واله وسلم۔ (سنن نسائي، باب القراءة بسم الله الرحمن الرحيم)
 حضرت نعيم رضي الله عنه فرماتے ہیں کہ میں نے حضرت ابو ہریرہ رضي الله عنه کے پیچھے نماز پڑھی تو حضرت
 ابو ہریرہ رضي الله عنه نے ”بسم الله الرحمن الرحيم“ پڑھی پھر سورة فاتحہ تلاوت فرمائی جس وقت وہ
 ”غير المغضوب عليهم ولا الضالين“ پر پہنچے تو انہوں نے آمین کہی تو لوگوں نے بھی آمین کہی
 اور جب سجدہ میں جاتے تو اللہ اکبر کہتے اور جب دو رکعت پڑھ کے اٹھتے تو اللہ اکبر کہتے پھر
 جب سلام پھیرا تو حضرت ابو ہریرہ رضي الله عنه نے فرمایا اس ذات کی قسم جس کے قبضہ میں میری
 جان ہے میری نماز تم لوگوں سے زیادہ رسول اللہ ﷺ کے مشابہ ہے۔

استدلال: مذکورہ بالا حدیث میں اگر سورة فاتحہ سب مقتدی امام کے ساتھ پڑھ رہے ہوتے
 تو آمین کی تخصیص نہ کی جاتی کہ مقتدیوں کو بھی امام کے ساتھ آمین کہنی چاہیے، کیونکہ تمام
 مقتدی پہلے خاموش کھڑے امام کی قرآءة سن رہے تھے جب امام نے ”غير المغضوب عليهم
 ولا الضالين“ کے بعد آمین پڑھی تو مقتدیوں نے بھی آمین پڑھی۔

آثار صحابہ کرام رضي الله عنهم، تابعین و تبع تابعین رضي الله عنهم

عن أبي وائل قال سئل عبد الله ابن مسعود رضى الله عنه عن القراءة خلف
 الامام فقال أنصت للقرآن فان في الصلوة شغلاً وسيكفيك ذلك الامام۔

(كتاب القراءة خلف الامام للبيهقي، رقم الحديث، ۲۵، طبع دار الكتب پشاو)

ابو وائل رضي الله عنه کہتے ہیں کسی شخص نے حضرت عبد اللہ بن مسعود رضي الله عنه سے دریافت کیا کہ کیا میں
 امام کے پیچھے قرآءة کر سکتا ہوں؟ تو حضرت ابن مسعود رضي الله عنه نے فرمایا قرآن کے لیے خاموش
 رہو کیونکہ امام قرآءة میں مشغول ہے اور امام کی قرآءة تجھے کافی ہے۔

یہی حدیث معمولی الفاظ کے فرق کے ساتھ مندرجہ ذیل کتب میں بھی مذکور ہے:

(سنن الکبریٰ للبیہقی، باب من قال لا یقرأ خلف الامام علی الاطلاق) (موطا امام محمد، باب
 القراءة فی الصلوة خلف الامام) (المعجم الکبیر للطبرانی، رقم الحديث، ۱۰۴۳) (سنن طحاوی، باب
 القراءة خلف الامام) (مصنف عبدالرزاق، باب القراءة خلف الامام)

عن قتادة عن سعيد بن المسيب قال انصت للامام .

(مصنف ابن أبي شيبة، باب من كره القراءة خلف الامام)

حضرت قتادہ رضی اللہ عنہ فرماتے ہیں کہ حضرت سعید بن مسیب رضی اللہ عنہ نے فرمایا کہ امام کی قرآن کے لیے خاموش رہو۔

فقال له ابو بكر فحديث أبي هريرة رضي الله عنه فقال هو صحيح يعني واذا قرئ فانصتوا . (صحيح مسلم، باب التشهد في الصلوة)

حضرت ابو بکر رضی اللہ عنہ نے سلمان رضی اللہ عنہ سے پوچھا کہ حضرت ابو ہریرہ رضی اللہ عنہ والی حدیث کیسی ہے؟ تو آپ رضی اللہ عنہ نے جواب دیا کہ بالکل صحیح ہے یعنی یہ حدیث کہ جب امام قرآن کرے تو بالکل خاموش رہو۔

عن محمد بن سيرين قال لا اعلم القراءة خلف الامام قال من السنة .

(مصنف ابن أبي شيبة، باب من كره القراءة خلف الامام)

حضرت محمد بن سیرین رضی اللہ عنہ فرماتے ہیں کہ میں امام کے پیچھے قرآن کو سنت نہیں سمجھتا۔

امام کی قرأت مقتدی کے لیے کافی ہے:

عن جابر رضي الله عنه قال ان رجلاً صلى خلف النبي صلى الله عليه واله وسلم في الظهر والعصر يعني قرأ فأومى اليه رجل فنهاه فأبى فلما انصرف قال اتنهاني ان اقرأ خلف النبي صلى الله عليه واله وسلم فتذاكرا حتى سمع النبي صلى الله عليه واله وسلم فقال رسول الله صلى الله عليه واله وسلم من صلى خلف امام فان قراءة الامام له قراءة . (كتاب القراءة خلف الامام للبيهقي، رقم الحديث ۲۳۹، طبع پشاور)

حضرت جابر رضی اللہ عنہ سے روایت ہے وہ فرماتے ہیں کہ ظہر یا عصر کی نماز میں ایک شخص نے نبی کریم صلی اللہ علیہ وسلم کے پیچھے قرآن کی تو ساتھ والے آدمی نے اشارہ سے اسکو قرآن سے منع کیا لیکن وہ قرآن سے نہ رکا جب نماز سے فارغ ہوئے تو قرآن کرنے والے نے منع کرنے والے کو کہا تم مجھے رسول اللہ صلی اللہ علیہ وسلم کے پیچھے قرآن سے کیوں منع کر رہے تھے؟ وہ دونوں آپس میں تکرار کر رہے تھے کہ نبی کریم صلی اللہ علیہ وسلم نے انکی گفتگو سن لی اور ارشاد فرمایا اگر کوئی شخص امام کے

پیچھے نماز پڑھتا ہو اس کے امام کی قرآءۃ ہی اس مقتدی کی قرآءۃ ہے۔

یہی حدیث معمولی الفاظ کے فرق کے ساتھ مندرجہ ذیل کتب میں بھی مذکور ہے:

(سنن دارقطنی، باب ذکر قوله ﷺ من كان له امام فقرأه الامام له قرآءة) (كتاب الآثار للأبي

يوسف، باب افتتاح الصلاة رقم الحديث ۱۱۳) (موطا امام محمد باب القراءة في الصلوة خلف الامام)

عن جابر رضي الله عنه عن النبي صلى الله عليه واله وسلم من كان له امام

فقرأه الامام له قرآءة. (سنن ابن ماجه، باب اذا قرأ الامام فانصتوا)

حضرت جابر رضی اللہ عنہ سے روایت ہے کہ نبی کریم ﷺ نے ارشاد فرمایا کہ جس نے امام کی

اقتداء کی تو امام کی قرآءۃ مقتدی کو کافی ہے۔

یہی حدیث معمولی الفاظ کے فرق کے ساتھ مندرجہ ذیل کتب میں بھی مذکور ہے:

(مصنف ابن أبي شيبة، باب من كره القراءة خلف الامام) (مسند عبد بن حميد، رقم الحديث ۱۰۵۰)

(سنن طحاوی، باب القراءة خلف الامام) (سنن دارقطنی، باب ذکر قوله ﷺ من كان له امام

فقرأه الامام له، رقم الحديث ۱۲۳۳) (سنن دارقطنی، باب ذکر نيابة الامام عن قراءة المأمومين،

رقم الحديث ۱۵۰۱) (موطا امام محمد، باب افتتاح الصلوة) (مسند أبي حنيفة رواية أبي نعيم،

صفحة ۳۲، طبع مكتبة الكوثر) (المعجم الأوسط للطبراني، رقم الحديث ۴۹۰۳) (مسند احمد ۳/۳۳۹،

طبع دار احياء التراث العربي بيروت) (الاستذكار لابن عبد البر ۳/۲۴۱، رقم الحديث ۳۹۲۹، طبع

دار قتيبة دمشق بيروت) (حلية الأولياء وطبقات الأصفياء ۴/۳۳۳) (سنن الكبرى للبيهقي، باب

من قال لا يقرأ خلف الامام على الاطلاق، رقم الحديث ۲۸۹۸، ۲۸۹۹) (معرفة السنن والآثار

للبيهقي، باب القراءة خلف الامام، رقم الحديث ۳۶۶۳، ۳۶۶۱) (معجم ابن الأعرابي، رقم الحديث ۱۷۵۵)

(تلخيص الحبير لابن حجر ۱/۵۶۸، باب صفة الصلاة) (كنز العمال، رقم الحديث ۲۲۹۳۸، ۱۹۶۸۳)۔

عن أبي الدرداء رضي الله عنه قال سئل رسول الله صلى الله عليه واله وسلم

أني كل صلاة قرآءة قال نعم، فقال رجل من الانصار وجبت هذه فقال لي

رسول الله صلى الله عليه واله وسلم و كنت أقرب القوم اليه ما أرى الامام اذا

أم القوم الا كفاهم. (سنن نسائي، باب اکتفاء المأموم بقراءة الامام)

حضرت ابو درداء رضی اللہ عنہ فرماتے ہیں کہ رسول اللہ ﷺ سے سوال کیا گیا کہ ہر نماز میں قرآءۃ

ہے؟ آپ ﷺ نے فرمایا ہاں تو ایک انصاری صحابی رضی اللہ عنہ نے عرض کیا پھر تو قرآءۃ ضروری

ہوگئی؟ حضرت ابو درداء رضی اللہ عنہ فرماتے ہیں کہ میں تمام اہل مجلس میں آپ ﷺ کے قریب تھا آپ ﷺ نے مجھے خطاب کرتے ہوئے فرمایا میں تو یہی جانتا ہوں کہ امام کی قرآنہ مقتدیوں کو کافی ہے۔

یہی حدیث معمولی الفاظ کے فرق کے ساتھ مندرجہ ذیل کتب میں بھی مذکور ہے:

(کتاب القراءة خلف الامام للبيهقي، رقم ۲۴۴، طبع دارالکتب پشاور) مجمع الزوائد، باب القراءة في الصلوة (سنن الكبرى للنسائي، باب اکتفاء المأموم بقراءة الامام، رقم الحديث ۹۹، مسند الشاميين للطبراني، رقم الحديث ۲۲۲۳) (مسند احمد، رقم الحديث ۲۴۵۳، ۲۸۰۸۰، سنن دارقطني، باب ذکر قوله من كان له امام فقراءة الامام له، رقم الحديث ۱۵۰۵، ۱۲۶۲) (سنن الكبرى للبيهقي، باب من قال لا يقرأ خلف الامام على الاطلاق، رقم الحديث ۲۹۰۹) (سنن نسائي، باب اکتفاء المأموم بقراءة الامام، رقم الحديث ۹۲۳) (مصنف ابن أبي شيبة، رقم الحديث ۴۳) (الأحكام الكبرى للخراط، باب ما جاء في قراءة أم القرآن للامام والمأموم والغن) (سنن الكبرى للبيهقي، باب من قال لا يقرأ خلف الامام)

عن عبد الله بن عمر رضي الله عنه عن النبي صلى الله عليه واله وسلم قال من كان له امام فقراءة. (سنن دارقطني، باب ذکر نيابة الامام عن قراءة المأمومين، رقم الحديث ۱۵۰۲) حضرت عبد اللہ بن عمر رضی اللہ عنہ روایت کرتے ہیں کہ نبی اکرم ﷺ نے فرمایا کہ جو شخص امام کی اقتداء میں نماز پڑھے اس کے لیے امام کی قرآنہ کافی ہے۔

عن عبد الله بن شداد رضي الله عنه عن النبي صلى الله عليه واله وسلم قال من كان له امام فقراءة الامام له قراءة. (سنن طحاوي، باب القراءة خلف الامام) حضرت عبد اللہ بن شداد رضی اللہ عنہ سے روایت ہے کہ نبی کریم ﷺ نے فرمایا کہ جس کا امام ہو تو امام کی قرآنہ اس کی قرآنہ ہے۔

یہی حدیث معمولی الفاظ کے فرق کے ساتھ مندرجہ ذیل کتب میں بھی مذکور ہے:

(مصنف عبد الرزاق، باب القراءة خلف الامام، رقم الحديث ۲۴۹، سنن الكبرى للبيهقي، باب من قال لا يقرأ خلف الامام على الاطلاق، رقم الحديث ۲۸۹)

عن عبد الله ابن عباس رضي الله عنه عن النبي صلى الله عليه واله وسلم قال

تکفیک قرآۃ الامام خافت أو جهر۔

(سنن دارقطنی، باب ذکر قوله ﷺ من كان له امام فقرأه الامام له رقم الحديث ۱۲۶۶)

حضرت عبداللہ بن عباس رضی اللہ عنہما سے روایت ہے کہ رسول اللہ ﷺ نے فرمایا کہ تجھے امام کی قرآۃ کافی ہے خواہ وہ قرآۃ جہری کرے یا سری کرے۔

یہی حدیث معمولی الفاظ کے فرق کے ساتھ مندرجہ ذیل کتب میں بھی مذکور ہے:

(حلیۃ الأولیاء ۲/۲۶۵) (مختصر خلافيات للبيهقي ۲/۱۳۱، طبع مكتبة الرشيد الرياض)

عن أبي هريرة رضي الله عنه ان رسول الله صلى الله عليه واله وسلم من كان له امام فقرأه الامام له قرآۃ۔ (مختصر خلافيات للبيهقي ۲/۱۳۰، طبع مكتبة الرشيد الرياض)

حضرت ابو ہریرہ رضی اللہ عنہ نے سے روایت ہے کہ رسول اللہ ﷺ نے فرمایا کہ جس کا امام ہو تو امام کی قرآۃ ہی اس کی قرآۃ شمار ہوگی۔

یہی حدیث معمولی الفاظ کے فرق کے ساتھ مندرجہ ذیل کتب میں بھی مذکور ہے:

(سنن دارقطنی، رقم الحديث ۱۵۰۴) (معجم ابن الأعرابي رقم الحديث ۱۷۶)

آثار صحابہ کرام رضوان اللہ علیہم اجمعین :

عن نافع و انس بن سرین قال عمر بن الخطاب رضي الله عنه تكفيك قرآۃ الامام۔

(مصنف عبد الرزاق، باب القراءة خلف الامام، رقم الحديث ۲۸۱۱)

حضرت نافع اور حضرت انس ابن سرین رضی اللہ عنہما سے منقول ہے کہ حضرت عمر بن خطاب رضی اللہ عنہ نے فرمایا کہ مقتدی کو امام کی قرآۃ کافی ہے۔

یہی حدیث معمولی الفاظ کے فرق کے ساتھ مندرجہ ذیل کتب میں بھی مذکور ہے:

(موطا امام محمد، باب القراءة في الصلوة خلف الامام) (كتاب القراءة خلف الامام للبيهقي، رقم

الحديث ۳۵۰، طبع دارالكتب پشاور) (سنن طحاوی، باب القراءة خلف الامام) (مصنف ابن أبي

شيبه، باب من كره القراءة خلف الامام) (مسند احمد رقم الحديث ۴۸۵۱) (مختصر خلافيات

للبيهقي ۲/۱۱۳، طبع مكتبة الرشيد الرياض) (موطا امام مالك، باب ترك القراءة خلف الامام)

(سنن الكبرى للبيهقي، باب من قال لا يقرأ خلف الامام) (الاستذكار لابن عبد البر ۴/۲۲۳،

طبع دار قتيبة دمشق)

عن عبد الله بن دينار عن عبد الله بن عمر رضي الله عنه قال يكفيك قراءة الامام. (سنن طحاوي، باب القراءة خلف الامام، رقم الحديث ۱۴۱۸)

حضرت عبد اللہ بن دینار رضی اللہ عنہ سے منقول ہے کہ عبد اللہ بن عمر رضی اللہ عنہما فرماتے کہ امام کی قرآنہ تمہیں کافی ہے۔

عن زيد بن ثابت وجابر وعن ابن عمر رضي الله عنهم اذا صلى أحدكم خلف الامام فحسبه قراءة الامام.

(شرح السنة للبخاری، باب القراءة خلف الامام ومن قال لا يقرأ اذا جهر الامام)

حضرت زید بن ثابت، حضرت جابر اور حضرت عبد اللہ بن عمر رضی اللہ عنہم سے منقول ہے کہ جس نے امام کے پیچھے نماز پڑھی تو امام کی قرآنہ ہی اس کے لئے کافی ہے۔

عن عبید الله بن عمرو رضي الله عنه قال من كان له امام فقرأه الامام له قراءة. (مختصر خلافيات للبيهقي ۲/۱۲۹، طبع مكتبة الرشيد الرياض)

حضرت عبید اللہ بن عمرو رضی اللہ عنہ فرماتے ہیں کہ جس کا امام ہو تو امام کی قرآنہ ہی اس کی قرآنہ شمار ہوگی۔

عن أبي وائل قال جاء رجل الى عبد الله ابن مسعود رضي الله عنه فقال اقرأ خلف الامام؛ فقال عبد الله رضي الله عنه ان في الصلوة شغلاً سيكفيك ذاك

الامام. (مصنف ابن أبي شيبة، باب كراهية القراءة خلف الامام)

ابو وائل رضی اللہ عنہ کہتے ہیں کہ حضرت عبد اللہ بن مسعود رضی اللہ عنہ کے پاس ایک شخص آیا اور دریافت کیا کہ کیا میں امام کے پیچھے قرآنہ کر سکتا ہوں؟ تو حضرت عبد اللہ ابن مسعود رضی اللہ عنہ نے فرمایا کیونکہ (امام) مشغول ہے (قرآنہ میں) اور امام کی قرآنہ تجھے کافی ہے۔

عن أبي الزبير عن جابر رضي الله عنه من صلى خلف الامام فان قراءة الامام له قراءة. (مختصر خلافيات للبيهقي ۲/۱۰۸، طبع مكتبة الرشيد الرياض)

حضرت ابو زبیر رضی اللہ عنہ کہتے ہیں کہ حضرت جابر رضی اللہ عنہ نے فرمایا کہ جس نے امام کے پیچھے نماز پڑھی تو امام کی قرآنہ ہی اس کی قرآنہ شمار ہوگی۔

عن أبي هارون العبدی عن أبي سعيد الخدري رضي الله عنه من صلى خلف امام

فان قراءة الامام له قراءة. (مختصر خلافيات للبيهقي ۲/۱۱۸، طبع مكتبة الرشيد الرياض)
حضرت ابو ہارون العبدی رضی اللہ عنہ بیان کرتے ہیں کہ حضرت ابو سعید خدری رضی اللہ عنہ نے فرمایا کہ جو
امام کے پیچھے نماز پڑھتا ہو تو امام کی قراءت ہی اس کی قراءت شمار ہوگی۔

یہی حدیث معمولی الفاظ کے فرق کے ساتھ مندرجہ ذیل کتب میں بھی مذکور ہے:

(المعجم الأوسط للطبرانی رقم الحدیث ۴۵، ۴۶) (مجمع الزوائد باب القراءة خلف الامام)

عن أبي صالح عن أبيه عن أبي هريرة رضي الله عنه من كان له امام فقرأه الامام
له قراءة. (مختصر خلافيات للبيهقي ۲/۱۲۰، طبع مكتبة الرشيد الرياض)

حضرت ابو صالح رضی اللہ عنہ اپنے والد سے روایت کرتے ہیں کہ حضرت ابو ہریرہ رضی اللہ عنہ نے فرمایا
کہ جس کا امام ہو تو امام کی قراءت ہی اس کی قراءت شمار ہوگی۔

فقال أبو الدرداء رضي الله عنه ما أرى الامام اذا أم القوم الا قد كفاهم۔

(مختصر خلافيات للبيهقي ۲/۱۳۳، طبع مكتبة الرشيد الرياض)

حضرت ابو درداء رضی اللہ عنہ فرماتے ہیں کہ جب لوگوں کا کوئی امام ہو تو وہ سب کے لئے کافی ہے۔

عن عبد الله بن جابر رضي الله عنه من صلى ركعة لم يقرأ فيها بفاتحة الكتاب
لم يصل الا أن يكون وراء الامام۔

(اختلاف الفقهاء اختلاف العلماء للبروزي، باب من نسي القراءة في الركعتين الأوليين)

حضرت جابر بن عبد اللہ رضی اللہ عنہ فرماتے ہیں کہ جو کوئی ایک رکعت بھی بغیر فاتحہ کے پڑھے اس
کی نماز نہیں سوائے جو امام کے پیچھے ہو۔

امام کے پیچھے قرأت کرنا منع ہے:

عن عبد الرحمن بن زيد بن اسلم عن أبيه قال نهى رسول الله صلى الله عليه

واله وسلم عن اقرأة خلف الامام. (مصنف عبد الرزاق باب قراءة خلف الامام)

حضرت زید بن اسلم رضی اللہ عنہ اپنے والد سے روایت کرتے ہیں کہ رسول اللہ صلی اللہ علیہ وسلم نے امام کے
پیچھے قراءت کرنے سے منع فرمایا۔

عن بلال رضي الله عنه أمرني رسول الله صلى الله عليه واله وسلم أن لا اقرأ

خلف الامام۔ (کتاب القراءة خلف الامام للبيهقي، رقم الحديث ۴۴۱، طبع ادارة الاحياء گوجرانوالہ)
حضرت بلال رضی اللہ عنہ سے روایت ہے کہ ﷺ نے مجھے حکم دیا کہ امام کے پیچھے قرآن نہ کیا کرو۔
عن الثوري عن بلال رضي الله عنه امرني رسول الله صلى الله عليه واله وسلم
أن لا اقرأ خلف الامام۔ (مختصر خلافيات للبيهقي ۲/۱۲۸، طبع مكتبة الرشيد الرياض)
حضرت بلال رضی اللہ عنہ سے روایت ہے کہ رسول اللہ ﷺ نے مجھے حکم دیا کہ امام کے پیچھے قرآن
نہ کیا کرو۔

عن الشعبي قال قال رسول الله صلى الله عليه واله وسلم لا قراءة خلف
الامام۔ (سنن دارقطني، باب ذكر قوله ﷺ من كان له امام فقرأه الامام له قراءة)
حضرت شعبی رضی اللہ عنہ سے (مرسل) روایت ہے کہ رسول اللہ ﷺ نے فرمایا کہ امام کے پیچھے
قرآن درست نہیں۔

عن أنس رضي الله عنه قال صلى بنا رسول الله صلى الله عليه واله وسلم ثم
اقبل بوجهه فقال أتقرءون والامام يقرء فسكتوا، فسألهم ثلاثاً فقالوا انا
نفعل قال فلا تفعلوا۔ (سنن طحاوي، باب القراءة خلف الامام)
حضرت انس رضی اللہ عنہ فرماتے ہیں کہ رسول اللہ ﷺ نے نماز پڑھائی پھر لوگوں کی طرف متوجہ
ہوئے اور فرمایا کیا تم (اسوقت بھی) قرآن کرتے ہو (جبکہ) امام بھی قرآن کرتا ہے؟ لوگ
(صحابہ کرام رضی اللہ عنہم) خاموش رہے آپ ﷺ نے ان سے (یعنی صحابہ کرام رضی اللہ عنہم سے) تین
مرتبہ سوال کیا تو انہوں نے عرض کیا کہ ہم امام کے پیچھے قرآن کرتے تھے اس پر آپ ﷺ
نے فرمایا امام کے پیچھے قرآن نہ کیا کرو۔

أخبرني موسى بن عقبة أن رسول الله صلى الله عليه واله وسلم و ابا بكر و عمر
و عثمان رضي الله عنهم كانوا ينهون عن القراءة خلف الامام۔

(مصنف عبدالرزاق، باب قراءة خلف الامام)

امام عبدالرزاق رضی اللہ عنہ کہتے ہیں کہ مجھے موسیٰ بن عقبہ رضی اللہ عنہ نے بتایا کہ بے شک رسول اللہ ﷺ
حضرت ابو بکر، حضرت عمر، حضرت عثمان رضی اللہ عنہم امام کے پیچھے قرآن کرنے سے منع فرماتے تھے۔

عن عمران بن حصين رضي الله عنه قال قال رسول الله صلى الله عليه واله وسلم كان ينهى عن القراءة خلف الامام.

(مختصر خلافيات للبيهقي ۲/۱۲۶، طبع مكتبة الرشيد الرياض)

حضرت عمران بن حصين رضی اللہ عنہ فرماتے ہیں کہ رسول اللہ ﷺ نے امام کے پیچھے قرأت کرنے سے منع فرمایا۔

عن نافع عن ابن عمر رضي الله عنه قال كنا جلوساً عند رسول الله صلى الله عليه واله وسلم ذات يوم اذ جاء رجل فقال يا رسول الله صلى الله عليه واله وسلم اقرأ خلف الامام وانا اسمع قرأته؛ فقال لا ان قرأه الامام لك قرأة.

(فوائد تمام رقم الحديث ۹۸۲، طبع مكتبة الرشد الرياض)

حضرت عبد اللہ بن عمر رضی اللہ عنہما فرماتے ہیں کہ میں رسول اللہ ﷺ کے پاس ایک دن بیٹھے تھے تو ایک شخص آیا اور اس نے عرض کیا یا رسول اللہ ﷺ اگر میں امام کے پیچھے کھڑا ہوں اور اس کی قرأت سنتا ہوں تب بھی قرأت کرنی چاہیے؟ آپ ﷺ نے فرمایا نہیں، کیونکہ امام کی قرأت ہی تیری قرأت ہے۔

آثار صحابہ کرام رضی اللہ عنہم، تابعین و تبع تابعین رضی اللہ عنہم

اخبرني موسى بن عقبة أن ابا بكر و عمر و عثمان رضي الله عنهم كانوا ينهون عن القراءة خلف الامام. (عمدة القارى شرح بخارى، باب وجوب القراءة خلف الامام والبأوموم) حضرت موسى بن عقبہ رضی اللہ عنہ فرماتے ہیں کہ حضرت ابو بکر، حضرت عمر اور حضرت عثمان رضی اللہ عنہم امام کے ساتھ قرآن پڑھنے سے منع فرماتے تھے۔

عن قاسم بن محمد قال قال عمر بن الخطاب رضي الله عنه لا يقرأ خلف الامام جهر أولم يجهر. (كتاب القراءة خلف الامام للبيهقي رقم الحديث ۳۳، طبع گوجرنوالہ) حضرت قاسم بن محمد رضی اللہ عنہ روایت کرتے ہیں کہ حضرت عمر رضی اللہ عنہ نے فرمایا کہ امام کے پیچھے قرأت نہ کی جائے خواہ امام آہستہ آواز سے قرأت کرے یا بلند آواز سے قرأت کرے۔

عن علقمة بن قيس أن عبد الله بن مسعود رضي الله عنه كان لا يقرأه خلف

الامام فيما يجهر فيه وفيما يخافت. (موطا امام محمد، باب القراءة في الصلوة خلف الامام)
حضرت علقمہ بن قیس رضی اللہ عنہ فرماتے ہیں کہ عبداللہ بن مسعود رضی اللہ عنہ امام کے پیچھے نہ تو پہلی دو رکعتوں میں قرآءة کرتے اور نہ آخری دو رکعتوں میں قرآءة کرتے تھے۔

عن أبي جمره قال سألت عبد الله ابن عباس رضی اللہ عنہما اقرأ والامام بين يدي؟ فقال لا. (سنن طحاوی، باب ال قرآءة خلف الامام)

حضرت ابو جمرہ رضی اللہ عنہ کہتے ہیں کہ میں نے حضرت عبداللہ ابن عباس رضی اللہ عنہما سے پوچھا کہ جب امام میرے آگے قرآءة کر رہا ہو تو میں بھی قرآءة کروں؟ انہوں نے فرمایا نہیں۔

عن عبد الله ابن عباس رضی اللہ عنہما قال اقرأ والامام بين يدي قال لا.

(سنن دارقطنی، باب ذکر قوله ﷺ من كان له امام فقرأه الامام له قرآءة)

حضرت عبداللہ بن عباس رضی اللہ عنہما سے کسی نے سوال کیا کہ میں امام کے پیچھے قرآءة کر سکتا ہوں تو آپ رضی اللہ عنہ نے فرمایا نہیں۔

عن زيد بن ثابت رضی اللہ عنہ قال لا يقرأ في شي من الصلاة.

(صحیح مسلم، باب سجود التلاوة)

حضرت زید بن ثابت رضی اللہ عنہ فرماتے ہیں کہ امام کے پیچھے تمام نمازوں میں کوئی قرآءة نہیں۔

عن عبید اللہ بن مقسم أنه سأل عبد الله عمرو جابر بن عبد الله وزید بن ثابت رضی اللہ عنہم فقالوا لا يقرأ في شي من الصلوات.

(مصنف ابن ابی شیبہ، باب من كره القراءة خلف الامام)

حضرت عبداللہ بن مقسم رضی اللہ عنہ فرماتے ہیں کہ حضرت عبداللہ بن عمر، حضرت جابر اور حضرت زید بن ثابت رضی اللہ عنہم سے قرآءة خلف الامام کے بارے میں سوال کیا جاتا تو فرماتے کہ امام کے پیچھے تمام نمازوں میں کوئی قرآءة نہیں۔

یہی حدیث معمولی الفاظ کے فرق کے ساتھ مندرجہ ذیل کتب میں بھی مذکور ہے:

(سنن طحاوی، باب القراءة خلف الامام) (الاستذکار لابن عبد البر ۴/۲۴۵، رقم الحدیث ۴۰۵۰، طبع دار قتیبة دمشق بیروت)

عن سالم بن عبد الله كان عبد الله بن عمر رضى الله عنه لا يقرأ خلف الامام.
(موطا امام محمد، باب القراءة في الصلوة خلف الامام)
حضرت سالم بن عبد الله رضي الله عنه فرماتے ہیں کہ حضرت عبد اللہ بن عمر رضي الله عنه کا عمل امام کے پیچھے
قراءة کرنے کا نہ تھا۔

یہی حدیث معمولی الفاظ کے فرق کے ساتھ مندرجہ ذیل کتب میں بھی مذکور ہے:

(موطا امام مالك، باب ترك القراءة خلف الامام) (مصنف عبد الرزاق، باب القراءة خلف
الامام) (مختصر خلافيات للبيهقي ۲/۱۱۵، طبع مكتبة الرشيد الرياض) (شرح السنة للبخاري،
باب القراءة خلف الامام ومن قال لا يقرأ) (مسند ابن الجعد، ۱/۱۴۸، طبع مؤسسة نادر بيروت)
(كتاب القراءة خلف الامام للبيهقي، رقم الحديث ۴۳۵، طبع ادارة احياء السنة گوجرنواله)
أنه لا يقرأ احد خلف الامام سواء أسر الامام أو جهر يروى ذلك عن زيد
بن ثابت رضى الله عنه وجابر رضى الله عنه.

(شرح السنة للبخاري، باب القراءة خلف الامام ومن قال لا يقرأ)
بے شک امام کے پیچھے نہ سری نمازوں میں قراۃ ہے نہ ہی جہری نمازوں میں، یہ حضرت زید
بن ثابت اور جابر رضي الله عنهما فرمایا کرتے تھے۔

عن موسى بن أبي عائشة عن ابن عمر رضى الله عنه سئل عن القراءة خلف
الامام قال الامام يقرأ. (مختصر خلافيات للبيهقي ۲/۱۱۵، طبع مكتبة الرشيد الرياض)
(الاستدكار لابن عبد البر ۴/۲۲۴، طبع دار قتيبة دمشق بيروت)
حضرت موسیٰ بن ابو عائشہ رضي الله عنه بیان کرتے ہیں کہ حضرت عبد اللہ بن عمر رضي الله عنهما امام کے پیچھے
قراۃ کے متعلق سوال کیا گیا تو آپ رضي الله عنه نے فرمایا امام قراۃ کرتا رہا ہے (یعنی امام کی قراۃ
تمہیں کافی ہے)۔

عن عطاء بن يسار أنه سأل زيدا رضى الله عنه عن القراءة مع الامام فقال لا
قراءة مع الامام في شئ. (صحيح مسلم، باب سجود التلاوة)
حضرت عطاء بن يسار رضي الله عنه فرماتے ہیں کہ میں نے حضرت زید بن ثابت رضي الله عنه سے سوال کیا،
کیا امام کے پیچھے قراۃ کی جاسکتی ہے؟ انہوں نے فرمایا امام کے ساتھ بالکل قراۃ نہیں کی جاسکتی۔

یہی حدیث معمولی الفاظ کے فرق کے ساتھ مندرجہ ذیل کتب میں بھی مذکور ہے:

(سنن نسائی، باب ترك السجود في النجم) (مصنف عبدالرزاق، باب القراءة خلف الامام) (سنن
طحاوی، باب القراءة خلف الامام)

كان عشرة من أصحاب رسول الله صلى الله عليه واله وسلم ينهون عن خلف
الامام أشد النهي أبو بكر الصديق، وعمر الفاروق، وعثمان بن عفان، وعلي بن
أبي طالب وعبد الرحمن بن عمر، وعبد الله بن عباس رضي الله عنهم اجمعين.

(عمدة القاری، باب وجوب القراءة خلف الامام والمأموم)

صحابہ کرام رضی اللہ عنہم میں سے دس سختی سے امام کے پیچھے قرآن کرنے سے منع کرتے تھے (جن
میں) حضرت ابو بکر صدیق، حضرت عمر فاروق، حضرت عثمان بن عفان، حضرت علی بن ابی
طالب، عبد الرحمن بن عمر اور عبد اللہ بن عباس رضی اللہ عنہم شامل ہیں۔

عن اشعث بن مالك بن عمارة قال سئلت لادري كم رجل اصحاب عبد الله
بن مسعود رضي الله عنه كلهم يقولون لا يقرأ خلف الامام منهم عمرو بن
ميمون. (مصنف ابن أبي شيبة، باب من كره القراءة خلف الامام)

حضرت اشعث بن مالک بن عمارہ رضی اللہ عنہ سے روایت ہے کہ حضرت ابن مسعود رضی اللہ عنہ کے
شاگرد (جن کی تعداد ۴۰۰۰ سے زائد تھی) جن میں خصوصیت سے عمرو بن ميمون رضی اللہ عنہ قابل
ذکر ہیں سب کے سب امام کے پیچھے قرآن کے قائل نہ تھے اور یہی فتویٰ دیا کرتے تھے۔

عن أبي بشر عن سعيد بن جبير قال سألته عن القراءة خلف الامام قال
ليس خلف امام قراءة. (مصنف ابن أبي شيبة، باب من كره القراءة خلف الامام)

حضرت ابو بشر رضی اللہ عنہ فرماتے ہیں کہ میں نے حضرت سعید بن جبیر رضی اللہ عنہ سے سوال کیا کہ کیا امام
کے پیچھے قرآن کی جاسکتی ہے؟ انہوں نے فرمایا کہ امام کے پیچھے کسی قسم کی کوئی قرآن نہیں کی جاسکتی۔

عن الوليد بن قيس قال سألت سويد بن غفلة أقرأ خلف الامام في الظهر و
العصر، قال لا. (مصنف ابن أبي شيبة، باب من كره القراءة خلف الامام)

حضرت ولید بن قیس رضی اللہ عنہ فرماتے ہیں کہ حضرت سويد بن غفلة رضی اللہ عنہ سے سوال کیا گیا کہ

میں ظہر اور عصر میں امام کے پیچھے قرأت کر سکتا ہوں؟ تو انہوں نے جواب دیا کہ نہیں کر سکتے۔
عن الشعبي قال لا قراءة خلف الامام۔

(سنن دارقطنی، ذکر قوله ﷺ من كان له امام فقرأه الا امام له قراءة)

امام شعبی رضی اللہ عنہ سے منقول ہے کہ امام کے پیچھے قرأت نہیں ہے۔

كان الضحاك ينهى عن القراءة خلف الامام۔

(مصنف ابن أبي شيبة، باب من كره القراءة خلف الامام)

حضرت ضحاك رضی اللہ عنہ امام کے پیچھے قرأت کرنے سے منع فرماتے تھے۔

عن سفیان اذا صليت خلف الامام فلا تقرا خلفه جهر اولم يجهر۔

(اختلاف الفقهاء اختلاف العلماء للبروزی، باب القراءة خلف الامام)

حضرت سفیان ثوری رضی اللہ عنہ سے منقول ہے کہ جو امام کے پیچھے نماز پڑھے وہ قرأت نہ کرے
خواہ جہری نماز ہو یا سری نماز ہو۔

فان عبد الله بن مبارك لم يكن من القائلين بوجوب القراءة خلف الامام۔

(تحفة الاحوذی، باب ما جاء في ترك القراءة)

حضرت عبد اللہ بن مبارک رضی اللہ عنہ ان لوگوں میں سے نہیں تھے جو امام کے پیچھے قرأت کو ضروری
قرار دیتے تھے۔

عن أبي حنيفة عن حماد عن ابراهيم في القراءة خلف الامام قال اجتمعوا أن

لا يقرأ خلف الامام في المغرب والعشاء والفجر (وقال ابراهيم) ولا في الظهر

والعصر۔ (كتاب الآثار للامام أبي يوسف، باب افتتاح الصلاة)

حضرت حماد رضی اللہ عنہ سے روایت ہے کہ حضرت ابراہیم نخعی رضی اللہ عنہ نے فرمایا کہ جماعت میں امام
کے پیچھے مغرب، عشاء، فجر اور نہ ہی ظہر و عصر میں قرأت ہے۔

قال الامام محمد لا قراءة خلف الامام فيها جهر فيه ولا فيما لم يجهر فيه بذلك

جاءت عامة الآثار وهو قول أبي حنيفة۔ (موطا امام محمد، باب القراءة في الصلوة خلف

الامام) (كتاب الآثار للامام محمد، باب القراءة في الصلوة خلف الامام)

امام محمد ﷺ نے فرمایا کہ امام کے پیچھے نہ جہری نمازوں میں پڑھا جائے اور نہ سری نمازوں میں پڑھا جائے کیونکہ عام آثار اور روایات اسی پر دلالت کرتے ہیں اور امام ابوحنیفہ ﷺ کا قول بھی یہی ہے۔

امام کی اقتداء میں مقتدی کی نماز بغیر فاتحہ پڑھے بھی کامل ہے:

عن أبي بكر رضي الله عنه انه دخل المسجد رسول الله صلى الله عليه واله وسلم راع فر كع قبل ان يصل الى الصف فقال النبي صلى الله عليه واله وسلم زادك الله حرصا ولا تعد. (صحيح بخاری، اذا ركع دون الصف)

حضرت ابو بکرہ رضی اللہ عنہ فرماتے ہیں کہ وہ جب مسجد میں داخل ہوئے تو رسول اللہ ﷺ رکوع میں چلے گئے چنانچہ صف میں ملنے سے قبل ہی وہ (تکبیر تحریمہ کہہ کر) رکوع میں چلے گئے اور آہستہ آہستہ چلتے چلتے نماز ہی کی حالت میں صف میں پہنچ گئے آپ ﷺ نے نماز سے فارغ ہو کر ابو بکرہ رضی اللہ عنہ سے فرمایا اللہ تعالیٰ تجھے نیکی کرنے پر اور حریص کرے پھر ایسا نہ کرنا۔ یہی حدیث معمولی الفاظ کے فرق کے ساتھ مندرجہ ذیل کتب میں بھی مذکور ہے:

(سنن نسائی، باب الركوع دون الصف) (القرأة خلف الامام للبخاری، باب هل يقرأ بأكثر من فاتحة الكتاب خلف، رقم الحديث ۹۶) (المنتقى لابن جارود، باب الرجل يصل خلف القوم وحدثه رقم الحديث ۳۱۸) (سنن ابوداؤد، باب الرجل يركع دون الصف) (المعجم الأوسط للطبرانی، رقم الحديث ۲۱۹۶) (سنن طحاوی، رقم الحديث ۵۵، ۵۵) (سنن الكبير للبيهقي، باب من ركع دون الصف وفي ذلك دليل على) (مسند البزار، رقم الحديث ۳۶۵۱) (صحيح ابن حبان، رقم الحديث ۲۱۹۳) (سنن الصغير للبيهقي، باب اذا ركع دون الصف) (سنن الكبير للبيهقي، باب من جوز الصلاة دون الصف) (مصنف عبد الرزاق، باب من دخل والامام فر كع قبل أن يصل) (كتاب الآثار للامام محمد، باب من سبق بشئ من صلاة، رقم الحديث ۲۸۶) (شرح السنة للبخاری، باب من صلى خلف الصف وحدثه) (معجم ابن الأعرابي، رقم الحديث ۵۵، ۵۵) (معرفة السنن والآثار للبيهقي، باب صلاة المنفرد خلف الامام) (مسند أبي داؤد طيالسي، رقم الحديث ۹۱) (مسند احمد، رقم الحديث ۲۰۳۵، ۲۰۳۵) (المعجم الكبير للطبرانی، رقم الحديث ۱۰۳۰)

فائدہ: ظاہر ہے حضرت ابو بکرہ رضی اللہ عنہ کی نماز کامل اور درست ہوئی تھی، ورنہ آپ ﷺ حضرت ابو بکرہ رضی اللہ عنہ کو فرض نماز میں کبھی رعایت نہ دیتے اور دوبارہ لوٹانے کا ضرور حکم

فرماتے، اور ابو بکر رضی اللہ عنہ کو آپ ﷺ کا یہ فرمانا کہ آئندہ ایسا نہ کرنا، تربیت کے لیے تھا۔
 عن ابن عباس رضی اللہ عنہ قال انه واخذ رسول اللہ صلی اللہ علیہ والہ
 وسلم من القراءة من حیث کان بلغ ابو بکر رضی اللہ عنہ۔

(سنن ابن ماجہ، باب صلاة رسول اللہ ﷺ عند المرض الوفاة)

حضرت عبداللہ بن عباس رضی اللہ عنہ (سے طویل حدیث منقول ہے مگر اس حدیث کا مختصر خلاصہ یہ ہے کہ رسول اللہ ﷺ نے مرض الوفاة میں امامت حضرت ابو بکر رضی اللہ عنہ کے سپرد کی تو حضرت ابو بکر رضی اللہ عنہ نے حسب معمول نماز شروع فرمائی اس دوران آپ ﷺ کے مرض میں کچھ تخفیف ہوئی تو آپ ﷺ دو آدمیوں کے سہارے مسجد میں تشریف لائے اور صفوں میں گزرتے ہوئے حضرت ابو بکر رضی اللہ عنہ کے پہلو میں جا کر امامت کے فرائض سنبھال لیے اور حضرت ابو بکر رضی اللہ عنہ نے مکبر کا فریضہ ادا کیا) جب رسول اللہ ﷺ نے امامت سنبھال لی تو نماز میں قرآۃ وہاں سے شروع فرمائی جہاں تک ابو بکر رضی اللہ عنہ قرآۃ کر چکے تھے۔

یہی حدیث معمولی الفاظ کے فرق کے ساتھ مندرجہ ذیل کتب میں بھی مذکور ہے:

(مسند احمد رقم الحدیث ۱۷۸۵، ۲۰۵۵، ۱۷۸۵، ۲۰۵۶) (سنن الکبریٰ للبیہقی، باب من رکع دون
 الصف وفي ذلك دليل على ادراك...) (مصنف ابن ابي شيبة، باب في الرجل اذا قدم الرجل يبدأ
 بالقراءة أو يقرأ حيث انتهى) (فضائل الصحابة لأحمد بن حنبل رقم الحدیث ۷۹)
فائدہ: امام بخاری رضی اللہ عنہ فرماتے ہیں کہ:

انما يؤخذ بالآخر فالآخر من فعل رسول الله صلى الله عليه واله وسلم۔

(صحیح بخاری، باب انما جعل الامام ليؤتم به) (صحیح بخاری، باب الخروج في رمضان)
 یعنی رسول اللہ ﷺ کے آخری فعل سے دلیل پکڑی جائے گی۔

جبکہ مرض الوفاة میں آپ ﷺ کی نماز بغیر فاتحہ خلف الامام ادا کرنا واضح ہے، لہذا آپ ﷺ
 کا آخری عمل اور صحابہ کرام رضی اللہ عنہم کو آخری تعلیم فاتحہ خلف الامام نہ پڑھنے کی تھی۔

عن أبي هريرة رضي الله عنه قال قال رسول الله صلى الله عليه واله وسلم كل
 صلوة لا يقرأ فيها بأم الكتاب فهي خداج الا صلوة خلف الامام۔ (سنن دارقطنی،
 باب ذکر قوله ﷺ من كان له امام فقرأه الامام له قرآۃ) (کتاب القراءة خلف الامام للبیہقی،

رقم الحدیث ۴۲۸، طبع ادارة الاحیاء گوجرنوالہ)

حضرت ابو ہریرہ رضی اللہ عنہ سے روایت ہے کہ رسول اللہ ﷺ نے فرمایا جس نماز میں سورۃ فاتحہ نہ پڑھی جائے تو وہ نماز ناقص ہے ہاں مگر وہ نماز اس سے مستثنیٰ ہے جو امام کے پیچھے پڑھی گئی ہو (یعنی امام کے پیچھے فاتحہ نہ پڑھے نماز درست ہے)۔

عن ابن عباس رضی اللہ عنہ قال قال رسول اللہ صلی اللہ علیہ والہ وسلم کل صلاة لا یقرأ فیہا بفاتحة الكتاب فلا صلاة له الا وراء الامام۔ (موطا امام مالک، باب ترک القراءة خلف الامام) (کتاب القراءة خلف الامام للبیہقی، رقم الحدیث ۴۳۳، طبع ادارة الاحیاء گوجرنوالہ)

حضرت ابن عباس رضی اللہ عنہ سے روایت ہے کہ رسول اللہ ﷺ نے فرمایا کہ ہر ایسی نماز جس میں سورۃ فاتحہ نہ پڑھی جائے درست نہیں سوائے اس کے جو نماز امام کے پیچھے ادا کی جائے۔

عن وہب بن کیسان عن جابر بن عبد اللہ رضی اللہ عنہ عن النبی صلی اللہ علیہ والہ وسلم أنه قال من صلی صلوٰة رکعة فلم یقرأ فیہا بأمر القرآن فلم یصل الا وراء الامام۔ (سنن طحاوی، باب القراءة خلف الامام) (کتاب القراءة خلف الامام للبیہقی، رقم الحدیث ۴۳۹، طبع گوجرنوالہ)

حضرت جابر رضی اللہ عنہ سے روایت ہے کہ نبی کریم ﷺ نے فرمایا کہ جس نے ایک رکعت بھی سورت فاتحہ کے بغیر پڑھی اس کی نماز صحیح نہیں ہوئی سوائے یہ کہ وہ امام کے پیچھے ہو۔

عن ابی ہزیرة رضی اللہ عنہ قال قال رسول اللہ صلی اللہ علیہ والہ وسلم کل صلوٰة لا یقرأ فیہا بأمر الكتاب فہی خداج الا صلوٰة خلف الامام۔

(کتاب القراءة خلف الامام للبیہقی، رقم الحدیث ۴۵۰، طبع ادارة الاحیاء گوجرنوالہ)

حضرت ابو ہریرہ رضی اللہ عنہ سے روایت ہے کہ رسول اللہ ﷺ نے فرمایا جس نماز میں سورۃ فاتحہ نہ پڑھی جائے تو وہ نماز ناقص ہے ہاں مگر وہ نماز اس سے مستثنیٰ ہے جو امام کے پیچھے پڑھی گئی ہو (یعنی امام کے پیچھے فاتحہ نہ پڑھے نماز درست ہے)۔

یہی حدیث معمولی الفاظ کے فرق کے ساتھ مندرجہ ذیل کتب میں بھی مذکور ہے:

(مختصر خلائیات للبیہقی ۲/۱۲۰، طبع مکتبۃ الرشید) (صحیح ابن خزیمہ، رقم الحدیث ۴۸۹)

آثار صحابہ کرام رضوان اللہ علیہم اجمعین، تابعین و تبع تابعین رضوان اللہ علیہم اجمعین

عن أبي نعيم قال سمع جابر رضي الله عنه يقول من صلى ركعة لم يقرأ فيها بأم القرآن فلم يصل الا أن يكون وراء الامام.

(سنن ترمذی، باب ما جاء في ترك القراءة خلف الامام اذا جهر الامام بالقراءة)

حضرت ابو نعیم رضی اللہ عنہ کہتے ہیں میں نے حضرت جابر رضی اللہ عنہ سے سنا کہ جس نے نماز میں سورۃ فاتحہ نہ پڑھی اس کی نماز صحیح نہیں ہوئی سوائے اس کے کہ وہ امام کے پیچھے کھڑا ہو۔

عن وهب بن كيسان قال سمعت جابر بن عبد الله رضي الله عنه من صلى صلوة لم يقرأ فيها بفاتحة الكتاب فلم يصل الا وراء الامام.

(موطا امام مالك، باب ما جاء في القرآن)

حضرت وهب بن كيسان رضی اللہ عنہ کہتے ہیں میں نے حضرت جابر بن عبد اللہ رضی اللہ عنہ سے سنا کہ جس نے نماز میں سورۃ فاتحہ نہ پڑھی اس کی نماز صحیح نہیں ہوئی مگر یہ کہ وہ امام کے پیچھے ہو۔

عن وهب بن كيسان قال سمع جابر رضي الله عنه يقول من صلى ركعة لم يقرأ فيها بأم القرآن فلم يصل الا وراء الامام.

(سنن الكبرى للبيهقي، باب من قال لا يقرأ خلف الامام على الاطلاق)

حضرت وهب بن كيسان رضی اللہ عنہ کہتے ہیں میں نے حضرت جابر رضی اللہ عنہ سے سنا کہ جس نے نماز میں سورۃ فاتحہ نہ پڑھی اس کی نماز صحیح نہیں ہوئی سوائے اس کے کہ وہ امام کے پیچھے کھڑا ہو۔

یہی حدیث معمولی الفاظ کے فرق کے ساتھ مندرجہ ذیل کتب میں بھی مذکور ہے:

(مصنف عبدالرزاق، باب لا صلاة الا بقراءة) (مصنف ابن أبي شيبة، باب من قال لا صلاة الا بفاتحة الكتاب ومن قال شئ معها) (سنن طحاوی، باب القراءة خلف الامام) (الاستذکار لابن عبد البر ۴/۲۴۲، رقم الحدیث ۴۹۲۲، طبع دار قتیبة دمشق)

قال سفيان بن عيينه معنى قول النبي صلى الله عليه واله وسلم لا صلوة لمن يصلي وحده. (سنن ابو داود، باب من ترك القراءة في الصلوة)

سفيان بن عيينه رضی اللہ عنہ فرماتے ہیں کہ آپ ﷺ کا فرمان ”فاتحہ کے بغیر نماز نہیں ہوتی“ یہ

منفرد کے بارے میں ہے (یعنی مقتدی کو یہ حدیث شامل نہیں)۔

قال الامام احمد بن حنبل معنى قول النبي صلى الله عليه واله وسلم لا صلوة لمن لم يقرأ بفاتحة الكتاب اذا كان وحده.

(سنن ترمذی، باب ما جاء في ترك القراءة خلف الامام)

امام احمد بن حنبل رضی اللہ عنہ فرماتے ہیں کہ نبی کریم صلی اللہ علیہ وسلم کے فرمان ”فاتحہ کے بغیر نماز نہیں ہوتی“ کا مطلب یہ ہے کہ جب تنہا نماز پڑھے تب فاتحہ ضروری ہے (یعنی مقتدی کو یہ حدیث شامل نہیں)۔

امام کے پیچھے قرآءة کرنے پر نبی کریم صلی اللہ علیہ وسلم تشبیہ:

عن عمران بن حصین رضی اللہ عنہ قال أن رسول الله صلى الله عليه واله وسلم صلى الظهر فجعل رجل يقرأ خلفه بسبح اسم ربك الأعلى فلما انصرف قال ايكم قرأ او ايكم القارى فقال رجل أنا فقال قد ظننت أن بعضكم خالجنها. (صحيح مسلم، باب نهى المأموم عن جهره بالقراءة خلف الامام)

حضرت عمران بن حصین رضی اللہ عنہ سے روایت کہ رسول اللہ صلی اللہ علیہ وسلم نے ظہر کی نماز پڑھائی تو ایک آدمی نے آپ صلی اللہ علیہ وسلم کے پیچھے سورۃ الاعلیٰ پڑھی جب آپ صلی اللہ علیہ وسلم نماز سے فارغ ہوئے تو فرمایا کون پڑھنے والا تھا؟ ایک آدمی نے عرض کیا میں نے تو آپ صلی اللہ علیہ وسلم نے فرمایا تحقیق میں نے گمان کیا کہ تم میں سے کوئی میری قرآءة میں الجھن ڈال رہا ہے۔

یہی حدیث معمولی الفاظ کے فرق کے ساتھ مندرجہ ذیل کتب میں بھی مذکور ہے:

(سنن نسائی، باب ترك القراءة خلف الامام) (سنن الکبریٰ للبیہقی، باب من قال لا یقرأ خلف الامام علی الاطلاق) (صحيح أبي عوانه، رقم الحديث ۱۶۹۳، طبع دار المعرفه بیروت) (مصنف عبد الرزاق، باب القراءة خلف الامام) (مسند حمیدی، رقم الحديث ۸۵،) (مصنف ابن أبي شيبة، باب كره القراءة خلف الامام) (سنن دارقطنی، باب ذكر قوله ﷺ من كان له فقرة الامام له امام قراءة رقم الحديث ۱۲۳۵) (كتاب القراءة خلف الامام للبيهقي، رقم الحديث ۳۶۰، طبع ادارة الاحياء گوجرانوالہ) (مسند ابن الجعد، رقم الحديث ۹۵۳) (مسند احمد، رقم الحديث ۱۹۸۶۱، ۱۹۸۸۹، ۱۹۸۶۳، ۱۹۸۱۵) (القراءة خلف الامام للبخاری، رقم الحديث ۶۱) (القراءة خلف الامام للبخاری، باب وجوب القراءة

للامام والماموم برقم الحدیث ۵۶) (مسند البزار برقم الحدیث ۳۶۰۱) (سنن ابوداؤد باب من رأى القراءة اذا لم يجهر الامام) (مسند الرویانی برقم الحدیث ۱۰۶) (صحیح ابن حبان باب ذکر البیان بأن الشك في هذا الخبر في الظهر برقم الحدیث ۱۸۳۶) (سنن دارقطنی باب صلاة النساء جماعة وموقف امامهن برقم الحدیث ۱۵۱۰) (معرفة السنن و الآثار للبيهقي باب القراءة خلف الامام) (المعجم الكبير للطبرانی برقم الحدیث ۵۲۳، ۵۲۴، ۵۲۵، ۵۲۶، ۵۲۷) (معجم لابن عساکر برقم الحدیث ۳۹۲) (مختصر خلافيات للبيهقي ۲/۱۲۷ طبع مكتبة الرشيد الرياض) (الأحكام الكبرى للخراط باب ما جاء في قراءة أم القرآن للامام والماموم والغناء) (الاستذكار لابن عبد البر ۴/۲۴۳ برقم الحدیث ۴۹۳ طبع دار قتيبة دمشق بيروت) (شرح السنة للبخاري باب القراءة خلف الامام ومن قال لا يقرأ اذا جهر الامام) (مسند أبي داؤد الطيالسي برقم الحدیث ۸۹۱ طبع هجر) عن قتادة رضي الله عنه قال أن رسول الله صلى الله عليه واله وسلم صلى الظهر وقال قد علمت أن بعضكم خالجنها.

(صحیح مسلم باب من صلى المأموم عن جهره بالقراءة خلف الامام)

حضرت قتادہ رضی اللہ عنہ سے روایت ہے کہ رسول اللہ ﷺ نے ظہر کی نماز پڑھائی اور فرمایا کہ تحقیق میں نے معلوم کیا کہ تم میں سے کوئی مجھے قرآن میں الجھارہا ہے۔

عن عبد الله بن يحيى رضي الله عنه قال قال رسول الله صلى الله عليه واله وسلم هل قرأ احد منكم قالوا نعم قال اني اقول مالي انازغ القرآن فانتهي الناس عن القراءة معه حين قال ذلك. (مسند احمد برقم الحدیث ۲۱۸۴۴)

حضرت عبد اللہ بن یحییٰ رضی اللہ عنہ سے روایت ہے کہ رسول اللہ ﷺ نے نماز پڑھائی پھر ارشاد فرمایا کہ تم میں سے ابھی کسی نے میرے ساتھ قرأت کی ہے؟ حضرات صحابہ کرام رضی اللہ عنہم نے عرض کیا جی ہاں تو آپ ﷺ نے فرمایا تب ہی تو میں (دل میں) کہوں کہ میرے ساتھ قرآن کریم کی قرآن میں منازعت (کشمکش) کیوں کی جا رہی ہے آپ ﷺ کا یہ ارشاد جب لوگوں نے سنا تو آپ ﷺ کے پیچھے قرآن کرنا ترک کر دیا۔

یہی حدیث معمولی الفاظ کے فرق کے ساتھ مندرجہ ذیل کتب میں بھی مذکور ہے:

(المعجم الكبير للطبرانی برقم الحدیث ۶۵۱) (مسند البزار برقم الحدیث ۲۳۱۳) (كتاب القراءة خلف

الامام للبيهقي، رقم الحديث ۴۲۶، طبع ادارة الاحياء گوجرنوالہ (سنن الكبرى للبيهقي، باب من قال يترك المأموم القراءة فيما جهر فيه الامام بالقراءة) (مجمع الزوائد باب القراءة في الصلوة) عن أبي هريرة رضي الله عنه أن رسول الله صلى الله عليه وآله وسلم انصرف من صلوة جهر فيها بالقراءة فقال هل قرأ معي أحد منكم انفا فقال رجل نعم انا يا رسول الله قال فقال رسول الله صلى الله عليه وآله وسلم اني اقول مالي انازغ القرآن. (سنن ابو داود، باب من ترك القراءة في الصلوة)

حضرت ابو ہریرہ رضی اللہ عنہ سے روایت ہے کہ رسول اللہ ﷺ ایک جہری نماز پڑھا رہے تھے تو فرمایا کہ کیا تم میں سے کسی نے میرے ساتھ پڑھا ہے (تمام صحابہ کرام رضوان اللہ علیہم اجمعین) میں سے صرف ایک شخص بولا کہ جی ہاں میں تھا یا رسول اللہ ﷺ، میں نے آپ کے ساتھ قرآن کی ہے تو آپ ﷺ نے ارشاد فرمایا کہ جی تو میں (اپنے دل میں) کہوں کہ کون ہے جو میرے ساتھ قرأت میں جھگڑ رہا ہے۔

یہی حدیث معمولی الفاظ کے فرق کے ساتھ مندرجہ ذیل کتب میں بھی مذکور ہے:

(موطأ امام مالك، باب ترك القراءة خلف الامام فيما جهر فيه) (مصنف عبد الرزاق، باب القراءة خلف الامام) (مسند حمیدی، رقم الحديث ۹۸۴) (مصنف ابن أبي شيبة، باب من كره القراءة خلف الامام) (سنن الكبرى للنسائي، باب ترك القراءة خلف الامام فيما جهر فيه) (سنن نسائي، باب ترك القراءة خلف الامام فيما جهر فيه) (السنن والبأثورة للامام شافعي، باب ما جاء في الجمع بين الصلاتين في المطر، رقم الحديث ۴۴) (سنن ابن ماجه، باب اذا قرأ الامام فأنصتوا) (سنن ترمذی، باب ما جاء في ترك القراءة خلف الامام) (القراءة خلف الامام للبخاري، رقم الحديث ۶) (مسند احمد، رقم الحديث ۲۲، ۳۱۸، ۸۰۰۶، ۸۱۹، ۸۳۳، ۸۴۰، ۸۹۳، ۸۲۰، ۸۰۳) (سنن دارقطني، باب ذكر قوله ﷺ من كان له امام فقرأه الامام له، رقم الحديث ۱۲۶۵) (سنن طحاوی، باب القراءة خلف الامام، رقم الحديث ۱۲۹۰) (مسند أبي يعلى، رقم الحديث ۵۸۶۱) (معرفة السنن والآثار للبيهقي، باب القراءة خلف الامام، رقم الحديث ۳۴۶) (المعجم الأوسط للطبراني، رقم الحديث ۵۳۹) (مسند البزار، رقم الحديث ۸۶۸۰) (صحيح ابن حبان، رقم الحديث ۱۸۴۹) (سنن الكبرى للبيهقي، باب من قال يترك المأموم القراءة فيما جهر، رقم الحديث ۲۸۹۲) (الأحكام الكبرى للخراط، باب ما جاء في قراءة أم القرآن للامام والمأموم والغد) (شرح السنة للبخاري، رقم الحديث ۶۰۴) (حلية الأولياء ۱/۳۲۰) عن عبد الله بن مسعود رضي الله عنه قال كانوا يقرؤون خلف النبي صلى الله

عليه واله وسلم فقال حطتم على القرآن۔

(مصنف ابن أبي شيبة، باب من كره القراءة خلف الامام، رقم الحديث ۴۷۷۸)
حضرت عبداللہ بن مسعود رضی اللہ عنہ فرماتے ہیں کہ لوگ (صحابہ کرام رضی اللہ عنہم) نبی کریم ﷺ کے پیچھے قرآن کرتے تھے تو آپ ﷺ نے ارشاد فرمایا کہ تم لوگوں نے مجھ پر قرآن مجید خلط ملط کر دیا۔

یہی حدیث معمولی الفاظ کے فرق کے ساتھ مندرجہ ذیل کتب میں بھی مذکور ہے:

(مسند احمد، رقم الحديث ۲۳۰۹) (القراءة خلف الامام للبخاری، رقم الحديث ۱۵۴) (مسند البزار، رقم الحديث ۲۰۷۹) (سنن دارقطنی، باب ذکر نسخ التطبيق والأمر بالأخذ بالركب، رقم الحديث ۱۲۹۰) (خلق أفعال العباد للبخاری ۱/۱۱۱) (سنن طحاوی، باب القراءة خلف الامام، رقم الحديث ۱۲۹۳) (مسند أبي يعلى، رقم الحديث ۵۳۹، ۵۰۰۶) (كتاب القراءة خلف الامام للبيهقي، رقم الحديث ۳۶۵، طبع ادارة الاحياء گوجرنوالہ) (مسند البزار، باب القراءة خلف الامام، رقم الحديث ۴۸۸)

عن جابر بن عبد الله رضي الله عنه أن رجلاً قرأ خلف النبي صلى الله عليه واله وسلم بسبح اسم ربك الأعلى فلما انصرف النبي صلى الله عليه واله وسلم قال من قرأ منكم سبح اسم ربك الأعلى؛ فسكت القوم فسألهم ثلاث مرات كل ذلك يسكتون ثم قال رجل أنا قال قد علمت أن بعضكم خالجنياً.

(كتاب الآثار للامام أبي يوسف، باب افتتاح الصلاة، رقم الحديث ۱۱۲)
حضرت جابر بن عبد اللہ رضی اللہ عنہ سے روایت کہ ایک شخص نے نبی کریم ﷺ کے پیچھے سورۃ الاعلیٰ کی قرآن کی تو نماز پڑھنے کے بعد نبی کریم ﷺ نے فرمایا کون میرے پیچھے سورۃ الاعلیٰ پڑھ رہا تھا؟ تو تمام لوگ خاموش رہے، آپ ﷺ نے تین مرتبہ پوچھا لیکن تمام لوگ خاموش رہے، پھر ایک شخص نے عرض کیا میں تھا، تو آپ ﷺ نے فرمایا تب ہی میں (دل میں کہوں) کوئی میری سورت پڑھنے میں رکاوٹ ڈال رہا تھا۔

امام کے پیچھے قرآن کرنے پر صحابہ کرام رضی اللہ عنہم تا بعین و تبع تا بعین رضی اللہ عنہم کی تشبیہ:

عن عمر بن الخطاب رضي الله عنه قال لیت في فم الذي يقرأ خلف الامام حجر۔
(موطا امام محمد، رقم الحديث ۱۲۶) (مصنف عبد الرزاق، باب القراءة خلف الامام، رقم الحديث ۲۸۰۶)

حضرت محمد بن عجلان رضی اللہ عنہ بیان کرتے ہیں کہ حضرت عمر رضی اللہ عنہ نے فرمایا کاش جو شخص امام کے پیچھے قرأت کرتا ہے اس کے منہ میں پتھر ڈالیں جائیں۔

عن محمد بن عجلان قال قال علي رضي الله عنه من قرأ مع الامام فليس على

الفطرة. (مصنف عبد الرزاق، باب القراءة خلف الامام، رقم الحديث ۲۸۰۶)

حضرت محمد بن عجلان رضی اللہ عنہ کہتے ہیں کہ حضرت علی رضی اللہ عنہ نے فرمایا جس شخص نے امام کے ساتھ قرأت کی تو وہ فطرت (سنت) پر نہیں ہے۔

یہی حدیث معمولی الفاظ کے فرق کے ساتھ مندرجہ ذیل کتب میں بھی مذکور ہے:

(مصنف عبد الرزاق، باب القراءة خلف الامام، رقم الحديث ۲۸۰۱، ۲۸۰۲) (سنن طحاوی، باب القراءة

خلف الامام، رقم الحديث ۱۳۰۶) (معجم ابن الأعرابي، رقم الحديث ۲۳۲۲) (سنن دارقطنی، باب ذکر

قوله من كان له امام فقرأه الامام له قراءة، رقم الحديث ۱۲۵۹، ۱۲۶۵) (مصنف ابن أبي شيبة، باب

من كره القراءة خلف الامام) (سنن طحاوی، باب القراءة خلف الامام) (الاستذكار لابن عبد

البر ۲۳۲/۳، رقم الحديث ۳۹۳۳، طبع بيروت)

عن عبد الرزاق عن علي رضي الله عنه قال من قرأ خلف الامام فلا صلاة له.

(مصنف عبد الرزاق، باب القراءة خلف الامام، رقم الحديث ۲۸۱۰)

حضرت علی رضی اللہ عنہ سے منقول ہے کہ جس نے امام کے پیچھے قرأت کی اس کی نماز نہیں۔

عن عبد الرحمن بن ابی لیلی ان علیاً رضي الله عنه كان ينهى عن القراءة خلف

الامام. (مصنف عبد الرزاق، باب القراءة خلف الامام، رقم الحديث ۲۸۰۵)

حضرت عبد الرحمن رضی اللہ عنہ فرماتے ہیں کہ حضرت علی رضی اللہ عنہ امام کے پیچھے قرأت کرنے سے منع

فرماتے تھے۔

عن عطاء بن يسار انه سأل زيد بن ثابت رضي الله عنه عن القراءة مع الامام

فقال لا قراءة مع الامام في شئ من الصلوة. (مصنف ابن أبي شيبة، باب من كره

القراءة خلف الامام، رقم الحديث ۳۶۸۳) (سنن نسائی، باب ترك القراءة خلف الامام)

حضرت عطاء بن يسار رضی اللہ عنہ فرماتے ہیں کہ میں نے حضرت زید بن ثابت رضی اللہ عنہ سے امام کے

پیچھے پڑھنے کے بارے میں دریافت کیا تو انہوں نے فرمایا کہ امام کے پیچھے کسی نماز میں کوئی قرآنہ نہیں۔

عن موسى بن سعد عن زيد بن ثابت رضي الله عنه قال من قرأ خلف الامام فلا صلاة له. (مصنف عبد الرزاق، باب القراءة خلف الامام، رقم الحديث ۲۸۰۲)
حضرت موسی بن سعد رضی اللہ عنہ (حضرت زید بن ثابت رضی اللہ عنہ کے پوتے) سے مروی ہے کہ حضرت زید رضی اللہ عنہ نے فرمایا جس نے امام کے پیچھے قرآنہ کی اسکی نماز نہیں ہوئی۔
یہی حدیث معمولی الفاظ کے فرق کے ساتھ مندرجہ ذیل کتب میں بھی مذکور ہے:

(موطا امام محمد رقم الحديث ۱۲،) (مصنف ابن أبي شيبة، باب من كره القراءة خلف الامام، رقم الحديث ۴۷۸۸) (الاستذكار لابن عبد البر ۴/۲۴۴، رقم الحديث ۴۹۳۶، طبع دار قتيبة دمشق بيروت) (سنن الكبرى للبيهقي، باب من قال لا يقرأ خلف الامام على الاطلاق)

عن ابن ثوبان عن زيد بن ثابت رضي الله عنه قال لا يقرأ خلف الامام أن جهر وأن خافت. (مصنف ابن أبي شيبة، باب من كره القراءة خلف الامام)
حضرت ابن ثوبان رضی اللہ عنہ فرماتے ہیں کہ حضرت زید بن ثابت رضی اللہ عنہ فرماتے تھے کہ امام کے پیچھے نہ پڑھا جائے، امام خواہ آواز سے پڑھتا ہو یا پست آواز میں۔

عن علقمة بن قيس أنه قال ابن مسعود رضي الله عنه ليت الذي يقرأ خلف الامام مليء فوه تراباً. (موطا امام محمد، باب القراءة في الصلوة خلف الامام)
حضرت علقمہ بن قیس رضی اللہ عنہ روایت کرتے ہیں کہ حضرت عبداللہ بن مسعود رضی اللہ عنہ نے فرمایا کہ کاش کہ وہ شخص کا منہ جو امام کے پیچھے قرآنہ کرتا ہے مٹی سے بھر دیا جائے۔
یہی حدیث معمولی الفاظ کے فرق کے ساتھ مندرجہ ذیل کتب میں بھی مذکور ہے:

(سنن طحاوی، باب القراءة خلف الامام) (کتاب القراءة خلف الامام للبيهقي، رقم الحديث ۴۷۰، طبع ادارة الاحياء گوجرانوالہ) (مصنف عبد الرزاق، باب القراءة خلف الامام، رقم الحديث ۲۸۰۶)
عن عكرمة قال سألت عبد الله بن عباس رضي الله عنه ان ناساً يقرآن في الظهر والعصر فقال لو كان لي سبيل لقلعت السنهم. (سنن طحاوی، باب القراءة في الظهر والعصر)
حضرت عکرمہ رضی اللہ عنہ سے مروی ہے کہ عبداللہ بن عباس رضی اللہ عنہ سے سوال کیا گیا ہے کہ کچھ لوگ

ظہر اور عصر کی نماز میں (امام کے پیچھے) قرآن کرتے ہیں کیا یہ درست ہے؟ حضرت ابن عباس رضی اللہ عنہما فرمایا اگر میرا ان پر بس چلتا تو میں انکی زبانیں کھینچ لیتا۔

عن أبي بجماد عن سعد بن أبي وقاص رضي الله عنه قال وددت أن الذي يقرأ خلف الامام في فيه جمره. (مصنف ابن أبي شيبة، باب من كره القراءة خلف الامام) حضرت ابو بجماد رضی اللہ عنہ (جو کہ حضرت سعد بن ابی وقاص رضی اللہ عنہ کے بیٹے ہیں) نے بتلایا کہ حضرت سعد بن ابی وقاص رضی اللہ عنہ نے فرمایا مجھے یہ پسند ہے کہ جو امام کے پیچھے قرآن کرتا ہے اس کے منہ میں انگارے ہوں۔

یہی حدیث معمولی الفاظ کے فرق کے ساتھ مندرجہ ذیل کتب میں بھی مذکور ہے:

(موطا امام محمد، باب افتتاح الصلاة، رقم الحدیث ۱۲۵) (القرآن خلف الامام للبخاری، تحت رقم الحدیث ۱۸) (الاستذکار لابن عبد البر ۴/۲۴۵، رقم الحدیث ۴۹۳۸، طبع دار قتیبة دمشق بیروت) عن موسى بن سعد عن سعد بن أبي وقاص رضي الله عنه قال وددت أن الذي يقرأ خلف الامام في فيه حجر. (عمدة القاری شرح بخاری، باب وجوب القراءة للامام) حضرت موسی بن سعد رضی اللہ عنہ بیان کرتے ہیں کہ حضرت سعد بن ابی وقاص رضی اللہ عنہ نے بتلایا کہ حضرت سعد بن ابی وقاص رضی اللہ عنہ نے فرمایا کہ میں پسند کرتا ہوں کہ جو شخص امام کے پیچھے قرآن کرتا ہے اس کے منہ میں پتھر بھر دیے جائیں۔

عن عبد الله بن زيد بن اسلم عن أبيه قال عشرة من اصحاب رسول الله صلى الله عليه واله وسلم ينهون عن القراءة خلف الامام أشد النهي ابو بكر الصديق وعمر بن الخطاب وعثمان بن عفان وعلي بن أبي طالب وعبد الرحمن بن عوف وسعد بن أبي وقاص وعبد الله بن مسعود وزيد بن ثابت وعبد الله بن عمرو وعبد الله بن عباس رضي الله عنهم اجمعين. (زجاجة المصابيح، باب القراءة في الصلاة) حضرت زید بن اسلم رضی اللہ عنہ اپنے والد سے روایت کرتے ہیں کہ رسول اللہ ﷺ کے دس صحابہ حضرت ابو بکر صدیق، حضرت عمر بن الخطاب، حضرت عثمان بن عفان، حضرت علی بن ابی طالب، حضرت عبد الرحمن بن عوف، حضرت سعد بن ابی وقاص، حضرت عبد اللہ بن مسعود،

حضرت عبداللہ بن عمر، حضرت عبداللہ بن عباس اور حضرت زید بن ثابت رضی اللہ عنہم امام کے پیچھے قرآءت کرنے سے انتہائی سختی کے ساتھ منع کرتے تھے۔

عن أبي اسحق أن علقمه بن قيس قال وددت أن الذي يقرأ خلف الامام مليء فوه تراباً أو رصفاً. (مصنف عبدالرزاق، باب القراءة خلف الامام، رقم الحديث، ۲۸۰۰)
حضرت علقمہ بن قیس رضی اللہ عنہ فرماتے ہیں کہ مجھے یہ پسند ہے کہ جو امام کے پیچھے قرآءت کرتا ہو اس کے منہ میں مٹی یا گرم پتھر بھریں جائیں۔

عن ابراهيم عن اسود بن يزيد لان اعض على جمرة احب الي ان اقرأ خلف الامام.
(مصنف عبدالرزاق، باب القراءة خلف الامام، رقم الحديث، ۲۸۰۰)
حضرت ابراہیم نخعی رضی اللہ عنہ بیان کرتے ہیں کہ اسود بن یزید رضی اللہ عنہ نے فرمایا میں اس بات کو زیادہ پسند کرتا ہوں کہ اپنے منہ میں آگ کے شعلے ڈالوں بجائے اس کے کہ امام کے پیچھے قرآءت کروں جبکہ مجھے علم ہے کہ امام پڑھتا ہے۔

یہی روایت معمولی الفاظ کے فرق کے ساتھ مندرجہ ذیل کتب میں بھی مذکور ہے:

(مصنف عبدالرزاق، باب القراءة خلف الامام، رقم الحديث، ۲۸۰۰) (مصنف ابن ابی شیبہ، باب من كره القراءة خلف الامام، رقم الحديث، ۲۴۸۲، ۲۴۸۹) (مسند ابن الجعد، رقم الحديث، ۲۴۱۴)

عن مغيرة عن ابراهيم أنه كان يكره القراءة خلف الامام وكان يقول تكفيك قراءة الامام. (مصنف ابن ابی شیبہ، باب من كره القراءة خلف الامام)
حضرت مغیرہ رضی اللہ عنہ سے روایت ہے کہ حضرت ابراہیم نخعی رضی اللہ عنہ فرماتے ہیں کہ لوگوں نے امام کے پیچھے قرآءت کرنے کی بدعت ایجاد کر لی ہے جبکہ حضرات صحابہ رضی اللہ عنہم اور تابعین رضی اللہ عنہم امام کے پیچھے قرآءت نہیں کرتے تھے اور امام کے پیچھے پڑھنے کو مکروہ سمجھتے تھے۔

عن ابراهيم قال الذي يقرأ خلف الامام مشاق.

(مصنف ابن ابی شیبہ، باب من كره القراءة خلف الامام)
حضرت ابراہیم رضی اللہ عنہ فرماتے ہیں کہ جو شخص امام کے پیچھے قرآءت کرتا ہے وہ (سنت کی) مخالفت کرنے والا ہے۔

عن (امام) محمد قال لا أعلم القراءة خلف الامام من السنة.

(مصنف ابن ابي شيبة، باب من كره القراءة خلف الامام)

امام محمد ﷺ فرماتے ہیں کہ میں سمجھتا ہوں کہ امام کے پیچھے قرآن کرنا سنت نہیں۔

ستر بدری صحابہ کرام رضوان اللہ علیہم اجمعین کا فتویٰ:

قال الشعبي أدركت سبعين بدرياً كلهم يمنعون المقتدى عن القراءة خلف

الامام. (روح المعاني، باب القراءة خلف الامام، طبع دار الكتب العلمية بيروت)

حضرت امام شعبی رضی اللہ عنہ فرماتے ہیں کہ میں نے ستر بدری صحابہ رضوان اللہ علیہم اجمعین کو پایا وہ سب کے سب

امام کے پیچھے قرآن کرنے کو منع کرتے تھے۔

مسئلہ قرأت خلف الامام کے پر احادیث نبویہ ﷺ و آثار صحابہ رضوان اللہ علیہم اجمعین کا اجمالی خلاصہ:

(پہلی دلیل): وہ احادیث جن میں رسول اللہ ﷺ نے حکم دیا کہ امام کی قرآن کے وقت

مقتدی خاموش رہے جن میں حضرت ابو موسیٰ اشعری رضی اللہ عنہ کی روایات شامل ہیں، ان روایات

میں حسب ذیل نکات قابل غور ہیں:

(1) سنت کے مطابق زندگی گزارو، جس میں یہ بھی داخل ہے کہ امام کے پیچھے قرآن نہ کرنا

سنت ہے، جس کی تلقین حضور اکرم ﷺ نے فرمائی۔

(2) رسول اللہ ﷺ نے فرمایا کہ جب امام تکبیر کہے تم بھی تکبیر کہو، یعنی تکبیر کہنے کا حکم امام

اور مقتدی دونوں کو فرمایا، جبکہ آپ ﷺ نے فرمایا کہ جب امام قرآن کرے تو تم خاموش

رہو، اس میں صاف اور واضح طور پر بتایا گیا کہ امام کا کام قرآن کرنا اور مقتدی کا کام

خاموش رہنا ہے۔

(3) امام کے ولا الضالین کہنے کے بعد آمین کہو، اگر مقتدی بھی قرآن کرے تو اس کی آمین یا

تو انام سے پہلے ہوگی یا بعد میں یا پھر وہ آمین کا انتظار کرے گا اور یہ تمام صورتیں خلاف

سنت ہیں۔

(4) اس روایت میں امام کی قرآن کے وقت خاموش رہنے کا حکم مطلق ہے جو کہ جہری دوسری

دونوں نمازوں کی قرأتوں کو شامل ہے، مقتدی جب جہری قرآن ہوگی تو آمین کہے گا، ورنہ

خاموش رہے گا۔

(5) اس روایت کے مطابق یہ تو ناممکن ہے کہ رسول اللہ ﷺ نے امام کے فرائض تو بیان کر دیئے ہوں اور مقتدی کے فرائض ترک کر دیئے ہوں، بالفاظ دیگر مقتدی کو قرآءة کرنا تو فرض تھا مگر نعوذ باللہ آپ ﷺ نے اس کے برعکس اس کو خاموش رہنے کا حکم فرمایا ہو۔

(6) حدیث میں ”واذا قال“ کا لفظ صاف ظاہر کرتا ہے کہ پڑھنے والا ایک اور ”قولوا“ کا لفظ ظاہر کرتا ہے کہ کہنے والے بہت سے ہیں، یعنی صرف امام پڑھے گا اور مقتدی صرف آمین کہیں گے۔

بعض حضرات کا کہنا ہے کہ ”خاموش رہو“ کے الفاظ غیر محفوظ ہیں، کیونکہ یہ حدیث بخاری شریف میں اس اضافہ کے بغیر ہے، اولاً تو اس کا جواب یہ ہے کہ امام مسلم ﷺ نے اپنے شاگرد کے دریافت کرنے پر خود ہی وضاحت فرمادی کہ یہ اضافہ صحیح ہے۔ (صحیح مسلم، باب التثبہد فی الصلاة) ثانیاً: اس حدیث کے اضافہ کو امام احمد بن حنبل، علامہ ماروینی، امام نسائی، ابن حزم، ابن جریر طبری، ابن کثیر، ابو عوانہ، ابن حجر، ابن قدامہ، ابن تیمیہ، علامہ عینی اور نواب صدیق حسن خان ﷺ نے صحیح تسلیم کیا ہے، تفصیل کے لیے درج ذیل حوالہ جات کا مطالعہ فرمائیں:

(نصب الراية مع هامش ۲/۱۵) (الجواهر النقی للبیہقی ۲/۱۵۶) (فتح البیان فی مقاصد القرآن ۵/۱۱۴) اگر حدیث میں ”خاموش رہو“ کی زیادتی نہ بھی ہو تو بھی ”امام کے لیے ولا الضالین کہنے پر مقتدیوں کا آمین کہنا“ اس سے یہ بات نکلتی ہے کہ ولا الضالین تک مقتدی خاموش رہیں۔

(شرح الموطا للزرکانی باب ماجاء فی التامین خلف الامام) حضرت ابو موسیٰ اشعری رضی اللہ عنہ کی یہی روایت مسند احمد، صحیح ابو عوانہ، سنن ابن ماجہ، سنن ابو داؤد، سنن بیہقی، سنن دارقطنی اور دیگر کتب احادیث میں یہ روایت مروی ہے، جن میں ذکر ہے کہ جب امام قرآءة کرے تو تم خاموش رہو، یعنی اس میں قرآءة کا لفظ سورۃ فاتحہ اور ضم سورۃ دونوں کو شامل ہے، جبکہ صرف ضم سورۃ کے دوران خاموش رہنا اور سورۃ فاتحہ کے وقت قرآءة کرنا، یا سورۃ فاتحہ کے وقت خاموش رہنا اور ضم سورۃ کے دوران قرآءة کرنا کسی طرح بھی درست نہیں کیونکہ قرآءة سورۃ فاتحہ اور ضم سورۃ دونوں کا مجموعہ ہے، اسی مذکورہ مفہوم کو حضرت

ابو ہریرہ رضی اللہ عنہ سے مروی حدیث سے تائید ملتی ہے کہ رسول اللہ ﷺ نے فرمایا کہ جب امام قرآن کرے تو تم خاموش رہو۔

(دوسری دلیل): وہ احادیث جن میں ذکر ہے کہ امام کی قرآن ہی مقتدی کی قرآن ہے جو کہ حضرت عبداللہ بن عمر، حضرت ابن عباس، حضرت جابر رضی اللہ عنہ وغیرہ حضرات سے سنن ابن ماجہ، سنن بیہقی، سنن دارقطنی، مصنف ابن ابی شیبہ، موطا امام محمد میں منقول ہے اور سنن دارقطنی کی روایت جو کہ عبداللہ بن عباس رضی اللہ عنہ سے منقول ہے کہ چاہے امام آہستہ آواز سے قرآن کرے چاہے اونچی آواز سے کرے، اس مضمون کے تعلق کے ساتھ الشیخ علامہ ناصر الدین البانی رحمہ اللہ نے لکھا ہے کہ ابن تیمیہ نے ”فروع“ میں اس کو مضبوط قرار دیا ہے۔

(أصل صفة الصلاة للباني. نسخ القراءة وراء الامام)

یہ احادیث صاف اور صریح ہیں کہ خواہ سورۃ فاتحہ ہو یا ضم سورۃ، جہری نماز ہو یا سری نماز، امام کی قرآن مقتدی کے لیے کافی ہوگی۔

(تیسری دلیل): وہ احادیث جن میں رسول اللہ ﷺ نے اپنے پیچھے قرآن کرنے والوں کو منع فرمایا اور تنبیہ فرمائی یہ روایات حضرت عمران بن حصین، حضرت قتادہ، حضرت عبداللہ بن بخسینہ، حضرت ابو ہریرہ، حضرت عبداللہ بن مسعود، حضرت جابر بن عبداللہ رضی اللہ عنہم وغیرہ حضرات سے منقول ہے، ان روایات میں سری اور جہری دونوں نمازوں کا ذکر ہے، ان احادیث میں منازعت، کشمکش، خلط ملط وغیرہ کے الفاظ ہیں، کیونکہ نماز باجماعت میں قرآن امام کا حق ہے، اگر مقتدی بھی قرآن کرے تو اس کا مطلب یہ ہے کہ مقتدی نے امام کا حق چھین لیا، یہی منازعت ہے اسی لیے بعض احادیث کے الفاظ یہ بھی ہیں کہ ”مجھ سے قرآن چھینا جا رہا ہے“ لہذا ان روایات میں یہ نکات قابل غور ہیں:

(1) یہ کہ ان روایات میں اکثر ظہر کی نماز کا ذکر ہے، جب سری نماز میں خاموش رہنا ہے تو جہری نمازوں میں خاموش رہنا بدرجہ اولیٰ ہوگا۔

(2) آپ ﷺ کو تین دفعہ پوچھنا پڑا، گویا کہ یہ عمل آپ ﷺ کو پسند نہ تھا اور اس کے باوجود پوری جماعت میں صرف ایک صحابی نے قرآن کی وہ بھی اپنے جی (دل) میں، اور اس

پر بھی آپ ﷺ نے تحسین نہیں فرمائی بلکہ تشبیہ فرمائی۔

(3) آپ ﷺ نے مطلق قرآۃ کا لفظ استعمال کیا نہ کہ سورۃ فاتحہ یا سورۃ ضم کا۔

(4) وہ احادیث جن میں ذکر ہے کہ رسول اللہ ﷺ کے منع کرنے سے صحابہ کرام رضی اللہ عنہم

قرآۃ کرنے سے رک گئے، تو اس احادیث سے معلوم ہوا کہ صحابہ کرام رضی اللہ عنہم ابتداء میں

حضور کے پیچھے قرآۃ کرتے تھے، جیسا کہ تفسیر ابن ابی حاتم میں محمد بن کعب القرظی رضی اللہ عنہ کی

حدیث میں منقول ہے کہ صحابہ کرام رضی اللہ عنہم ابتداء میں رسول اللہ ﷺ کے پیچھے تسمیہ، سورۃ

فاتحہ اور ضم سورۃ سب کی قرآۃ کرتے تھے، لیکن پھر جب یہ آیت نازل ہوئی "وإذا قرأ

القرآن فاستمعوا له وانصتوا لعلکم ترحمون" تو صحابہ کرام رضی اللہ عنہم قرآۃ کرنے

سے رک گئے، پھر بھی بعض صحابہ کرام رضی اللہ عنہم جن کو معلوم نہ تھا وہ کبھی کبھی آپ ﷺ کے پیچھے

قرآۃ کر جاتے، اسی لیے احادیث میں کبھی فجر کی نماز کا، کبھی ظہر کی نماز کا اور کبھی عصر کی نماز کا

ذکر ہے اور بعض احادیث میں سورۃ فاتحہ کی قرآۃ کرنے کی اجازت کا بھی ذکر ہے اس کے

پڑھنے سے منازعت کا امکان کم تھا، بعد میں مکمل منع کر دیا گیا۔

(آثار السنن باب فی ترک القرآۃ خلف الامام فی الصلوات کلها)

(چوتھی دلیل): حضرت ابو بکرہ رضی اللہ عنہ کا رکوع میں بغیر فاتحہ پڑھے ملنا اور رسول اللہ ﷺ کا

اُسے نماز لوٹانے کا کہنا اس بات کی واضح دلیل ہے کہ بغیر فاتحہ کے نماز کامل ہو جاتی ہے۔

(پانچویں دلیل): وہ آثار صحابہ کرام جن میں مطلقاً قرآۃ خلف الامام سے منع فرمایا گیا ہے،

بلکہ قرآۃ خلف الامام کرنے والے پر شدید عتاب فرمایا ہے۔

(چھٹی دلیل): آئمہ اربعہ (امام ابو حنیفہ، امام مالک، امام شافعی اور امام احمد بن حنبل رضی اللہ عنہم)

میں سے کوئی بھی مطلقاً طور پر سری اور جہری نمازوں میں قرآۃ خلف الامام کے وجوب کے

قائل نہیں، تفصیل کے لیے مندرجہ ذیل حوالہ جات کا مطالعہ فرمائیں:

(موطا امام محمد باب القرآۃ فی الصلوۃ خلف الامام) کتاب الحجۃ للامام محمد باب القرآۃ

خلف الامام) (موطا امام مالک باب ترک القرآۃ خلف الامام فیما جہر فیہ) (کتاب الام

للامام شافعي، ابواب الصلوة) (التمهيد لابن عبد البر، رقم الحديث ۲۳۶) (المغني لابن قدامة،
مسئلة الباموم اذا سمع قراءة الامام طبع دار الكتب العلمية بيروت) (تحفة الاحوذى، باب
ما جاء في ترك القراءة خلف الامام) (الفقه الاسلامي وأدلة للذحيلي، باب يشترط في القراءة)
جمہور سلف و خلف ﷺ حضرات کا مسلک قرأت خلف الامام سے منع کرنا ہے:

شیخ الاسلام علامہ ابن تیمیہ رحمۃ اللہ علیہ قرأت خلف الامام کے مسئلہ پر بحث کرتے ہوئے اپنا اجمالی
موقف بیان کرتے ہوئے تحریر فرماتے ہیں کہ:

فالنزاع من الطرفين لكن الذين ينهون عن القراءة خلف الامام جمهور السلف
والخلف ومعهم الكتاب والسنة الصحيحة والذين اوجبوها على الباموم
فحديثهم ضعفه الائمة. (نوع العبادات لابن علامہ تیبیہ، صفحہ ۸۶)

مسئلہ زیر بحث میں نزاع تو طرفین سے ہے لیکن جو لوگ امام کے پیچھے قرأت سے منع کرتے
ہیں وہ جمہور سلف و خلف ہیں اور ان کے ہاتھ میں کتاب اللہ اور سنت صحیحہ ہے اور جو لوگ
قرأت مقتدی پر واجب قرار دیتے ہیں تو آئمہ حدیث نے ان کی حدیث کو ضعیف کہا ہے۔
علامہ محدث محمد بن اسمعیل امیر یمانی رحمۃ اللہ علیہ (المتوفی ۱۱۸۲ھ) کا تحقیقی فیصلہ:

ثم اختلف القائلون بوجوب القراءة فقیل في محل سكتات الامام، وقيل في
سكوتہ بعد تمام القراءة، ولا دليل لهذين القولين في الحديث.

(سبل السلام شرح بلو المرام ۱/۱۰۶)

پھر امام کے پیچھے قرأت کو واجب کہنے والے باہم اختلاف میں ہو گئے، بعض یہ کہتے ہیں کہ
امام کے سکتوں میں (قرأت کرنی چاہیے) اور بعض اس کے قائل ہیں کہ جب امام قرأت سے
فارغ ہو جائے (تو اس وقت مقتدی قرأت کر لے) لیکن دونوں باتوں کا حدیث میں کوئی
ثبوت نہیں۔

جمہور فقہاء امت کے نزدیک قرأت خلف الامام واجب نہیں:

هذا مالك في اهل الحجاز وهذا الثوري في اهل العراق وهذا الاوزاعي في اهل

الشام وهذا ليث في اهل مصر ما قالوا الرجل صلى وقرأ امامه ولم يقرأ هو صلوة باطلة. (المعنى لابن قدامة، مسئله المأموم اذا سمع قراءة الامام طبع دار الكتب العلمية بيروت) یہ اہل حجاز کے امام حضرت امام مالک رحمہ اللہ ہیں اور امام ثوری رحمہ اللہ ہیں جو اہل عراق کے امام ہیں اور یہ امام اوزاعی رحمہ اللہ ہیں جو اہل شام کے امام ہیں اور یہ لیث بن سعد رحمہ اللہ ہیں جو اہل مصر کے امام ہیں ان آئمہ مذکورہ میں کسی نے یہ فتویٰ نہیں دیا کہ جب امام قرآن کر رہا ہو اور مقتدی اس کے پیچھے نہ قرآن کرے تو اس کی نماز باطل ہے۔

و كذلك الامام مالك والامام احمد لم يكونوا قائلين بوجوب قراءة الفاتحة خلف الامام في جميع الصلوات. (تحفة الاحوذى، باب ما جاء في ترك القراءة خلف الامام) اسی طرح امام مالک رحمہ اللہ اور امام احمد رحمہ اللہ حضرات بھی تمام نمازوں میں امام کے پیچھے فاتحہ کی قرآن کے واجب ہونے کے قائل نہیں۔

فتح الاسلام علامہ ابن تیمیہ رحمہ اللہ کا تحقیقی اور بصیرت آموز فیصلہ:

وقد ثبت بالكتاب وللسنة وبالإجماع أن أنصت المأموم لقراءة امامه يتضمن معنى القراءة معه وزيادة.

(مجموعۃ الفتاویٰ ۲۳/۲۹۰، کتاب الصلاة، فصل الناس فی القراءة خلف الامام، طبع العبيكان) تحقیق یہ ہے کہ یہ بات قرآن کریم، حدیث شریف اور اجماع امت سے ثابت ہے کہ امام کی قرآن کی وجہ سے مقتدی کا خاموش رہنا ہی اس کے پڑھنے کے حکم میں ہے، بلکہ اس کو قرآن کے ثواب کے ساتھ خاموش رہنے کی وجہ سے حکم کی تعمیل کا ثواب بھی ملتا ہے۔

عن وهب بن كيسان أنه سمع جابر رضي الله عنه يقول من صلى ركعة لم يقرأ فيها بأم القرآن فلم يصل الا وراء الامام، رواه مالك في الموطأ وجابر آخر من مات من الصحابة بالمدينة وهو من أعيان تلك الطبقة وروى مالك ايضا عن نافع عن عبد الله بن عمر رضي الله عنه كان اذا سئل هل يقرأ أحد خلف الامام؛ يقول اذا صلى أحدكم خلف الامام فحسبه قراءة الامام واذا صلى وحده فليقرأ قال وكان عبد الله بن عمر رضي الله عنه لا يقرأ خلف

الامام و ابن عمر من أعلم الناس بالسنة و أتبعهم لها.

(مجموعۃ الفتاویٰ ۲۳/۱۳۲، کتاب الصلاة فصل الناس فی القراءة خلف الامام طبع العبيكان)
 وہب بن کیسان رضی اللہ عنہ سے مروی ہے کہ انہوں نے جابر بن عبد اللہ رضی اللہ عنہ کو یہ کہتے ہوئے سنا
 کہ جس نے نماز پڑھی اور اس میں سورت فاتحہ کی قرآنہ کی تو اس کی نماز نہیں، سوائے یہ کہ
 امام کے پیچھے ہو، اس کو امام مالک رضی اللہ عنہ نے موطا میں نقل کیا ہے، حضرت جابر بن عبد اللہ رضی اللہ عنہ
 مدینہ میں صحابہ رضی اللہ عنہم میں سب سے اخیر میں وفات پانے والے ہیں اور یہ اس طبقہ کے
 سربراہ اور وہ لوگوں میں سے تھے، نیز امام مالک رضی اللہ عنہ نے حضرت نافع رضی اللہ عنہ سے اور انہوں
 نے حضرت عبد اللہ بن عمر رضی اللہ عنہما سے روایت نقل کی ہے کہ جب تم میں سے کوئی شخص امام کے
 پیچھے نماز پڑھے تو اس کے لیے امام کی قرآنہ ہی کافی ہو جائے گی اور جب کوئی شخص تنہا نماز
 پڑھے تو وہ قرآنہ ضرور کرے، وہ فرماتے ہیں کہ حضرت عبد اللہ بن عمر رضی اللہ عنہما خود امام کے پیچھے
 قرآنہ نہیں کرتے تھے، جبکہ حضرت عبد اللہ بن عمر رضی اللہ عنہما لوگوں میں سب سے زیادہ سنت کے
 عالم تھے اور سب سے زیادہ تابع سنت تھے۔
 مزید لکھتے ہیں کہ:

وروی مسلم فی صحیحہ عن عطاء بن یسار أنه سأل زید بن ثابت رضی اللہ عنہ
 عن القراءة مع الامام فقال لا قرأ مع الامام شیء وروی البیهقی عن ابی وائل
 أن رجل سأل ابن مسعود رضی اللہ عنہ عن القراءة خلف الامام فقال أنصت
 للقرآن فان فی الصلاة لشغلا و سیکفیک ذاک الامام و ابن مسعود رضی اللہ
 عنہ و زید بن ثابت رضی اللہ عنہما فقہا أهل المدينة و أهل الکوفة من
 الصحابة. (مجموعۃ الفتاویٰ ۲۳/۱۳۲، سنن عن القراءة خلف الامام طبع العبيكان)

امام مسلم رضی اللہ عنہ نے اپنی صحیح میں عطاء بن یسار رضی اللہ عنہ سے نقل کیا ہے کہ انہوں نے خود حضرت زید
 بن ثابت رضی اللہ عنہ سے امام کے پیچھے مقتدی کے قرآنہ کے بارے میں پوچھا تو انہوں نے فرمایا
 کہ امام کے پیچھے کچھ بھی پڑھنے کی اجازت نہیں ہے اور امام بیہقی رضی اللہ عنہ نے ابوداؤد رضی اللہ عنہ سے
 روایت نقل کی ہے کہ ایک شخص نے حضرت عبد اللہ بن مسعود رضی اللہ عنہ سے امام کے پیچھے قرآنہ

کرنے کے بارے میں سوال کیا تو انہوں نے فرمایا کہ قرآن کے لیے خاموش رہو، امام کی قرآءت ہی تمہارے لیے کافی ہو جائے گی، عبد اللہ بن مسعود اور زید بن ثابت رضی اللہ عنہما اہل مدینہ اور اہل کوفہ میں فقیہ صحابی تھے۔

قرأت خلف الامام کی ممانعت پر قرآن مجید سے بصیرت آموز دلیل:
تفسیر طبری: علامہ ابن جریر طبری رضی اللہ عنہ اس آیت کی تفسیر میں فرماتے ہیں:

قال قال ابن زيد كان هارون عليه السلام يقول آمين فقال الله "قد أجيبك دعوتك بما" فصار التأمين دعوة صار شريكه فيها. (تفسیر الطبری ۱۲/۲۶۲، طبع دار ہجر)
حضرت عبد اللہ بن زید رضی اللہ عنہ فرماتے ہیں کہ حضرت موسیٰ علیہ السلام کی دُعا مانگنے پر حضرت ہارون علیہ السلام نے آمین کہا تھا تو اللہ تعالیٰ نے ارشاد فرمایا "تم دونوں کی دُعا قبول کر لی گئی" تو اس دُعا پر آمین کہنے والا اس دُعا میں شریک ہو جاتا ہے۔

قيل ان الدعى وان كان واحداً فان العاني كان مؤمناً وهو هارون فلذلك نسبت الاجابة اليهما لأن المؤمن داع و كذلك قال أهل التأويل.

(تفسیر الطبری ۱۲/۲۶۰، طبع دار ہجر)

پس اگر کوئی اعتراض کرنے والا کہے کہ دُعا کی نسبت دونوں کی طرف کیسے ہے؟ جب کہ دُعا مانگنے والا ایک تھا، تو جواب میں کہا جائے گا کہ اگرچہ دُعا مانگنے والا ایک تھا مگر دوسرا آمین کہنے والا تھا اور وہ حضرت ہارون علیہ السلام تھے، پس نسبت دُعا کی دونوں کی طرف صحیح ہے کیونکہ آمین کہنے والا بھی دُعا مانگنے والا ہوتا ہے۔

تفسیر کبیر: امام فخر الدین رازی رضی اللہ عنہ اس آیت کی تفسیر میں فرماتے ہیں:

وذلك لأن من يقول عند الدعاء الدعى آمين فهو أيضاً داع لأن قوله آمين تأويله استجب فهو سائل كما أن الدعى سائل أيضاً.

(تفسیر کبیر ۵/۳۳، طبع دار الکتب العلمیہ بیروت)

اور یہ اس لیے ہے کہ جو شخص دُعا مانگنے والے کی دُعا کے وقت آمین کہتا ہے وہ بھی دُعا مانگنے والا ہی شمار ہوتا ہے کیونکہ آمین کا معنی ہے "اے اللہ! قبول فرما" پس آمین کہنے والا سائل

ہے جسے کہ دُعَا مانگنے والا سائل ہے۔

تفسیر جلالین: علامہ جلال الدین سیوطی رحمۃ اللہ علیہ اس آیت کی تفسیر میں فرماتے ہیں:

أدعو ربکم تضرعاً حال تذللًا و خفیه سرّاً انه لا یحب البعثنین بالتشدد

ورفع الصوت. (تفسیر جلالین، صفحہ ۱۳۲، طبع دار العربیۃ)

مانگو اپنے رب سے عاجزی کے ساتھ اور پوشیدہ طور پر، اللہ تعالیٰ بلند آواز سے دُعَا مانگنے والوں کو پسند نہیں کرتا۔

قال ابن منیر فی ذکر مناسبتہ الباب بأن التامین دُعَاء وقال ان التامین

قائم مقام التلخیص بعد البسط فالداعی فصل المقاصد والمومن أتی بکلمة

تشمل جمعاً. (فتح الباری شرح بخاری ۲/۲۶۲، طبع دار الکتب العلمیۃ بیروت)

ابن منیر رحمۃ اللہ علیہ باب کے ساتھ حدیث کی مناسبت کے ذیل میں لکھتے ہیں کہ آمین دُعَا ہے

اور آمین تفصیل آمین کے بعد اختصار کے مترادف ہے، امام نے مقاصد و مطالب کو تفصیلاً

ذکر کیا اور اس پر آمین کہنے والا صرف یہ کلمہ کہتا ہے جو ساری دُعَا کو شامل ہے۔

استدلال: قرآن پاک کی اس آیت کی تفسیر سے ثابت ہو واجب حضرت موسیٰ علیہ السلام دُعَا مانگ

رہے تھے تو حضرت ہارون علیہ السلام بالکل خاموش مگر متوجہ تھے اور جب حضرت موسیٰ علیہ السلام نے

دُعَا ختم کی تو آپ علیہ السلام نے آمین کہی اور اللہ تعالیٰ نے ان (حضرت ہارون علیہ السلام) کو بھی دُعَا

کرنے والا فرمایا، اسی طرح جب امام فاتحہ پڑھتا ہے (یاد رہے فاتحہ کو بھی حدیث شریف

میں اللہ اور بندہ کے درمیان تقسیم بتایا گیا ہے کہ بندہ دُعَا کرتا ہے اور اللہ تعالیٰ جواب میں

قبول فرماتے رہتے ہیں) اور مقتدی حضرت ہارون علیہ السلام کی طرح خاموش اور متوجہ رہتا ہے

اور جب امام سورۃ فاتحہ ختم کرتا ہے تو مقتدی بھی آمین کہہ دیتے ہیں تو وہ فاتحہ امام اور مقتدی

دونوں کے لئے شمار ہو جاتی ہے جیسے قرآن پاک نے حضرت موسیٰ علیہ السلام کی دُعَا میں حضرت

ہارون علیہ السلام کیا۔

قرأت خلف الامام نہ کرنے پر عقلی دلیل امام ابوحنیفہ رحمۃ اللہ علیہ کی زبانی:

امام موفق احمد کی رحمۃ اللہ علیہ نے کتاب ”مناقب ابي حنيفة رحمۃ اللہ علیہ“ لکھی ہے اس میں آپ نے ایک

قصہ لکھا ہے جس کا خلاصہ یہ ہے کہ امام ابوحنیفہ رحمۃ اللہ علیہ کے ساتھ قرأت خلف الامام پر بعض علماء نے مباحثہ کیا تو آپ نے فرمایا کہ بحث و مناظرہ کے لئے ایک جماعت تشکیل دو، انہوں نے ایک جماعت بنائی، امام صاحب نے فرمایا کہ مجھ سے بحث میں سب بات کرو گے یا ایک کرے گا؟ انہوں نے کہا کہ ایک بات کرے گا، تو آپ نے فرمایا کہ بات کرنے کے لیے وہی منتخب کرو گے، اس کی بات سب کی بات سمجھی جائے گی یا ان کی اپنی بات ہوگی؟ وفد نے کہا نہیں وہ ہمارا نمائندہ اور وکیل ہوگا اور اس کی بات سب کی بات ہوگی، تب امام صاحب نے فرمایا کہ بس مناظرہ ہو گیا، وفد میں سے جو کم فہم تھے انہوں نے شور کیا کہ نہیں اب مناظرہ کرنا ہے، مگر ان کے ماہرین نے کہا کہ بس کرو اور چلے جاؤ کیونکہ تم مناظرہ ہار گئے ہو اور شکست کا تم لوگوں نے اقرار کر لیا ہے (امام ابوحنیفہ رحمۃ اللہ علیہ نے ان کو عملی طور پر بتا دیا کہ جب میرے سامنے ایک ہی وکیل بات کرے گا اور ان کی بات سب کی طرف سے سمجھی جائے گی اور سارے نہیں بولیں گے تو یہی ضابطہ و قاعدہ نماز کے متعلق بھی ہے کہ امام جو سب کی نماز کا ضامن ہوتا ہے، کی قرأت ہی سب کی قرأت سمجھی جائے گی)۔

حضرت علامہ شبیر احمد عثمانی رحمۃ اللہ علیہ نے "فتح الملہم" میں ایک بادشاہ اور اس کے پاس جانے والے وفد کا ذکر کیا ہے کہ مثلاً وفد کے تمام ارکان نے اگر بولنا شروع کیا تو بادشاہ کتنا ناراض ہوگا اور کہہ دیگا کہ کیا وفد کے سربراہ کا کلام سب کا کلام نہیں ہے؟ ہر ایک یہی کہے گا کہ ہاں ایسا ہی ہے، یہی وجہ ہے کہ مصنف عبدالرزاق میں ابراہیم نخعی رحمۃ اللہ علیہ کا یہ قول مذکور ہے کہ اسلام میں پہلی بدعت یہ شروع ہوئی کہ لوگوں نے امام کے پیچھے پڑھنا شروع کر دیا۔

امام احمد بن حنبل رحمۃ اللہ علیہ کا دو ٹوک فیصلہ:

وهذا النبي وأصحابه والتابعون وهذا مالك في أهل الحجاز وهذا الثوري في أهل العراق وهذا الاوزاعي في أهل الشام وهذا الليث في أهل مصر ما قالوا لرجل صلى وقرأ امامه ولم يقرأ هو صلواته باطلة.

(المغنى، صفحہ ۶۰۲، خیر الکلام فی وجوب فاتحہ خلف الامام، صفحہ ۳۴، طبع مکتبہ نعمانیہ)

یہ آنحضرت صلی اللہ علیہ وسلم صحابہ رضی اللہ عنہم اور تابعین رضی اللہ عنہم میں اہل حجاز (اہل مکہ) میں امام مالک رحمۃ اللہ علیہ

ہیں، اہل عراق میں امام ثوری رضی اللہ عنہ ہیں، اہل شام میں امام اوزاعی رضی اللہ عنہ ہیں، اہل مصر میں امام لیث رضی اللہ عنہ ہیں، ان میں سے کسی نے ایسے شخص کی نماز کو باطل نہیں کہا جس نے جہری نماز میں امام کی اقتداء کی اور قرآنہ کی۔

امام شافعی رضی اللہ عنہ بھی جہری نمازوں میں قرأت خلف الامام کے قائل نہیں:

کل صلاة صليت خلف الإمام والإمام يقرأ قرآنه لا يسمع فيها قرأها.

(کتاب الامم للشافعی ۱/۱۶۴، ابواب الصلاة، طبع دار المعرفۃ بیروت)

ہم کہتے ہیں کہ ہر وہ نماز جو امام کی پیچھے پڑھی جائے اور امام ایسی قرآنہ کر رہا ہو جو سنی نہ جانی ہو تو مقتدی ایسی نماز میں قرآنہ کریں۔

نوٹ: یعنی سنی جانے والی نمازوں میں قرآنہ نہ کریں، آج کل تو لاؤڈ اسپیکر کی وجہ سے ہر کسی کو امام کی قرآنہ سنائی دیتی ہے خواہ مقتدی کتنی ہی دور کیوں نہ ہو۔

اکابر علمائے اہل حدیث فاتحہ خلف الامام نہ پڑھنے والے کی نماز کو باطل نہیں سمجھتے:

(1) مولانا ارشاد الحق اثری رضی اللہ عنہ لکھتے ہیں کہ:

امام بخاری رضی اللہ عنہ سے لے کر دور قریب کے محققین علمائے اہل حدیث تک کسی کی تصنیف میں یہ دعویٰ نہیں کیا گیا کہ دیانت دارانہ تحقیق کے بعد فاتحہ نہ پڑھنے والے کی نماز باطل ہے اور وہ بے نماز ہے۔ (توضیح الکلام فی وجوب القراءة خلف الامام، صفحہ ۷۱، طبع ادارۃ العلوم الاثریہ فیصل آباد)

(2) عطا اللہ حنیف بھوجیالی رضی اللہ عنہ لکھتے ہیں کہ:

اہل حدیث امام کے پیچھے سورت فاتحہ نہ پڑھنے والے کو ”بے نماز“ سمجھتے ہیں حالانکہ یہ دعویٰ بلا دلیل ہے، امام بخاری رضی اللہ عنہ سے لے کر محققین علماء اہل حدیث تک کسی تصنیف میں

یہ دعویٰ نہیں کیا گیا۔ (خیر الکلام فی وجوب فاتحہ خلف الامام (مقدمہ) صفحہ ۱۴، طبع مکتبہ نعمانیہ)

(3) شیخ الکل حافظ محمد گوندلوی رضی اللہ عنہ لکھتے ہیں کہ:

امام بخاری رضی اللہ عنہ سے لے کر محققین علماء اہل حدیث تک کسی تصنیف میں یہ دعویٰ نہیں کیا گیا کہ امام کے پیچھے سورت فاتحہ نہ پڑھنے والے کی نماز نہیں۔

(خیر الکلام فی وجوب فاتحہ خلف الامام، صفحہ ۳۳، طبع مکتبہ نعمانیہ)

سورة فاتحہ قرأت قرآن میں شامل ہے:

فَإِذَا قَرَأْتَ الْقُرْآنَ فَاسْتَعِذْ بِاللَّهِ مِنَ الشَّيْطَانِ الرَّجِيمِ. (سورة النحل، آیت ۹۸)
جب تم قرآن پڑھنے لگو تو شیطان مردود سے اللہ کی پناہ مانگ لیا کرو۔

استدلال: اللہ تعالیٰ نے حکم فرمایا کہ جب قرآن کی قرأت کرنے لگو تو تعوذ پڑھ لیا کرو، چنانچہ سورة فاتحہ سے پہلے تعوذ کا پڑھنا اس بات کی واضح دلیل ہے کہ سورة فاتحہ قرأت قرآن کا حصہ ہے، الگ نہیں۔

عن أبي سعيد رضي الله عنه ان رسول الله صلى الله عليه واله وسلم كان يقول قبل القراءة اعوذ بالله من الشيطان الرجيم۔

(مصنف عبد الرزاق باب متى يستعين رقم الحديث ۲۵۸۹) (مسند أبي يعلى رقم الحديث ۱۱۰۸)
حضرت ابو سعید خدری رضی اللہ عنہ روایت کرتے ہیں کہ بے شک رسول اللہ ﷺ قرأت سے پہلے ”اعوذ بالله من الشيطان الرجيم“ پڑھتے۔

استدلال: ظاہر ہے تعوذ سورة فاتحہ اور سورة سے پہلے ہی پڑھی جاتی ہے لہذا اس حدیث میں واضح حکم ہے کہ سورة فاتحہ اور سورة دونوں قرأت میں شامل ہے۔

عن أبي سعيد بن المعلى رضي الله عنه قال مرني رسول الله صلى الله عليه واله وسلم فقال ألم يقل الله يا أيها الذين آمنوا أستجيبوا لله وللرسول اذا دعاكم ثم قال ألا أعلمك سورة أعظم سورة من القرآن قبل أن أخرج من المسجد فلما أراد أن يخرج قال الحمد لله رب العالمين - وهي السبع المثاني والقرآن العظيم الذي أوتيتم۔ (صحیح بخاری باب ما جاء في فاتحة الكتاب)

ابو سعید بن معلی رضی اللہ عنہ فرماتے ہیں کہ رسول اللہ ﷺ میرے پاس سے گزرے تو آپ ﷺ نے فرمایا کہ کیا اللہ تعالیٰ نے نہیں فرمایا کہ اللہ اور اس کے رسول ﷺ جب تمہیں پکاریں تو اس کا جواب دو (یعنی ان کی اطاعت کرو) پھر آپ ﷺ نے فرمایا کہ کیا میں تمہیں اس سے پہلے کہ مسجد سے باہر نکلوں ایک سورة نہ سکھاؤں؟ پھر جب آپ ﷺ نے باہر جانے کا ارادہ کیا تو فرمایا کہ وہ سورة فاتحہ ہے اور وہی سبع مثانی ہے اور قرآن عظیم ہے جو تمہیں دیا گیا۔

عن أبي هريرة رضي الله عنه ان النبي صلى الله عليه واله وسلم قال اذا قمت الى الصلوة فكبر ثم اقرأ ما تيسر معك من القرآن ثم اركع حتى تطبئن راكعاً ثم ارفع. (صحيح بخاری، باب امر النبي ﷺ الذي لا يتبهر ركوعه بالاعادة)

حضرت ابو ہریرہ رضی اللہ عنہ کی طویل روایت میں ہے کہ نبی کریم ﷺ نے ایک صحابی کو نماز کی تعلیم دیتے ہوئے فرمایا کہ نماز کے لیے کھڑے ہو تو تکبیر کہو اور جس قدر ہو سکے قرآن پڑھو، اس کے بعد رکوع کرو یہاں تک کہ اطمینان سے ادا ہو جائے تو اس کے بعد سر اٹھاؤ (قومہ کے لیے)۔

استدلال: اس حدیث میں رسول اللہ ﷺ نے مطلقاً قرآن پڑھنے کا حکم فرمایا تو ظاہر ہے اس سے سورۃ فاتحہ اور دوسری سورۃ پڑھنا ہی مراد ہے۔

عن عائشة رضي الله عنها قالت كان رسول الله صلى الله عليه واله وسلم يفتح الصلوة بالتكبير والقرأة "بالحمد لله رب العالمين". (سنن ابو داؤد، باب افتتاح الصلوة)

حضرت عائشہ رضی اللہ عنہا فرماتی ہیں کہ رسول اللہ ﷺ نماز تکبیر سے اور قرأة "الحمد لله رب العالمين" سے شروع فرماتے۔

یہی حدیث معمولی الفاظ کے فرق کے ساتھ مندرجہ ذیل کتب میں بھی مذکور ہے:

(صحيح مسلم، باب ما يجمع صفة الصلوة) (سنن ابن ماجه، باب القرأة) (مصنف ابن أبي شيبة، باب من لا يجهر بسم الله الرحمن الرحيم) (صحيح ابن حبان، باب ذكر وصف ما يفتح به المرء صلاته) (مسند احمد رقم الحديث ۲۵۱۹۸، ۲۳۶۲۷)

عن أبي هريرة رضي الله عنه قال قال لي رسول الله صلى الله عليه واله وسلم اخرج فناد في المدينة أنه لا صلوة الا بقرآن.

(سنن ابو داؤد، باب من ترك القرأة في الصلوة بفاتحة الكتاب)

حضرت ابو ہریرہ رضی اللہ عنہ فرماتے ہیں کہ رسول اللہ ﷺ نے مجھے حکم دیا کہ میں اعلان کروں کہ بغیر قرآن پڑھے نماز صحیح نہیں ہوتی (یعنی فاتحہ اور کوئی سورۃ پڑھے بغیر نماز نہیں ہوتی)۔

عن أنس رضي الله عنه أن النبي صلى الله عليه واله وسلم وأب بكر و عمرو

عثمان رضی اللہ عنہم كانوا يفتتحون القراءة بالحمد لله رب العالمين.

(سنن ابو داؤد، باب افتتاح الصلوة)

حضرت انس رضی اللہ عنہ سے روایت ہے کہ نبی کریم ﷺ، ابو بکر، عمر عثمان رضی اللہ عنہم قرأت ”الحمد لله رب العالمين“ سے شروع فرماتے۔

یہی حدیث معمولی الفاظ کے فرق کے ساتھ مندرجہ ذیل کتب میں بھی مذکور ہے:

(سنن ابن ماجہ، باب افتتاح الصلاة) (سنن ترمذی، باب فی افتتاح القراءة) (سنن نسائی، باب

البدائة بفاتحة الكتاب قبل السورة) (صحیح بخاری، باب ما یقرأ بعد التكبير) (صحیح مسلم،

باب حجة من قال لا یجهر بالبسلة) (مسند احمد رقم الحدیث ۱۲۶۵۱، ۱۱۵۵۲، ۱۳۵۲۰) (الاستذکار لابن

عبد البر رقم الحدیث ۴۵۶۹) (مصنف ابن ابی شیبہ، باب من لا یجهر بسم الله الرحمن الرحيم)

(سنن دارمی، باب کراهية الجهر بسم الله الرحمن الرحيم)

عن علی رضی اللہ عنہ قال قال النبی صلی اللہ علیہ وآلہ وسلم کیف تقرأ اذا

قمت الى الصلوة قلت ”الحمد لله رب العالمين“ فقال قل ”بسم الله الرحمن

الرحيم“۔ (سنن دارقطنی، باب وجوب القراءة بسم الله الرحمن الرحيم فی الصلاة)

حضرت علی رضی اللہ عنہ فرماتے ہیں کہ نبی کریم ﷺ نے مجھ سے پوچھا کہ جب نماز پڑھتے ہو تو

قرأت کیسے کرتے ہو؟ میں نے عرض کیا میں ”الحمد لله رب العالمين“ پڑھتا ہوں تو آپ ﷺ

نے فرمایا تم ”بسم الله الرحمن الرحيم“ بھی پڑھا کرو۔

آثار صحابہ کرام رضی اللہ عنہم:

عن حميد أن أبا بكر رضي الله عنه يفتح القراءة ”الحمد لله رب العالمين“۔

(مصنف ابن ابی شیبہ، باب من لا یجهر بسم الله الرحمن الرحيم)

حضرت حمید رضی اللہ عنہ سے روایت ہے کہ حضرت ابو بکر صدیق رضی اللہ عنہ نماز کی قرأت ”الحمد لله رب

العالمين“ سے شروع فرماتے۔

عن عبد الله رضي الله عنه أنه كان يفتح القراءة ”الحمد لله رب العالمين“۔

(مصنف ابن ابی شیبہ، باب من لا یجهر بسم الله الرحمن الرحيم)

حضرت عبد اللہ رضی اللہ عنہ قرأت ”الحمد لله رب العالمين“ سے شروع فرماتے۔

عن حميد عن أنس رضي الله عنه أنه كان يستفتح القراءة بحمد الله رب العالمين. (مصنف ابن أبي شيبة باب من لا يجهر ببسم الله الرحمن الرحيم)
حضرت حميد رضي الله عنه سے روایت ہے کہ حضرت انس رضي الله عنه قرآن "الحمد لله رب العالمين" سے شروع فرماتے۔

امام کے ساتھ رکوع میں ملنے والے کی وہ رکعت شمار ہوگی:
جس شخص نے امام کو رکوع میں پالیا یعنی امام کے رکوع سے اٹھنے سے پہلے امام کیساتھ رکوع میں شامل ہو گیا تو اس نے وہ رکعت پالی، حضرات صحابہ کرام رضي الله عنهم کا بھی یہی فتویٰ ہے اور امت کا اجمالی عمل بھی یہی ہے۔

وَأَقِيمُوا الصَّلَاةَ وَآتُوا الزَّكَاةَ وَارْكَعُوا مَعَ الرَّاكِعِينَ. (سورة البقرة آیت ۴۳)
اور نماز قائم کرو اور زکوٰۃ ادا کرو اور رکوع کرنے والوں کے ساتھ رکوع کرو۔

استدلال: اس آیت میں نماز باجماعت کا ذکر ہے، نماز باجماعت میں قیام، رکوع، سجدہ اور قعدہ سب کچھ ہوتا ہے مگر اللہ تعالیٰ نے اس مقام پر بالخصوص رکوع کا ذکر فرمایا "اور رکوع کرنے والوں کے ساتھ رکوع کرو" اس کی حکمت یہ معلوم ہوتی ہے کہ امام کے ساتھ رکوع میں شامل ہونے سے رکعت مل جاتی ہے جبکہ امام کے ساتھ سجدہ میں شامل ہوں تو رکعت شمار نہیں ہوتی۔

عن أبي بكر رضي الله عنه أنه أتته الى النبي صلى الله عليه واله وسلم وهو راكع فركع قبل أن يصل الى الصف فقال فذكر ذلك النبي صلى الله عليه واله وسلم فقال زادك الله حرصا ولا تعد. (صحيح بخاری باب اذاركع دون الصف)
حضرت ابو بکر رضي الله عنه فرماتے ہیں کہ وہ نبی کریم صلی اللہ علیہ وسلم کے قریب اس حالت میں پہنچے کہ آپ صلی اللہ علیہ وسلم رکوع میں چلے گئے تھے چنانچہ حضرت ابو بکر رضي الله عنه صف میں ملنے سے پہلے ہی (تکبیر تحریر کہہ کر) رکوع میں چلے گئے اس کا ذکر آپ صلی اللہ علیہ وسلم سے نماز کے بعد کیا گیا تو آپ صلی اللہ علیہ وسلم نے ابو بکر رضي الله عنه سے فرمایا کہ اللہ تجھے نیکی کرنے پر اور زیادہ حرصیں کرے مگر آئندہ ایسا نہ کرنا۔

یہی حدیث معمولی الفاظ کے فرق کے ساتھ مندرجہ ذیل کتب میں بھی مذکور ہے:

(سنن نسائی، باب الركوع دون الصف) (القرأة خلف الامام للبغاري، باب هل يقرأ بأكثر من فاتحة الكتاب خلف رقم الحديث ۹۶) (سنن ابوداؤد، باب الرجل يركع دون الصف) (مسند البزار، رقم الحديث ۳۹۵۱) (سنن طحاوی رقم الحديث ۵۵۰۵) (المنتقى لابن جارود، باب الرجل يصلي خلف القوم وحدة رقم الحديث ۳۱۸) (معجم ابن الأعرابي رقم الحديث ۵۵۰۵) (المعجم الأوسط للطبراني، رقم الحديث ۲۱۹۶) (صحيح ابن حبان رقم الحديث ۲۱۹۳) (سنن الكبرى للبيهقي، باب من ركع دون الصف وفي ذلك دليل على ادراك الركعة ولو لا ذلك لها تكفوة) (المعجم الكبير للطبراني رقم الحديث ۱۰۳۰) (سنن الصغير للبيهقي، باب اذا ركع دون الصف) (سنن الكبرى للبيهقي، باب من جوز الصلاة دون الصف) (مسند أبي داؤد طيالسي، رقم الحديث ۹۱) (كتاب الآثار للامام محمد، باب من سبق بشئ من صلاة رقم الحديث ۲۸۶) (معرفة السنن والآثار للبيهقي، باب صلاة المنفرد خلف الامام) (شرح السنة للبغوي، باب من صلي خلف الصف وحدة) (مصنف عبد الرزاق، باب من دخل والامام فركع قبل أن يصل) (مسند احمد رقم الحديث ۲۰۳۵، ۲۰۳۰۵)

فائدہ: اس حدیث کو نقل کرنے کے بعد حافظ ابن حجر رحمۃ اللہ علیہ تحریر فرماتے ہیں کہ:

عن الحسن عند الطبراني فقال أيكم صاحب هذا النفس؟ قال خشيت أن

تفوتني الركعة معك. (فتح الباری شرح صحیح بخاری، باب اذا ركع دون الصف)

امام طبرانی رحمۃ اللہ علیہ نے حضرت حسن بصری رحمۃ اللہ علیہ سے نقل کیا ہے کہ نماز کے بعد (رسول اللہ ﷺ)

نے پوچھا کہ کس نے ایسا کیا؟ تو ابو بکرہ رضی اللہ عنہ نے عرض کیا کہ میں نے ایسا کیا ہے کیوں کہ

مجھے خوف تھا کہ میں آپ ﷺ کے ساتھ میری یہ رکعت فوت نہ ہو جائے۔

عن أبي هريرة رضي الله عنه قال قال رسول الله صلى الله عليه واله وسلم اذا

جئتم الى الصلوة ونحن سجدوا فاسجدوا ولا تعتدوها شيئا ومن ادرك الركعة

فقد ادرك الصلوة. (سنن ابوداؤد، باب في الرجل يدرك الامام ساجدا كيف يضع)

حضرت ابو ہریرہ رضی اللہ عنہ سے روایت ہے کہ رسول اللہ ﷺ نے فرمایا جب تم نماز کے لیے آؤ

ہم سجدے کی حالت میں ہوں تو تم لوگ سجدہ کر لو لیکن اس رکعت کو شمار نہ کرو اور جس شخص نے

رکوع پایا تو اس نے نماز پالی (یعنی رکوع میں شرکت پوری رکعت میں شرکت کے برابر ہے)۔

یہی حدیث معمولی الفاظ کے فرق کے ساتھ مندرجہ ذیل کتب میں بھی مذکور ہے:

المستدرک للحاکم، رقم الحدیث ۷۸۶، (مصنف عبدالرزاق، باب أدرك ركعة أو سجدة)

عن أبي هريرة رضي الله عنه أن رسول الله صلى الله عليه وآله وسلم قال من أدرك الركعة من الصلاة فقد أدركها قبل أن يقيم الإمام صلبه.

(ضحیح ابن خزیمہ، رقم الحدیث ۱۶۲۲، طبع دارالکتب العلمیہ بیروت)

حضرت ابو ہریرہ رضی اللہ عنہ سے روایت ہے کہ رسول اللہ ﷺ نے فرمایا جس نے امام کے رکوع سے اٹھنے سے پہلے رکوع کو پایا اس نے وہ رکعت پالی۔

یہی حدیث معمولی الفاظ کے فرق کے ساتھ مندرجہ ذیل کتب میں بھی مذکور ہے:

(سنن دارمی، باب من ادرك ركعة من الصلاة فقد ادرك) (سنن الکبریٰ للبیہقی، باب ادراك الامام في الركوع) (موطأ امام محمد، باب الرجل يسبق ببعض الصلاة) (سنن دارقطنی، باب من ادرك الامام قبل اقامة صلبه فقد ادرك الصلاة)

عن عبد الله بن مغفل رضي الله عنه قال قال النبي صلى الله عليه وآله وسلم اذا وجدتم ساجداً فاسجدوا أو راكعاً فاركعوا أو قائماً فقوموا ولا تعتدوا بالسجود

اذالم تداركوا الركعة. (مختصر سلسلۃ الاحادیث الصحیحہ للبانی، رقم الحدیث ۵۲۲)

حضرت عبداللہ بن مغفل رضی اللہ عنہ سے روایت ہے کہ نبی کریم ﷺ نے فرمایا جب تم امام کو سجدہ کی حالت میں پاؤ تو اس کے ساتھ سجدہ کرو اور اگر رکوع میں پاؤ تو اس کے ساتھ رکوع کرو اور اگر قیام کی حالت میں پاؤ تو اس کے ساتھ قیام کرو لیکن جب تک رکوع نہ ملے اس وقت تک رکعت کا کوئی اعتبار نہیں۔

عن عبد العزيز بن رفيع رضي الله عنه عن النبي صلى الله عليه وآله وسلم اذا جئتم والامام راكعاً فاركعوا وان كان ساجداً فاسجدوا ولا تعتدوا بالسجود

اذالم يكن معه الركوع. (سنن الکبریٰ للبیہقی، باب ادراك الامام في الركوع)

حضرت عبدالعزیز بن رفیع رضی اللہ عنہ سے روایت ہے کہ نبی کریم ﷺ نے یہ فرمایا جب تم امام کو رکوع میں پاؤ تو رکوع کرو اور اگر سجدے میں پاؤ تو سجدہ کرو اور سجدہ کا کوئی اعتبار نہیں اگر تمہیں (امام) کے ساتھ رکوع نہیں ملا۔

عن عبد العزيز بن محمد البكي عن النبي صلى الله عليه واله وسلم قال من لم يدرك الركعة لم يدرك الصلاة. (سنن الكبرى للبيهقي، باب ادراك الامام في الركوع) حضرت عبد العزيز بن محمد البكي رضي الله عنه روایت کرتے ہیں کہ نبی کریم ﷺ نے یہ فرمایا کہ جس کا رکوع رہ گیا تو اس کی وہ نماز (کی رکعت بھی) رہ گئی۔

عن أبي هريرة رضي الله عنه قال قال رسول الله صلى الله عليه واله وسلم اذا جئتم ونحن سجد فاسجدوا ولا تعدوا شيئا ومن أدرك الركعة فقد أدرك الصلاة. (سنن الكبرى للبيهقي، باب ادراك الامام في الركوع) حضرت ابو ہریرہ رضي الله عنه روایت کرتے ہیں کہ رسول اللہ ﷺ نے یہ فرمایا کہ جب تم نماز کے لیے آؤ اور (امام) کو سجدہ میں پاؤ تو سجدہ میں چلے جاؤ اور مت روکو اور جس کا رکوع رہ گیا اس کی نماز کی (وہ رکعت) رہ گئی۔

عن أبي هريرة رضي الله عنه قال قال النبي صلى الله عليه واله وسلم اذا أتى أحدكم الصلاة فليزكع دون الصف حتى يأخذ مكانه من الصف.

(سنن طحاوی، باب من صلی خلف الصف وحده) حضرت ابو ہریرہ رضي الله عنه روایت کرتے ہیں کہ نبی کریم ﷺ نے یہ فرمایا کہ جب تم نماز کے لیے آؤ تو صف سے الگ رکوع میں مت چایا کرو اس وقت رکوع کرو جب صف میں پہنچ جاؤ۔ استدلال: کیونکہ حضرات صحابہ رضي الله عنهم اور تابعین رضي الله عنهم رکعت کو پانے کے لئے صف سے پہلے ہی رکوع کر لیتے تاکہ رکعت مل جائے، اسی لئے حضرت ابو ہریرہ رضي الله عنه فرما رہے ہیں کہ (کوشش کیا کریں کہ) صف میں پہنچ کر رکوع کیا جائے۔

عن عبد الله بن أبي أوفى رضي الله عنه أن النبي صلى الله عليه واله وسلم كان يقوم في الركعة الأولى من الصلاة الظهر حتى لا يسمع وقع قدمه.

(سنن ابوداؤد، باب القراءة في الظهر) حضرت عبد اللہ بن اوفی رضي الله عنه روایت کرتے ہیں بے شک نبی کریم ﷺ ظہر کی نماز کی پہلی رکعت میں اتنی دیر قیام کرتے یہاں تک کہ قدموں کی آواز کو نہ سنتے۔

استدلال: یعنی جب تک کسی نمازی کے قدموں کی آواز سنتے قرآن فرماتے تاکہ وہ رکوع میں مل سکے اور اُسے وہ رکعت مل جائے، اور جب قدموں کے آنے کی آواز بند ہو جاتی تو رکوع فرماتے، اگر رکوع میں ملنے سے رکعت شمار نہ ہوتی تو اس انتظار کو کوئی مقصد نہ ہوتا۔

عن أبي مالك الأشعري رضي الله عنه عن رسول الله صلى الله عليه واله وسلم أنه كان يسوي بين الأربع ركعات في القراءة والقيام ويجعل الركعة الأولى هي أطولهن لكي يعثوب الناس. (مسند احمد رقم الحديث ۲۲۲۰۴)

حضرت ابو مالک اشعری رضی اللہ عنہ فرماتے ہیں کہ رسول اللہ ﷺ نماز کی چاروں رکعتوں کو قیام اور قرآن میں برابر کرتے تھے، مگر پہلی رکعت کو سب سے لمبی کرتے تھے تاکہ صحابہ کرام رضی اللہ عنہم اس کو حاصل کر سکیں۔

عن عطاء أنه سمع عبد الله بن الزبير رضي الله عنه على المنبر يقول للناس اذا دخل أحدكم المسجد والناس ركوع فليركع حين يدخل ثم ليذهب راعياً حتى يدخل في الصف فان ذلك السنة قال عطاء وقد رأيتاه هو يفعل ذلك.

(صحیح ابن خزیمہ، رقم الحدیث ۱۵۰۱، طبع دار الکتب العلمیہ بیروت)

حضرت عطاء رضی اللہ عنہ فرماتے ہیں کہ انہوں نے حضرت عبد اللہ بن زبیر رضی اللہ عنہ کو منبر پر یہ فرماتے ہوئے سنا کہ جب تم میں سے کوئی شخص اس حال میں مسجد میں داخل ہو کہ لوگ رکوع میں ہوں تو لوگوں کے ساتھ رکوع میں شامل ہو جائے، پھر رکوع کی ہی حالت میں آہستہ آہستہ چلتے چلتے صف میں شامل ہو جائے، بلاشبہ یہ سنت (نبوی ﷺ) ہے، حضرت عطاء رضی اللہ عنہ فرماتے ہیں کہ میں نے حضرت عبد اللہ بن زبیر رضی اللہ عنہ کو ایسے ہی کرتے دیکھا ہے۔

آثار صحابہ کرام رضی اللہ عنہم و تابعین رضی اللہ عنہم

عن زيد بن علي عن أبيه عن جده عن علي رضي الله عنه قال اذا أدركت الامام وهو راكع ورکعت معه بتلك الركعة واذا أدركته وهو ساجد وسجدت معه فلا تعد بتلك الركعة. (مسند امام زيد بن علي باب الرجل يدرك مع الامام بعض الصلاة) حضرت زيد بن علی رضی اللہ عنہ کے دادا حضرت علی رضی اللہ عنہ سے روایت کرتے ہیں کہ انہوں نے فرمایا تم نے

امام کو رکوع میں پالیا اور اس کے ساتھ رکوع کر لیا تو یہ رکعت شمار کر لو اور اگر سجدہ میں پایا تو اس کے ساتھ سجدہ کر لو مگر وہ رکعت شمار نہ کرو۔

أن زيد بن ثابت و ابن عمر رضی اللہ عنہم کان یفتیان الرجل اذا انتہی الی القوم وہم رکوع أن یکبر تکبیرة وقد أدراک الرکعة قالوا وان وجدہم سجوداً سجداً معہم ولم یعتد بذلک. (موطا امام مالک، باب من ادراک ارکعة من الصلوة)
حضرت زید بن ثابت رضی اللہ عنہ اور حضرت عبداللہ بن عمر رضی اللہ عنہما فتویٰ دیا کرتے تھے کہ جو شخص جماعت کو رکوع کی حالت میں پالے وہ تکبیر کہہ کر رکوع کرے تو اسکی رکعت ہوگی اور اگر سجدہ کی حالت میں ملا تو رکعت شمار نہ ہوگی۔

یہی حدیث معمولی الفاظ کے فرق کے ساتھ مندرجہ ذیل کتب میں بھی مذکور ہے:

(مصنف عبد الرزاق، باب الرجل یدخل والامام را کع کم یکبر) (مصنف ابن ابی شیبہ، باب الرجل یدرک الامام وھو را کع هل)

عن الزہری عن عروہ بن الزبیر وزید بن ثابت یحییان والامام را کع فیکبران تکبیرة الافتتاح للصلوة وللرکعة.

(مصنف ابن ابی شیبہ، باب الرجل یدرک الامام وھو را کع هل)

حضرت زہری رضی اللہ عنہ بیان کرتے ہیں کہ حضرت عروہ بن زبیر اور حضرت زید بن ثابت رضی اللہ عنہما اس وقت پہنچے کہ امام رکوع میں چلے گئے تھے تو انہوں نے دو تکبیریں کہیں، ایک نماز کے شروع کی اور دوسری رکوع کے لیے۔

عن خارجہ بن زید بن ثابت أن زید بن ثابت یر کع علی عتبیہ المسجد ووجہہ الی القبلة ثم یمشی معترضاً علی شقہ الايمن أن وصل الی الصف أولہ یصل.

(سنن طحاوی، باب من صلی خلف الصف وحده)

حضرت خارجہ بن زید رضی اللہ عنہ بیان فرماتے ہیں کہ حضرت زید بن ثابت رضی اللہ عنہ مسجد کی دہلیز میں قدم رکھتے ہی قبلہ رو ہو کر رکوع میں چلے جاتے پھر (بحالت رکوع) دائیں طرف (صف کی طرف) چل پڑتے اور رکوع سے پوری رکعت شمار کرتے چاہے آپ صف تک پہنچتے یا نہ پہنچتے۔

عن مالك أنه بلغته أن عبد الله بن عمر وزيد بن ثابت رضی اللہ عنہم كانا يقولان من ادرك الركعة فقد ادرك السجدة. (موطا امام مالك باب فيمن أدرك ركعة من الصلاة) حضرت امام مالک رضی اللہ عنہ سے روایت ہے کہ عبد اللہ بن عمر رضی اللہ عنہ اور زید بن ثابت رضی اللہ عنہ دونوں فرمایا کرتے تھے کہ جس شخص نے رکوع پالیا اس نے سجدہ بھی پالیا۔
یہی حدیث معمولی الفاظ کے فرق کے ساتھ مندرجہ ذیل کتب میں بھی مذکور ہے:

(سنن الکبریٰ للبیہقی، باب ادراك الامام في الركوع) (موطا امام محمد، باب القراءة في الصلوة خلف الامام) (شرح السنة للبخاری، باب من صلی خلف الصف وحده)

عن سهل بن حنيف أنه رأى زيد بن ثابت دخل المسجد والامام راكع فمشى حتى أمكنه أن يصل الصف وهو راكع كبر فركع ثم دب وهو راكع حتى وصل الصف. (سنن الکبریٰ للبیہقی، باب من ركع دون الصف وفي ذلك دليل على ادراك الركعة ولو لا ذلك لما تكلفوا) حضرت سهل بن حنیف رضی اللہ عنہ بیان کرتے ہیں کہ میں نے دیکھا کہ حضرت زید بن ثابت رضی اللہ عنہ جب مسجد میں داخل ہوئے تو امام رکوع میں تھا تو وہ تکبیر کہہ کر رکوع میں چلے گئے یہاں تک کہ چلتے چلتے صف میں مل گئے۔

عن نافع عن ابن عمر رضی اللہ عنہ أنه كان يقول من أدرك الامام راكعاً فركع قبل أن يرفع الامام رأسه فقد أدرك تلك الركعة.

(سنن الکبریٰ للبیہقی، باب ادراك الامام في الركوع) حضرت نافع رضی اللہ عنہ سے روایت ہے کہ عبد اللہ بن عمر رضی اللہ عنہ فرماتے ہیں جب تم نے امام کو رکوع میں پا کر اس کے سر اٹھانے سے پہلے رکوع کر لیا تو تحقیق تم نے اس رکعت کو پالیا۔
یہی حدیث معمولی الفاظ کے فرق کے ساتھ مندرجہ ذیل کتب میں بھی مذکور ہے:

(مصنف ابن ابی شیبہ، باب من قال اذا أدركت الامام وهو راكع فوضعت يديك على ركبتيك من قبل أن يرفع رأسه فقد أدركته) (مصنف عبد الرزاق، باب الرجل يدرك الامام وهو راكع فيركع الامام قبل أن يركع)

عن أبي الاحوص عن ابن مسعود رضی اللہ عنہ قال من لم يدرك الامام راكعاً لم يدرك تلك الركعة. (سنن الکبریٰ للبیہقی، باب ادراك الامام في الركوع)

حضرت ابوالاحوص رضی اللہ عنہ روایت کرتے ہیں کہ حضرت عبداللہ بن مسعود رضی اللہ عنہ نے فرمایا کہ جس کا امام کے ساتھ رکوع رہ گیا تو اس کو وہ رکعت نہیں ملی۔

یہی حدیث معمولی الفاظ کے فرق کے ساتھ مندرجہ ذیل کتب میں بھی مذکور ہے:

(المعجم الكبير للطبرانی رقم الحدیث ۱۲۷۰) (مصنف عبدالرزاق، باب أدرك ركعة أو سجدة)
عن زيد بن وهب قال دخلت أنا وابن مسعود رضي الله عنه المسجد والامام
راكع فركعنا ثم مضينا حتى استويينا في الصف فلما فرغ الامام قمت أصلي فقال
قد أدركته. (مصنف عبدالرزاق، باب من دخل والامام راكع فركع قبل أن يصل الى الصف)
حضرت زید بن وہب رضی اللہ عنہ بیان کرتے ہیں کہ میں اور حضرت عبداللہ بن مسعود رضی اللہ عنہ مسجد میں
داخل ہوئے تو امام رکوع میں تھا تو ہم بھی رکوع میں چلے گئے اور پھر ہم (چلتے چلتے) صف
میں مل گئے، جب امام نماز سے فارغ ہوئے تو میں نے نماز پوری کی تو حضرت عبداللہ بن
مسعود رضی اللہ عنہ نے مجھے فرمایا تحقیق وہ رکعت مل گئی تھی۔

یہی حدیث معمولی الفاظ کے فرق کے ساتھ مندرجہ ذیل کتب میں بھی مذکور ہے:

(سنن طحاوی، باب من صلي خلف الصف وحده) (مصنف ابن أبي شيبة، باب في الرجل يدخل
والقوم ركوع فيركع قبل أن يصل الصف) (المعجم الكبير للطبرانی رقم الحدیث ۱۲۵۸) (سنن الکبریٰ
للبيهقي، باب ادراك الامام في الركوع)

عن عطاء أنه سمع ابن الزبير رضي الله عنه على المنبر يقول اذا دخل أحدكم المسجد
والناس ركوع فليركع حين يدخل. (المعجم الاوسط للطبرانی رقم الحدیث ۷۲۱۵)
حضرت عطاء رضی اللہ عنہ بیان کرتے ہیں کہ میں نے حضرت عبداللہ بن زبیر رضی اللہ عنہ کو منبر پر یہ
فرماتے ہوئے سنا کہ جب تم میں سے کوئی مسجد میں داخل ہو اور لوگ رکوع کی حالت میں
ہوں تو داخل ہوتے ہی (تکبیر کہہ کر) رکوع میں چلا جائے۔

عن ابن سيرين أن أبا عبيدة رضي الله عنه جاء والقوم ركوع فركع دون الصف
ثم معنى حتى دخل في الصف.

(مصنف ابن أبي شيبة، باب في الرجل يدخل والقوم ركوع فيركع قبل أن يصل الصف)
حضرت ابن سیرین رضی اللہ عنہ فرماتے ہیں کہ حضرت ابو عبیدہ رضی اللہ عنہ ایک مرتبہ مسجد میں تشریف

لائے تو لوگ رکوع کی حالت میں تھے، آپ ﷺ نے صف سے پیچھے رکوع کیا، پھر آپ ﷺ حالت رکوع میں چلتے چلتے صف میں شامل ہو گئے۔

عن أبي امامة أن زيد بن ثابت رضي الله عنه ركع قبل أن يصل إلى الصف ثم مثنى راكعاً. (مصنف ابن أبي شيبة، باب في الرجل يدخل والقوم ركوع فيركع قبل أن يصل الصف) حضرت ابو امامہ رضی اللہ عنہ فرماتے ہیں کہ حضرت زید بن ثابت رضی اللہ عنہ نے صف تک پہنچنے سے پہلے رکوع کیا اور پھر رکوع کی حالت میں چلتے ہوئے صف میں جا کے مل گئے۔

عن جعفر عن ميمون قال اذا دخلت المسجد والقوم ركوع فكبرت ثم ركعت قبل أن رؤوسهم فقد أدركت الركعة. (مصنف ابن أبي شيبة، باب من قال اذا أدركت الامام وهو راكع فوضعت يديك على ركبتيك من قبل أن يرفع رأسه فقد أدركته) حضرت جعفر رضی اللہ عنہ بیان کرتے ہیں کہ حضرت ميمون رضی اللہ عنہ فرماتے ہیں کہ جب تم مسجد میں داخل ہو اور لوگ رکوع میں ہوں تو ان کے سر اٹھانے سے پہلے تکبیر کہہ کر مل جائے تو تم نے اس رکعت کو پالیا۔

عن الحسن قال إذا جاء رجل والإمام راكع فركع ووضع يديه على ركبتيه قبل أن يرفع الإمام رأسه أجزأته تلك الركعة. (مسند ابن الجعد رقم الحديث ۲۲۲۱) حضرت حسن رضی اللہ عنہ فرماتے ہیں کہ جب کوئی اس وقت آئے جب امام رکوع میں ہو اور جس نے امام کے سر اٹھانے سے پہلے گھٹنوں پر ہاتھ رکھ لیا تو گویا اس نے سجدہ بھی پالیا۔

عن عبید اللہ بن ابی یزید قال رأيت ابن جبیر فعله (أنه دخل والقوم ركوع فركع دون الصف ثم دخل في الصف).

(مصنف ابن أبي شيبة، باب في الرجل يدخل والقوم ركوع فيركع قبل أن يصل الصف) حضرت عبید اللہ بن ابی یزید رضی اللہ عنہ فرماتے ہیں کہ حضرت سعید بن جبیر رضی اللہ عنہ ایسے ہی کرتے (یعنی جماعت کو اس حال میں پاتے کہ لوگ رکوع کی حالت میں ہوتے تو وہ صف میں ملے بغیر رکوع کر لیتے، پھر رکوع کی حالت میں چلتے ہوئے صف میں شامل ہو جاتے۔

عن عطاء قال اذا ركعت قبل أن يرفع الإمام رأسه فقد أدركت فان رفع أن

ترک فقد فاتتک۔ (مصنف عبدالرزاق، باب أدرك ركعة أو سجدة)
 حضرت عطاء رضی اللہ عنہ فرماتے ہیں کہ اگر کوئی امام کے ساتھ اس کے سر اٹھانے سے پہلے مل جائے
 تو اسے وہ رکعت مل گئی اور اگر امام کے (زکوع سے) سر اٹھانے کے بعد رکوع میں ملا تو وہ
 رکعت فوت ہوگئی۔

عن سعيد بن المسيب قال من أدرك الامام قبل أن يرفع رأسه فقد أدرك
 السجدة۔ (مصنف ابن أبي شيبة، باب من قال إذا أدركت الامام وهو راكع فوضعت يديك
 على ركبتيك من قبل أن يرفع رأسه فقد أدركته)
 حضرت سعید بن مسیب رضی اللہ عنہ سے منقول ہے کہ جس نے امام کو (رکوع سے) سر اٹھانے سے
 پہلے پالیا تو اس نے سجدہ بھی پالیا۔

عن هشام بن عروة قال كان أبي يدخل والامام راكع فيركع دون الصف ثم
 يدخل في الصف۔ (مصنف ابن أبي شيبة، باب من قال إذا أدركت الامام وهو راكع فوضعت
 يديك على ركبتيك من قبل أن يرفع رأسه فقد)
 حضرت ہشام بن عروہ رضی اللہ عنہ فرماتے ہیں کہ میرے والد اس حال میں مسجد میں داخل ہوتے
 کہ امام اگر رکوع کی حالت میں ہوتا تو وہ صف میں شامل ہونے سے پہلے ہی رکوع کر کے
 صف میں داخل ہو جاتے۔

عن وقاء قال دخلت أنا و سعيد بن جبير وهم ركوع فركعت أنا وهو من
 الباب ثم جئنا حتى دخلنا في الصف۔ (مصنف ابن أبي شيبة، باب من قال إذا أدركت
 الامام وهو راكع فوضعت يديك على ركبتيك من قبل أن يرفع رأسه فقد أدركته)
 حضرت وقاء رضی اللہ عنہ فرماتے ہیں کہ میں اور حضرت سعید بن جبیر رضی اللہ عنہ اس حال میں مسجد میں
 داخل ہوئے کہ لوگ رکوع کی حالت میں تھے، ہم دونوں نے دروازہ پر رکوع کر لیا اور پھر
 چلتے چلتے صف میں آ کر مل گئے۔

حدثني يزيد بن أبي حبيب انه رأى أبا سلمة دخل المسجد والقوم ركوع
 فركع ثم دب راكعاً۔ (مصنف ابن أبي شيبة، باب من قال إذا أدركت الامام وهو راكع
 فوضعت يديك على ركبتيك من قبل أن يرفع رأسه فقد أدركته)

حضرت یزید بن ابی حبیب رضی اللہ عنہ فرماتے ہیں کہ انہوں نے ابو سلمہ رضی اللہ عنہ کو مسجد میں داخل ہوتے دیکھا کہ لوگ رکوع کی حالت میں تھے، پھر آہستہ آہستہ چلتے ہوئے صف میں شامل ہو گئے۔

عن ميمون قال اذا دخلت المسجد والقوم ركوع فكبرت ثم ركعت قبل أن يرفعوا رؤوسهم فقد أدركت الركعة. (مصنف ابن أبي شيبة، باب من قال اذا أدركت

الامام وهو راكع فوضعت يديك على ركبتيك من قبل أن يرفع رأسه فقد أدركته)

حضرت ميمون رضی اللہ عنہ فرماتے ہیں کہ جب تم مسجد میں داخل ہو اور لوگوں کو دیکھو کہ حالت رکوع میں ہیں تو تم تکبیر کہہ کے ان کے سر اٹھانے سے پہلے رکوع کر لو تو تمہیں وہ رکعت مل گئی۔

عن زيد بن علي اذا أدرك الامام وهو راكع فكبرت تكبيرة واحدة يريدها الدخول

في الصلاة ثم ركع أجزاء ذلك. (مسند امام زيد بن علي، باب تكبير في الصلاة رقم الحديث ٤٨٠)

حضرت زيد بن علي رضی اللہ عنہ نے فرمایا جب کسی نے امام کو رکوع کی حالت میں پایا پھر اس نے ایک تکبیر نماز میں شامل ہونے کے ارادہ سے کبھی پھر رکوع کر لیا تو یہ درست ہے۔

عن عثمان بن الأسود قال دخلت أنا وعمرو بن تميم المسجد فركع الامام

فركعت أنا وهو ومشيا راكعين حتى دخلنا الصف فلما قضينا الصلاة قال

لي عمرو الذي صنعت أنفا ممن سمعته؛ قلت من مجاهد قال قد رأيت ابن

الزبير فعله. (مصنف ابن أبي شيبة، باب من قال اذا أدركت الامام وهو راكع فوضعت

يديك على ركبتيك من قبل أن يرفع رأسه فقد أدركته)

حضرت عثمان بن اسود رضی اللہ عنہ فرماتے ہیں کہ میں اور عمرو بن تمیم رضی اللہ عنہ مسجد میں داخل ہوئے،

امام نے رکوع کیا تو میں نے اور انہوں نے بھی رکوع کر لیا، پھر ہم دونوں رکوع کی حالت

میں چلتے ہوئے صف کے ساتھ مل گئے، جب ہم نے نماز مکمل کر لی تو عمرو رضی اللہ عنہ نے مجھ سے

کہا کہ جو کچھ تم نے ابھی کیا ہے اسے کہتے ہوئے کس سے سنا؟ میں نے کہا کہ مجاہد رضی اللہ عنہ سے

اور انہوں نے فرمایا کہ میں نے حضرت ابن زبیر رضی اللہ عنہ کو ایسا کرتے دیکھا تھا۔

وعن هشام عن الحسن قال في الرجل يدخل المسجد والقوم قد ركعوا قالوا

ان كان يظن أنه يدرك القوم قبل أن يرفعوا رؤوسهم فليركع وليمش حتى

يدخل الصف. (مصنف ابن أبي شيبة، باب من قال اذا أدركت الامام وهو راكع فوضعت يديك على ركبتيك من قبل أن يرفع رأسه فقد أدركته)

حضرت ہشام رضی اللہ عنہ اور حضرت حسن بصری رضی اللہ عنہ فرماتے ہیں کہ اگر کوئی شخص مسجد میں داخل ہو اور لوگ رکوع کی حالت میں ہوں تو اسے دیکھنا ہے کہ اگر اس کے پہنچنے سے پہلے پہلے لوگ رکوع سے سر اٹھالیں گے تو وہیں رکوع کر لے اور چلتا ہوا صف میں شامل ہو جائے۔

عن عمر بن عبد العزيز قال اذا ادركهم ركوعاً كبر تكبیرتین تكبيرة لا فتاح الصلاة وتكبيرة للركوع وقد أدرك الركعة.

(سان الكبریٰ للبيهقي، باب من كبر تكبيرة واحدة للافتتاح وركع)

حضرت عمر بن عبدالعزیز رضی اللہ عنہ فرماتے ہیں کہ جو رکوع کو پائے تو ایک تکبیر نماز کو شروع کرنے کی اور ایک تکبیر رکوع کے لیے کہے تحقیق اس کو وہ رکعت مل گئی۔

امام بیہقی رضی اللہ عنہ کا بصیرت آموز استدلال:

مشہور محدث حضرت امام بیہقی رضی اللہ عنہ نے حضرت ابو بکرہ رضی اللہ عنہ اور حضرت زید بن ثابت رضی اللہ عنہ سے یہی عمل نقل کیا ہے کہ جس کو رکوع مل گیا اسے رکعت بھی مل گئی اور ان روایات کے باب کا عنوان قائم کرتے ہوئے یوں استدلال کرتے ہیں کہ "من ركع دون الصف وفي ذلك دليل على ادراك الركعة ولو لا ذلك لما تكلفوه"

یہ باب ان لوگوں کے بیان میں ہے جنہوں نے صف تک پہنچنے سے پہلے ہی رکوع کر لیا اور یہ عمل دلیل ہے کہ اس سے ان کا مقصد اس رکعت کو حاصل کرنا تھا ورنہ انہیں اس جدوجہد کی کیا ضرورت تھی؟؟

جمہور فقہاء امت کا مسلک:

علامہ ابن البرماکی رضی اللہ عنہ فرماتے ہیں کہ:

قال جمهور الفقهاء من ادرك الامام راكعاً فکبر وركع وامکن يديه من ركبتيه قبل ان يرفع الامام رأسه فقد ادرك الركعة ومن لم يدرك ذلك فقد فاتته الركعة ومن فاتته الركعة فاتته السجدة اي لا يعتد بها هذا مذهب مالك

والشافعي و ابى حنيفة و اصحابه و الثورى و الاوزاعى و ابى ثور و احمد و اسحق و روى ذلك عن على و ابن مسعود و زيد و ابن عمر رضى الله عنهم و قد ذكرنا

الاسانيد عنهم فى التمهيد. (الاستذكار، باب من ادرك ركعة من الصلاة)

جمہور فقہاء رضی اللہ عنہم کا کہنا ہے کہ جس شخص نے امام کو رکوع میں پایا اور وہ تکبیر کہہ کر رکوع میں چلا گیا اور دونوں گھٹنوں کو مضبوطی سے پکڑ لیا، امام کے اٹھنے سے پہلے پہلے تو اس نے وہ رکعت پالی اور جس نے امام کو رکوع میں نہ پایا اس سے رکوع فوت ہو گیا اور جس سے رکوع فوت ہو گیا اس سے سجدہ فوت ہو گیا، یہی مذہب ہے حضرت امام مالک، حضرت امام شافعی، حضرت امام ابو حنیفہ رضی اللہ عنہم اور ان کے اصحاب و سفیان ثوری، امام اوزاعی، امام ابو ثور، امام احمد، اسحق بن راہویہ رضی اللہ عنہم کا اور یہی حضرت علی، حضرت عبداللہ بن مسعود، حضرت زید بن ثابت اور حضرت عبداللہ بن عمر رضی اللہ عنہم سے اور ہم نے ان کی سندیں تمہید میں ذکر کر دی ہیں۔ علامہ ابن رشد المالکی رضی اللہ عنہ فرماتے ہیں کہ:

الذی علیہ الجہور أنه اذا أدرك الامام قبل أن يرفع رأسه من الركوع و ركع معه فهو مدرك للركعة و ليس عليه قضاءها۔

(بداية المجتهد، ۱/۱۵۸، كتاب الصلاة، طبع دار الكتب العلمية بيروت)

جمہور کا قول یہ ہے کہ اگر امام کے سر اٹھانے سے پہلے کوئی شخص امام کو رکوع میں پالے تو اس نے وہ رکعت پالی اور اس پر اس رکعت کی قضاء نہیں ہے۔

سورة فاتحة کو دوسری سورة سے پہلے پڑھنا:

عن عصمة رضى الله عنه أن رسول الله صلى الله عليه وسلم كان يفتح القراءة بالحمد لله رب العالمين الفاتحة وأبو بكر وعمر وعثمان رضى الله عنهم۔

(المعجم الكبير للطبراني، رقم الحديث ۴۸۴)

حضرت عاصمہ رضی اللہ عنہا فرماتے ہیں کہ رسول اللہ صلی اللہ علیہ وسلم، ابو بکر، عثمان اور عمر رضی اللہ عنہم نماز کو الحمد لله رب العالمین سے شروع فرماتے تھے۔

عن ابن عباس رضى الله عنه أن نبى الله صلى الله عليه واله وسلم كان يفتح

القرآءة "بالحمد لله رب العالمين". (مجمع الزوائد، باب قرآءة الفاتحة قبل السورة)
حضرت عبداللہ بن عباس رضی اللہ عنہما فرماتے ہیں کہ رسول اللہ ﷺ نماز "الحمد لله رب العالمين"
سے شروع فرماتے تھے۔

عن أنس رضي الله عنه قال صليت مع رسول الله صلى الله عليه واله وسلم
ومع أبي بكر وعمر وعثمان فكلهم يستفتح الصلاة "بالحمد لله رب العالمين".

(الكنى والأسماء للدولابي، رقم الحديث ۱۵۰۱)

حضرت انس رضی اللہ عنہ فرماتے ہیں کہ میں نے رسول اللہ ﷺ حضرت ابو بکر، عمر و عثمان رضی اللہ عنہم
سب کے ساتھ نماز ادا کی وہ نماز کو "الحمد لله رب العالمين" سے شروع فرماتے تھے۔

عن ابن مسعود رضي الله عنه كان يفتح القرآءة "بالحمد لله رب العالمين".

(طبرانی کبیر بحوالہ مجمع الزوائد، باب قرآءة الفاتحة قبل السورة)

حضرت ابن مسعود رضی اللہ عنہ نماز سورۃ فاتحہ "الحمد لله رب العالمين" سے شروع فرماتے تھے۔

جسے قرآن بالکل یاد نہ ہو اُس کے لیے قرأت کا حکم:

عن ابن أبي أوفى رضي الله عنه قال جاء رجل الى النبي صلى الله عليه واله وسلم
فقال اني لا أستطيع أن أخذ شيئاً من القرآن فعلمني شيئاً يجزئني من القرآن
فقال قل "سبحان الله والحمد لله ولا اله الا الله والله أكبر ولا حول ولا قوة الا بالله".

(سنن نسائی، باب ما يجزئ من القرآءة لمن لا يحسن القرآن)

حضرت ابن ابی اوفی رضی اللہ عنہ سے روایت ہے کہ ایک شخص نبی کریم ﷺ کی خدمت میں حاضر
ہوا اور عرض کیا یا رسول اللہ ﷺ مجھ کو قرآن کریم معمولی سا بھی یاد نہیں ہوتا تو آپ ﷺ مجھ
کو ایسی چیز سکھلائیں جو قرآن کریم کا بدل ہو جائے؟ آپ ﷺ نے ارشاد فرمایا تم کہا
کو "سبحان الله والحمد لله ولا اله الا الله والله أكبر ولا حول ولا قوة الا بالله".

یہی حدیث معمولی الفاظ کے فرق کے ساتھ مندرجہ ذیل کتب میں بھی مذکور ہے:

(کتاب الآثار لأبي يوسف، رقم الحديث ۵۱) (مسند احمد، رقم الحديث ۱۹۱۱۰) (مسند عبد بن حميد، رقم

الحديث ۵۲۳) (سنن ابو داؤد، باب ما يجزئ الأعمى والأعمى من القرآءة) (سنن الکبریٰ للبیہقی، باب

الذکر یقوم القرآءة اذا لم یحسن) (صحيح ابن حبان، رقم الحديث ۱۸۱۰) (الدعاء للطبرانی، رقم الحديث ۱۴۱۲)

آمین کہنا

امام جب سورۃ فاتحہ مکمل کر چکے اور ”غیر المغضوب علیہم ولا الضالین“ کہے تو مقتدی کو چاہیے آمین کہے اور منفرد جب ”غیر المغضوب علیہم ولا الضالین“ کہے تو آمین کہے۔
امام جب ”غیر المغضوب علیہم ولا الضالین“ کہے تو مقتدی آمین کہے:

عن أبي هريرة رضي الله عنه أن رسول الله صلى الله عليه وآله وسلم قال إذا قال القارئ ”غیر المغضوب علیہم ولا الضالین“ فقال من خلفه آمین۔

(صحیح مسلم، باب التسبیح والتحمید والتابعین)

حضرت ابو ہریرہ رضی اللہ عنہ سے روایت ہے کہ رسول اللہ ﷺ نے ارشاد فرمایا کہ جب امام ”غیر المغضوب علیہم ولا الضالین“ کہے تو تم (مقتدی) بھی آمین کہو۔

آمین کہنے کا حکم:

آمین دُعا ہے: چنانچہ اللہ تعالیٰ کا ارشاد ہے کہ:

اَلْعُوَارِبْكُمْ تَضَرُّعًا وَخُفْيَةً اِنَّهُ لَا يُحِبُّ الْمُعْتَدِينَ۔ (سورۃ الاعراف، آیت ۵۵)
اپنے رب سے عاجزی اور آہستگی کے ساتھ دُعا کیا کرو بے شک اللہ تعالیٰ حد سے بڑھنے والوں کو دوست نہیں رکھتا۔

آمین دُعا ہے لہذا یہ آہستہ ہی کہنا افضل ہے: چنانچہ اللہ تعالیٰ کا ارشاد ہے کہ:

وَإِذَا سَأَلَكَ عِبَادِي عَنِّي فَإِنِّي قَرِيبٌ أُجِيبُ دَعْوَةَ الدَّاعِ إِذَا دَعَانِ۔

(سورۃ البقرہ، آیت ۱۸۶)

اے محبوب ﷺ! جب لوگ آپ سے میرے متعلق پوچھیں تو میں بہت نزدیک ہوں، مانگنے والے کی دُعا قبول کرتا ہوں جو مجھ سے دُعا کرتا ہے۔

مذکورہ آیت تفسیر ملاحظہ ہو:

تفسیر ابن کثیر: اس آیت کی تفسیر میں ابن کثیر رضی اللہ عنہ فرماتے ہیں کہ:

عن أنس رضي الله عنه قال قال رسول الله صلى الله عليه وآله وسلم أعطيت آمين في الصلوة وعند الدعاء لم يعط أحد قبلي الا ان يكون موسى عليه السلام

كان يدعو و هارون عليه السلام يؤمن فاختموا الدعاء بآمين فان الله يستجيبه

لكم۔ (تفسیر ابن کثیر ۱/۴۰، طبع شمع بك ایجنسی)

حضرت انس رضی اللہ عنہ سے روایت ہے کہ رسول اللہ ﷺ نے فرمایا کہ مجھے نماز میں بھی اور دُعا میں بھی آمین عطاء کی گئی ہے یہ مجھ سے پہلے سوائے موسیٰ علیہ السلام کے کسی کو نہیں ملی، جب حضرت موسیٰ علیہ السلام دُعا مانگتے تو ہارون علیہ السلام آمین کہتے، لہذا تم دُعا کو آمین کے ساتھ ختم کرو، اللہ تعالیٰ تمہاری دُعا کو قبول فرمائیں گے۔

مزید اس آیت کی تفسیر میں ابن کثیر رضی اللہ عنہ فرماتے ہیں کہ:

عن أبي موسى الأشعري رضي الله عنه قال رفع الناس أصواتهم بالدعاء فقال رسول الله صلى الله عليه واله وسلم ايها الناس أربعوا على أنفسكم فانكم لاتدعون اصم ولا غائباً ان الذين تدعونهم سميع قريب۔

(تفسیر ابن کثیر ۱/۱۹، طبع شمع بك ایجنسی)

حضرت ابو موسیٰ اشعری رضی اللہ عنہ فرماتے ہیں کہ لوگوں نے دُعا میں اپنی آوازیں بلند کرنا شروع کر دیں تو رسول اللہ ﷺ نے فرمایا اے لوگو! میانہ روی سے کام لو تم کسی بہرے یا غائب ذات کو نہیں پکار رہے جس ذات کو تم پکارتے ہو وہ ہر بات سننے والا اور قریب ہے۔

تفسیر طبری: علامہ ابن جریر طبری رضی اللہ عنہ اس آیت کی تفسیر میں فرماتے ہیں:

قال قال ابن زيد كان هارون عليه السلام يقول آمين فقال الله "قد أجبتُ

دعوتكما" فصار التأمين دعوة صار شريكه فيها۔ (تفسیر الطبری ۱۲/۲۴۲، طبع دار هجر)

حضرت عبداللہ بن زید رضی اللہ عنہ فرماتے ہیں کہ حضرت موسیٰ علیہ السلام کی دُعا مانگنے پر حضرت ہارون علیہ السلام نے آمین کہا تھا تو اللہ تعالیٰ نے ارشاد فرمایا "تم دونوں کی دُعا قبول کر لی گئی" تو اس دُعا پر آمین کہنے والا اس دُعا میں شریک ہو جاتا ہے۔

قيل ان الدعى وان كان واحداً فان الغاني كان مؤمناً وهو هارون فلذلك

نسبت الاجابة اليهما لأن اليؤمن داع و كذلك قال أهل التأويل۔

(تفسیر الطبری ۱۲/۲۴۰، طبع دار هجر)

پس اگر کوئی اعتراض کرنے والا کہے کہ دُعا کی نسبت دونوں کی طرف کیسے ہے؟ جب کہ دُعا مانگنے والا ایک تھا، تو جواب میں کہا جائے گا کہ اگرچہ دُعا مانگنے والا ایک تھا مگر دوسرا آمین کہنے والا تھا اور وہ حضرت ہارون علیہ السلام تھے، پس نسبت دُعا کی دونوں کی طرف صحیح ہے کیونکہ آمین کہنے والا بھی دُعا مانگنے والا ہوتا ہے۔

تفسیر کبیر: امام فخر الدین رازی رحمۃ اللہ علیہ اس آیت کی تفسیر میں فرماتے ہیں:

وذلك لأن من يقول عند الدعاء الدعى آمين فهو أيضاً داع لأن قوله آمين تأويله استجب فهو سائل كما أن الدعى سائل أيضاً.

(تفسیر کبیر ۵/۲۲، طبع دار الکتب العلمیۃ بیروت)

اور یہ اس لیے ہے کہ جو شخص دُعا مانگنے والے کی دُعا کے وقت آمین کہتا ہے وہ بھی دُعا مانگنے والا ہی شمار ہوتا ہے کیونکہ آمین کا معنی ہے ”اے اللہ! قبول فرما“ پس آمین کہنے والا سائل ہے جسے کہ دُعا مانگنے والا سائل ہے۔

تفسیر جلالین: علامہ جلال الدین سیوطی رحمۃ اللہ علیہ اس آیت کی تفسیر میں فرماتے ہیں:

أدعوربكم تضرعاً حال تذلاً وخفية سرّاً انه لا يحب المعتدين بالتشوق ورفع الصوت. (تفسیر جلالین، صفحہ ۱۲۲، طبع دار العربیۃ)

مانگو اپنے رب سے عاجزی کے ساتھ اور پوشیدہ طور پر، اللہ تعالیٰ بلند آواز سے دُعا مانگنے والوں کو پسند نہیں کرتا۔

تفسیر ابن منیر: قال ابن منیر فی ذکر مناسبتہ الباب بأن التامین دُعاء وقال ان التامین قائم مقام التلخیص بعد البسط فالداعی فصل المقاصد والمؤمن أتى بكلمة تشمل جميعاً. (فتح الباری شرح بخاری ۲/۲۶۳، طبع دار الکتب العلمیۃ بیروت)

ابن منیر رحمۃ اللہ علیہ باب کے ساتھ حدیث کی مناسبت کے ذیل میں لکھتے ہیں کہ آمین دُعا ہے اور آمین تفصیل آمین کے بعد اختصار کے مترادف ہے، امام نے مقاصد و مطالب کو تفصیلاً ذکر کیا اور اس پر آمین کہنے والا صرف یہ کلمہ کہتا ہے جو ساری دُعا کو شامل ہے۔

حضرت عطاء بن ابی رباح رضی اللہ عنہ کا قول:

امام بخاری رضی اللہ عنہ نقل فرماتے ہیں کہ:

قال عطاء أمين دعاء. (صحيح بخارى، كتاب الدعوات)

یعنی امام عطاء رضی اللہ عنہ آمین کو دعا ہی فرماتے تھے۔

علامہ ابن حزم رضی اللہ عنہ کی تحقیق:

فالتأمين دعاء صحيح بلا شك... فكل تأمين دعاء وليس كل دعاء تأميناً.

(المحلى لابن حزم ۲/۲۶۶، طبع دار الكتب العلمية بيروت)

پس آمین کو دعا کہنا بلا شک و شبہ صحیح ہے، پس ہر آمین دعا ہے لیکن ہر دعا آمین نہیں ہے۔

آمین ذکر ہے لہذا آہستہ کہنا ہی افضل ہے:

أنه ذكر من الأذكار فلا يجهر به كسائر أذكار الصلوة.

(تفسیر ابن کثیر ۱/۱۹۱، طبع شمع بك ایجنسی)

اس لئے کہ آمین بھی نماز کے دوسرے اذکار کی طرح ایک ذکر ہے، پس دوسرے اذکار کی

طرح آمین بالجہر نہ کیا جائے۔

لأنه ذكر مسنون في الصلوة فلا يجهر به إلا موم كالتكبيرات كسائر أذكار.

(شرح المہذب ۲/۳۶۸)

اس لئے کہ آمین ذکر مسنون ہے، نماز میں مقتدی اس کا جہر نہ کرے، جیسا کہ تکبیرات نماز

اور نماز کے باقی اذکار کا مقتدی جہر نہیں کرتا۔

لأن هذا قام الدليل على أنه من أذكار الصلوة كالتسبيح ونحوه.

(سبل السلام ۱/۱۰۸، طبع دار السلام)

اس لئے کہ یہ بات بات دلیل سے قائم و ثابت ہو چکی کہ آمین اذکار نماز میں سے ہے۔

وہا اور ذکر میں اخفاء افضل و معتبر ہے:

چنانچہ اللہ تعالیٰ کا ارشاد ہے:

وَأذْكَرُ رَبِّكَ فِي نَفْسِكَ تَطَرُّعًا وَخِيفَةً وَدُونَ الْجَهْرِ مِنَ الْقَوْلِ (سورة الاعراف، آیت ۲۰۵)

اپنے رب کو یاد کیا کرو اپنے دل میں عاجزی سے اور ڈرتے ہوئے بلند آواز کیے بغیر۔

تفسیر کبیر: امام فخر الدین رازی رحمۃ اللہ علیہ اس آیت کی تفسیر میں فرماتے ہیں:

واعلم ان الأخفاء معتبر في الدعاء ويدل عليه الأول هذه الآية فانها تدل على أنه تعالى أمر بالدعاء مقروناً بالأخفاء وظاهر الأمر للوجوب فان لم يحصل الوجوب فلا أقل من كونه ندياً. (تفسیر کبیر ۱۰۶/۱۳، طبع دارالکتب العلمیۃ بیروت)

پس جان لو کہ دُعا میں اخفاء معتبر ہے اور اس پر کئی دلیلیں ہیں، اول تو یہی آیت، کیونکہ یہ اس پر دلالت کرتی ہے کہ اللہ تعالیٰ نے دُعا کے مخفی کرنے کا حکم دیا ہے، ظاہر ہے امر وجوب کے لیے ہوتا ہے، پس اگر وجوب حاصل نہ ہو تو کم از کم مستحب کا درجہ تو ضرور ہوگا۔

تفسیر جلالین: علامہ جلال الدین سیوطی رحمۃ اللہ علیہ اس آیت کی تفسیر میں فرماتے ہیں:

أدعو ربكم تضرعاً (حال تذلاً) وخفية (سراً) انه لا يحب المعتدين (بالتشدد ورفع الصوت). (تفسیر جلالین، صفحہ ۱۳۴، طبع دار العربیۃ)

تم اپنے پروردگار کو عاجزی اور پوشیدہ طور پر پکارو، بے شک اللہ تعالیٰ حد سے تجاوز کرنے والوں کو پسند نہیں فرماتا۔

تفسیر درمنثور: عن زید بن اسلم کان یری أن الجهر بالدعاء۔

(تفسیر درمنثور ۴/۴۳۰، طبع مکتبہ حقانیہ پشاور)

حضرت زید بن اسلم رحمۃ اللہ علیہ فرماتے ہیں کہ جہر کرنا ہی حد سے تجاوز کرنا ہے اور دُعا میں حد سے تجاوز کرنے کا مطلب ہے بلند آواز سے دُعا کرنا۔

تفسیر طبری: يقول تعالى ذكره واذا كر أيها المستمع المنصت للقرآن اذا قرئ في صلاة أو خطبة "ربك في نفسك" يقول اتعظ بما في أي القرآن واعتبر به وتذكر معادك اليه عند سماعك "تضرعاً" يقول افعل ذلك تخشعاً لله وتواضعاً له "وخفية" يقول وخوفاً من الله أن يعاقبك على تقصير يكون منك في الاعتاظ به والاعتبار وغفلة عما بين الله فيه من حدوده "ودون الجهر من القول" يقول

ودعاء باللسان لله في خفاء لا جهار يقول ليكن ذكر الله عند استماعك القرآن في دعاء ان دعوت غير جهار ولكن في خفاء من القول. (تفسير طبری ۱۰/۶۶۸، طبع قاہرہ)
حضرت ابن زید رضی اللہ عنہ فرماتے ہیں کہ اس میں یہ حکم ہے کہ جب امام نماز پڑھے تو قرآن کو غور سے سنو اور خاموش رہو اور اپنے رب کو یاد کرو اپنے دل میں عاجزی کرتے ہوئے اور ڈرتے اور زبان سے بھی چلائے بغیر یعنی ذکر کے ساتھ آواز بلند نہ کر۔

رسول اللہ ﷺ کا فیصلہ:

عن أنس رضي الله عنه عن النبي صلى الله عليه واله وسلم أنه قال خير الدعاء الخفي. (صحيح ابن حبان رقم الحديث ۱۶۴۳)
حضرت انس رضی اللہ عنہ سے روایت ہے کہ نبی کریم ﷺ نے فرمایا کہ بہترین دُعا وہ ہے جو پوشیدہ ہو۔
عن أنس رضي الله عنه قال قال رسول الله صلى الله عليه واله وسلم دعوة في السر تعدل سبعين دعوة في العلانية.

(الجامع الصغير للسيوطي، رقم الحديث ۴۲۰۶) (فيض القدير، رقم الحديث ۴۲۰۶)

حضرت انس رضی اللہ عنہ سے روایت ہے کہ رسول اللہ ﷺ نے فرمایا کہ ایک مرتبہ آہستہ دُعا مانگنا بلند آواز سے مانگی جانے والی ستر دُعاؤں کے برابر ہے۔

أم المؤمنین حضرت عائشہ صدیقہ رضی اللہ عنہا کا فیصلہ:

عن عائشة رضي الله عنها قالت كان رسول الله صلى الله عليه واله وسلم... وقال لفضل الذك الخفي الذي يسبعه سبعون ضعفاً... فيقول الله تبارك وتعالى له ان لك عندي عبيراً لا تعلبه أنا أجزيك به وهو الذك الخفي.

(مسند ابو يعلى، رقم الحديث ۴۶۱۹)

حضرت عائشہ رضی اللہ عنہا فرماتی ہیں کہ رسول اللہ ﷺ نے فرمایا کہ اس ذکر کی فضیلت جو خفی یعنی جو سننے میں نہیں آتا ستر گنا ہے (جو جہر یعنی اونچی آواز سے ہو) پس اللہ تعالیٰ فرمائیں گے کہ تیرے لیے میرے پاس ایک چھپی ہوئی چیز ہے جس کو تو نہیں جانتا اور میں اس کا تجھے بدلہ دوں گا اور وہ ذکر خفی (یعنی آہستہ آواز سے ذکر) ہے۔

حضرت سعد بن ابی وقاص رضی اللہ عنہ کا فیصلہ:

عن سعد بن أبي وقاص رضي الله عنه قال قال رسول الله صلى الله عليه واله وسلم خير الذكركر الحفي وخير الرزق أو العيش ما يكفي.

(مسند احمد ۱/۱۶۲، طبع بيروت) (صحیح ابن حبان، رقم الحدیث ۸۰۹)

حضرت سعد بن ابی وقاص رضی اللہ عنہ سے روایت ہے کہ رسول اللہ ﷺ نے ارشاد فرمایا کہ سب سے بہتر ذکر وہ ہے جو آہستہ ہو اور بہترین رزق وہ ہے جو ضرورت میں کفایت کرے۔

إخفاء دُعَا پر اجماع امت:

عن الحسن قال لقد كان المسلمون يجتهدون في الدعاء وما يسمع لهم صوت ان كان هبسا بينهم وبين ربهم وذلك أن الله يقول "أدعوا ربكم تضرعاً وخفية". (درمنثور ۲/۳۳۱، طبع مکتبہ حقانیہ پشاور)

حضرت حسن بصری رضی اللہ عنہ فرماتے ہیں کہ مسلمان دُعَا میں کوشش کیا کرتے کہ پوشیدہ رہے کہ ان کی آواز تک نہ سنی جاتی تھی، یہ اس لیے کہ اللہ تعالیٰ فرماتے ہیں "تم اپنے پروردگار کو عاجزی اور پوشیدہ طور پر پکارو"۔

امام ابوحنیفہ رضی اللہ عنہ کا بصیرت آموز استدلال:

قال ابو حنيفة اخفاء التامين افضل واحتج ابو حنيفة على صحة قوله قال قوله آمين وجهان احدهما أنه دعاء والثاني أنه من أسماء الله تعالى فأن كان دعاء وجب اخفائه لقوله تعالى ادعوا ربكم تضرعاً وخفية وان كان اسماً من أسماء الله تعالى وجب اخفائه لقوله تعالى واذكر ربك في نفسك تضرعاً وخيفة

فان يثبت الوجوب. (تفسیر کبیر ۱۳/۱۳۱، طبع دارالکتب العلمیة بیروت)

حضرت امام ابوحنیفہ رضی اللہ عنہ فرماتے ہیں کہ آہستہ آمین کہنا افضل ہے اور امام ابوحنیفہ رضی اللہ عنہ نے اس قول کی صحت پر یوں استدلال کیا ہے کہ آمین میں دو احتمال ہیں، پہلا احتمال یہ ہے کہ وہ دُعَا ہے اور دوسرا احتمال یہ ہے کہ یہ اللہ تعالیٰ کے ناموں میں سے ہے پس اگر آمین دُعَا ہے تو واجب ہے کہ آہستہ پڑھی جائے کیونکہ اللہ تعالیٰ کا ارشاد ہے "کہ تم اپنے رب کو عاجزی

سے آہستہ پکارو اور اگر وہ اللہ تعالیٰ کے ناموں میں سے ہو تب بھی اخفاء واجب ہے کیونکہ اللہ تعالیٰ کا ارشاد ہے کہ ”اور ذکر کرو اپنے رب کا دل میں عاجزی سے اور ڈرتے ہوئے“۔
علامہ قسطلانی رحمۃ اللہ علیہ کی تحقیق:

وقال الحنيفة والكوفيون ومالك في رواية عند بلاس رار لأنه دعاء وسبيله الأخفاء لقوله تعالى ”أدعوا ربكم تضرعاً وخفية“۔

(ارشاد الساری شرح صحیح بخاری ۲/۱۰۰، طبع الکبریٰ الأمیریہ مصر)

احناف رحمۃ اللہ علیہم، اہل کوفہ رحمۃ اللہ علیہم اور امام مالک رحمۃ اللہ علیہ نے ایک روایت میں آمین آہستہ کہنے کا فرمایا ہے اس لیے کہ آمین دُعا ہے اور دُعا کے آہستہ کہنے کا حکم اس (مذکورہ) آیت سے ثابت ہو رہا ہے۔

سورۃ فاتحہ کے بعد آمین آہستہ کہنا مسنون ہے:

عن أبي هريرة رضي الله عنه قال قال رسول الله صلى الله عليه واله وسلم اذا امن الامام فامنوا فانه وافق تامينه تامين البلثكة غفر له ما تقدم من ذنبه۔

(صحیح مسلم، باب التسبیح والتحمید والتأمين) (سنن دارمی، باب فی فضل التامین)

حضرت ابو ہریرہ رضی اللہ عنہ سے روایت ہے رسول اللہ صلی اللہ علیہ وسلم نے فرمایا جب امام آمین کہے تو تم بھی آمین کہو پس جس آدمی کی آمین فرشتوں کے موافق ہو گئی اسکے سابقہ تمام گناہ معاف کر دیئے جائیں گے۔

استدلال: اس حدیث سے معلوم ہوا کہ گناہ کی معافی اس نمازی کے لیے ہے جس کی آمین فرشتوں کی آمین کی طرح ہو اور ظاہر ہے کہ فرشتے آمین آہستہ کہتے ہیں، ہم نے ان کی آمین آج تک نہیں سنی تو ہمیں چاہیے کہ ہماری آمین بھی آہستہ ہوتا کہ فرشتوں کی موافقت ہو اور گناہ کی معافی ہو۔

عن أبي هريرة رضي الله عنه قال قال رسول الله صلى الله عليه واله وسلم يعلمنا يقول لا تبادروا الامام اذ كبر فكبروا واذا قال ”ولا الضالين“ فقولوا

آمین واذا رکع فارکعوا واذا قال "سمع الله لمن حمده" فقولوا "اللهم ربنا لك الحمد". (صحیح مسلم، باب اتمام الباموم بالامام)

حضرت ابو ہریرہ رضی اللہ عنہ فرماتے ہیں کہ رسول اللہ ﷺ ہمیں (نماز کا طریقہ) سکھاتے تو فرماتے تھے کہ امام سے پہلے کوئی کام نہ کرو، امام جب تکبیر کہے تو تم بھی تکبیر کہو اور جب امام "ولا الضالین" کہے تو تم آمین کہو اور جب امام رکوع کرے تو تم بھی رکوع کرو اور جب امام کہے "سمع الله لمن حمده" تو تم "اللهم ربنا لك الحمد" کہو۔

عن وائل بن حجر رضی اللہ عنہ قال صلی بنا رسول اللہ صلی اللہ علیہ والہ وسلم فلما قرأ "غير المغضوب عليهم ولا الضالين" قال آمین واخفی بها صوتہ۔

(مسند احمد رقم الحدیث ۱۸۸۴۲)

حضرت وائل بن حجر رضی اللہ عنہ سے روایت ہے کہ انہوں نے رسول اللہ ﷺ کے پیچھے نماز پڑھی تو جب آپ ﷺ "غير المغضوب عليهم ولا الضالين" پڑھ چکے تو آمین کہا اور آمین میں آواز کو آہستہ کیا۔

یہی حدیث معمولی الفاظ کے فرق کے ساتھ مندرجہ ذیل کتب میں بھی مذکور ہے:

(سنن ترمذی، باب ماجاء فی التأمین، تحت رقم الحدیث ۲۴۸) (مختصر الأحكام للطوسی، ۲/۹۱ باب ماجاء فی التأمین) (سنن الکبری للبیہقی، باب جهر الامام بالتأمین، رقم الحدیث ۲۴۴) (حدیث السراج رقم الحدیث ۴۲۹) (سنن دارقطنی، باب التأمین فی الصلوة بعد فاتحة الكتاب والجهر بها) (المستدرک للحاکم، کتاب التفسیر، باب آمین یخفص الصوت، رقم الحدیث ۶۵۸۹) (شرح السنة للبیہقی، باب الجهر بالتأمین فی صلاة الجهر، تحت رقم الحدیث ۵۸۶) (المعجم الکبیر للطبرانی، رقم الحدیث ۱۰۵۰۸، طبع مطبعة الامة بغداد) (مسند ابی داؤد طیالسی، رقم الحدیث ۱۱۱۰)

عن سمرقو عمران بن حصین رضی اللہ عنہم قال سکتان حفظہما عن رسول اللہ صلی اللہ علیہ والہ وسلم... اذا دخل فی صلاتہ واذا فرغ من القرأتہ ثم قال بعد ذلك واذا قرأ ولا الضالین۔ (سنن ابو داؤد، باب السکنة عند الافتتاح)

حضرت سمرہ رضی اللہ عنہ فرماتے ہیں کہ میں نے رسول اللہ ﷺ سے دو سکتے (یعنی دو مقام پر خاموش رہنا) یاد رکھے ہیں، جب نماز شروع فرماتے اور جب قرأت سے فارغ ہوتے پھر

بعد میں فرمایا جب ”ولا الضالین“ پڑھتے۔

یہی حدیث معمولی الفاظ کے فرق کے ساتھ مندرجہ ذیل کتب میں بھی مذکور ہے:

(سنن ترمذی، باب ماجاء فی السکتی) (صحیح ابن حبان، باب ذکر ما يستحب للمراء ان یکست سکتة اخرى عند) (سنن دارقطنی، باب وجوب قراءة بسم الله الرحمن الرحيم) (سنن ابن ماجه، باب فی سکتی الامام) (سنن ابن ماجه، باب اذا قرأ الامام فانتوا) (المعجم الكبير للطبرانی، رقم الحدیث ۶۹۹۳) (سنن الکبری للبیہقی، باب فی سکتی الامام) (معرفة السنن والآثار للبیہقی، باب القراءة خلف الامام) (المعجم الكبير للطبرانی، رقم الحدیث ۱۳۶۲۴) (سنن الکبری للبیہقی، باب السکتی الامام) (مسند احمد رقم الحدیث ۱۹۳۹۰، ۱۹۳۶۴)

عن عبد الله بن مسعود رضي الله عنه أن رسول الله صلى الله عليه واله وسلم كان اذا كبر سكت هنيئة واذا قال "غير للمغضوب عليهم ولا الضالين" سكت هنيئة واذا قام في الركعة الثانية لم يسكت وقال الحمد لله رب العالمين.

(مصنف ابن أبي شيبة، باب ما يستحب ان يخفيه الامام)

حضرت عبداللہ بن مسعود رضی اللہ عنہ سے روایت ہے کہ تحقیق رسول اللہ ﷺ جب تکبیر تحریمہ کہتے تھے تھوڑا سا سکتہ کرتے تھے اور جب ”غیر المغضوب علیہم ولا الضالین“ کہتے تھے تب بھی تھوڑا سا سکتہ کرتے تھے۔

استدلال: ان مذکورہ بالا تمام احادیث نبویہ ﷺ میں ہے کہ آپ ﷺ ”غیر المغضوب علیہم ولا الضالین“ کے بعد سکتہ کرتے تھے مطلب کہ آپ ﷺ آمین کہنے کے لیے اپنی آواز بہت پست کر لیتے تھے۔

آثار صحابہ کرام رضوان اللہ علیہم اجمعین، تابعین و تبع تابعین رضوان اللہ علیہم اجمعین

عن أبي وائل قال كان عمرو على رضي الله عنهم لا يجهران بسم الله الرحمن الرحيم ولا بالتعوذ ولا بالتأمين. (سنن طحاوی، باب قراءة بسم الله الرحمن الرحيم في الصلاة) حضرت ابو وائل رضی اللہ عنہ فرماتے ہیں کہ حضرت عمر اور حضرت علی رضی اللہ عنہما اَعُوذُ بِاللّٰهِ، بِسْمِ اللّٰهِ، آمِينَ اونچی نہیں کہتے تھے۔

عن أبي معمر عن عمر ابن الخطاب رضي الله عنه أنه قال يخفي الامام أربعاً

التعوذ وبسم الله الرحمن الرحيم وأمين وربنا لك الحمد.

(کنز العمال، کتاب الصلاة، باب ادب المأموم وما يتعلق به)

حضرت ابو عمر رضی اللہ عنہ سے روایت ہے کہ حضرت عمر بن خطاب رضی اللہ عنہ نے فرمایا کہ امام چار چیزیں آہستہ آواز سے کہے، اَعُوذُ بِاللّٰهِ، بِسْمِ اللّٰهِ، آمِينَ، رَبَّنَا لَكَ الْحَمْدُ۔

عن ابراهيم نخعي عن عمر ابن الخطاب رضى الله عنه قال يخفى الامام أربعاً التعوذ و بسم الله و آمين و ربنا لك الحمد. (کنز العمال، کتاب الصلاة، باب ادب المأموم وما يتعلق به) (زجاجة المصابيح، باب القراءة في الصلاة)

حضرت ابراہیم نخعی رضی اللہ عنہ سے روایت ہے کہ خلیفہ راشد حضرت عمر بن خطاب رضی اللہ عنہ فرماتے ہیں کہ امام کو چار چیزوں میں اختفاء کرنے کا حکم ہے، اَعُوذُ بِاللّٰهِ، بِسْمِ اللّٰهِ، آمِينَ، رَبَّنَا لَكَ الْحَمْدُ۔

عن أبي فاختة عن أبيه أن علياً رضى الله عنه كان لا يجهر بسم الله الرحمن الرحيم كان يجهر بالحمد لله رب العالمين۔

(مصنف عبدالرزاق، باب قراءة بسم الله الرحمن الرحيم)

حضرت ابو فاختہ رضی اللہ عنہ اپنے والد سے روایت کرتے ہیں کہ حضرت علی رضی اللہ عنہ ”بسم اللہ“ بلند آواز سے نہیں کہتے تھے بلکہ ”الحمد لله رب العالمين“ بلند آواز سے پڑھتے تھے۔
استدلال: اگر آمین اونچی آواز سے کہی جاتی تو راوی اُس کا بھی ذکر کرتے۔

عن أبي وائل قال كان علي رضى الله عنه وابن مسعود رضى الله عنه لا يجهران بسم الله الرحمن الرحيم ولا بالتعوذ ولا بالتأمين۔ (المعجم الكبير للطبرانی، رقم

الحديث ۹۳۰۳) (المحلی ابن حزم ۴/۱۳۸، مسئلہ نمبر ۳۶۲، طبع دار احیاء التراث العربی بیروت)
حضرت ابو وائل رضی اللہ عنہ فرماتے ہیں کہ حضرت علی اور حضرت عبداللہ بن مسعود رضی اللہ عنہما یہ دونوں حضرات اَعُوذُ بِاللّٰهِ، بِسْمِ اللّٰهِ، آمِينَ اونچی نہیں کہتے تھے۔

عن ابراهيم قال يخفى الامام أربعاً التعوذ و بسم الله و آمين و ربنا لك الحمد۔

(مصنف ابن ابی شیبہ، باب من كان يجهر بسم الله الرحمن الرحيم، رقم الحديث ۴۱۳۶)

حضرت ابراہیم نخعی رضی اللہ عنہ فرماتے ہیں کہ امام چار چیزوں کو آہستہ کہے اَعُوذُ بِاللّٰهِ، بِسْمِ اللّٰهِ، آمِينَ، رَبَّنَا لَكَ الْحَمْدُ۔

یہی روایت معمولی الفاظ کے فرق کے ساتھ مندرجہ ذیل کتب میں بھی مذکور ہے:

(مصنف عبد الرزاق، باب ما يخفى الامام، رقم الحديث ۲۵۹۶) (مصنف ابن أبي شيبة، باب من كان يجهر ببسم الله الرحمن الرحيم، رقم الحديث ۸۸۵۲) (كتاب الآثار لمحمد ابن الحسن، باب الجهر ببسم الله الرحمن الرحيم) (كتاب الآثار لابن يوسف، باب افتتاح الصلاة)

عن ابراهيم قال خمس يخفين سبحانك اللهم وبحمدك والتعوذ وبسم الله الرحمن الرحيم وأمين واللهم ربنا لك الحمد. (مصنف ابن أبي شيبة، باب ما يستحب ان يخفيه الامام) (مصنف عبد الرزاق، باب ما يخفى الامام)

حضرت ابراہیم نخعی رضی اللہ عنہ فرماتے ہیں کہ پانچ چیزیں آہستہ آواز سے کہی جائیں ”سبحانک اللهم، أعوذ بالله، بسم الله، آمين، اللهم ربنا لك الحمد“۔

عن أبي حنيفة عن حماد عن ابراهيم أنه قال أربع يسرهن الامام في نفسه بسم الله الرحمن الرحيم، سبحانك اللهم وبحمدك، والتعوذ و آمين. (كتاب الآثار لابن يوسف، باب افتتاح الصلاة) كتاب الآثار لمحمد ابن الحسن، باب الجهر ببسم الله الرحمن الرحيم امام ابو حنیفہ رضی اللہ عنہ سے مروی ہے وہ حضرت حماد رضی اللہ عنہ سے اور وہ حضرت ابراہیم نخعی رضی اللہ عنہ سے روایت کرتے ہیں کہ انہوں نے فرمایا کہ چار چیزیں امام اپنے دل میں کہے ”بسم الله، سبحانك اللهم، أعوذ بالله، آمين“۔

وقال سفيان الثوري فاذا فرغت من قراءة فاتحة الكتاب فقل آمين تخفيها.

(الأوسط في السنن والاجماع والاختلاف، باب ذكر مد الصوت بآمين)

سفيان ثوري رضی اللہ عنہ فرماتے ہیں کہ (امام) جب قرأ فاتحة الكتاب من فاتحة الكتاب فقل آمين آہستہ کہے۔

عن المنصور عن ابراهيم أنه كان يسر آمين. (مصنف عبد الرزاق، باب آمين) حضرت منصور رضی اللہ عنہ فرماتے ہیں کہ حضرت ابراہیم رضی اللہ عنہ آمین آہستہ کہتے تھے۔

قال الامام سفيان الثوري ثم يقول آمين سرأ سواء كان اماماً او ماموماً او مفرداً. (فقه سفيان الثوري، صفحہ ۵۶۱، باب افعال الصلاة)

حضرت سفيان ثوري رضی اللہ عنہ فرماتے ہیں کہ آمین آہستہ کہی جائے خواہ مقتدی ہو، خواہ امام ہو یا اکیلا نماز پڑھتا ہو۔

قال (امام) محمد واذا فرغ الامام من ام الكتاب أن يؤمن الامام ويؤمن من خلفه ولا يجهرون. (موطا امام محمد باب آمين في الصلاة)

امام محمد ﷺ فرماتے ہیں کہ جب امام سورت فاتحہ سے فارغ ہو تو آمین کہے اور مقتدی بھی آمین کہیں لیکن جہر نہ کریں (یعنی آہستہ آواز سے آمین کہیں)۔

جمہور صحابہ کرام رضوان اللہ علیہم اجمعین اور تابعین رضی اللہ عنہم پر عمل کرتے تھے:
علامہ طبری رضی اللہ عنہ فرماتے ہیں کہ آمین بالا خفاء راجح ہے اور وجہ ترجیح یہ ہے کہ:
اذ كان اكثر الصحابة رضى الله عنهم والتابعين على ذلك.

(الجواهر النقى على البيهقي ۲/۵۸، طبع قاہرہ)

کیونکہ اکثر صحابہ رضوان اللہ علیہم اجمعین اور تابعین رضی اللہ عنہم اسی پر (آمین بالا خفاء) پر عمل پیرا تھے۔

محدثین و فقہاء کوفہ رضی اللہ عنہم کا خفاء آمین پر اجماع:

امام نووی رضی اللہ عنہ فرماتے ہیں کہ:

وقال أبو حنيفة والكوفيون و امام مالك في رواية لا يجهر بالتأمين.

(شرح مسلم للنووي ۱/۱۶۶، طبع دار الكتب العلمية بيروت)

امام ابوحنیفہ رضی اللہ عنہ اور تمام کوفہ والوں اور امام مالک رضی اللہ عنہ نے ایک روایت کے مطابق فرمایا کہ ہے کہ آمین جہر سے نہ کہی جائے۔

حضرت امام شافعی رضی اللہ عنہ کے قول کی تحقیق:

حضرت امام شافعی رضی اللہ عنہ کو قول قدیم یہ تھا کہ مقتدی آمین بالجہر کہے مگر امام شافعی رضی اللہ عنہ نے بعد میں اپنے قول سے رجوع کر لیا تھا اور یہ پسند فرمایا تھا کہ مقتدی آمین بالجہر نہ کہے اور یہی حضرت امام شافعی رضی اللہ عنہ کا آخری فتویٰ اور پسندیدہ قول ہے۔

قال الشافعي فاذا فرغ من قراءة أم القرآن قال آمين ورفع بها صوته ليقتدى

به من كان خلفه واذا قال قالوا اما وأسمعوا انفسهم ولا أحب أن يجهروا بها

فان فعلوا فلا شئ عليهم. (كتاب الام للامام الشافعي ۱/۱۰۵، طبع بولاق)

حضرت امام شافعی رضی اللہ عنہ نے فرمایا کہ جب امام سورت فاتحہ کی قراءت سے فارغ ہو تو آمین بلند

آواز سے کہے تاکہ مقتدی بھی سن کر آمین کہنے میں اقتداء کریں اور جب امام آمین کہے تو مقتدی بھی کہیں اور اپنے آپ کو سنا لیں، میں (امام شافعی رحمۃ اللہ علیہ) مقتدیوں کے لیے آمین بالجہر کو پسند نہیں کرتا اور اگر انہوں نے آمین بالجہر کیا تو بھی ان پر کچھ حرج نہیں۔
امام مزنی رحمۃ اللہ علیہ فرماتے ہیں کہ:

قال الشافعي ويسبع من خلفهم أنفسهم. (مختصر المزني على هامش الام ١/٤٢)
امام شافعی رحمۃ اللہ علیہ نے فرمایا کہ مقتدی آمین اتنی آواز میں کہیں کہ خود سن سکیں۔
فائدہ: امام نووی رحمۃ اللہ علیہ امام شافعی رحمۃ اللہ علیہ سے نقل کرتے ہیں کہ:

وأما المزني فهو ناصر مذهب الشافعي قال الشافعي المزني ناصر مذهبي.

(شرح المذهب، ١/١٠)

مگر مزنی وہ مددگار ہے امام شافعی رحمۃ اللہ علیہ کے مذہب کا خود امام شافعی رحمۃ اللہ علیہ نے فرمایا کہ ”مزنی میرے مذہب کا مددگار ہے“۔

قال في المختصر وهو من الجديد قال البيهقي ولا نعلم كتاباً صنف في الاسلام
أعظم نفعاً وأعم بركة وأكثر ثمرة من مختصره. (شرح المذهب، ١/٤١)
مختصر مزنی میں امام شافعی رحمۃ اللہ علیہ کے جدید اقوال ہیں امام نووی رحمۃ اللہ علیہ اسی صفحہ میں اس کے بعد فرماتے ہیں کہ امام بیہقی رحمۃ اللہ علیہ فرماتے ہیں کہ ہم کسی کتاب کو بھی مختصر مزنی سے زیادہ نفع مند اور زیادہ بابرکت اور بہت پھل دینے والی نہیں جانتے۔

امام ابواسحاق ابراہیم بن علی الشیرازی البغدادی رحمۃ اللہ علیہ (المتوفی ٤٤٥ھ) لکھتے ہیں:

وأما المأموم فقد قال في الجديد لا يجهر وقال في القديم يجهر. (مذهب مع شرح، ٢/٣٦٨)
مقتدی کے بارے میں امام شافعی رحمۃ اللہ علیہ کا قول جدید یہ ہے کہ جہر نہ کرے اور قول قدیم یہ تھا کہ مقتدی جہر کرے۔

امام ابوالقاسم عبدالکریم بن محمد الرافعی رحمۃ اللہ علیہ (المتوفی ٦٢٣ھ) فرماتے ہیں:

وأما المأموم فقد نقل عن القديم أنه يؤمن جهر أو عن الجديد أنه لا يجهر

(فتح، العزيز شرح الوجيز، ٢/٢٠٦)

مقتدی کے بارے میں امام شافعی رحمۃ اللہ علیہ سے قول قدیم میں جہر آمین نقل کیا گیا ہے اور جدید قول میں ہے کہ مقتدی آمین بالجہر نہ کرے۔

قاضی حسین شافعی رحمۃ اللہ علیہ فرماتے ہیں کہ:

القاضي حسين قد خالف الجمهور فقال في تعليقه القديم أنه لا يجهر -

(شرح المذهب، ۱/۶۷)

قاضی حسین شافعی رحمۃ اللہ علیہ نے جمہور (شوافع) کی مخالفت کی ہے اس نے اپنی کتاب تعلیق میں کہا ہے کہ امام شافعی رحمۃ اللہ علیہ کا قدیم قول بھی یہی ہے کہ مقتدی آمین بالجہر نہ کرے۔ کتاب ”اصل صفة صلاة النبي ﷺ“ کے مصنف لکھتے ہیں کہ:

ولعله من أجل ذلك رجع الشافعي عن قوله القديم فقال الجديد ان المؤتم لا يجهر بآمين ونصه في (الام ۱/۶۵) فاذا فرغ الامام من قراءة (أمر القرآن) قال آمين ورفع بها صوته ليقتدى بها خلفه فاذا قالها قالوها وأسمعوا أنفسهم ولا أحب أن يجهروا بها فان فعلوا فلا شئ عليهم وبهذا نأخذ ان شاء الله تعالى لها سبق وأيضاً لم يذكر أحد من روى جهره صلى الله عليه واله وسلم بالتأمين أن الصحابة كانوا يجهرون بها ورأه فلو كانوا يفعلون ذلك لنقلوه الينا لا سيما وأن الجهر بها خلاف الأصل قال تعالى "أدعوا ربكم تضرعاً وخفية انه لا يحب المعتدين" فلا يجوز الخروج عن هذا الأصل الا بدليل صحيح.

(أصل صفة صلاة النبي ﷺ، ۱/۲۸۰، طبع مكتبة المعارف الرياض)

ہم بھی امام شافعی رحمۃ اللہ علیہ کے قول قدیم کی بجائے قول جدید یعنی آمین کو جہر آواز سے نہ کہا جائے کو اختیار کرتے ہیں جس کی نص " کتاب الام " میں موجود ہے کہ جب امام قرآءة سے فارغ ہو تو وہ جب آمین کہے تو آواز کو اونچا رکھے اور جب کہ مقتدی اپنے آپ کو سنائیں اور میں آمین اونچی آواز سے کہنے کو پسند نہیں کرتا اور جو اونچی آواز سے کہے تب بھی کوئی حرج نہیں، اور اسی وجہ سے جن صحابہ کرام رضی اللہ عنہم نے رسول اللہ صلی اللہ علیہ وسلم کا آمین جہر سے روایت کیا ہے انہوں نے یہ روایت نہیں کیا کہ صحابہ کرام رضی اللہ عنہم آپ صلی اللہ علیہ وسلم کی اقتداء میں آمین جہر سے

کہا کرتے تھے، اگر صحابہ کرام رضی اللہ عنہم آمین جہر سے کہا کرتے تو ضرور اس کو بیان کرتے، خصوصاً جبکہ آمین کا جہر سے پڑھنا اصل مسئلہ کے خلاف بھی ہے، چنانچہ اللہ تعالیٰ فرماتے ہیں ”تم اپنے پروردگار کو عاجزی اور پوشیدہ طور پر پکارو اور وہ حد سے تجاوز کرنے والوں کو پسند نہیں فرماتا“ لہذا اس اصل سے نکلنا جائز نہیں ہے مگر دلیل صحیح ہے اور ہمارا اس اصل سے ہٹنا صرف امام کے جہر سے متعلق ہی ہے، اس لیے کہ رسول اللہ ﷺ سے اس کا ثبوت ہے، اس کے علاوہ اپنے اصل پر ہی برقرار رہے گا (یعنی مقتدی ہر حال میں آمین اخفاء ہی سے کہیں گے)۔

امام نووی شافعی رحمہ اللہ کا حقیقت پسندانہ فیصلہ:

کل مسئلہ فیہا قولان للشافعی قدیم و جدید فالجدید هو الصحیح و علیہ العمل لأن القدیم مرجوع عنہ۔ (شرح المہذب ۱/۶۶)

ہر مسئلہ جس میں امام شافعی رحمہ اللہ کے دو قول ہوں قدیم اور جدید پس جدید ہی قابل عمل ہوگا کیونکہ قدیم مرجوع عنہ ہو چکا ہے یعنی متروک العمل ہو چکا ہے۔

امام اربعہ رحمہم اللہ کا متفقہ مسلک:

فان أمن الامام جہراً فالجدید أنه لا یجہر بالمأموم وهو مذهب أبی حنیفة وروایة عن مالک لأنه ذکر من الاذکار فلا یجہر به کذا ذکر الاذکار الصلاة والقدیم أنه یجہر به وهو مذهب الامام احمد بن حنبل۔ (تفسیر ابن کثیر ۱/۲۱ طبع مصر)

پس اگر امام آمین بالجہر کہے تو حضرت امام شافعی رحمہ اللہ کا جدید قول یہ ہے کہ مقتدی آمین بالجہر نہ کہے اور حضرت امام ابوحنیفہ رحمہ اللہ کا مذہب بھی یہی ہے اور امام مالک رحمہ اللہ کی ایک روایت بھی یہی ہے کیونکہ آمین بھی نماز کے دوسرے اذکار کی طرح ایک ذکر ہے پس آمین بالجہر نہ کیا جائے گا نماز کے دوسرے اذکار کی طرح اور قول قدیم یہ تھا کہ مقتدی بالجہر کریں اور امام احمد بن حنبل رحمہم اللہ کا مذہب بھی یہی ہے۔

علامہ نیوی رحمہ اللہ کا تحقیقی فیصلہ:

وقال علامة نیوی لم یثبت الجہر بالتأمین عن النبی صلی اللہ علیہ والہ

وسلم ولا عن الخلفاء الاربعة وما جاء في الباب فهو لا يخلو من شئ.

(آثار السنن ۱/۲۳۵، طبع مكتبة الحسينة)

علامہ نیموی رحمۃ اللہ علیہ فرماتے ہیں کہ بلند آواز سے آمین کہنا نہ نبی اکرم صلی اللہ علیہ وسلم سے ثابت ہے اور نہ ہی خلفائے راشدین سے، اور جو کوئی روایت اس سلسلہ میں پیش کی جاتی ہے وہ جرح و تنقید سے خالی نہیں۔

علامہ ابن القیم اور مولانا نور شاہ کشمیری رحمۃ اللہ علیہ کی بصیرت آموز تحقیق:

علامہ ابن القیم رحمۃ اللہ علیہ فرماتے ہیں کہ:

واذا جهر به الامام أحياناً ليعلم المأمومين فلا بأس بذلك فقد جهر عمر بالاستفتاح ليعلم المأمومين وجهر ابن عباس بقراءة الفاتحة في الصلاة الجنازة ليعلمهم أنها سنة ومن هذا أيضاً جهر الامام بالتأمين.

(زاد المعاد ۱/۲۶۶، طبع مؤسسة الرسالة بيروت)

اور کبھی جب امام قنوت نازلہ بالجہر پڑھتا ہے مقتدیوں کی تعلیم کے لیے تو اس میں حرج نہیں ہے اس لیے کہ حضرت عمر رضی اللہ عنہ ثناء، تعوذ، تسمیہ وغیرہ بلند آواز سے پڑھا کرتے تھے لوگوں کی تعلیم کے لیے، حضرت عبداللہ بن عباس رضی اللہ عنہ نے بھی جنازہ کی نماز میں سورۃ فاتحہ بالجہر پڑھا تاکہ لوگوں کو نماز جنازہ کی تعلیم دیں اور اسی قبیل سے امام کا بلند آواز میں آمین کہنا بھی ہے۔

حضرت مولانا نور شاہ کشمیری رحمۃ اللہ علیہ فرماتے ہیں کہ:

قلت وما ظهر لي أنه ثبت الجهر عن النبي صلى الله عليه وآله وسلم قطعاً لكن لا على طريق السنية بل للتعليم أحياناً أي لتعليم أنه ما يقرأ.

(فيض الباری شرح صحیح بخاری ۲/۳۶۲، طبع رشیدیہ)

مجھ پر یہ بات منکشف ہوئی ہے کہ نبی کریم صلی اللہ علیہ وسلم سے جہر آمین قطعی طور پر ثابت ہے لیکن یہ سنت کے طور پر نہیں بلکہ کبھی کبھی تعلیم کے طور پر (یعنی یہ بتانے کے لیے کہ آپ صلی اللہ علیہ وسلم کیا پڑھ رہے ہیں)۔

علامہ ناصر الدین البانی رحمۃ اللہ علیہ کا منصفانہ اور عادلانہ فیصلہ:

وأما جهر المقتدمين بالتامين وراء الامام فلا نعلم فيه حديثاً مرفوعاً صحيحاً يجب البصير اليه ولذلك بقينا فيه على الأصل الذي سبقت الإشارة اليه وهذا هو مذهب الامام شافعي في الأمر أن الامام يجهر بالتامين دون البأمومين هو أوسط المذاهب في المسألة وأعدلها، واني لألاحظ أن الصحابة رضی اللہ عنہم لو كانوا يجهرون بالتامين خلف النبي صلى الله عليه واله وسلم لنقله وائل بن حجر رضی اللہ عنہ وغيره ممن نقل جهره صلى الله عليه واله وسلم فدل ذلك على أن الاسرار به من المؤمنین هو السنة فتأمل.

(سلسلة الأحاديث الصحيحة وشئ من فوائدها، رقم الحديث ۴۶۴، طبع الرياض)

اور یہ مسئلہ کہ امام کے پیچھے اونچی آواز سے آمین کہنی چاہیے تو اس بارے میں ایک بھی صحیح مرفوع حدیث نہیں کہ جس پر مسئلہ کی بنیاد رکھی جائے، یہی وجہ ہے کہ ہم نے اس مسئلہ کو ان دلائل کی وجہ سے اس کی اصل پر ہی رکھا ہے جس کا اشارہ پہلے بیان ہو چکا ہے، یہی مذہب حضرت امام شافعی رحمۃ اللہ علیہ کا ان کی کتاب الام میں مذکور ہے کہ امام تو آمین جہر سے کہے اور مقتدی آمین جہر سے نہ کہیں اور یہی مذہب سب سے عمدہ اور عدل و انصاف والا ہے، اور بلا شک و شبہ یہ بات میں تاکید کے ساتھ وضاحت کرتا ہوں کہ اگر نبی کریم ﷺ کے مقتدی حضرات صحابہ کرام رضی اللہ عنہم اونچی آواز سے آمین کہتے تو حضرت وائل بن حجر رضی اللہ عنہ جنہوں نے حضور اکرم ﷺ کی اونچی آمین کا ذکر کیا ہے وہ صحابہ کرام رضی اللہ عنہم کی اونچی آمین کا ذکر بھی ضرور کرتے، جس سے ثابت ہوتا ہے کہ مقتدیوں کا آہستہ آمین کہنا سنت ہے، لہذا غور و فکر سے کام لیں۔

خلاصہ کلام: لوگوں کی تعلیم کے لیے قابل اخفاء امور کا جہر بہت سی احادیث سے ثابت ہے جبکہ رسول اللہ ﷺ نے فاتحہ کے بعد بطور تعلیم کے لیے تین مرتبہ آمین اونچی آواز سے کہی۔

(المعجم الكبير للطبرانی ۲۱/۲۲، مجمع الزوائد رقم الحديث ۲۶۶)

اسی طرح بطور تعلیم کے لیے رسول اللہ ﷺ نے ظہر اور عصر کی نماز کی قرآۃ جہراً فرمائی۔

(صحیح بخاری ۱/۱۰۵) (صحیح مسلم ۱/۱۸۵)

اسی طرح حضرت عمر رضی اللہ عنہ کا بطور تعلیم کے ثناء جہراً پڑھنا۔ (صحیح مسلم ۱/۱۶۲)

حضرت ابو ہریرہ رضی اللہ عنہ کا تعوذ جہر سے پڑھنا۔ (کتاب الامم للامام الشافعی ۱/۹۳)

اولاً تو آمین کا جہر جو بعض احادیث میں آیا ہے وہ تعلیم کے لیے آیا ہے، دوسرا یہ کہ جہر کی احادیث بیان جواز پر محمول ہیں یا ابتدائی دور پر محمول ہیں جبکہ آخری دور اور راجح عمل آمین کا اخفاء ہے جسے حضرت عمر، حضرت علی، حضرت عبداللہ بن مسعود رضی اللہ عنہم اور جمہور صحابہ رضی اللہ عنہم و تابعین رضی اللہ عنہم نے اختیار کیا ہے۔

سورۃ فاتحہ کے بعد دوسری سورۃ سے پہلے بسم اللہ پڑھنا:

عن ابن عمر رضی اللہ عنہ انہ کان اذا افتتح الصلوۃ قرأ "بسم اللہ الرحمن الرحیم" فاذا فرغ من الحمد لله قرأ "بسم اللہ الرحمن الرحیم"۔

(مصنف ابن ابی شیبہ، باب من کان یجہر بہا)

حضرت عبداللہ بن عمر رضی اللہ عنہ سے منقول ہے کہ وہ جب نماز شروع فرماتے تو اس وقت "بسم اللہ الرحمن الرحیم" پڑھتے اور جب سورۃ فاتحہ کی قرآۃ سے فارغ ہوتے تو اس وقت "بسم اللہ الرحمن الرحیم" پڑھتے۔

جہری اور سری نمازوں میں فرق کرنا:

عن ابی ہریرۃ رضی اللہ عنہ یقول فی کل صلوۃ یقرأ فما أسمعنا رسول اللہ صلی اللہ علیہ وآلہ وسلم أسمعنا کم وما أخفی عنا أخفینا عنکم۔

(صحیح بخاری، باب القرآۃ فی العصر)

حضرت ابو ہریرہ رضی اللہ عنہ فرماتے ہیں کہ ہر نماز میں قرآۃ کی جاتی ہے پس جس نماز میں رسول اللہ ﷺ نے ہمیں قرآۃ سنائی (یعنی بلند آواز سے پڑھی) ہم بھی تمہیں سناتے ہیں اور جس نماز میں ہم سے اخفاء کیا (یعنی آہستہ پڑھی) تو ہم بھی تم سے اخفاء کرتے ہیں۔

﴿﴾ رکوع میں جاتے اور اٹھتے وقت رفع الیدین نہ کرنا مسنون ہے ﴿﴾ نمازی قرآۃ سے فارغ ہو کر سیدھا رکوع میں چلا جائے اور رفع الیدین نہ کرے اسی طرح رکوع سے اٹھتے ہوئے اور تیسری رکعت کے لیے کھڑے ہوتے وقت بھی رفع الیدین نہ کرے چونکہ قرآن کریم اور احادیث نبوی ﷺ اور حضرات صحابہ رضی اللہ عنہم و تابعین رضی اللہ عنہم اور بہت سے اسلاف کا یہی عمل رہا ہے لہذا یہی اولیٰ اور بہتر ہے۔

چنانچہ اللہ تعالیٰ کا ارشاد ہے:

قَدْ أَفْلَحَ الْمُؤْمِنُونَ الَّذِينَ هُمْ فِي صَلَاتِهِمْ خَاشِعُونَ۔ (سورۃ المؤمنون، آیت ۲۰)

تحقیق وہ مومن لوگ کامیاب ہو گئے جو اپنی نمازوں میں خشوع رکھتے ہیں۔

مذکورہ آیت کی تفاسیر:

تفسیر ابن عباس رضی اللہ عنہما:

صحابی رسول ﷺ حضرت ابن عباس رضی اللہ عنہما اس آیت کی تفسیر میں فرماتے ہیں ”خاشعون“ سے مراد وہ لوگ ہیں:

مخبتون متواضعون لا يلتفتون يميناً ولا شمالاً ولا يرفعون أيديهم في الصلوة۔
(تفسیر ابن عباس، صفحہ ۲۱۲، طبع دارالکتب پشاور)

جو عاجزی اور انکساری سے کھڑے ہوتے ہیں اور دائیں بائیں التفات نہیں کرتے (یعنی ادھر ادھر دیکھتے نہیں) اور نہ ہی نماز میں رفع الیدین کرتے ہیں۔

تفسیر حسن بصری رضی اللہ عنہ:

عظیم تابعی حضرت حسن بصری رضی اللہ عنہ اس آیت کی تفسیر میں فرماتے ہیں کہ ”خاشعون“ سے مراد وہ لوگ ہیں:

خاشعون الذين يرفعون أيديهم في الصلوة الا في التكبير الاولى۔

(تفسیر سمرقندی ۲/۴، طبع دارالکتب العلمیۃ بیروت)

خشوع والے وہ لوگ ہیں جو تکبیر تحریمہ کے علاوہ پوری نماز میں رفع الیدین نہیں کرتے۔

چنانچہ اللہ تعالیٰ کا ارشاد ہے:

كُفُّوا أَيْدِيَكُمْ وَأَقْبِلُوا الصَّلَاةَ. (سورة النساء، آیت ۷۷)

یعنی تم اپنے ہاتھوں کو روکو اور نماز قائم رکھو۔

بعض علماء کے نزدیک یہ آیت اس بات کی دلیل ہے کہ شروع نماز کی تکبیر تحریمہ کے علاوہ پوری نماز میں تکبیریں کہتے وقت کہیں بھی رفع الیدین نہ کیا جائے۔ (زجاجة المصابیح، باب صفة الصلوة)

وَأَقِمِ الصَّلَاةَ لِذِكْرِي. (سورة طه، آیت ۱۴)

اور میرے ذکر کے لئے نماز قائم کرو۔

استدلال: آیت کریمہ سے معلوم ہوا کہ نماز کا مقصد اللہ کا ذکر ہے نماز کے ہر عمل میں اللہ کی حمد و ثناء ہے، ہر رکن اور ہر اونچ نیچ کے وقت اللہ کو یاد کیا جاتا ہے، رکوع سے آگے، پیچھے اور تیسری رکعت کے شروع میں جو رفع الیدین ہے وہ بغیر ذکر کے ہے، اس لئے اس دوران رفع الیدین نہ کرنا بہتر ہے کیونکہ اس رفع الیدین میں کسی قسم کا کوئی ذکر نہیں، کیونکہ اس کی تائید ان روایات سے بھی ہوتی ہے جن میں نماز میں تکبیروں کی تعداد اور ان کے اوقات بتاتے ہیں، ایک تو ان روایات میں رکوع میں جاتے اور رکوع سے اٹھتے ہوئے رفع الیدین کا ذکر نہیں اور دوسرے اگر اس رفع الیدین کے لئے الگ الگ تکبیر مانی جائے تو ان روایات میں بتائی ہوئی تعداد کم رہ جاتی ہے، اس کی وضاحت یہ بھی ہے کہ قنوت وتر اور تکبیرات عیدین کے رفع الیدین کے ساتھ ہم اللہ اکبر بھی کہتے ہیں جو کہ اس آیت کریمہ کے عین مطابق ہے کہ نماز کے ہر رکن میں ذکر ہے۔

آیت قرآنیہ کی تفسیر کے بعد ارشادات نبوی ﷺ اور آثار صحابہ رضی اللہ عنہم و تابعین رضی اللہ عنہم پیش کرتے ہیں جس سے یہ بات نکھر کر سامنے آجائے گی کہ نماز میں صرف تکبیر تحریمہ کے وقت رفع الیدین کرے اس کے علاوہ پوری نماز میں رفع الیدین نہ کرے۔

رسول اللہ ﷺ کا رفع الیدین کرنے سے منع فرمانا:

عن جابر بن سمرۃ رضی اللہ عنہ قال خرج علينا رسول الله صلى الله عليه واله وسلم فقال مالي اراكم راغبي ايديكم كانها اذئاب خيل شمس، أسكنو

فی الصلوة۔ (صحیح مسلم باب الأمر بالسکون فی الصلاة والنهی برقم الحدیث ۱۱۹)
حضرت جابر بن سمرہ رضی اللہ عنہ فرماتے ہیں کہ رسول اللہ صلی اللہ علیہ وسلم ہمارے ہاں باہر تشریف لائے تو فرمایا کہ کیا بات ہے کہ تم لوگوں کو رفع الیدین کرتے ہوئے دیکھ رہا ہوں گویا کہ وہ ہاتھ سرکش گھوڑوں کی ڈمیں ہیں نماز میں سکون اختیار کرو (یعنی رفع الیدین نہ کرو)۔
یہی حدیث معمولی الفاظ کے فرق کے ساتھ مندرجہ ذیل کتب میں بھی مذکور ہے:

(سنن ابو داؤد باب فی السلام) (سنن نسائی باب السلام بالایدی فی الصلاة) (مصنف ابن ابی شیبہ باب من کان یرفع یدیه فی اول تکبیرة ثم لا یعود) (مسند ابی یعلی برقم الحدیث ۶۲، ۶۳، طبع دار الفکر) (مصنف عبد الرزاق برفع الیدین فی الدعاء) (مسند الشافعی ۱/۲۲۲ باب ومن کتاب استقبال القبلة فی الصلاة) (مسند حمیدی برقم الحدیث ۹۲۰) (مسند ابی یعلی برقم الحدیث ۶۳۸۰) (مسند احمد رقم الحدیث ۲۱۰۲۸، ۱۰۲۴، ۲۰۹۶۳، ۲۰۹۵۸) (سنن الکبریٰ للبیہقی، باب من لم ینذکر الرفع الا عند الافتتاح) (مسند ابو عوانہ برقم الحدیث ۲۰۵۵، ۱۵۵۲) (سنن الکبریٰ للبیہقی، باب الخشوع فی الصلاة) (المعجم الکبیر للطبرانی برقم الحدیث ۱۴۹۴، ۱۸۲۲، ۱۸۲۳، ۱۸۲۴، ۱۸۲۸) (صحیح ابن حبان، رقم الحدیث ۱۸۴۸) (مسند ابی داؤد طیالسی برقم الحدیث ۸۲۳) (شرح مشکل الآثار للطحاوی، باب بیان ما روی عن رسول اللہ صلی اللہ علیہ وسلم) (مسند البزار برقم الحدیث ۳۲۹۱) (المسند لأبی نعیم، باب الکراهیة أن ینضرب الرجل بیدیه عن یمینہ) (مسند السراج برقم الحدیث ۱۳۲) (المخلصیات لابن زکریا البغدادی برقم الحدیث ۴۹، طبع قطر) (نبیل الاوطار، باب رفع الیدین و بیان صفة ومواضعه)
فائدہ: مذکورہ حدیث کو اکثر فقہاء و محدثین نے ترک رفع الیدین کی دلیل کے طور پر استدلال کیا ہے، ان میں سے چند کا حوالہ درج ذیل ہے:

امام نووی رحمۃ اللہ علیہ فرماتے ہیں کہ:

امام ابو حنیفہ، امام سفیان ثوری، امام مالک بن انس، امام ابن ابی لیلیٰ رضی اللہ عنہم وغیرہ حضرات فرماتے ہیں کہ ہم تکبیر تحریمہ کے علاوہ رفع الیدین کو نہیں جانتے، اور اس کی دلیل حضرت براء بن عازب رضی اللہ عنہ اور (مذکورہ) جابر بن سمرہ رضی اللہ عنہ کی روایات ہیں۔

(المجوع شرح المہذب ۲/۳۰۰، طبع دار الفکر بیروت)

شارح بخاری امام ابن حجر عسقلانی رحمۃ اللہ علیہ فرماتے ہیں کہ:

تمسکوا بحدیث جابر بن سمرہ رضی اللہ عنہ "أسکنوا فی الصلاة لتترك رفع

اليدان عند الركوع. (فتح الباری شرح بخاری، باب وجوب النفقة على الهل والعیال) انہوں (محدثین) نے حضرت جابر بن سمرہ رضی اللہ عنہ کی حدیث "أسکنوا فی الصلاة" سے دلیل پکڑی ہے اور اسے رکوع کے وقت رفع الیدین نہ کرنے کی دلیل بنایا ہے، چنانچہ مندرجہ ذیل محدثین نے اسے ترک رفع الیدین کی دلیل کے طور پر نقل کیا ہے، چند حوالہ جات ملاحظہ ہوں:

امام ابو بکر ابن ابی شیبہ رضی اللہ عنہ نے مذکورہ باب کے تحت نقل کیا ہے:

(مصنف ابن ابی شیبہ، باب من کان یرفع یدیه فی اول تکبیرة ثم لا یعود)
امام بخاری رضی اللہ عنہ نے مذکورہ باب کے تحت یہی نقل کیا ہے کہ اُس دور میں بھی محدثین و فقہائے کرام نے اس حدیث کو ترک رفع الیدین کی دلیل بنایا ہے۔

(جزء الرفع رفع الیدین للامام بخاری رقم الحدیث ۴۵، طبع دار لارقم للنشر والتوزیع الكويت)
حافظ ابن حبان رضی اللہ عنہ نے مذکورہ کے باب کے تحت نقل کیا ہے:

(صحیح ابن حبان، باب ذکر ما یستحب للمصلی رفع الیدین عند قیامہ من الرکتین من صلاة)
امام ابو عوانہ رضی اللہ عنہ نے مذکورہ کے باب کے تحت نقل کیا ہے:

(مسند ابی عوانہ، باب النهی عن الاختصار فی الصلاة وایجاب الانتصاب والسکون فی الصلاة الا لصاحب العذر)
امام ابو نعیم الاصبہانی رضی اللہ عنہ نے مذکورہ کے باب کے تحت نقل کیا ہے:

(المسند لابن نعیم، باب الکراهیة أن یضرب الرجل یدیه عن یمینہ)
امام ابو بکر البیہقی رضی اللہ عنہ نے مذکورہ کے باب کے تحت نقل کیا ہے:

(سنن الکبریٰ للبیہقی، باب الخشوع فی الصلاة)

علامہ قاضی عیاض مالکی رضی اللہ عنہ (المتوفی ۳۹۹ھ) نے لکھا ہے کہ:

قد ذکر ابن القصار هذا الحدیث حجة فی النهی عن رفع الایدی علی روایة المنع من ذلك جملة. (الا کمام المعلم بفوائد المسلم ۲/۳۳۳)

ابن قصار المالکی رضی اللہ عنہ نے ذکر کیا ہے کہ رفع الیدین منع کرنے والی روایتوں میں سب سے واضح طور پر یہ حدیث حجت اور دلیل ہے رفع الیدین روکنے پر۔

امام ابو الحسن قدوری رضی اللہ عنہ (المتوفی ۴۲۸ھ) نے ترک رفع الیدین کا باب باندھ کر اس حدیث

کو بطور دلیل پیش کیا ہے۔ (التجريد للقدوری ۲/۵۱۹، باب لا ترفع اليدين في تكبير الركوع)
 امام محدث علامہ ابن عبد البر رحمۃ اللہ علیہ (المتوفی ۳۶۳ھ) فرماتے ہیں کہ:
 بہت سے علماء متاخرین نے اس حدیث کو ترکِ رفع الیدین کی دلیل کے طور پر پیش کیا ہے۔
 (التبہید لما فی الموطا من المعانی والأسانید ۹/۲۱۵، طبع وزارة عموم الأوقاف والشؤون الإسلامية)
 امام سرخسی رحمۃ اللہ علیہ (المتوفی ۳۹۰ھ) نے رکوع کے رفع الیدین سے منع کی تصریح فرما کر اس
 روایت کو پیش کیا ہے۔ (المبسوط للعلامة السرخسي ۱/۱۴، طبع دار لمعرفة بيروت)
 امام ابو بکر الکاسانی رحمۃ اللہ علیہ (المتوفی ۵۸۷ھ) نے منع رفع الیدین و مسنوخ رفع الیدین عند الركوع
 پر اس حدیث سے استدلال فرمایا ہے۔ (بدائع الصنائع ۱/۲۰۰، دار لکتب العلمیہ بیروت)
 امام ابو المعانی برہان الدین البخاری رحمۃ اللہ علیہ (المتوفی ۶۱۶ھ) نے رکوع کے رفع الیدین سے
 منع کی تصریح فرما کر اس روایت کو بطور دلیل پیش کیا ہے۔
 (المحیط البرہانی فی الفقہ النعمانی ۱/۲۰۶، طبع دار الکتب العلمیہ بیروت)
 امام نووی رحمۃ اللہ علیہ (المتوفی ۶۷۶ھ) نے بطور ترکِ رفع الیدین کے طور پر اس روایت کو پیش
 کیا ہے۔ (المجوع شرح المہذب ۲/۳۰۰، طبع دار الفکر بیروت)
 امام جمال الدین ابو محمد علی بن ابی یحییٰ الخرجی رحمۃ اللہ علیہ (المتوفی ۶۸۶ھ) منع رفع الیدین کی
 روایت کے طور پر پیش کیا ہے۔
 (اللباب فی الجمع بین السنة والکتاب باب لا ترفع الایدی عند الركوع ولا بعد الرفع منه)
 امام عثمان بن علی المعروف فخر الدین زلیعی رحمۃ اللہ علیہ (۷۳۳ھ) نے اس حدیث سے ترکِ رفع
 الیدین پر دلیل پکڑی ہے۔ (تبیین الحقائق شرح کنز الدقائق ۱/۱۲۰، طبع بولاق قاہرہ)
 علامہ شمس الدین الذہبی رحمۃ اللہ علیہ (المتوفی ۷۴۹ھ) نے اس حدیث سے ترکِ رفع الیدین پر
 کیا ہے۔ (تنقیح التحقيق للذهبي ۱/۱۳۴، باب صفة الصلاة طبع دار الوطن الرياض)
 امام حافظ ابو عبد اللہ علاء الدین مغطانی رحمۃ اللہ علیہ (المتوفی ۷۶۲ھ) نے اس حدیث سے ترکِ
 رفع الیدین پر استدلال کیا ہے۔ (شرح سنن ابن ماجہ ۵/۱۲۴، طبع بیروت)
 امام جمال الدین زلیعی رحمۃ اللہ علیہ (المتوفی ۷۶۳ھ) فرماتے ہیں:
 والذي يرفع يديه حال التسليم لا يقال له، اسكن في الصلوة، انما يقال ذلك

لسن يرفع يديه في اثناء الصلوة وهو حالة الركوع والسجود ونحو ذلك هو

الظاهر۔ (نصب الراية ۱/۴۲، طبع بيروت)

جو آدمی سلام کے وقت رفع الیدین کرے اسے یہ نہیں کہا جائے گا کہ ”نماز میں سکون اختیار کرو“ یہ جملہ اسی کو کہا جائے گا جو نماز کے درمیان میں ہو اور وہ رکوع و سجود کی حالتیں ہیں لہذا اس حدیث ”اسکنوا فی الصلوة“ سے یہی ظاہر ہے کہ یہ رکوع و سجود میں رفع الیدین کی ممانعت سے متعلق ہے۔

حافظ ابن ملقن رحمۃ اللہ علیہ (المتوفی ۸۰۴ھ) نے منع رفع الیدین کے طور پر اس حدیث کو نقل

فرمایا ہے۔ (البذ المنیر ۲/۳۸۰، الحدیث التاسع، طبع الرياض)

امام محدث محمد بن خلیفہ الابی المالکی رحمۃ اللہ علیہ (المتوفی ۸۲۸ھ) نے منع رفع الیدین کے طور پر

اس حدیث کو نقل فرمایا ہے۔ (شرح مسلم لابی ۲/۲۲۲، طبع بيروت)

علامہ زنجشیری رحمۃ اللہ علیہ (المتوفی ۸۳۸ھ) نے ترک رفع الیدین کا باب باندھ کر اس حدیث سے

استدلال کیا ہے۔ (رؤوس المسائل الخلافية ۱/۱۵، باب لا ترفع الايدي في الصلاة الا عند افتتاح الصلاة)

علامہ ابن حجر رحمۃ اللہ علیہ کے اُستاد امام محدث علامہ بدر الدین العینی رحمۃ اللہ علیہ (المتوفی ۸۵۵ھ) نے

اس حدیث کو منع رفع الیدین و منسوخ رفع الیدین عند الركوع کے طور پر پیش کیا ہے۔

(شرح سنن أبي داود ۳/۲۹۷، باب بيان رفع اليدين في اول الصلاة، طبع مكتبة الرشيد الرياض)

(البنایہ شرح ہدایہ ۲/۲۹۹، دار الفکر بیروت) (عمدة القاری شرح بخاری ۵/۳۸۲)

علامہ زین العابدین الشہیر ابن نجیم مصری رحمۃ اللہ علیہ (المتوفی ۹۷۰ھ) نے اس حدیث سے ترک

رفع الیدین پر استدلال فرمایا ہے۔ (البحر الرائق ۱/۳۲۲، طبع دار الکتب العلمیہ بیروت)

علامہ ملا علی قاری رحمۃ اللہ علیہ (المتوفی ۱۰۱۳ھ) فرماتے ہیں کہ:

ويس في غير التحريمة رفع يدا عند ابن حنيفة لخبر مسلم عن جابر بن سمرة

رضي الله عنه۔ (مرقاة شرح مشکوٰة ۲/۲۵۵، طبع مكتبة امداديه ملتان)

امام ابو حنیفہ رحمۃ اللہ علیہ کے نزدیک تکبیر تحریمہ کے سوا رفع الیدین نہیں ہے، صحیح مسلم کی اس حدیث

کے مطابق جو حضرت جابر بن سمرة رضی اللہ عنہ سے مروی ہے۔

لمن يرفع يديه في اثناء الصلوة وهو حالة الركوع والسجود ونحو ذلك هو

الظاهر. (نصب الراية ۱/۲۷۲، طبع بيروت)

جو آدمی سلام کے وقت رفع الیدین کرے اسے یہ نہیں کہا جائے گا کہ ”نماز میں سکون اختیار کرو“ یہ جملہ اسی کو کہا جائے گا جو نماز کے درمیان میں ہو اور وہ رکوع و سجود کی حالتیں ہیں لہذا اس حدیث ”اسکنوا فی الصلوة“ سے یہی ظاہر ہے کہ یہ رکوع و سجود میں رفع الیدین کی ممانعت سے متعلق ہے۔

حافظ ابن ملقن رحمۃ اللہ علیہ (المتوفی ۸۰۴ھ) نے منع رفع الیدین کے طور پر اس حدیث کو نقل

فرمایا ہے۔ (البدر المنیر ۲/۳۸۰، الحدیث التاسع، طبع الرياض)

امام محدث محمد بن خلیفہ الابی المالکی رحمۃ اللہ علیہ (المتوفی ۸۲۸ھ) نے منع رفع الیدین کے طور پر

اس حدیث کو نقل فرمایا ہے۔ (شرح مسلم لابی ۲/۲۲۲، طبع بيروت)

علامہ زمخشری رحمۃ اللہ علیہ (المتوفی ۸۳۸ھ) نے ترک رفع الیدین کا باب باندھ کر اس حدیث سے

استدلال کیا ہے۔ (رؤوس المسائل الخلافية ۱/۱۱۵، باب لا ترفع الیدی فی الصلاة الا عند افتتاح الصلاة)

علامہ ابن حجر رحمۃ اللہ علیہ کے اُستاد امام محدث علامہ بدر الدین العینی رحمۃ اللہ علیہ (المتوفی ۸۵۵ھ) نے

اس حدیث کو منع رفع الیدین و منسوخ رفع الیدین عند الركوع کے طور پر پیش کیا ہے۔

(شرح سنن أبي داود ۲/۲۹۷، باب بیان رفع الیدین فی أول الصلاة، طبع مکتبہ الرشید الرياض)

(البنایہ شرح ہدایہ ۲/۲۹۹، دار الفکر بیروت) (عمدة القاری شرح بخاری ۵/۳۸۲)

علامہ زین العابدین الشہیر ابن نجیم مصری رحمۃ اللہ علیہ (المتوفی ۹۷۰ھ) نے اس حدیث سے ترک

رفع الیدین پر استدلال فرمایا ہے۔ (البحر الرائق ۱/۳۲۲، طبع دار الکتب العلمیہ بیروت)

علامہ ملا علی قاری رحمۃ اللہ علیہ (المتوفی ۱۰۱۳ھ) فرماتے ہیں کہ:

ویس فی غیر التحریمة رفع ید عند ابن حنیفة لخبیر مسلم عن جابر بن سمرۃ

رضی اللہ عنہ۔ (مرقاۃ شرح مشکوٰۃ ۲/۲۷۵، طبع مکتبہ امدادیہ ملتان)

امام ابو حنیفہ رحمۃ اللہ علیہ کے نزدیک تکبیر تحریمہ کے سوا رفع الیدین نہیں ہے، صحیح مسلم کی اس حدیث

کے مطابق جو حضرت جابر بن سمرہ رضی اللہ عنہ سے مروی ہے۔

رسول اللہ ﷺ کا عمل مبارک رفع الیدین نہ کرنے کا تھا:

عن أبي هريرة رضي الله عنه أن رجلا دخل المسجد يصلي ورسول الله صلى الله عليه واله وسلم في ناحية المسجد فجاء فسلم عليه فقال ارجع فصل فانك لم تصل، فرجع فصلي ثم سلم فقال وعليك ارجع فصل لم تصل قال في الثالثة فأعلمني فقال اذا اقمت الى الصلاة فاسبغ الوضوء ثم استقبل القبلة فكبر واقرا بما تيسر معك من القرآن ثم اركع حتى تطبئن راكعا ثم ارفع حتى تعتدل قائما ثم اسجد حتى تطبئن ساجدا ثم ارفع حتى تستوي وتطبئن جالسا ثم اسجد حتى تطبئن ساجدا ثم افعل ذلك في صلواتك كلها.

(صحیح بخاری، باب أمر النبی ﷺ الذي لا يتم ركوعه بالعادة)

حضرت ابو ہریرہ رضی اللہ عنہ سے روایت ہے کہ رسول اللہ ﷺ مسجد میں ایک جانب تشریف فرما تھے کہ ایک شخص آیا اور اس نے نماز پڑھی، اس کے بعد رسول اللہ ﷺ کی خدمت میں حاضر ہوا اور سلام کیا، آپ ﷺ نے سلام کا جواب دیا اور فرمایا ”جاؤ اور دوبارہ نماز پڑھو، تم نے نماز ٹھیک نہیں پڑھی“ وہ واپس گیا اور اس نے دوبارہ نماز پڑھی اور پھر آپ ﷺ کی خدمت میں حاضر ہوا اور سلام کیا، آپ ﷺ نے سلام کا جواب دیا اور پھر فرمایا ”جاؤ اور دوبارہ نماز پڑھو“ تم نے نماز ٹھیک نہیں پڑھی، اس شخص نے تیسری مرتبہ عرض کیا حضرت محمد ﷺ مجھے بتا دیجئے اور سکھا دیجئے کہ کس طرح نماز پڑھوں؟ آپ ﷺ نے فرمایا جب تم نماز پڑھنے کا ارادہ کرو تو پہلے خوب اچھی طرح وضو کرو پھر قبلہ کی طرف اپنا رخ کرو پھر تکبیر تحریمہ کہہ کر نماز شروع کرو، اس کے بعد (قرآۃ کے موقع پر) جو تمہیں قرآن یاد ہو اور تمہیں قرآن پڑھنا آسان ہو وہ پڑھو، پھر قرآۃ کے بعد اطمینان سے رکوع کرو یہاں تک کہ رکوع میں تمام اعضاء جسم ساکن ہو جائیں پھر اٹھو یہاں تک کہ سیدھے کھڑے ہو جاؤ پھر سجدہ کرو یہاں تک کہ سجدہ میں مطمئن اور ساکن ہو جاؤ پھر اٹھو یہاں تک کہ مطمئن ہو کر بیٹھ جاؤ پھر سجدہ کرو یہاں تک کہ سجدہ میں مطمئن اور ساکن ہو جاؤ پھر اٹھو یہاں تک کہ سیدھے کھڑے ہو جاؤ پھر اپنی پوری نماز اسی طرح ادا کرو۔

یہی حدیث معمولی الفاظ کے فرق کے ساتھ مندرجہ ذیل کتب میں بھی مذکور ہے:

(صحیح مسلم، باب وجوب قراءة الفاتحة في كل ركعة، رقم الحديث، ۳۹۷) (مصنف ابن أبي شيبة، باب في الرجل ينقص صلاته وما ذكر فيه كيف يصنع، رقم الحديث، ۲۹۵۹) (صحیح بخاری، باب اذا حنت ناسيا في الأيمان، رقم الحديث، ۶۶۶۶) (مسند احمد، رقم الحديث، ۹۶۳۵) (سنن ابن ماجه، باب اتمام الصلاة) (سنن ابو داود، باب صلاة من لا يقيم صلبه في الركوع والسجود) (سنن الكبرى للبيهقي، باب ما يدخل به في الصلاة من التكبير) (مسند البزار، رقم الحديث، ۸۳۱۹) (سنن نسائي، باب فرض التكبير الأول) (مسند أبي يعلى، رقم الحديث، ۶۵۷۷) (معرفة السنن والآثار للبيهقي، باب ما يهزي من عمل الصلاة) (سنن الكبرى للبيهقي، باب فرض القراءة في كل ركعة بعد التعوذ) (سنن الكبرى للبيهقي، باب فرض الطائفة في الركوع والقيام منه) (شرح السنة للبخاري، باب صفة الصلاة) استدلال: اس روایت میں نبی کریم ﷺ نے حضرت خلد بن رافع صحابی رضی اللہ عنہ کو باقی تمام چیزوں کی تعلیم دی لیکن رفع الیدین کی تعلیم نہیں دی حالانکہ مقام تعلیم تھا، اس سے صاف ظاہر ہے اگر رفع الیدین کوئی خاص اہمیت رکھتا اور نماز کا ضروری رکن ہوتا تو آپ ﷺ ضرور اس کی تعلیم دیتے، اس حدیث میں نماز کے تمام افعال کا ذکر نہیں مگر جن کا ذکر ہے یقیناً ان میں سے کسی ایک کا یا ایک سے زائد میں کوتاہی کی وجہ سے رسول اللہ ﷺ نے اس (مستی الصلاة) یعنی نماز کو خراب کرنے والی کو بار بار نماز پڑھنے کا حکم فرمایا، اگر ان کے علاوہ بھی نماز میں کوئی ایسا عمل ہوتا جس سے نماز خراب ہوتی اور اس کا لوٹانا ضروری ہوتا تو رسول اللہ ﷺ اس موقع کی بھی ضرور تعلیم فرماتے۔

عن محمد بن عمرو بن عطاء انه كان جالساً مع نفر من اصحاب رسول الله صلى الله عليه واله وسلم فذكروا صلاة رسول الله صلى الله عليه واله وسلم فقال ابي حميد الساعدي رضي الله عنه انا كنت احفظكم لصلوة رسول الله صلى الله عليه واله وسلم رأيتُه اذا كبر جعل يديه حذاء منكبيه واذا ركع أمكن يديه من ركبتيه ثم ظهره فاذا رفع راسه استوى حتى يعود كل فقار مكانه فاذا سجد. (صحیح ابن خزيمة، باب استقبال أطراف أصابع اليدين من القبلة، رقم الحديث، ۶۳۳) حضرت محمد بن عمرو بن عطاء بیان کرتے ہیں کہ میں صحابہ کرام رضی اللہ عنہم کی ایک جماعت کے ساتھ بیٹھا تھا کہ رسول اللہ ﷺ کی نماز ذکر ہوا تو حضرت ابو حمید ساعدی رضی اللہ عنہ نے فرمایا،

مجھے رسول اللہ ﷺ کی نماز کا طریقہ آپ سب لوگوں سے زیادہ یاد ہے پھر فرمایا میں نے آپ ﷺ کو دیکھا ہے کہ نماز شروع کرتے ہوئے جب آپ ﷺ تکبیر کہتے تو اپنے دونوں ہاتھ اٹھا کر کندھوں تک لے جاتے اور جب رکوع کرتے تو دونوں ہاتھوں سے گھٹنوں کو مضبوطی سے پکڑ لیتے پھر اپنی کمر پوری طرح موڑ دیتے پھر جب رکوع سے سر اٹھاتے تو بالکل سیدھے اس طرح کھڑے ہو جاتے کہ ریڑھ کی ہڈی کا ہر جوڑ ٹھیک طرح اپنی جگہ آجاتا پھر آپ ﷺ سجدہ میں جاتے۔

یہی حدیث معمولی الفاظ کے فرق کے ساتھ مندرجہ ذیل کتب میں بھی مذکور ہے:

(صحیح بخاری، باب سنة الجلوس فی التشهد، رقم الحدیث ۸۲۸) (صحیح ابن خزیمہ، باب فتح أصابع الرجلین فی السجود، رقم الحدیث ۶۵۲) (سنن ابوداؤد، باب من ذکر التورک فی الرابعة) (صحیح ابن حبان، رقم الحدیث ۱۸۶۹) (سنن الکبریٰ للبیہقی، باب کیف القيام من الركوع، رقم الحدیث ۲۶۲۲) (معرفة السنن والآثار للبیہقی، باب كيفية الجلوس فی التشهد الأول والأخر، رقم الحدیث ۳۶۲۲) (شرح السنة للبخاری، باب صفة الصلاة، رقم الحدیث ۵۵) (المنتقى لابن الجارود، رقم الحدیث ۱۹۲)

استدلال: مذکورہ بالا حدیث میں ابو حمید ساعدی رضی اللہ عنہ آپ ﷺ کی نماز کی تفصیلات بتاتے ہوئے صرف شروع نماز کے رفع الیدین کا ذکر کرتے ہیں جبکہ رکوع میں جاتے اور اٹھتے ہوئے رفع الیدین کا ذکر نہیں کرتے کیونکہ وہ رکوع میں جاتے اور اٹھتے رفع الیدین کے قائل ہی نہیں تھے، اور قابل غور بات تو یہ ہے کہ ابو حمید ساعدی رضی اللہ عنہ بہت سے صحابہ رضی اللہ عنہم کے سامنے نماز کا اجمالی طریقہ فرما رہے ہیں مگر شروع نماز کے علاوہ رفع الیدین کا ذکر نہیں فرماتے اور نہ صحابہ کرام رضی اللہ عنہم کی جماعت میں سے کسی ایک صحابی نے شروع نماز کے علاوہ رفع الیدین کی طرف ابو حمید ساعدی رضی اللہ عنہ کو توجہ دلائی، کیونکہ کوئی صحابی بھی تکبیر اولیٰ کے رفع الیدین کے مسنون ہونے کے قائل نہ تھے، لہذا اس حدیث سے واضح ہوا کہ اگر کسی ایک صحابی رضی اللہ عنہ کے نزدیک بھی شروع نماز کے علاوہ رفع الیدین کی معمولی اہمیت بھی ہوتی تو اس کا ضرور ذکر فرماتے۔

عن ابن عمر رضی اللہ عنہ قال قال رسول اللہ صلی اللہ علیہ والہ وسلم اذا

استفتح أحدكم فليرفع يديه وليستقبل بباطنهما القبلة فان الله تعالى
أمامه. (سنن الكبرى للبيهقي باب كيفية رفع اليدين)

حضرت ابن عمر رضی اللہ عنہما سے روایت ہے کہ رسول اللہ ﷺ نے فرمایا جب تم میں سے کوئی نماز شروع کرے تو اپنے دونوں ہاتھوں کو اٹھائے (یعنی تکبیر تحریمہ کے وقت رفع الیدین کرے) اور دونوں ہاتھوں کی ہتھیلیوں کو قبلہ رخ کرے کیونکہ اللہ (کی رحمت) اس کے سامنے ہے۔
استدلال: غور فرمائیے! اس حدیث میں حضور ﷺ نے صرف رفع الیدین کا حکم نماز شروع کرنے کے وقت ہی کیا ہے کہ جب تم نماز شروع کرو تو تمہیں رفع الیدین کرنا چاہیے، اگر رکوع سے پہلے اور بعد رفع الیدین ہوتا تو آپ ﷺ اس کا بھی حکم دیتے کیونکہ اس حدیث میں آپ ﷺ نے مسئلہ رفع الیدین کی وضاحت کی ہے کہ کب رفع الیدین کرنا چاہیے اور کس طرح کرنا چاہیے۔

ان أبا مالك الأشعري رضي الله عنه جمع قومه فقال يا معشر الأشعريين!
اجتبعوا واجتبعوا نساءكم وابتاعكم صلاة النبي صلى الله عليه واله
وسلم صلى لنا بالمدينة فاجتبعوا وجمعوا نساءهم وابتاعهم فتوضأ وأراهم
كيف يتوضأ فأحصى الوضوء الى أما كنه حتى لها أن فاء الفى وانكسر الظل
قام فأذن فصف الرجال في أدنى الصف وصف الولدان خلفهم وصف النساء
خلف الولدان ثم أقام الصلاة فتقدم فرفع يديه فكبر فقرأ بفاتحة الكتاب
وسورة يسرها ثم كبر فركع فقال سبحان الله وبحمده ثلاث مرار ثم قال
سمع الله لمن حمده واستوى قائماً ثم كبر وخر ساجداً.... احفظوا تكبيرى
وتعلموا ركوعى وسجودى فانها صلاة رسول الله صلى الله عليه واله وسلم.

(مسند احمد رقم الحديث ۱۲۹۰۶)

حضرت ابو مالک اشعری رضی اللہ عنہ نے اپنی قوم کو (رسول اللہ ﷺ کی نماز سکھانے کے لیے) جمع کیا تو آپ رضی اللہ عنہ نے کامل طریقہ سے وضو کیا پھر جب سایہ ڈھل گیا تو آپ رضی اللہ عنہ نے اذان دی، پھر تکبیر تحریمہ کے لیے رفع الیدین کرتے ہوئے اللہ اکبر کہا، پھر سورت فاتحہ اور دوسری

سورت کو خاموشی سے پڑھا، پھر تکبیر کہی اور رکوع کیا، رکوع میں تین مرتبہ سبحان اللہ وجمدہ پڑھا، پھر صبح اللہ من حمدہ کہتے ہوئے سیدھے کھڑے ہو گئے، پھر تکبیر کہہ کر سجدہ میں چلے گئے، آپ ﷺ نے فرمایا (اپنی قوم کو) کہ میری تکبیروں کو یاد کر لو اور میرے رکوع اور سجود کو سیکھ لو کیونکہ یہ رسول اللہ ﷺ کی نماز ہے۔

استدلال: اس حدیث میں حضرت ابو مالک اشعری رضی اللہ عنہ نے اپنی قوم کے مردوں اور عورتوں کو نماز کا طریقہ سکھایا جو کہ آپ ﷺ کی مدینہ والی نماز ہے، جس میں صرف نماز کے شروع میں رفع الیدین کیا جبکہ رکوع میں جاتے اور رکوع سے اٹھتے ہوئے رفع الیدین نہیں کیا، معلوم ہوا کہ رسول اللہ ﷺ کی مدینہ منورہ والی نماز میں رکوع کے وقت رفع الیدین نہیں ہے، پھر ابو مالک اشعری رضی اللہ عنہ نے اپنی قوم کے لوگوں کو خاص طور پر فرمایا کہ میری تکبیروں کو اور رکوع و سجود کو یاد کر لو، معلوم ہوا کہ رکوع میں جاتے اور اٹھتے وقت صرف تکبیر ہے رفع الیدین نہیں۔

عن سالم البراد قال دخلنا على أبي مسعود الأنصاري رضي الله عنه فسألناه عن الصلاة فقال الا أصلي بكم كما كان رسول الله عليه واله وسلم يصلي قال فقام فكبر ورفع يديه ثم ركع فوضع كفيه على ركبتيه وجأني بين ابطيه قال ثم قام حتى استقر كل شئ منه ثم سجد فوضع كفيه وجأني بين ابطيه قال ثم قال حتى استقر كل شئ منه ثم صلى أربع ركعات هكذا.

(مسند احمد رقم الحديث ١٤٠٠٦)

حضرت سالم براد رضی اللہ عنہ فرماتے ہیں کہ حضرت ابو مسعود انصاری رضی اللہ عنہ ہمارے پاس تشریف لائے تو ان سے نماز کے بارے میں سوال کیا گیا تو انہوں نے فرمایا کہ میں تمہیں رسول اللہ ﷺ کی نماز کا طریقہ بتاتا ہوں، پھر نماز شروع کرتے ہوئے تکبیر کہی اور رفع الیدین کیا، پھر رکوع کیا اور اپنے ہاتھوں کو گھٹنوں پر رکھا، پھر سجدہ کے لئے جب تمام جسم کے اعضاء اطمینان میں ہو گئے، اسی طرح چار رکعت ادا کیں۔

یہی حدیث معمولی الفاظ کے فرق کے ساتھ مندرجہ ذیل کتب میں بھی مذکور ہے:

(مسند ابی داؤد طیالسی، رقم الحدیث ۶۵۴) (مصنف ابن ابی شیبہ، باب فی الرجل ینقص صلاته وما ذکر فیہ و کیف یصنع) (سنن نسائی، باب التجانی فی الرکوع) (سنن ابوداؤد، باب صلاة من لا یقیم صلیبۃ فی الرکوع والسجود) (صحیح ابن خزیمہ، رقم الحدیث ۵۹۸) (المعجم الأوسط للطبرانی، رقم الحدیث ۲۶۸۶) (المعجم الكبير للطبرانی، رقم الحدیث ۶۶۸) (سنن الکبری للبیہقی، باب ما یفعل فی کل رکعة وسجدة من الصلاة، رقم الحدیث ۲۶۶۹) (المستدرک للحاکم، رقم الحدیث ۸۱۶) استدلال: اس حدیث میں حضرت ابومسعود انصاری رضی اللہ عنہ نے لوگوں کو نماز کا طریقہ سکھایا، جس میں صرف نماز کے شروع میں رفع الیدین کیا جبکہ رکوع میں جاتے اور رکوع سے اٹھتے ہوئے رفع الیدین نہیں کیا۔

حدثنا هناد عن وكيع عن سفیان عن عاصم بن كليب عن عبد الرحمان بن الاسود عن علقمه قال قال عبد الله بن مسعود رضی اللہ عنہ الا اصلی بکم صلوٰة رسول اللہ صلی اللہ علیہ والہ وسلم فصلی فلم یرفع یدیه الا فی اول مرة۔ (سنن ترمذی، باب رفع الیدین عند الرکوع، رقم الحدیث ۲۵۶) حضرت علقمہ رضی اللہ عنہ سے روایت کرتے ہیں کہ حضرت عبداللہ بن مسعود رضی اللہ عنہ نے فرمایا کیا میں تمہیں رسول اللہ صلی اللہ علیہ وسلم کی نماز نہ دکھاؤں؟ پس آپ رضی اللہ عنہ نے رفع الیدین ایک مرتبہ کے علاوہ کیا پھر (پوری نماز میں) نہ کیا۔

یہی حدیث معمولی الفاظ کے فرق کے ساتھ مندرجہ ذیل کتب میں بھی مذکور ہے:

(سنن ابوداؤد، باب من لم یذکر الرفع عند الرکوع، رقم الحدیث ۴۳۸) (سنن الکبری للنسائی، باب الرخصة فی ترک ذلك، رقم الحدیث ۶۳۹) (مسند ابن الجعد، رقم الحدیث ۱۹۸۱) (مسند الشافعی، الباب السادس فی صفة الصلاة، رقم الحدیث ۲۱۵) (مصنف ابن ابی شیبہ، باب من کان یرفع یدیه فی اول تکبیرة ثم لا یعود، رقم الحدیث ۲۳۳۱) (مسند احمد، رقم الحدیث ۳۶۸۱) (قرۃ العینین برفع الیدین فی الصلاة للبخاری، رقم الحدیث ۳۱) (مسند ابی یعلی، رقم الحدیث ۵۳۰۲) (مختصر الأحكام للطوسی، باب ماجاء فی رفع الیدین عند الرکوع) (سنن طحاوی، باب التکبیر للکوع والتکبیر للسجود والرفع، رقم الحدیث ۱۳۳۹) (سنن الکبری للبیہقی، باب من لم یذکر الرفع الا عند الافتتاح، رقم الحدیث ۲۵۳۱) (معرفة السنن والآثار، من قال لا یرفع یدیه فی الصلاة الا عند رقم الحدیث ۳۲۸۰)

(مسند امام ابو حنیفہ، باب ماجاء فی رفع الیدین) (خلافيات للبيهقي ۱/۷۵، طبع مكتبة الرشيد الرياض) (خلافيات للبيهقي ۱/۷۶، طبع مكتبة الرشيد الرياض) (خلافيات للبيهقي ۱/۷۷، طبع مكتبة الرشيد الرياض) (المدونة الكبرى ۱/۱۶۰، باب رفع الیدین فی الركوع والاحرام، طبع بيروت) (العلل الواردة فی الاحاديث رقم الحديث ۸۰۳، طبع دار حلیبة) (مشکوٰۃ المصابيح، باب صفة الصلاة) (مسند الزوار رقم الحديث ۱۳۳۲) (شرح السنة للبغوی، باب رفع الیدین عند تكبير الافتتاح وعند تحت رقم الحديث ۵۶۱) (کنز العمال، کتاب الصلاة، باب من قسم الافعال رفع الیدین) (الأوسط فی السنن و الاجماع و الاختلاف، ذکر رفع الیدین عند الركوع وعند رفع الرأس رقم الحديث ۱۳۹۲) (مجمع الزوائد، باب كيفية الصلاة و أركانها، رقم الحديث ۱۳۳۳) (الأحكام الكبرى للخراط، باب وضع الیمنی علی اليسری فی الصلاة) (کنز العمال، فصل فی أذکار التحريمه وما يتعلق بها، ۲۲۰۳۹) (اتحاف المهرة لابن حجر، رقم الحديث ۱۳۰۰۹) (شرح أبي داؤد للعینی، باب فی رفع الیدین) (الداية فی تخریج أحاديث الهداية ۱/۱۵۰) (المغنی لابن قدامة ۱/۳۵۸، مسألة رفع الیدین فی الصلاة) (التهييد لما فی الموطأ من المعانی والأسانيد ۹/۲۱۵، طبع وزارة عموم الاوقاف والشؤون الاسلاميه) (جامع الاصول فی احاديث الرسول ۵/۳۰۲، طبع مكتبه الحلواني و مكتبه دار البيان) (المعلی بالآثار، مسألة رفع الیدین للتكبير مع الاحرام فی أول الصلاة) (مختصر الأحكام مستخرج الطوسی علی جامع، باب ماجاء فی رفع الیدین عند الركوع) (الفقه الاسلامی وأدلة للزحیل ۲/۸۷۱، رفع الیدین فی غیر تكبيرة الاحرام) (تحفة الأحمدي، باب رفع الیدین عند الركوع) (نبیل الأوطار، باب رفع الیدین و بیان صفة ومواضع) (فوائد ابن المقرئ، باب فرغ يديه فی أول ركعة ثم لم يعد) (جامع البسانيد للامام أبي حنيفة للغوازمي ۱/۳۵۵، طبع بيروت) عن عبد الله بن مسعود رضي الله عنه قال صليت مع رسول الله عليه واله وسلم و ابي بكر و عمر رضي الله عنهم فلم يرفعوا ايديهم الا عند افتتاح الصلاة. (سنن طحاوي، باب التكبير للركوع والتكبير للسجود)

حضرت عبد اللہ بن مسعود رضی اللہ عنہ فرماتے ہیں کہ میں نے رسول اللہ ﷺ اور ابو بکر و عمر رضی اللہ عنہم کے ساتھ نمازیں پڑھیں تو وہ سوائے نماز کے شروع کی تکبیر ساتھ کے رفع الیدین نہیں کرتے تھے۔

یہی حدیث معمولی الفاظ کے فرق کے ساتھ مندرجہ ذیل کتب میں بھی مذکور ہے:

(مسند أبي يعلى رقم الحديث ۵۰۳۹) (سنن دار قطنی، باب ذکر التكبير و رفع الیدین عند الافتتاح)

والركوع والرفع منه وقد (مجمع الزوائد رفع اليدين في الصلاة) (سنن الكبرى للبيهقي باب من لم يذكر الرفع عند الافتتاح) (كتاب المعجم لابن بكر اسماعيل رقم الحديث ١٥٢) (الكامل لابن عدي رقم الحديث ١٦٣٦) (تحاف الخيرة المهرة رقم الحديث ١٢٣٦)

عن علقمة أن عبد الله بن مسعود رضي الله عنه قال علمنا رسول الله صلى الله عليه وآله وسلم الصلاة فقام فكبر ورفع يديه ثم ركع فطبق يديه جعلها بين ركبتيه فبلغ ذلك سعداً رضي الله عنه فقال صدق أخى قد كنا نفعل ذلك في أول الإسلام ثم أمرنا بهذا. (جزء رفع اليدين للبغاري رقم الحديث ٢٣) (المنتقى لابن الجارود باب صفة صلاة النبي ﷺ رقم الحديث ١٩٣)

حضرت علقمہ رضی اللہ عنہ سے روایت ہے کہ حضرت عبد اللہ بن مسعود رضی اللہ عنہ نے فرمایا ہمیں رسول اللہ ﷺ نے نماز سکھائی، پس جب آپ ﷺ کھڑے ہوئے تو تکبیر کہی اور رفع الیدین کیا، پھر رکوع کیا تو اپنے ہاتھوں کو تطبیق کرتے ہوئے اپنے دونوں گھٹنوں کے درمیان رکھا، پھر حضرت سعد بن ابی وقاص رضی اللہ عنہ کو یہ بات پہنچی تو انہوں نے فرمایا کہ میرے بھائی نے سچ فرمایا، ہم اسلام کے ابتدائی دور میں اسی طرح کرتے تھے، پھر ہمیں اس کا (یعنی اپنے ہاتھوں کو گھٹنوں پر رکھنے کا) حکم دیا گیا۔

نوٹ: قال البخاری وهذا المحفوظ عند أهل النظر من حديث عبد الله بن مسعود رضي الله عنه. (جزء رفع اليدين للامام بخاري رقم الحديث ٢٣)

امام بخاری رضی اللہ عنہ فرماتے ہیں کہ اہل علم کے نزدیک عبد اللہ بن مسعود رضی اللہ عنہ کی (رفع الیدین نہ کرنے والی مذکورہ) حدیث سے زیادہ محفوظ ہے، معلوم ہوا کہ امام بخاری رضی اللہ عنہ کے نزدیک کی یہ حدیث صحیح اور محفوظ ہے۔

حدثنا محمد بن الصباح البزار ثنا شريك عن يزيد بن ابي زياد عن عبد الرحمن بن ابي ليلى عن البراء رضي الله عنه ان رسول الله صلى الله عليه وآله وسلم كان اذا افتتح الصلوة رفع يديه الى قريب من اذنيه ثم لا يعود.

(سنن ابوداؤد باب من لم يذكر الرفع عند الركوع رقم الحديث ٤٠٩)

حضرت براء بن عازب رضی اللہ عنہ سے روایت کرتے ہیں کہ رسول اللہ ﷺ جب نماز شروع

فرماتے تو دونوں ہاتھ کانوں تک اٹھاتے پھر (پوری نماز) میں ایسا نہ کرتے۔
یہی حدیث معمولی الفاظ کے فرق کے ساتھ مندرجہ ذیل کتب میں بھی مذکور ہے:

(مسند الشافعی، باب رفع الیدین فی الصلاة رقم الحدیث ۹۸) (سنن طحاوی، باب التکبیر للركوع والتکبیر للسجود والرفع رقم الحدیث ۱۳۳۷) (مصنف ابن ابی شیبہ، باب من کان یرفع یدیه فی أول تکبیرة ثم لا یعود رقم الحدیث ۲۳۳۰) (مسند حمیدی رقم الحدیث ۷۳۱) (مصنف عبد الرزاق، باب افتتاح الصلوة) (حدیث ابی الفضل الزهری، باب یرفع فی أول تکبیرة فی الصلاة ثم لا یعود، رقم الحدیث ۱۲۳) (مسند احمد رقم الحدیث ۱۷۷۵۶، ۱۷۷۵۷) (المدونة الکبریٰ، ۱/۱۶۵، باب رفع الیدین فی الركوع والاحرام، طبع بیروت) (مسند امام ابی حنیفة، صفحہ ۱۵۶، طبع مکتبہ الکوثر الریاض) (سنن دارقطنی، باب ذکر التکبیر ورفع الیدین عند الافتتاح والركوع والرفع منه وقد) (سنن الکبریٰ للبیہقی، باب من لم ینذکر الرفع الا عند الافتتاح، رقم الحدیث ۲۵۳۰) (الکفاية فی علم الروایة للبغدادی، ۱/۱۳۹، باب رد حدیث من عرف بقبول التلقین) (شرح السنة للبغوی، باب رفع الیدین عند تکبیر الافتتاح وعند تحت رقم الحدیث ۵۶۱) (کنز العمال، فصل فی أذکار التحریمة وما یتعلق بها، رقم الحدیث ۲۲۰۳۲) (مسند ابی یعلیٰ، رقم الحدیث ۱۶۹۱، ۱۶۹۰، ۱۶۸۹، طبع دار الثقافة العربیة بیروت) (تفسیر قرطبی، سورة الکوثر، آیت ۳) (خلافیات للبیہقی، ۱/۷۹، طبع مکتبہ الرشید الریاض) (سنن طحاوی، باب التکبیر للركوع و التکبیر للسجود والرفع من الركوع هل مع ذلك رفع ام لا) (التهید لما فی الموطأ من المعانی والأسانید، ۹/۲۱۵، طبع وزارة عموم الأوقاف والشؤون الاسلامیة) (فوائد ابن المقرئ، باب فرفع یدیه فی أول رکعة ثم لم یعد) (مسند الرویالی رقم الحدیث ۳۳۳)

عن ابن عمر رضی اللہ عنہ قال رأیت النبی صلی اللہ علیہ وآلہ وسلم اذا افتتح الصلوة رفع یدیه حتی یحاذی بہا وقال بعضهم حذو منکبیه واذا اراد ان یرکع وبعد ما یرفع رأسه من الركوع لا یرفعہا وقال بعضهم ولا یرفع بین السجدةین۔ (صحیح ابی عوانہ، رقم الحدیث ۱۵۷۲)

حضرت عبداللہ بن عمر رضی اللہ عنہما فرماتے ہیں کہ میں نے رسول اللہ ﷺ کو دیکھا کہ جب آپ ﷺ نماز شروع فرماتے تو کندھوں تک رفع الیدین کرتے اور جب رکوع کا ارادہ فرمایا اور جب رکوع سے سر اٹھایا تو رفع الیدین نہ کیا اور بعضوں نے کہا کہ سجدوں میں بھی رفع الیدین نہ کیا۔

یہی حدیث معمولی الفاظ کے فرق کے ساتھ مندرجہ ذیل کتب میں بھی مذکور ہے:

(مسند الحمیدی رقم الحدیث ۶۴۴، طبع بیروت لبنان) (سنن الکبریٰ للبیہقی، باب رفع الیدین عند الركوع و عند رفع الرأس رقم الحدیث ۲۵۰۳) (سنن طحاوی، باب التکبیر للركوع والتکبیر للسجود والرفع رقم الحدیث ۱۳۲۴) (مسند الحمیدی ۲/۲۴۴، طبع دار السلفیہ) (مسند الحمیدی رقم الحدیث ۶۱۴، طبع دارالکتب العلمیہ بیروت) (شرح مشکل الآثار للطحاوی رقم الحدیث ۵۸۲) (مسند الحمیدی ۲/۲۴۴، طبع المكتبة السلفية المدينة المنورة) (مختصر خلافيات للبیہقی ۲/۳۱، طبع مكتبة الرشيد الرياض) (معجم لا بن عساکر، رقم الحدیث ۱۳۰) (المعجم الصغير للطبرانی، رقم الحدیث ۱۱۶۸) (معجم لا بن عساکر، رقم الحدیث ۱۵۴۲) (شرح سنن ابن ماجه لمغطلانی، باب رفع الیدین اذا رکع واذا راسه من الركوع) (معجم لابن الأعرابی رقم الحدیث ۱۳۲۸) (خلافيات للبیہقی مخطوطه قلمی نسخه، فس مرو کو)

فائدہ: مذکورہ بالا ایک ہی حدیث کو مسند حمیدی کے الگ الگ نسخوں کے حوالہ جات سے اس لیے نقل کیا ہے کیونکہ بعض لوگوں کی رائے ہے کہ اس حدیث میں اضافہ کیا گیا ہے جو کہ ان حضرات کا حدیث پر بہتان ہے، لہذا اس اشکال کو دور کرنے کے لیے تمام نسخوں کو الگ الگ نقل کیا گیا، واضح ہو آخری دو نسخوں کا حوالہ جات خود اہل حدیث حضرات کے مطبوعہ کے ہیں۔

عن سالم بن عبد الله عن أبيه أن رسول الله صلى الله عليه واله وسلم كان يرفع يديه حذو منكبيه اذا افتتح التكبير للصلاة.

(المدونة الكبرى ۱/۱۶۵، باب رفع الیدین فی الركوع والاحرام، طبع بیروت) حضرت عبد اللہ بن عمر رضی اللہ عنہما فرماتے ہیں کہ رسول اللہ ﷺ کندھوں تک ہاتھ اٹھاتے جب نماز شروع کرنے کی تکبیر کہتے۔

فائدہ: مذہب مالکی کی معتبر اور مشہور کتاب ”المدونة الكبرى“ میں یہ حدیث ترک رفع الیدین کی دلیل کے طور پر پیش کی گئی ہے۔

حدثني عثمان بن محمد قال لي عبید الله بن یحییٰ حدثني عثمان بن سوادة بن عباد عن حفص بن میسرة عن زید بن اسلم عن عبد الله بن عمر قال كنا مع رسول الله صلى الله عليه واله وسلم بمكة نرفع ايدينا في بدء الصلاة وفي داخل الصلاة عند الركوع فلما هاجر النبي صلى الله عليه واله وسلم الى المدينة ترك

رفع اليدين في داخل الصلوة عند الركوع و ثبت على رفع اليدين في بدء الصلوة. (أخبار الفقهاء والمحدثين، صفحہ ۲۱۴، رقم الحديث ۴۷۸، طبع دار الكتب العلمية بيروت) (أخبار الفقهاء والمحدثين، صفحہ ۲۸۵، رقم الحديث ۴۷۸، طبع دار الاندلس)

حضرت عبداللہ بن عمر رضی اللہ عنہما فرماتے ہیں کہ رسول اللہ ﷺ مکہ میں رکوع میں جاتے ہوئے بھی رفع اليدين کرتے تھے مگر آپ ﷺ نے جب مدینہ کی طرف ہجرت کی تو اس کے بعد آپ ﷺ نے رکوع میں جاتے ہوئے رفع اليدين کرنا ترک کر دیا۔

فائدہ: اس مذکورہ بالا حدیث کی سند بخاری و مسلم کی شرط پر ہے۔

أن عبد الله بن زبير رأى رجلا يرفع يديه في الصلاة عند الركوع وعند رفع رأسه من الركوع فقال لا تفعل فان هذا شيء فعله رسول الله صلى الله عليه واله وسلم ثم تركه. (عمدة القارى شرح بخارى باب رفع اليدين في التكبير الأولى مع الافتتاح)

حضرت عبداللہ بن زبير رضی اللہ عنہ نے کسی شخص کو دیکھا کہ اس نے دوران نماز رکوع میں جاتے اور رکوع سے سر اٹھاتے وقت اپنے ہاتھوں کو اٹھایا تو آپ ﷺ نے اس کو مخاطب کر کے فرمایا کہ ”تم ایسا نہ کیا کرو کیونکہ یہ وہ عمل ہے جو رسول اللہ ﷺ نے پہلے کیا پھر ترک کر دیا تھا۔

عن علي رضي الله عنه قال كان رسول الله صلى الله عليه واله وسلم اذا قام الى لصلوة المكتوبة كبر ورفع يديه خذو منكبيه وفي رواية انه كان يرفع يديه في اول الصلاة ثم لا يعود. (مصنف عبدالرزاق، باب استفتاح الصلوة)

حضرت علی رضی اللہ عنہ فرماتے ہیں کہ رسول اللہ ﷺ فرض نماز کے لیے کھڑے ہوتے تو تکبیر کہتے اور اپنے ہاتھوں کو کندھوں تک اٹھاتے اور ایک روایت میں ہے کہ آپ ﷺ صرف شروع نماز میں رفع اليدين کرتے تھے پھر دوبارہ نہیں کرتے تھے۔

عن مقسم عن ابن عباس رضي الله عنه عن النبي صلى الله عليه واله وسلم قال لا ترفع الأيدي الا في سبع مواطن حين يفتح الصلوة وحين يدخل المسجد الحرام فينظر الى البيت وحين يقوم على الصفا وحين يقوم على

المروة وحين يقوم مع الناس عشية عرفة وجميع و المقامين حين يرمى

الجمرة. (المعجم الكبير للطبرانی ۱۱/۳۸۵ رقم الحديث ۱۲۰۰۲)

حضرت عبداللہ بن عباس رضی اللہ عنہما سے مروی ہے کہ نبی اکرم ﷺ نے فرمایا کہ ہاتھ نہیں اٹھائے جاتے مگر، جب نماز شروع کی جائے، جب مسجد الحرام میں داخل ہو جائے، جب بیت اللہ کو دیکھا جائے، کوہ صفا پر، کوہ مروہ پر، مزدلفہ میں، عرفات میں لوگوں کے ساتھ جمع ہو جائے اور جمرات کے مقام کے پاس۔

یہی حدیث معمولی الفاظ کے فرق کے ساتھ مندرجہ ذیل کتب میں بھی مذکور ہے:

(جزء رفع الیدین للامام بخاری، صفحہ ۸۹) (مصنف ابن ابی شیبہ، باب من کان یرفع یدیه فی الاول التكبير ثم لا يعود) (کتاب الحجۃ علی اهل المدينة للامام محمد، باب العیدین) (الأصل المعروف بالمبسوط للشیبانی، باب ما جاء فی القيام فی الفریضة) (سنن طحاوی، باب فی التكبير فی الركوع والتكبير السجود) (سنن طحاوی، باب رفع الیدین عند رؤية البيت) (مجمع الزوائد باب رفع الیدین عند رؤیت البيت) (المبسوط للسرخسی، باب كيفية الدخول فی الصلاة) عن أبو عوانة عن أبي يعفور عن رجل من خزاعة قال وكان الحجاج استعمله علی مكة ثم ذکر مثله فلما جعل ذلك التكبير يفتح به الطواف كالتكبير الذي جعل يفتح به الصلاة أمر بالرفع فيه كما يؤمر بالرفع فی التكبير لافتتاح الصلاة ولا سيما اذ قد جعل النبي صلى الله عليه واله وسلم الطواف بالبيت صلاة. (سنن طحاوی، باب رفع الیدین عند رؤية البيت)

ابو يعفور رضی اللہ عنہ نے خزاعہ کے ایک آدمی سے بیان کیا جس کو حجاج نے مکہ پر عامل بنانا تھا، پھر اس نے اسی طرح روایت بیان کی ہے، پس جب یہ تکبیر شروع طواف کے لیے مقرر کی گئی ہے اس تکبیر کی طرح جو نماز کو شروع کرنے کے لیے مقرر کی گئی ہے تو اس میں ہاتھ اٹھانے کا حکم ہے جیسا کہ نماز کو شروع کرنے والی تکبیر میں رفع یدین کا حکم ہے، خصوصاً جب کہ جناب نبی کریم ﷺ نے بیت اللہ کے طواف کو بمنزلہ نماز قرار دیا ہے۔

عن نافع عن ابن عمر رضي الله عنه عن النبي صلى الله عليه واله وسلم قال لا ترفع الايدي سبع مواطن في افتتاح الصلوة وعند البيت وعلى الصفا والمروة

وفي بعرفات وبالمزدلفة وعندا الجمرتين. (سنن طحاوی، باب رفع اليدين عند رؤية البيت) حضرت عبداللہ بن عمر رضی اللہ عنہما سے مروی ہے کہ نبی اکرم ﷺ نے فرمایا کہ سات مقام پر رفع الیدین کیا جاتا ہے جب نماز کے شروع میں، بیت اللہ کے پاس، صفا و مروہ پر، مزدلفہ میں، عرفات میں اور جمرات کے پاس۔

عن أبي هريرة رضي الله عنه قال قال كان رسول الله صلى الله عليه واله وسلم اذا دخل في الصلاة رفع يديه مديا. (سنن ابو داؤد، باب من لم يذكر الرفع عند الركوع) حضرت ابو ہریرہ رضی اللہ عنہ فرماتے ہیں کہ رسول اللہ ﷺ جس وقت نماز شروع کرتے تو اپنے ہاتھوں کو خوب دراز کر کے رفع الیدین کرتے۔

استدلال: امام ابو داؤد نے اس سے پہلے باب میں رفع الیدین کے اثبات میں حدیثیں بیان کیں پھر رفع الیدین نہ کرنے کا باب تحریر کیا اور اس باب میں حضرت ابن مسعود رضی اللہ عنہ، حضرت براء بن عازب رضی اللہ عنہ اور حضرت ابو ہریرہ رضی اللہ عنہ سے احادیث بیان کیں ہیں اور حضرت ابو ہریرہ رضی اللہ عنہ کی اس حدیث کو امام ابو داؤد نے رفع الیدین نہ کرنے کی دلیل کے طور پر پیش کیا اسی لیے صرف شروع نماز کا رفع الیدین بیان کیا اور رکوع سجدے کا بیان نہیں کیا۔

عن عباد بن الزبير رضي الله عنه أن رسول الله صلى الله عليه واله وسلم كان اذا افتتح الصلاة رفع يديه في أول الصلاة ثم لم يرفعها في شئ حتى يفرغ. (خلافيات للبيهقي بحواله نصب الرأية، ۱/۴، ۱۱۲، نيل الفرقدين مع بسط اليدين، صفحہ ۱۲۲، طبع ادارة القرآن) حضرت عباد بن زبير رضی اللہ عنہ سے روایت ہے کہ رسول اللہ ﷺ جب نماز شروع فرماتے تو صرف پہلی تکبیر کے ساتھ رفع الیدین کرتے، پھر اس کے بعد نماز سے فارغ ہونے تک ایسا نہ کرتے۔

عن ابن الزبير رضي الله عنه عن أبي بكر الصديق رضي الله عنه عن النبي صلى الله عليه واله وسلم وقالت طائفة يرفع البصلي يديه حين يفتتح الصلاة ولا يرفع فيما سوى ذلك. (الأوسط في السنن والاجماع والاختلاف، ذكر رفع اليدين عند الركوع وعند رفع الرأس من الركوع)

حضرت ابن زبیر رضی اللہ عنہ، حضرت ابو بکر صدیق رضی اللہ عنہ سے روایت کرتے ہیں کہ نبی کریم ﷺ نے فرمایا کہ نمازی نماز شروع کرتے وقت ہاتھوں کو اٹھائے اس کے بعد ایسا نہ کرے۔

استدلال: والذی یتج بہ الخصم من الرفع محمول علی انه کان فی الابتداء الاسلام ثم نسخ والدلیل علیہ ان عبد اللہ بن الزبیر رأی رجلاً یرفع یدیه فی الصلوۃ عند الركوع وعند رفع راسه من الركوع فقال لا تفعل فان هذا شیء فعله رسول اللہ صلی اللہ علیہ والہ وسلم ثم ترکہ. (زجاجة البصایح، باب صفة الصلوۃ) رفع یدین کے قائلین جس رفع الیدین کے متعلق دلیل لاتے ہیں وہ اس بات پر محمول ہے کہ ابتدائے اسلام میں تھا پھر منسوخ ہو گیا اس کے منسوخ ہونے کی ایک دلیل یہ بھی ہے کہ حضرت عبد اللہ بن زبیر رضی اللہ عنہ نے ایک شخص کو دیکھا کہ وہ رکوع میں جاتے اور رکوع سے سر اٹھاتے ہوئے رفع الیدین کر رہا ہے آپ رضی اللہ عنہ نے اس سے فرمایا کہ ایسا نہ کرو، یہ وہ چیز ہے جسے رسول اللہ ﷺ پہلے کیا کرتے تھے اور پھر بعد میں آپ ﷺ نے اسے ترک فرما دیا۔

عن أنس بن مالك رضي الله عنه رأيت رسول الله صلى الله عليه وآله وسلم كبر حتى حاذى بأبهاميه أذنيه، ثم ركع حتى استقر كل مفصل منه في موضعه ثم رفع رأسه حتى استقر كل مفصل منه في موضعه ثم انحط بالتكبير فسبقت ركبته يديه. (الستدرك للحاكم، كتاب الصلاة، باب التامين)

حضرت انس بن مالک رضی اللہ عنہ سے روایت ہے کہ میں نے رسول اللہ ﷺ کو دیکھا کہ جب آپ ﷺ نے تکبیر کہی تو دونوں ہاتھوں کے انگوٹھوں کو کانوں تک اٹھایا، پھر رکوع کیا یہاں تک کہ تمام جوڑ اپنی جگہ ٹھہر گئے پھر آپ ﷺ نے رکوع سے سر اٹھایا یہاں تک کہ تمام جوڑ اپنی جگہ ٹھہر گئے، پھر آپ ﷺ تکبیر کہتے ہوئے سجدہ میں چلے گئے تو آپ ﷺ نے گھٹنے زمین پر رکھے پھر ہاتھ رکھے۔

یہی حدیث معمولی الفاظ کے فرق کے ساتھ مندرجہ ذیل کتب میں بھی مذکور ہے:

(سنن دارقطنی، باب ذکر الركوع والسجود وما یجزی فیہما) (سنن الکبریٰ للبیہقی، باب من قال یضع یدیه قبل رکبته)

عن كثير بن عبد الله قال سمعت انس بن مالك رضى الله عنه يقول قال لى رسول الله صلى الله عليه واله وسلم يا نبى! اذا تقدمت الى الصلاة فاستقبل القبلة وأرفع يديك وكبر وأقرأ ما بدالك فاذا ركعت فضع كفيك على ركبتيك وافرقت بين أصابعك وسبح فاذا رفعت رأسك فأقم صلبك حتى يقع كل عضو مكانه واذا سجدت فأمكن جبهتك من الأرض وسبح واذا رفعت رأسك فأقم رأسك فاذا قعدت فضع عقبك تحت اليتيك وأقم صلبك فأنها من سنتى ومن اتبع سنتى فانه منى ومن هو منى فهو معى فى الجنة.

(الكامل فى ضعفاء الرجال لابن عدى ١/٢٠٨٦، طبع حيدرآباد كن)

کثیر بن عبد اللہ رضی اللہ عنہ فرماتے ہیں کہ میں نے حضرت انس رضی اللہ عنہ کو یہ فرماتے ہوئے سنا کہ رسول اللہ صلی اللہ علیہ وسلم نے مجھ سے فرمایا کہ اے میرے پیارے بیٹے! جب تو نماز کے لئے جائے تو قبلہ رخ ہو کر اپنے دونوں ہاتھوں کو اٹھا کر تکبیر کہہ، پھر قرآءة کر جہاں سے تو چاہے، پھر جب تو رکوع کرے تو اپنی دونوں ہتھیلیوں کو گھٹنوں پر رکھ اور اپنی انگلیوں کو کھلا رکھ اور تسبیح پڑھ، پھر جب رکوع سے سر اٹھائے تو اپنی کمر سیدھی کر لے یہاں تک کہ تمام اعضاء اپنی جگہ پر پہنچ جائیں، پھر جب سجدہ کرے تو اپنی پیشانی زمین پر رکھ اور تسبیح پڑھ، پھر جب تو سر اٹھائے تو اپنا سر سیدھا کر لے، پھر جب تو قعدہ کرے تو اپنی ایڑیوں کو سرین کے نیچے کر لے، یہ میری سنت ہے اور جس نے میری سنت کی پیروی کی وہ مجھ سے ہے اور جو مجھ سے ہے وہ جنت میں میرے ساتھ ہوگا۔

استدلال: غور فرمائیے! مذکورہ بالا حدیثوں میں حضرت انس رضی اللہ عنہ نے حضور صلی اللہ علیہ وسلم کی پوری نماز کا طریقہ بتایا مگر صرف رفع الیدین نماز شروع کرنے کے وقت ہی ذکر کیا، اگر رکوع سے پہلے اور بعد رفع الیدین ہوتا تو آپ صلی اللہ علیہ وسلم اس حدیث میں اس کا بھی بتاتے۔

عن سعید بن سمعان قال أتانا أبو هريرة في مسجد بني زريق قال ثلاث كان رسول الله صلى الله عليه واله وسلم يعمل بهن قدر كهن الناس كان يرفع

يديه مدا اذا دخل في الصلاة ويكبر كلما ركع ورفع والسكوت قبل القراءة.

(مسند احمد رقم الحديث ۱۲۲۵)

حضرت سعید بن سمعان رضی اللہ عنہ بیان کرتے ہیں کہ حضرت ابو ہریرہ رضی اللہ عنہ مسجد بنی زریق میں آئے اور فرمایا کہ تین چیزیں جنہیں رسول اللہ ﷺ کرتے تھے مگر لوگوں نے اُسے چھوڑ دیا، ہاتھوں کو خوب اٹھانا اور قرآءة کے بعد سکتہ کرنا (آپ ﷺ) تکبیر کہتے ہر رکوع میں جاتے اور سجدہ میں جاتے ہوئے۔

عن سعيد بن سمعان دخل علينا أبو هريرة المسجد فقال ثلاث كان رسول الله صلى الله عليه واله وسلم يعمل بهن تر كهن الناس كان رسول الله صلى الله عليه واله وسلم اذا قام الى الصلاة رفع يديه مداً وكان يقف قبل القراءة هنيهة يسأل الله من فضله وكان يكبر في الصلاة كلما ركع وسجد.

(صحيح ابن حبان باب ذكر ما يستحب للمصلي اذا كان اماماً أن يسكت قبل ابتداء القراءة)
حضرت سعید بن سمعان رضی اللہ عنہ بیان کرتے ہیں کہ حضرت ابو ہریرہ رضی اللہ عنہ مسجد بنی زریق میں آئے اور فرمایا کہ تین چیزیں جنہیں رسول اللہ ﷺ کرتے تھے مگر لوگوں نے اُسے چھوڑ دیا، ہاتھوں کو خوب اٹھانا اور قرآءة کے بعد سکتہ کرنا (آپ ﷺ) تکبیر کہتے ہر رکوع میں جاتے اور سجدہ میں جاتے ہوئے۔

عن سعيد بن سمعان أتانا أبو هريرة رضى الله عنه في مسجد بنى زريق فقال ثلاثاً كان رسول الله صلى الله عليه واله وسلم يفعلهن تر كهن الناس يرفع يديه حتىجاوزتأذنيه ويسكت بعد القراءة.

(المستدرک للعاکم، ومن کتاب الامامة وصلاة الجماعة رقم الحديث ۷۸۴)

حضرت سعید بن سمعان رضی اللہ عنہ بیان کرتے ہیں کہ حضرت ابو ہریرہ رضی اللہ عنہ مسجد بنی زریق میں آئے اور فرمایا کہ تین چیزیں جنہیں رسول اللہ ﷺ کرتے تھے مگر لوگوں نے اُسے چھوڑ دیا، ہاتھوں کو کانوں تک اٹھانا اور قرآءة کے بعد سکتہ کرنا۔

استدلال: مذکورہ بالا دونوں احادیث میں حضرت ابو ہریرہ رضی اللہ عنہ آپ ﷺ کا عمل نقل فرماتے

ہوئے رفع الیدین کا ذکر صرف شروع نماز میں فرمایا جبکہ رکوع میں جاتے اور اٹھتے ہوئے رفع الیدین کا ذکر نہیں کیا، اگر رکوع میں جاتے اور اٹھتے وقت رفع الیدین ہوتا تو اس مقام کا ذکر بھی ضرور فرماتے، لہذا بعض محدثین کے طریقہ پر ہم نے عدم ذکر سے ترک رفع الیدین استدلال کیا۔

عن عمرة قالت سألت عائشة رضی اللہ عنہا کیف كانت صلاة رسول اللہ صلی اللہ علیہ وآلہ وسلم قالت کان النبی صلی اللہ علیہ وآلہ وسلم اذا توضأ فوضع یدیه فی الاناء سمی اللہ ویسبغ الوضوء ثم یقوم مستقبلاً القبلة فیکبر ویرفع یدیه حذاء منکبیه ثم یرکع فیضع یدیه رکبتيه ویجا فی بعضدیه ثم یرفع رأسه فیقیم صلبه ویقوم قیاماً هو اطوال من قیامکم قبلاً ثم یسجد فیضع یدیه تجاه القبلة ویجا فی بعضدیه ما استطاع فیما رأیت ثم یرفع رأسه فیجلس علی قدمه الیسری وینصب الیمنی ویکره أن یسقط علی شقه الیسری۔ (سنن ابن ماجہ باب اتمام الصلوة)

حضرت عمرہ رضی اللہ عنہا فرماتی ہیں کہ میں نے حضرت عائشہ رضی اللہ عنہا سے رسول اللہ ﷺ کی نماز کے متعلق دریافت کیا کہ کیسی تھی تو آپ رضی اللہ عنہا نے فرمایا نبی کریم ﷺ وضو کے لئے برتن میں ہاتھ ڈالتے تو بسم اللہ پڑھتے اور خوب اچھی طرح وضو فرماتے، پھر قبلہ رخ ہو کر اللہ اکبر کہتے اور ہاتھوں کو کندھوں کے برابر اٹھاتے، پھر رکوع میں جاتے تو ہاتھ گھٹنوں پر رکھتے اور بازوؤں کو پسلیوں سے الگ رکھتے، پھر سر اٹھاتے تو کمر بالکل سیدھی کر لیتے اور تمہارے قیام سے کچھ زیادہ قیام کرتے، پھر سجدہ میں جاتے تو بازوؤں کو قبلہ کی طرف رکھتے اور جتنا ہو سکتا جدا رکھتے، پھر سر اٹھاتے اور بائیں پاؤں پر بیٹھ جاتے اور دائیں پاؤں کو کھڑا رکھتے اور آپ ﷺ بائیں جانب گر پڑنے کو (سرین زمین پر لگانے کو) ناپسند سمجھتے تھے۔

استدلال: غور فرمائیے! مذکورہ حدیث میں حضرت عائشہ رضی اللہ عنہا نے حضور ﷺ کی پوری نماز کا طریقہ بتایا مگر صرف رفع الیدین نماز شروع کرنے کے وقت ہی ذکر کیا، اگر رکوع سے پہلے اور بعد رفع الیدین ہوتا تو آپ رضی اللہ عنہا اس حدیث میں اس کا بھی بتاتیں۔

حدثنا سالم البراد قال دخلنا على أبي مسعود الأنصاري رضي الله عنه فسألناه عن الصلاة فقال الأصل بكم كما كان رسول الله صلى الله عليه وآله وسلم يصلي قال فقام فكبر ورفع يديه ثم ركع فوضع كفيه على ركبتيه وجأفي بين أبطيه قال ثم قام حتى استقر كل شئ منه ثم سجد فوضع كفيه وجأفي بين أبطيه ثم رفع رأسه حتى استقر كل شئ ثم صلى أربع ركعات هكذا.

(مسند احمد، ٥/٢٠٥، طبع دار الكتب العلمية بيروت)

حضرت سالم براد رضي الله عنه فرماتے ہیں کہ ہم حضرت ابو مسعود انصاری رضي الله عنه کے پاس گئے ہم نے ان سے نماز کے بارے میں سوال کیا تو انہوں نے فرمایا کہ میں تم کو ویسی نماز پڑھاؤں جیسی رسول اللہ ﷺ پڑھتے تھے، پس آپ ﷺ کھڑے ہوئے اور تکبیر (تحریمہ) کہی اور رفع الیدین کیا، پھر رکوع کیا اور اپنی ہتھیلیوں کو گھٹنوں پر رکھا اور دونوں بغلوں کے درمیان فاصلہ رکھا، پھر رکوع سے کھڑے ہوئے یہاں تک کہ تمام اعضاء سکون میں ہو گئے، پھر سجدہ کیا اور اپنی ہتھیلیوں کو (زمین پر) رکھا اور دونوں بغلوں کے درمیان فاصلہ رکھا یہاں تک کہ تمام اعضاء سکون میں ہو گئے، پھر چار رکعتیں اسی طرح پڑھیں۔

استدلال: غور فرمائیے! مذکورہ حدیث میں حضرت ابو مسعود انصاری رضي الله عنه نے حضور ﷺ کی پوری نماز کا طریقہ بتایا مگر صرف رفع الیدین نماز شروع میں کر کے دکھایا، اگر رکوع سے پہلے اور بعد رفع الیدین ہوتا تو آپ ﷺ اس حدیث میں اس کا بھی ذکر کرتے۔

اخبرنا مالك اخبرني نعيم نا المجر و ابو جعفر القاري ان ابي هريرة رضي الله عنه انه كان يرفع يديه اذا افتتح الصلاة ويكبر كلما خفض ورفع ويقول انا اشبهكم صلاة رسول الله صلى الله عليه وآله وسلم. (التبهد لما في البوطا من المعاني والأسانيد، ٩/٢١٥، طبع وزارة عموم الأوقاف والشؤون الإسلامية)

حضرت ابو ہریرہ رضي الله عنه جب نماز پڑھتے تو اٹھتے اور جھکتے ہوئے تکبیر کہتے اور دونوں ہاتھ صرف اس وقت اٹھاتے جب شروع نماز کی تکبیر کہتے، اور فرماتے تھے کہ میری نماز رسول اللہ ﷺ کے ساتھ سب سے زیادہ مشابہت رکھتی ہے۔

استدلال: حضرت ابو ہریرہ رضی اللہ عنہ نماز کی ہر تکبیر کا ذکر فرماتے ہیں لیکن رفع الیدین کا ذکر صرف شروع نماز کی تکبیر کے ساتھ کرتے ہیں جو اس بات کی دلیل ہے کہ رفع الیدین صرف اول نماز کی تکبیر کے ساتھ ہی مسنون ہے۔

خلفائے راشدین رضی اللہ عنہم کا عمل رفع الیدین نہ کرنے کا تھا:

عن عبد الله بن مسعود رضی اللہ عنہ قال صلیت مع رسول اللہ علیہ والہ وسلم وابی بکر و عمر رضی اللہ عنہم فلم یرفعوا یدیہم الا عند افتتاح الصلوۃ۔ (سنن الکبریٰ للبیہقی باب من لم ینذکر الرفع عند الافتتاح) (سنن دارقطنی، باب ذکر التکبیر و رفع الیدین عند الافتتاح والركوع والرفع منه وقدس) حضرت عبد اللہ بن مسعود رضی اللہ عنہ فرماتے ہیں کہ میں نے رسول اللہ صلی اللہ علیہ وسلم اور ابو بکر و عمر رضی اللہ عنہم کے ساتھ نمازیں پڑھیں تو وہ شروع نماز کے علاوہ رفع الیدین نہیں کرتے تھے۔

عن أنس بن مالك رضی اللہ عنہ قال صلیت وراء رسول اللہ علیہ والہ وسلم وابی بکر و عمر رضی اللہ عنہم کلہم یرفع یدیہ اذا افتتح الصلوۃ و اذا کبر للركوع و اذا رفع رأسہ یکبر للسجود۔ (مجمع الزوائد، باب رفع الیدین فی الصلاة) حضرت انس بن مالک رضی اللہ عنہ فرماتے ہیں کہ میں نے رسول اللہ صلی اللہ علیہ وسلم اور ابو بکر و عمر رضی اللہ عنہم کے پیچھے نمازیں پڑھیں تو وہ اپنے ہاتھوں کو اٹھاتے جب نماز شروع کرتے اور (صرف) تکبیر کہتے رکوع کے لیے، پھر جب رکوع سے سر اٹھاتے تو سجدہ کے لیے تکبیر کہتے۔

عن الاسود قال صلیت مع عمر رضی اللہ عنہ فلم یرفع یدیہ فی شیء من الصلوۃ الا حين افتتح الصلوۃ۔ (مصنف ابن ابی شیبہ، باب من کان یرفع یدیہ فی لاول التکبیر ثم لا یعود)

حضرت اسود رضی اللہ عنہ فرماتے ہیں کہ میں نے حضرت عمر رضی اللہ عنہ کے ساتھ نماز پڑھی حضرت عمر رضی اللہ عنہ نے ابتداء نماز کے علاوہ رفع الیدین نہیں کیا۔

یہی حدیث معمولی الفاظ کے فرق کے ساتھ مندرجہ ذیل کتب میں بھی مذکور ہے:

(سنن طحاوی، باب رفع الیدین) (الأوسط فی السنن والاجماع والاختلاف، باب ذکر رفع الیدین عند الركوع وعند رفع رأسہ من الركوع) (مختصر خلاقیات للبیہقی، ۱/۸۶، طبع مکتبۃ الرشید

(الرياض) (مسند الفاروق لابن كثير ۱/۲۰۶، طبع دار الفلاح التراث)

عن مجاهد قال ما رأيت عمر ابن الخطاب رضى الله عنه يرفع يديه الا في اول ما يفتتح. (مصنف ابن أبي شيبة، باب من كان يرفع يديه في الاول التكبير ثم لا يعود)
حضرت مجاہد رضی اللہ عنہ فرماتے ہیں کہ میں نے حضرت عمر رضی اللہ عنہ کے پیچھے نماز پڑھی آپ رضی اللہ عنہ نماز کی صرف پہلی تکبیر کیساتھ رفع الیدین کرتے تھے۔

عن عاصم بن كليب رأيت علي بن ابي طالب رضى الله عنه أنه كان يرفع يديه في التكبير الأولى من الصلاة ثم لا يرفع في شيء منها.

(سنن الكبرى للبيهقي، باب من لم يذكر الرفع عند الافتتاح)

حضرت عاصم بن کلب رضی اللہ عنہ روایت کرتے ہیں کہ خلیفہ راشد حضرت علی رضی اللہ عنہ نماز میں پہلی تکبیر کے وقت رفع الیدین کرتے اور اس کے بعد بالکل نہیں کرتے تھے۔

یہی حدیث معمولی الفاظ کے فرق کے ساتھ مندرجہ ذیل کتب میں بھی مذکور ہے:

(مصنف ابن أبي شيبة، باب من كان يرفع يديه في الاول التكبير ثم لا يعود) (مختصر خلافيات للبيهقي ۱/۸۶، طبع مكتبة الرشيد الرياض) (مصنف ابن أبي شيبة، باب من كان يرفع يديه في الاول التكبير ثم لا يعود) (سنن طحاوي، باب في التكبير في الركوع والتكبير السجود) (المدونة الكبرى ۱/۱۶۵، باب رفع اليدين في الركوع والاحرام، طبع بيروت) (قرة العيين برفع اليدين في الصلاة للبخاري، باب رفع يديه في أول التكبير ثم لم يعد بعد) (الأوسط في السنن والاجماع والاختلاف، باب ذكر رفع اليدين عند الركوع وعند رفع الرأس من الركوع)

عن زيد بن علي عن أبيه عن جدة عن علي بن أبي طالب رضى الله عنه أنه كان يرفع يديه في التكبير الأولى الى فروع أذنيه ثم لا يرفعها حتى يقضى صلاة.

(مسند امام زيد بن علي، باب تكبير في الصلاة، رقم الحديث ۴۶، دار الكتب العلمية بيروت)

حضرت زید رضی اللہ عنہ اپنے دادا سے روایت کرتے ہیں کہ حضرت علی رضی اللہ عنہ تکبیر تحریمہ میں اپنے دونوں ہاتھ کانوں کے اوپر کے حصہ تک اٹھاتے اور پھر ختم نماز تک رفع الیدین نہ کرتے۔

قال محمد بن حسن الشيباني جاء الثابت عن علي بن ابي طالب و عبد الله بن مسعود رضى الله عنهم انهما كان لا يرفعان في شيء من ذلك الا في تكبيرة الافتتاح. (كتاب الحجة على اهل المدينة للإمام محمد، باب افتتاح الصلوة)

حضرت امام محمد بن حسن شیبانی رحمۃ اللہ علیہ فرماتے ہیں کہ حضرت علی بن ابی طالب اور حضرت عبد اللہ بن مسعود رضی اللہ عنہما دونوں سے یہ بات ثابت ہو چکی کہ وہ سوائے نماز کے شروع کی تکبیر کے رفع الیدین نہیں کرتے تھے۔

عن ابن عمر و ابن عباس رضی اللہ عنہم لا ترفع الأیدی الا فی سبعة مواطن فی بدء الصلاة و بعرفة و بجمع و عند الجمرتين و علی الصفاء و البروة و اذا استقبلت البيت. (السنن و الأحكام علی البصطفی علیہ افضل الصلاة و السلام. باب فی رفع الیدین عند رؤية البيت و ما)

حضرت عبد اللہ بن عمر اور حضرت عبد اللہ بن عباس رضی اللہ عنہما سے مروی ہے کہ ہاتھ نہیں اٹھائے جاتے مگر سات مقام پر، نماز کے شروع میں، بیت اللہ کے پاس، صفا و مروہ پر، مزدلفہ میں، عرفات میں اور جمرات کے پاس۔

اکثر صحابہ کرام رضی اللہ عنہم کا عمل رفع الیدین نہ کرنے کا تھا:

عن ابراهیم عن عبد اللہ بن مسعود رضی اللہ عنہ انه کان یرفع یدیه فی اول ما یستفتح ثم لا یرفعہما۔

(مصنف ابن ابی شیبہ، باب من کان یرفع یدیه فی الاول التکبیر ثم لا یعود) حضرت ابراہیم نخعی رضی اللہ عنہ فرماتے ہیں کہ حضرت عبد اللہ بن مسعود رضی اللہ عنہ نماز کے شروع میں رفع الیدین کرتے تھے پھر نہیں کرتے تھے۔

یہی حدیث معمولی الفاظ کے فرق کے ساتھ مندرجہ ذیل کتب میں بھی مذکور ہے:

(مصنف عبد الرزاق، باب تکبیرة الافتتاح و رفع الیدین) (مختصر خلافيات للبيهقي ۲/۷۸، طبع مكتبة الرشيد الرياض) (كتاب الحجة على اهل المدينة، باب افتتاح الصلوة) (سنن طحاوی، باب فی التکبیر فی الركوع و التکبیر السجود) (موطا امام محمد، باب افتتاح الصلوة)

عن مجاهد قال ما رأيت ابن عمر رضی اللہ عنہ یرفع یدیه الا فی اول ما یفتتح۔ (مصنف ابن ابی شیبہ، باب من کان یرفع یدیه فی الاول التکبیر ثم لا یعود) حضرت مجاہد رضی اللہ عنہ فرماتے ہیں (جو حضرت ابن عمر رضی اللہ عنہما کی صحبت میں دس سال رہے) حضرت عبد اللہ بن عمر رضی اللہ عنہما کو تکبیر اولی کے علاوہ کبھی بھی ایک بار رفع الیدین کرتے نہیں دیکھا۔

یہی حدیث معمولی الفاظ کے فرق کے ساتھ مندرجہ ذیل کتب میں بھی مذکور ہے:

(سنن طحاوی، باب التکبیر للركوع والتکبیر للسجود) (مختصر خلافيات للبيهقي ۱/۸۵، طبع
مکتبۃ الرشید الرياض)

عن عبد العزيز بن حكيم قال ما رأيت ابن عمر يرفع يديه حذاء أذنيه في
اول تكبيرة افتتاح الصلوة ولم يرفعها في ما سوى ذلك.

(موطا امام محمد، باب افتتاح الصلوة) (كتاب الحجة على اهل المدينة، باب افتتاح الصلوة)
حضرت عبدالعزیز بن حکیم رضی اللہ عنہ فرماتے ہیں کہ میں نے حضرت عبداللہ بن عمر رضی اللہ عنہما کو دیکھا
کہ پہلی تکبیر کے وقت اپنے ہاتھوں کو کانوں کے برابر اٹھاتے پھر کسی جگہ نہیں اٹھاتے تھے۔
اخبرنا مالك اخبرني نعيم نا البجر وأبو جعفر القاري ان أباه ريرة رضي الله عنه
كان يصلي بهم خفض ورفع قال أبو جعفر وكان يرفع يديه حين يكبر ويفتح الصلوة.
(موطا امام محمد، باب افتتاح الصلوة) (كتاب الحجة على اهل المدينة، باب افتتاح الصلوة)
امام مالک رضی اللہ عنہ نے ہمیں خبر دی کہ ان سے نعيم مجمر اور ابو جعفر قاری رضی اللہ عنہما نے بیان کیا ہے کہ
حضرت ابو ہریرہ رضی اللہ عنہ ان کے ساتھ نماز پڑھتے تو اٹھتے اور جھکتے ہوئے تکبیر کہتے اور ابو جعفر رضی اللہ عنہ
نے بیان کیا کہ وہ (ابو ہریرہ رضی اللہ عنہ) دونوں ہاتھ صرف اس وقت اٹھاتے جب تکبیر کہتے
ہوئے نماز شروع فرماتے۔

فائدہ: مالکی مذہب کے امام حافظ و محدث علامہ ابن عبدالبر اندلسی رضی اللہ عنہ اس حدیث کو نقل
کرنے کے بعد تحریر فرماتے ہیں کہ:

وحتهم ايضاً ما رواه نعيم البجر وأبو جعفر القاري عن أبي هريرة انه كان
يرفع يديه اذا افتتح الصلوة ويكبر كلها خفض ورفع ويقول انا اشبهكم
صلوة برسول الله صلى الله عليه واله وسلم. (التبهد لها في الموطا من المعاني
والأسانيد ۹/۲۱، طبع وزارة عموم الأوقاف والشؤون الإسلامية)

اور ان (احناف) کی ایک دلیل یہ حدیث ہے جسے نعيم مجمر اور ابو جعفر قاری رضی اللہ عنہما نے ابو
ہریرہ رضی اللہ عنہ سے نقل کیا ہے کہ حضرت ابو ہریرہ رضی اللہ عنہ رفع الیدین تو اس وقت کرتے جب نماز
شروع فرماتے، اور تکبیر ہر اونچ نیچ میں کہتے اور فرماتے تھے بے شک میں تم میں سے رسول

اللہ ﷺ کی نماز کے ساتھ زیادہ مشابہت رکھتا ہوں۔

عن سوار بن مصعب عن عطية العوفى أن أبا سعيد الخدري وابن عمر رضی اللہ عنہم کان یرفعان أیدیہما أول ما یکبران ثم لا یفردان۔

(مختصر خلافيات للبيهقي ۲/۸۴، طبع مكتبة الرشيد الرياض)

حضرت عطیہ العوفی رضی اللہ عنہ بیان کرتے ہیں کہ بے شک حضرت ابوسعید خدری اور حضرت عبداللہ بن عمر رضی اللہ عنہم صرف پہلی تکبیر کے ساتھ رفع الیدین کرتے اس کے بعد ایسا نہ کرتے۔

عن ابن عباس رضی اللہ عنہ انه قال العشرة الذين شهد لهم رسول الله صلى الله عليه واله وسلم بالجنة ما كانوا يرفعون ايديهم الا في افتتاح الصلوة۔

(عمدة القارى شرح بخارى، باب رفع اليدين في التكبير الأولى مع الافتتاح)

حضرت عبداللہ بن عباس رضی اللہ عنہ فرماتے ہیں کہ وہ دس صحابہ کرام رضی اللہ عنہم جنہیں رسول اللہ ﷺ نے جنت کی بشارت دی (عشرہ مبشرہ) میں سے کوئی بھی تکبیر تحریمہ کے سوا رفع الیدین نہیں کرتا تھا۔

عام طور پر صحابہ کرام رضی اللہ عنہم کا رفع الیدین کا معمول نہ تھا:

عن وايلارضى الله عنه ذكر أنه رأى النبی صلی اللہ علیہ وسلم، واصحابه غیر مرة یرفعون أیدیہم۔ (کتاب رفع اليدين في الصلاة للبخارى رقم الحديث ۶۹، طبع دار ابن حزم) حضرت وائل رضی اللہ عنہ فرماتے ہیں کہ نبی کریم ﷺ اور صحابہ کرام رضی اللہ عنہم کو دیکھا کہ ان میں سے ایک سے زیادہ مرتبہ رفع الیدین نہیں کرتا تھا۔

اکثر تابعین و تبع تابعین رضی اللہ عنہم کا عمل رفع الیدین کا نہ تھا:

عن ابی اسحاق قال کان اصحاب عبد اللہ و اصحاب علی لا یرفعون ايديهم الا في افتتاح الصلوة قال و کيع ثم لا يعودون۔ (مصنف ابن أبي شيبة، باب من كان يرفع يديه في الاول التكبير ثم لا يعود) (الاولى في السنن لابن المنذر، باب ذكر رفع اليدين عند الركوع عند الرفع)

حضرت ابواسحاق رضی اللہ عنہ فرماتے ہیں کہ حضرت عبداللہ بن مسعود رضی اللہ عنہ اور حضرت علی رضی اللہ عنہ کے

تمام اصحاب و شاگرد صرف نماز کی ابتداء میں رفع الیدین کرتے تھے و کعب بن عیینہ فرماتے ہیں کہ پھر اس کے بعد کسی مقام پر نماز میں رفع الیدین نہیں کرتے تھے۔

عن عبدالله بن مبارك عن اشعث عن الشعبي أنه كان يرفع يديه اول التكبير ثم لا يرفعهما. (مصنف ابن أبي شيبة باب من كان يرفع يديه في الاول التكبير ثم لا يعود) حضرت عبداللہ بن مبارک رضی اللہ عنہ حضرت اشعث رضی اللہ عنہ سے روایت کرتے ہیں کہ حضرت امام شعبی رضی اللہ عنہ اول تکبیر کے علاوہ رفع الیدین نہیں کرتے تھے۔

عن ابراهيم عن الاسود رأيت الشعبي يفعل ذلك نماز (يرفع يديه اول التكبير ثم لا يعود). (سنن طحاوی باب التكبير للركوع والتكبير للسجود) حضرت اسود رضی اللہ عنہ فرماتے ہیں کہ میں نے امام شعبی رضی اللہ عنہ کو دیکھا کہ وہ نماز میں اول تکبیر کے علاوہ رفع الیدین نہیں کرتے تھے۔

وقال عبد الملك ورأيت الشعبي و ابراهيم و ابا اسحاق لا يرفعون أيديهم الا حين يفتتحون الصلاة. (الأوسط في السنن والاجماع والاختلاف باب ذكر رفع اليدين عند الركوع وعند رفع رأسه من الركوع)

حضرت عبد الملك رضی اللہ عنہ فرماتے ہیں کہ میں نے امام شعبی، ابراہیم نخعی اور ابواسحاق رضی اللہ عنہم کو دیکھا کہ وہ شروع نماز کے علاوہ رفع الیدین نہیں کرتے تھے۔

عن سفیان بن مسلم الجهني قال كان ابن ابي ليلى يرفع يديه اول شيء اذا كبر. (مصنف ابن أبي شيبة باب من كان يرفع يديه في الاول التكبير ثم لا يعود) حضرت سفیان بن مسلم رضی اللہ عنہ کہتے ہیں کہ حضرت ابن ابی لیلی رضی اللہ عنہ صرف پہلی تکبیر کے رفع الیدین کرتے تھے۔

عن جابر عن الاسود و علقمة انهما كانا يرفعان ايديهما اذا افتتحا ثم لا يعودان. (مصنف ابن أبي شيبة باب من كان يرفع يديه في الاول التكبير ثم لا يعود) حضرت جابر رضی اللہ عنہ فرماتے ہیں کہ حضرت اسود و حضرت علقمہ رضی اللہ عنہم دونوں اپنے ہاتھ صرف نماز کے شروع میں اٹھاتے پھر دوبارہ نہیں اٹھاتے تھے۔

قال عبد الملك ورأيت الشعبي و ابراهيم و ابا اسحاق لا يرفعون ايديهم الا حين يفتتحون الصلوة. (مصنف ابن أبي شيبة باب من كان يرفع يديه في الاول التكبير ثم لا يعود)

حضرت عبد الملك رضي الله عنه فرماتے ہیں کہ میں نے امام شعبی، حضرت ابراہیم نخعی اور حضرت ابواسحاق رضي الله عنه حضرات کو دیکھا ہے وہ نماز کے شروع کے سوا کہیں بھی رفع الیدین نہیں کرتے تھے۔

عن المغيرة قال قلت لابراهيم حديث وائل انه رأى النبي صلى الله عليه واله وسلم يرفع يديه اذا افتتح و اذا ركع و اذا رفع راسه من الركوع فقال ان كان وائل رآه مرة يفعل ذلك فقد رآه عبد الله خمسين مرة لا يفعل ذلك.

(سنن طحاوی باب فی التکبیر فی الركوع والتکبیر السجود)

حضرت مغیرہ رضي الله عنه فرماتے ہیں کہ میں نے حضرت ابراہیم رضي الله عنه سے حدیث وائل رضي الله عنه بیان کی انہوں نے سرکارِ دو عالم ﷺ کو دیکھا کہ آپ ﷺ نماز شروع کرتے وقت رکوع کرتے اور رکوع سے سر اٹھاتے وقت ہاتھوں کو بلند کرتے تھے، انہوں نے فرمایا! اگر وائل رضي الله عنه نے آپ ﷺ کو ایک مرتبہ ایسا کرتے دیکھا ہے تو حضرت عبد اللہ رضي الله عنه نے آپ ﷺ کو پچاس مرتبہ ایسا نہ کرتے دیکھا ہے۔

عن عمرو بن مرة قال دخلت مسجد حضر موت فاذا علقبه بن وائل يحدث عن ابيه ان رسول الله صلى الله عليه واله وسلم كان يرفع يديه قبل الركوع وبعده فذرت ذلك لا ابراهيم فغضب وقال ما أدري لعله لم ير النبي صلى الله عليه واله وسلم يصلي الا ذلك اليوم نحفظ هذا ولم يحفظه ابن مسعود واصحابه ما سمعته من احد منهم انما كانوا يرفعون ايديهم في بدء الصلوة حين يكبرون. (موطا امام محمد باب افتتاح الصلوة)

حضرت عمرو بن مرہ رضي الله عنه فرماتے ہیں کہ میں حضر موت کی مسجد میں داخل ہوا تو دیکھا کہ حضرت علقمہ رضي الله عنه اپنے والد کی روایت بیان فرما رہے تھے کہ رسول اکرم ﷺ رکوع سے پہلے اور بعد میں ہاتھ اٹھاتے تھے، میں نے یہ بات حضرت ابراہیم نخعی رضي الله عنه سے ذکر کی تو وہ

غضب ناک ہو گئے اور انہوں نے فرمایا! میرا خیال ہے کہا انہوں (وائل رضی اللہ عنہ) نے اسی دن رسول اللہ ﷺ کو نماز ادا فرماتے دیکھا اور یہی انہوں نے یاد رکھا، کیا اس بات کو حضرت عبداللہ بن مسعود رضی اللہ عنہ اور ان کے اصحاب بھول گئے؟ کیونکہ میں نے ان میں سے کسی کے متعلق نہیں سنا کہ اس نے نماز کے دوران رفع الیدین کیا ہو، بے شک وہ نماز کے شروع میں تکبیر اولیٰ کے وقت رفع الیدین کرتے تھے۔

وضاحت: ابراہیم نخعی رضی اللہ عنہ جو کہ جلیل القدر تابعی ہیں نے اپنی بات سے صحابی (وائل رضی اللہ عنہ) کا قول رد نہیں کیا بلکہ ان کے مقابل حضور ﷺ کے قریبی فقیہ صحابی حضرت عبداللہ بن مسعود رضی اللہ عنہ اور ان کے اصحاب کی احادیث کو پیش کیا اور حضرت وائل رضی اللہ عنہ کی رفع الیدین والی روایت پر جو کہ منسوخ ہو چکی تھی ان ناسخ احادیث کو ترجیح دی۔

عن حماد قال سألت ابراهيم عن ذلك فقال يرفع يديه أول مرة. (مصنف عبد الرزاق، باب تكبيرة الافتتاح ورفع اليدين) (مصنف ابن أبي شيبة، باب من كان يرفع يديه في الاول التكبير ثم لا يعود)

حضرت حماد رضی اللہ عنہ فرماتے ہیں کہ میں نے حضرت ابراہیم نخعی رضی اللہ عنہ سے اس (رفع الیدین) کے بارے میں دریافت کیا تو انہوں نے فرمایا صرف آغاز میں ایک ہی مرتبہ کیا جائے۔
حدثنا ابو بكر عن الحجاج عن طلحة عن خيشمة و ابراهيم قال كان لا يرفع يرفعا ن أيديهما الا في بدء الصلاة.

(مصنف ابن أبي شيبة، باب من كان يرفع يديه في الاول التكبير ثم لا يعود)
حضرت طلحہ رضی اللہ عنہ روایت کرتے ہیں کہ حضرت خیشمہ رضی اللہ عنہ اور حضرت ابراہیم نخعی رضی اللہ عنہ رفع الیدین نہیں کرتے تھے مگر نماز کے شروع میں۔

عن الاسود عن ابراهيم يفعل ذلك (يرفع يديه في اول تكبيرة ثم لا يعود).
(سنن طحاوی، باب التكبير للركوع والتكبير للسجود)
حضرت ابراہیم نخعی رضی اللہ عنہ فرماتے ہیں کہ اسی طرح (یعنی نماز کے شروع میں رفع الیدین کر کے بعد میں اس کے بعد کسی جگہ نہ کیا جائے)۔

یہی روایت معمولی الفاظ کے فرق کے ساتھ مندرجہ ذیل کتب میں بھی مذکور ہے:

(کتاب الآثار للامام أبي يوسف، باب افتتاح الصلاة) (سنن دارقطنی، باب ذکر التكبير ورفع اليدين عند الافتتاح والركوع والرفع منه وقدس) (سنن الکبریٰ للبیہقی، باب من لم يذكر الرفع الا عند الافتتاح) (موطا امام محمد، باب افتتاح الصلاة) (مصنف ابن أبي شيبة، باب من كان يرفع يديه في الاول التكبير ثم لا يعود) (مصنف عبدالرزاق، باب استفتاح الصلوة)

عن طلحة عن ابراهيم انه قال ترفع الأيدي في سبعة مواطن في افتتاح الصلاة وافتتاح القنوت في الوتر وفي العيدين وعند استلام الحجر وعلى الصفا والبروة وعرفات وجمع وعند الجهرتين. (کتاب الآثار للامام أبي يوسف، باب افتتاح الصلاة) حضرت طلحہ رضی اللہ عنہ روایت کرتے ہیں کہ حضرت ابراہیم نخعی رضی اللہ عنہ نے فرمایا کہ سات مقام پر ہاتھ اٹھانے چاہئیں، نماز کے شروع کے وقت، قنوت وتر کے لئے، عیدین میں، استلام کے وقت، صفا مروہ پر، عرفات میں اور جمرتین کے وقت۔

حدثنا يحيى بن سعيد عن اسماعيل قال كان قيس يرفع يديه اول ما يدخل في الصلوة ثم لا يرفعهما۔

(مصنف ابن أبي شيبة، باب من كان يرفع يديه في الاول التكبير ثم لا يعود) حضرت اسماعیل رضی اللہ عنہ کہتے ہیں کہ حضرت علقمہ بن قیس رضی اللہ عنہ نماز کے شروع میں رفع الیدین کرتے اور اس کے علاوہ کہیں اور رفع الیدین نہ کرتے۔

قال محمد السنة ان يكبر الرجل في صلوة كلما خضر وكلما رفع واذا انحط للسجود كبر واذا انحط للسجود الثاني كبر فاما رفع اليدين في الصلوة فانه يرفع يديه حذو الاذنين في ابتداء الصلوة مرة واحدة ثم لا يرفع في شيء من الصلوة بعد ذلك وهذا كله قول ابي حنيفة۔

(سنن طحاوی، باب التكبير للركوع والتكبير للسجود) (موطا امام محمد، باب افتتاح الصلوة) امام محمد رضی اللہ عنہ فرماتے ہیں کہ سنت یہ ہے کہ نمازی اپنی نماز میں ہر اٹھتے بیٹھتے تکبیر کہے، جب پہلے سجدے میں جائے تو تکبیر کہے جب دوسرے سجدے میں جائے تکبیر کہے، رہا رفع

الیدین تو وہ ابتداء نماز میں صرف ایک مرتبہ کانوں تک ہاتھ اٹھائے اس کے بعد نماز میں کسی جگہ بھی رفع الیدین نہ کرے اور یہ سب حضرت امام ابوحنیفہ رضی اللہ عنہ کے اقوال ہیں۔

قال مالك الا اعرف رفع الیدین فی شیء من تكبیر الصلوة لا فی خفض ولا فی رفع الا فی افتتاح الصلوة.

(المدونة الكبرى ۱/۱۶۵، باب رفع الیدین فی الركوع والاحرام، طبع بیروت)

امام مالک رضی اللہ عنہ فرماتے ہیں کہ میں نہیں جانتا رفع الیدین کو نماز کی کسی بھی تکبیر میں جھکتے ہوئے نہ اٹھتے ہوئے سوائے نماز کی ابتداء میں حضرت ابن قاسم رضی اللہ عنہ فرماتے ہیں کہ امام مالک رضی اللہ عنہ ابتدائی تکبیر کے علاوہ رفع الیدین کو ضعیف قرار دیتے تھے۔

امام ابوحنیفہ رضی اللہ عنہ اور امام اوزاعی رضی اللہ عنہ کا رفع الیدین پر علمی مکالمہ:

عن سفیان بن عیینة قال اجتمع ابوحنيفة والأوزاعي في دار الحناتين بمكة فقال الأوزاعي لأبي حنيفة ما بالك لا ترفعون أيديكم في الصلاة عند الركوع وعند الرفع منه؟ فقال ابوحنيفة لأجل أنه لم يصح عن رسول الله صلى الله عليه واله وسلم فيه شيء قال كبر للصلاة كيف لا يصح وقد حدثني الزهري عن سالم عن أبيه عن رسول الله صلى الله عليه واله وسلم أنه كان يرفع يديه اذا افتتح الصلاة وعند الركوع وعند الرفع منه فقال له أبوحنيفة وحدثنا حماد عن ابراهيم عن علقمة والأسود عن ابن مسعود رضي الله عنه أن رسول الله صلى الله عليه واله وسلم كان لا يرفع يديه الا عند افتتاح الصلاة ولا يعود لشيء من ذلك فقال الأوزاعي أحدثك عن الزهري عن سالم عن أبيه وتقول حدثني حماد عن ابراهيم فقال له أبوحنيفة كان حماد أفقه من الزهري وكان ابراهيم أفقه من سالم وعلقمة ليس بدون ابن عمر رضي الله عنه في الفقه وان كانت لابن عمر رضي الله عنه صبة وله فضل صبة

فالأسود له فضل كثير وعبد الله هو عبد الله فسكت الأوزاعي.

(مسند امام اعظم، باب ما جاء في رفع اليدين)

سفیان بن عیینہ رضی اللہ عنہ کہتے ہیں کہ ایک مرتبہ مکہ مکرمہ کے دارالحنافین (مقام) میں امام ابو حنیفہ رضی اللہ عنہ اور امام اوزاعی رضی اللہ عنہ اکٹھے ہو گئے، امام اوزاعی نے امام ابو حنیفہ رضی اللہ عنہ سے کہا کہ آپ لوگ نماز میں رکوع کرتے ہوئے اور رکوع سے سر اٹھاتے ہوئے رفع یدین کیوں نہیں کرتے؟ تو امام ابو حنیفہ رضی اللہ عنہ نے فرمایا اس لیے کہ اس سلسلے میں رسول اللہ صلی اللہ علیہ وسلم کی کوئی صحیح حدیث موجود نہیں ہے، امام اوزاعی رضی اللہ عنہ نے فرمایا کہ یہ کیسے ہو سکتا ہے جبکہ مجھے خود امام زہری رضی اللہ عنہ نے سالم رضی اللہ عنہ کے واسطے سے حضرت عبداللہ بن عمر رضی اللہ عنہما کی یہ روایت نقل کی ہے کہ رسول اللہ صلی اللہ علیہ وسلم نماز شروع کرتے وقت اور رکوع کرتے وقت اور رکوع سے سر اٹھاتے وقت رفع الیدین کیا کرتے تھے، امام ابو حنیفہ رضی اللہ عنہ نے فرمایا کہ اس کے برعکس ہمارے پاس یہ حدیث اس سند سے موجود ہے کہ مجھے حدیث بیان کی حماد رضی اللہ عنہ نے ابراہیم نخعی رضی اللہ عنہ سے انہوں نے علقمہ رضی اللہ عنہ اور اسود رضی اللہ عنہ سے، انہوں نے حضرت عبداللہ بن مسعود رضی اللہ عنہ سے روایت کیا ہے کہ رسول اللہ صلی اللہ علیہ وسلم صرف ابتداء نماز میں رفع الیدین کیا کرتے تھے، امام اوزاعی رضی اللہ عنہ یہ سن کر فرمانے لگے کہ میں آپ کے سامنے ”عن زہری عن سالم عن اُبیہ“ کہتا ہوں اور آپ ”حدیثی حماد عن ابراہیم“ کہتے ہیں، تو امام ابو حنیفہ رضی اللہ عنہ نے فرمایا کہ حماد رضی اللہ عنہ، زہری رضی اللہ عنہ سے بڑے فقیہ تھے، ابراہیم نخعی رضی اللہ عنہ سالم رضی اللہ عنہ سے بڑے فقیہ تھے، علقمہ رضی اللہ عنہ فقہ کے معاملے میں حضرت عبداللہ بن عمر رضی اللہ عنہما سے کم نہ تھے گو کہ حضرت عبداللہ بن عمر رضی اللہ عنہما کو رسول اللہ صلی اللہ علیہ وسلم کی صحابیت کا شرف حاصل ہے، لیکن اسود رضی اللہ عنہ کو بہت سے دوسرے فضائل حاصل ہیں اور عبداللہ بن مسعود رضی اللہ عنہ تو عبداللہ بن مسعود رضی اللہ عنہ ہیں (یعنی ان کا کوئی ثانی نہیں) یہ سن کر امام اوزاعی رضی اللہ عنہ خاموش ہو گئے۔

امام مالک رضی اللہ عنہ تکبیر تحریمہ کے علاوہ رفع الیدین کو مکروہ فرماتے ہیں:

المالكية قالوا عند تكبيرة الاحرام مندوب وفيما عدا ذلك مكروه.

(الفقه على مذاهب الاربعه ۱/۲۵۰)

مالکیہ رحمہ اللہ کہتے ہیں کہ تکبیر تحریمہ کے وقت رفع الیدین مستحب ہے اور اس کے علاوہ مکروہ ہے۔
علامہ ابن عبدالبر مالکی رحمہ اللہ فرماتے ہیں کہ:

فروی ابن القاسم وغيره عن مالك انه كان يري رفع اليدين في الصلوة ضعيفاً
الا في تكبيرة الاحرام وحدها وتعلق بهذا الرواية عن مالك اكثر البالكين.
(التمهيد لما في الموطا من المعاني والأسانيد ٩/٢١٢، طبع وزارة عموم الأوقاف والشؤون الإسلامية)
ابن القاسم رحمہ اللہ اور دوسروں نے بھی امام مالک رحمہ اللہ سے روایت کیا ہے کہ بے شک وہ نماز
میں تکبیر تحریمہ کے سوارف یدين کرنے کو ضعیف سمجھتے تھے، اکثر مالکی حضرات نے امام مالک رحمہ اللہ
سے یہی بات روایت کی ہے۔

قال ابن القاسم كان رفع اليدين عند مالك ضعيفاً الا في تكبيرة الاحرام.

(المدونة الكبرى ١/٦٨، طبع مصر)

امام ابن القاسم رحمہ اللہ نے فرمایا کہ تکبیر تحریمہ کے علاوہ باقی رفع الیدین امام مالک رحمہ اللہ کے
نزدیک ضعیف ہے۔

عن عبد الرحمن بن قاسم وقال مالك لأعراف رفع اليدين في شيعي من تكبير
الصلاة لا في خفض ولا في رفع الا في افتتاح الصلاة. (المدونة الكبرى ١/٦٨، طبع مصر)
امام عبدالرحمن بن قاسم رحمہ اللہ فرماتے ہیں کہ امام مالک رحمہ اللہ نے فرمایا میں کسی رفع الیدین کو
نہیں جانتا، نماز تکبیر میں نہ جھکتے وقت اور نہ ہی اٹھتے ہوئے سوائے شروع نماز کی تکبیر کے۔

فقال مالك فيما روى عنه بن القاسم يرفع للاحرام عند افتتاح الصلاة ولا

يرفع في غيرها. (الاستدكار لابن عبد البر، باب افتتاح الصلاة، تحت رقم الحديث ٣٠)

حضرت قاسم رحمہ اللہ سے روایت ہے کہ (تکبیر) تحریمہ کے علاوہ رفع الیدین نہیں ہے۔

قال وكان مالك يري رفع اليدين في الصلاة ضعيفاً.

(الاستدكار، باب افتتاح الصلاة، تحت رقم الحديث ٣٠)

امام ابن القاسم رحمہ اللہ نے فرمایا کہ تکبیر تحریمہ کے علاوہ باقی رفع الیدین امام مالک رحمہ اللہ کے

زودیک ضعیف ہے۔

عن مالك وجماعة لا يرفعون الا في الاحرام۔

(الاستذكار لابن عبد البر، باب افتتاح الصلاة، تحت رقم الحديث ۴۰)

امام مالک رحمہ اللہ اور اس کی جماعت (تکبیر) تحریمہ کے علاوہ رفع الیدین نہیں کرتے تھے۔

اہل مدینہ کا ترک رفع الیدین پر اجماع:

حضرت ابن رشد المالکی رحمہ اللہ فرماتے ہیں کہ:

فمنهم من اقتصر به على الاحرام فقط ترجيحاً لحديث عبد الله بن مسعود رضى

الله عنه و حديث البراء بن عازب رضى الله عنه وهو مذهب مالك لموافقة

العمل به۔ (بداية المجتهد ۱/۱۰۷، طبع مكتبة العلمية بيروت)

کچھ فقہاء نے رفع الیدین کرنے کو صرف تکبیر تحریمہ کے وقت منحصر کیا ہے حضرت عبداللہ بن

مسعود رضی اللہ عنہ اور براء بن عازب رضی اللہ عنہ کی احادیث کو ترجیح دیتے ہوئے اور یہی امام مالک رحمہ اللہ کا

بھی قول ہے کیونکہ اہل مدینہ کا عمل اسی کے موافق ہے۔

فقہاء کرام کا ترک رفع الیدین پر اجماع:

قال ابو بكر بن عياش قال رأيت فقيهاً قط يفعلها يرفع يديه في غير التكبيرة

الاولى۔ (سنن طحاوی، باب التكبير للركوع والتكبير للسجود)

حضرت ابو بکر بن عیاش رحمہ اللہ (المتوفی ۱۹۳ھ) فرماتے ہیں کہ میں نے ہرگز کسی ایک فقیہ کو

بھی تکبیر تحریمہ کے علاوہ رفع الیدین کرتے ہوئے نہیں دیکھا۔

وضاحت: قابل غور بات یہ ہے کہ حضرت ابو بکر بن عیاش رحمہ اللہ (المتوفی ۱۹۳ھ) اس خیر

القرون میں آپ نے کسی عالم و فقیہ کو پہلی تکبیر کے سوا رفع الیدین کرتے نہیں دیکھا، یہ ترک

رفع الیدین کے متواتر ہونے کی دلیل ہے۔

اکثر محدثین رحمہم اللہ ترک رفع الیدین کے قائل تھے:

اکثر محدثین کرام رحمہم اللہ کا طریقہ یہ ہے کہ وہ احادیث کتب میں پہلے وہ ابواب درج کرتے

ہیں جن میں رفع الیدین کا ذکر ہے اور پھر وہ ابواب لاتے ہیں جس میں رفع الیدین کی ممانعت ہے، محدثین کی اس مذکورہ ترتیب سے ثابت ہوتا ہے کہ رفع الیدین پہلے تھا بعد میں منسوخ ہو گیا تھا، جس طرح منسوخ آیات قرآن پاک میں موجود ہونے کے باوجود قابل عمل نہیں اسی طرح منسوخ احادیث کتب احادیث میں موجود ہونے کی وجہ سے عمل کے لیے دلیل کیسے قائم کی جاسکتی ہے، چند کتب احادیث میں موجود رفع الیدین کے ابواب کی ترتیب ملاحظہ ہو:

مصنف ابن ابی شیبہ پہلے ”من کان یرفع یدیه اذا افتتح الصلوۃ“ یعنی رفع الیدین کرنے کا باب اس کے بعد ”من کان یرفع یدیه فی اول تکبیرۃ ثم لا یعود“ یعنی رفع الیدین نہ کرنے کا باب لائے۔

سنن ابوداؤد پہلے ”رفع الیدین“ یعنی رفع الیدین کرنے کا باب اس کے بعد ”من لم ینذکر الرفع عند الرکوع“ یعنی رفع الیدین نہ کرنے کا باب لائے۔
سنن ترمذی نے بھی رفع الیدین کی احادیث کو باب میں پہلے ذکر کیا اور رفع الیدین نہ کرنے کی احادیث کو باب کے آخر میں ذکر کیا۔

سنن نسائی ”رفع الیدین عند الرفع من الرکوع“ یعنی رفع الیدین کرنے کا باب اس کے بعد ”الرخصة فی ترک ذلك“ یعنی رفع الیدین نہ کرنے کا باب لائے۔

تکبیر تحریمہ کے علاوہ تمام رفع الیدین منسوخ ہے:

والذی یحتج بہ الخصم من الرفع محمول علی أنه کان فی الابتداء الاسلام ثم نسخ والدلیل علیہ ان عبد اللہ بن الزبیر رأی رجلاً یرفع یدیه فی الصلوۃ عند الرکوع وعند رفع راسه من الرکوع فقال لا تفعل فان هذا شیء فعله رسول اللہ صلی اللہ علیہ والہ وسلم ثم ترکہ۔

(عمدة القاری شرح صحیح بخاری ۵/۳۹۸، طبع مکتبہ رشیدیہ کوئٹہ)

رفع یدین کے قائلین جس رفع الیدین کے متعلق دلیل لاتے ہیں وہ اس بات پر محمول ہے کہ

ابتدائے اسلام میں تھا پھر منسوخ ہو گیا اس کے منسوخ ہونے کی ایک دلیل یہ بھی ہے کہ حضرت عبداللہ بن زبیر رضی اللہ عنہ نے ایک شخص کو دیکھا کہ وہ رکوع میں جاتے اور رکوع سے سر اٹھاتے ہوئے رفع الیدین کر رہا ہے آپ رضی اللہ عنہ نے اس سے فرمایا کہ ایسا نہ کرو، یہ وہ چیز ہے جسے رسول اللہ ﷺ پہلے کیا کرتے تھے اور پھر بعد میں آپ ﷺ نے اسے ترک فرما دیا۔

والجواب عن أحادیث الرفع أنها منسوخة بدلیل ماروی عن ابن مسعود رضی اللہ عنہ أنه قال رفع رسول اللہ صلی اللہ علیہ والہ وسلم فرفعنا وتركنا فترکنا علی أن ترک الرفع عند تعارض الأخبار أولى لأنه لو ثبت الرفع لأنزلوا درجته علی السنة ولأن ترک الرفع مع ثبوته لا یوجب الفساد أعنی فساد الصلوة والتحصیل مع عدم الثبوت یوجب فساد الصلوة لأنه اشتعال بعلم الیدین جمعاً وهو تفسیر العمل الكثير۔

(شرح سنن أبی داؤد للعلامة بدر الدین العینی ۳/۲۹۳، طبع مکتبہ الرشد الریاض)
رفع الیدین کی احادیث منسوخ ہیں، اس کی دلیل حضرت عبداللہ بن مسعود رضی اللہ عنہ کی یہ حدیث ہے کہ جناب رسول اللہ ﷺ نے رفع الیدین کیا تھا تو ہم نے بھی رفع الیدین کیا، پھر آپ ﷺ نے رفع الیدین چھوڑ دیا، اس لئے روایات کے تعارض کے وقت ترک رفع الیدین ہی اولیٰ ہے کیونکہ رفع الیدین اگر ثابت ہو تو قائلین رفع الیدین اس کو سنت (فعلی) کے درجہ میں ہی رکھتے ہیں اور اس لئے بھی کہ رفع الیدین کا ثبوت ہونے کے باوجود ترک رفع الیدین کرنا فساد صلوٰۃ کا باعث نہیں ہے جبکہ عدم ثبوت کے باوجود رفع الیدین کرنا فساد صلوٰۃ کا سبب ہوگا کیونکہ ایسا کرنے سے دونوں ہاتھ اکٹھے مشغول ہو جاتے ہیں اور اسی کو عمل کثیر کہتے ہیں (جو کہ فاسد صلوٰۃ ہے)۔

امام ترمذی رحمہ اللہ کا منصفانہ فیصلہ ترک رفع الیدین جمہور علماء امت کا عمل ہے:
امام ترمذی رحمہ اللہ نے سنن ترمذی میں رفع الیدین کے لئے باب باندھ کر دو قسم کی احادیث کا استخراج کیا ہے اور دونوں پر تبصرہ بھی فرمایا ہے اور اپنی رائے کا اظہار بھی کیا ہے، چنانچہ امام

ترمذی رحمۃ اللہ علیہ رفع الیدین کے ثبوت پر تبصرہ کرتے ہوئے فرماتے ہیں کہ ”وہذا یقول بعض اهل العلم“ یعنی رفع الیدین پر عمل کرنے والے اور رفع الیدین کی رائے رکھنے والے علماء چند ہیں، اور جب عدم رفع الیدین اور ترک رفع الیدین والی احادیث پر تبصرہ کرتے ہوئے اپنی رائے کا اظہار فرماتے ہیں تو کہتے ہیں کہ ”وبہ یقول غیر واحد من اهل العلم“ یعنی ترک رفع الیدین کا قول اتنے علماء کرام کی رائے ہے کہ جن کو گنتی میں لانا مشکل ہے۔ (سنن ترمذی، باب ما جاء فی رفع الیدین)

اہل کوفہ کا ترک رفع الیدین پر اجماع:

قال الامام الترمذی وبہ یقول غیر واحد من اهل العلم من اصحاب النبی صلی اللہ علیہ والہ وسلم والتابعین وهو قول سفیان واهل الكوفة۔

(سنن ترمذی، باب ما جاء فی رفع الیدین)

امام ترمذی رحمۃ اللہ علیہ فرماتے ہیں کہ بے شمار اہل علم صحابہ کرام رضی اللہ عنہم اور تابعین رضی اللہ عنہم اس کے قائل ہیں کہ صرف نماز کی ابتداء میں تکبیر تحریمہ کے ساتھ رفع الیدین کرنا چاہیے یہی سفیان ثوری رحمۃ اللہ علیہ اور دیگر (فقہاء کرام رضی اللہ عنہم) کوفہ کا مسلک ہے۔

قال ابو عبد اللہ محمد بن نصر البروزی فی کتابہ فی رفع الیدین من الکتاب الکبیر لانعلم مصرأ من الأمصار ینسب الی اہلہ قديماً تر کوا باجماعہم رفع الیدین عند الخفض والرفع فی الصلاة الا اهل کوفہ۔

(التبہید والاستذکار لابن عبد البر ۴/۱۳۳، باب افتتاح الصلاة، طبع قاہرہ)

امام ابو عبد اللہ محمد بن نصر مروزی رحمۃ اللہ علیہ اپنی عظیم کتاب ”رفع الیدین“ میں فرماتے ہیں کہ ہم شہروں میں سے کسی ایسے شہر کے بارے میں نہیں جانتے جس کے لوگ زمانہ قدیم سے علم کی جانب منسوب ہیں کہ وہاں کے رہنے والوں نے اجماعاً اور محققاً ہر اونچ نیچ میں رفع الیدین چھوڑ دیا ہو، سوائے اہل کوفہ کے۔

وقال ابو عبد اللہ محمد بن نصر البروزی اهل الكوفة فكلهم لا يرفع الا في

الاحرام۔ (التسهيد لما في الموطأ من المعاني والأسانيد، الحديث الرابع والعشرون ١/٢١٨)
امام ابو عبد اللہ محمد بن نصر مروزی رحمہ اللہ فرماتے ہیں کہ تمام اہل کوفہ (تکبیر) تحریمہ کے علاوہ
رفع الیدین نہیں کرتے تھے۔

نوٹ: اس سے صاف ثابت ہوا کہ خیر القرون میں عملی تو اتر ترکِ رفع الیدین پر ہی تھا، اس
لئے تارکینِ رفع الیدین کا نام فرداً فرداً شمار کرنے کی کوئی ضرورت نہیں۔

امام بخاری رحمہ اللہ کے اُستاذ بھی تکبیر تحریمہ کے علاوہ رفع الیدین کے قائل نہ تھے:

أهل الراي منهم وعلی بن الحسن وعبدا لله بن عثمان ویحیی بن یحیی و صدقة و
اسحاق و عامة أصحاب ابن المبارک و كان الثوري و وکیع و بعض الكوفيين
لا يرفعون أيديهم۔ (قرة العينين برفع اليدين في الصلاة، تحت رقم الحديث ٤٠)

اہل رائے میں علی بن حسن، عبد اللہ بن عثمان، یحییٰ بن یحییٰ، صدقہ، اسحاق، عبد اللہ بن مبارک
کے شاگرد، امام ثوری، امام وکیع رحمہم اللہ اور بعض اہل کوفہ رفع الیدین نہیں کرتے تھے۔

رفع الیدین واجب نہ ہونے پر اجماعِ امت:

قال النووي "اجمعت الامة على استحباب رفع اليدين عند تكبيرة الاحرام
واختلفوا فيما سواها.... واجمعوا على انه لا يجب شي من الرفع".

(نووی شرح مسلم، باب استحباب رفع الیدین)

امام نووی رحمہ اللہ فرماتے ہیں کہ اس بات پر اجماعِ امت ہے کہ تکبیر تحریمہ کے وقت رفع
الیدین کرنا مستحب ہے اور اس کے علاوہ میں اختلاف ہے اور اس پر بھی اجماعِ امت ہے
کہ رفع الیدین کسی بھی مقام پر واجب نہیں۔

فقہ الامت حضرت عبد اللہ بن مسعود رضی اللہ عنہ کی ترکِ رفع الیدین کی روایت کے
رائج ہونے کی بڑی اور بنیادی وجہ:

حضرت حذیفہ رضی اللہ عنہ فرماتے ہیں کہ صحابہ کرام رضی اللہ عنہم میں سے:

ان اشبه العاس دلا وسمتا وهديا برسول الله صلى الله عليه واله وسلم لابن

ام عبد (یعنی عبد اللہ بن مسعود رضی اللہ عنہ)۔ (مشکوٰۃ باب جامع المناقب) سیرت اور عادات کے لحاظ سے رسول اللہ ﷺ کے ساتھ حضرت عبد اللہ بن مسعود رضی اللہ عنہ سب سے زیادہ مشابہت رکھتے تھے۔

فائدہ: رسول اللہ ﷺ کی سیرت و عادات میں نماز بنیادی پہلور کھتی ہے، لہذا بلاشبہ عبد اللہ بن مسعود رضی اللہ عنہ کی نماز بھی آپ ﷺ کے عین مشابہت رکھتی ہوگی۔ آپ ﷺ کا ارشاد مبارک ہے کہ:

استقرؤ القرآن من أربعة من عبد الله بن مسعود وسالم مؤلى ابى حذيفة و ابى بن كعب ومعاذ بن جبل رضى الله عنهم اجمعين۔ (مسند احمد رقم الحدیث ۶۸۴۹) قرآن کی تعلیم چار لوگوں سے حاصل کرو ان میں سب سے پہلے حضرت عبد اللہ بن مسعود رضی اللہ عنہ کا نام لیا۔

انہی امتیازی اوصاف کی بناء پر امام طحاوی رحمۃ اللہ علیہ فرماتے ہیں کہ:

ف عبد الله من اولئك الذين كانوا يقربون من النبي صلى الله عليه واله وسلم ليعلموا افعاله في الصلوة كيف هي ليعلموا الناس ذلك فما حكموا من ذلك فهو اولى مما جاء به من كان ابعدا منه منهم في الصلوة۔

(سنن طحاوی، باب التكبير للركوع والتكبير للسجود)

حضرت عبد اللہ بن مسعود رضی اللہ عنہ ان لوگوں میں سے ہیں جو نبی کریم ﷺ کے قریب رہتے تھے تاکہ وہ نماز میں آپ ﷺ کے افعال کو دیکھ سکیں کہ ان کی کیا کیفیت ہے اور لوگوں کو اس کی تعلیم دیں، لہذا ان (حضرت عبد اللہ بن مسعود رضی اللہ عنہ) کا فیصلہ دور رہنے والے حضرات (حضرت وائل رضی اللہ عنہ) کے فیصلے سے زیادہ بہتر ہے۔

حضرت عبد اللہ بن مسعود رضی اللہ عنہ کے بارے میں امام حاکم رحمۃ اللہ علیہ فرماتے ہیں کہ:

اذا اجتمع ابن مسعود و ابن عمر رضى الله عنهم واختلفا فابن مسعود رضى الله عنه اولى أن يتبع۔ (معارف السنن، باب رفع اليدين عند الركوع)

اگر کسی مسئلہ میں حضرت عبداللہ ابن مسعود اور حضرت عبداللہ ابن عمر رضی اللہ عنہما دونوں حضرات کا قول موجود ہو اور ان میں اختلاف ہو تو ایسی صورت میں ابن مسعود رضی اللہ عنہ اس بات کے زیادہ لائق ہیں کہ ان کی پیروی کی جائے۔

رفع الیدین کی روایات حضرت عبداللہ بن عمر رضی اللہ عنہما سے منقول ہیں اور ترک رفع الیدین کی روایات بھی ان سے منقول ہیں، اگر بالفرض ان سے ترک کی روایات منقول نہ بھی ہوتیں تب بھی ان کا اختلاف حضرت عبداللہ بن مسعود رضی اللہ عنہ سے ہے اور مذکورہ عبارت سے اس اختلاف کی جانب راجح کی تعیین ہوگی، لہذا حضرت عبداللہ بن مسعود رضی اللہ عنہ کی روایت کو ترجیح دیتے ہوئے ترک رفع الیدین کی روایات کو راجح قرار دیا جائے گا۔

ایک قابل توجہ بات: ایک خاص بات ذہن میں رکھیں کہ رکوع کی دونوں حالتوں میں رفع الیدین پر فعلی احادیث پائی جاتیں ہیں کہ نبی کریم ﷺ نے ایسے ایسے کیا ہے، مگر کوئی قولی حدیث موجود نہیں کہ نبی کریم ﷺ نے فرمایا کہ رفع الیدین کرو، لیکن رفع الیدین کی ممانعت پر فعلی حدیثیں بھی موجود ہیں اور قولی حدیثوں سے بھی ثابت ہے کہ نبی کریم ﷺ نے رفع الیدین نہیں کیا بلکہ چھوڑ دیا اور یہ بھی احادیث میں مذکور ہے کہ آپ ﷺ نے رفع الیدین سے منع کیا، اور یاد رہے کہ یہ عمومی قاعدہ ہے کہ قولی احادیث کو فعلی احادیث پر ترجیح دی جاتی ہے، دوسرا صحیح احادیث سے سجدہ میں جاتے اور اٹھتے ہوئے اور دوسری رکعت سے اٹھتے ہوئے رفع الیدین کی روایات بھی ثابت ہیں جس پر کسی کا عمل نہیں، لہذا اس طرح مزید اختلاف کی صورت پیدا ہو جاتی ہے، لہذا اُمت کا اجماع تکبیر تحریمہ کی رفع الیدین پر ہے اس پر عمل کرنا اور باقی تمام رفع الیدین کے ترک کرنے میں ہی اُمت کی اجتماعیت اور اختلاف سے حفاظت ہے۔

اکابر علمائے اہل حدیث بھی ترک رفع الیدین کے ثبوت و دلائل کے قائل ہیں:
اکابر علمائے اہل حدیث نے بھی ترک رفع الیدین کے ثبوت اور دلائل کو صحیح اور ثابت قرار دیا ہے، تفصیل کے لیے مندرجہ ذیل حوالہ جات ملاحظہ ہوں:

- (1) نذیر حسین دہلوی رحمۃ اللہ علیہ (فتاویٰ نذیریہ ۱/۳۳۱)
- (2) مولانا ثناء اللہ امرتسری رحمۃ اللہ علیہ (فتاویٰ ثنائیہ ۱/۶۰۸)
- (3) شیخ ابن الباز رحمۃ اللہ علیہ (مجموع فتاویٰ ابن باز ۱۱/۱۵۶)
- (4) مولانا عبد المنان نور پوری رحمۃ اللہ علیہ (قرآن و حدیث کی روشنی میں احکام و مسائل ۱/۱۷۹)
- (5) مولانا ابراہیم سیالکوٹی رحمۃ اللہ علیہ (واضح البیان، صفحہ ۳۹۹)
- (6) الشیخ ناصر الدین البانی رحمۃ اللہ علیہ (مشکوٰۃ بتحقیق البانی ۱/۲۵۳)
- (7) الشیخ العثمین رحمۃ اللہ علیہ (مجموع فتاویٰ و رسائل العثمین ۱۳/۱۶۹)
- (8) علامہ عطاء اللہ حنیف رحمۃ اللہ علیہ (تعلقات سلفیہ علی سنن النسائی، صفحہ ۱۲۳)
- (9) علامہ احمد محمد الشاکر المصری رحمۃ اللہ علیہ (الشرح علی الترمذی ۲/۴۱)
- (10) علامہ محمد زہیر الشاوش رحمۃ اللہ علیہ (تعلیق علی شرح السنۃ للبخاری ۳/۲۴)
- (11) علامہ نور الحسن بھوپالی رحمۃ اللہ علیہ (عرف الجادی، صفحہ ۲۶)
- (12) علامہ مرز جرت دہلوی رحمۃ اللہ علیہ (حیات طیبہ، صفحہ ۳۵۷)
- (13) ثناء اللہ امرتسری رحمۃ اللہ علیہ (فتاویٰ علمائے اہلحدیث، جلد ۳، صفحہ ۱۵۱)
- (14) ثناء اللہ امرتسری رحمۃ اللہ علیہ (فتاویٰ علمائے اہلحدیث، جلد ۳، صفحہ ۱۶۰)
- (15) ثناء اللہ امرتسری رحمۃ اللہ علیہ (فتاویٰ علمائے اہلحدیث، جلد ۳، صفحہ ۱۶۳)

رکوع میں جاتے وقت تکبیر (اللہ اکبر) کہنا:

عن أبي هريرة رضي الله عنه قال قال كان رسول الله صلى الله عليه واله وسلم اذا قام الصلاة يكبر حين يقوم ثم يكبر حين ير كع.

(صحيح بخاری، باب التكبير اذا قام من السجود)

حضرت ابو ہریرہ رضی اللہ عنہ فرماتے ہیں کہ رسول اللہ صلی اللہ علیہ وسلم جب نماز کے لیے کھڑے ہوتے تکبیر کہتے جب رکوع کرتے پھر تکبیر کہتے۔

﴿﴾ رکوع کی فرضیت اور مسنون طریقہ ﴿﴾

چنانچہ اللہ تعالیٰ کا ارشاد ہے:

يَا أَيُّهَا الَّذِينَ آمَنُوا اذْكُرُوا. (سورة الحج، آیت ۷۷)

اے ایمان والوں رکوع کرو۔

دوسری جگہ ارشاد باری تعالیٰ ہے:

وَازْكُرُوا مَعَ الرَّاكِعِينَ. (سورة البقرة، آیت ۴۳)

اور رکوع کرو رکوع کرنے والوں کے ساتھ۔

مرد کے رکوع کی مسنون ہیئت و کیفیت:

مرد جب رکوع میں جائے تو کمر کو سیدھا رکھے سر کو اس کے برابر رکھے نہ تو اسے اُونچا کرے

اور نہ ہی نیچا کرے رکوع میں ہاتھوں کو گھٹنوں پر اس طرح رکھے کہ انگلیاں گھٹنوں سے نیچے

ہوں اور ہاتھوں کی انگلیاں خوب کشادہ ہوں اور کہنیوں کو بغلوں سے الگ رکھا جائے۔

رکوع میں کمر کو سیدھا رکھنا:

عن أبي مسعود رضی اللہ عنہ قال قال رسول اللہ صلی اللہ علیہ وآلہ وسلم

لا تجزئ صلوة الرجل حتی یقیم ظہرہ فی الرکوع۔

(سنن ابو داؤد، باب صلوة من لا یقیم صلبہ فی الرکوع)

حضرت ابو مسعود انصاری رضی اللہ عنہ کہتے ہیں کہ رسول اللہ ﷺ نے فرمایا وہ نماز کافی نہیں جس

میں نمازی رکوع میں اپنی کمر کو سیدھا نہ رکھے۔

عن عائشہ رضی اللہ عنہا قالت کان رسول اللہ صلی اللہ علیہ وآلہ وسلم

اذا رکع لم یشخص رأسہ ولم یصوبہ ولكن بین ذلك۔

(صحیح مسلم، باب ما یجمع صفة الصلوة)

حضرت عائشہ رضی اللہ عنہا فرماتی ہیں کہ رسول اللہ ﷺ جب رکوع کرتے تو اپنے سر کو نہ اُونچا رکھتے

اور نہ نیچا رکھتے بلکہ درمیان میں رکھتے۔

عن أبي حميد الساعدي رضی اللہ عنہ قال فی نفر من اصحاب رسول اللہ صلی

اللہ علیہ والہ وسلم أنا احفظکم لصلوة رسول اللہ صلی اللہ علیہ والہ وسلم رأیتہ.... واذ رکع أمکن یدیه من رکبتيہ ثم ظہرہ فاذا رفع رأسہ استوی حتی یعود کل فقارٍ مکانہ فاذا سجد. (صحیح بخاری، باب استواء الظہر فی الركوع)

حضرت ابو حمید ساعدی رضی اللہ عنہ سے روایت ہے کہ انہوں نے صحابہ کرام رضی اللہ عنہم کی ایک جماعت کے سامنے فرمایا، مجھے رسول اللہ ﷺ کی نماز کا طریقہ آپ سب لوگوں سے زیادہ یاد ہے پھر فرمایا میں نے آپ ﷺ کو دیکھا ہے کہ جب رکوع کرتے تو دونوں ہاتھوں سے گھٹنوں کو مضبوطی سے پکڑ لیتے پھر اپنی کمر پوری طرح جھکا دیتے (یعنی برابر کر لیتے) پھر جب رکوع سے سر اٹھاتے تو بالکل سیدھے اس طرح کھڑے ہو جاتے کہ ریڑھ کی ہڈی کا ہر جوڑ ٹھیک طرح اپنی جگہ آجاتا پھر آپ ﷺ سجدہ میں جاتے۔

قال سمعت وابصة بن معبد رضی اللہ عنہ یقول رأیت رسول اللہ صلی اللہ علیہ والہ وسلم یصلی فکان اذا راع سوی طہرہ حتی لو صب علیہ المائی لا ستقر. (سنن ابن ماجہ، باب الركوع فی الصلوة)

حضرت وابصہ رضی اللہ عنہ فرماتے ہیں کہ میں نے رسول اللہ ﷺ کو نماز پڑھتے دیکھا کہ آپ ﷺ جب رکوع میں جاتے تو اپنی پشت بالکل سیدھی رکھتے حتیٰ کہ اگر پانی ڈال دیا جائے تو وہیں ٹھہر جائے۔

عن طلق بن علی قال قال رسول اللہ صلی اللہ علیہ والہ وسلم لا ینظر اللہ عزوجل الی الصلوة عبد لا یقیم فیہا صلبہ بین رکوعہا وسجودہا.

(مسند احمد رقم الحدیث ۱۶۲۸۳)

حضرت طلق بن علی رضی اللہ عنہ سے روایت ہے کہ رسول اللہ ﷺ نے فرمایا اللہ تعالیٰ اس بندہ کی نماز کی طرف نہیں دیکھتا جو اپنی نماز کے رکوع اور سجدہ میں اپنی پشت کو سیدھا نہیں رکھتا۔

عن ابی حمید الساعدی رضی اللہ عنہ قال سمعت وهو فی عشرة من أصحاب النبی صلی اللہ علیہ والہ وسلم.... واذ رکع ثم أعتدل فلم یصوب رأسہ ولم یقنع ووضعی یدیه علی رکبتيہ. (سنن ترمذی، باب منه ای ما جاء فی وصف الصلوة)

حضرت ابو حمید ساعدی رضی اللہ عنہ سے روایت ہے کہ انہوں نے نبی کریم ﷺ کے دس صحابہ کرام رضی اللہ عنہم سے سنا کہ جب رسول اللہ ﷺ رکوع فرماتے تو اعتدال سے کرتے یعنی نہ اپنے سر کو جھکاتے اور نہ ہی اوپر اٹھا کر رکھتے اور اپنے ہاتھوں کو گھٹنوں پر رکھتے۔

رکوع میں ہاتھوں کو گھٹنوں پر رکھنا:

عن عائشہ رضی اللہ عنہا قالت کان رسول اللہ صلی اللہ علیہ والہ وسلم یرکع فیضع یدییہ علی رکبتیہ ویجافی بعضدیہ۔ (سنن ابن ماجہ، باب الرکوع فی الصلوٰۃ)

حضرت عائشہ رضی اللہ عنہا فرماتی ہیں کہ رسول اللہ ﷺ جب رکوع فرماتے تو اپنے ہاتھوں کو گھٹنوں پر رکھتے اور بازوؤں کو جدار رکھتے۔

عن رفاعۃ رضی اللہ عنہ قال قال رسول اللہ صلی اللہ علیہ والہ وسلم فاذا رکعت فاجعل راحتیک علی رکبتیک وامدۃ ظہرک ومکن رکوعک۔

(سنن ابو داؤد، باب من لا یقیم صلبہ فی الرکوع والسجود)

حضرت رفاعہ بن رافع رضی اللہ عنہ سے روایت ہے کہ رسول اللہ ﷺ نے فرمایا جب تو رکوع کرے تو اپنے ہاتھوں کی ہتھیلیوں کو اپنے گھٹنوں پر رکھو پشت کو پھیلاؤ اور اچھی طرح جم کر رکوع کرو۔

رکوع میں ہاتھوں سے گھٹنوں کو پکڑنا:

عن عبد الرحمن السلسلی قال قال لنا عمر رضی اللہ عنہ ان الرکب سنت لکم فخذوا بالرکب۔ (سنن ترمذی، باب ماجاء انہ یجافی فی یدییہ جنبہ فی الرکوع)

حضرت عبد الرحمن سلمی رضی اللہ عنہ بیان کرتے ہیں کہ ہم سے حضرت عمر رضی اللہ عنہ نے فرمایا کہ تمہارے لیے گھٹنوں کو پکڑنا (رسول اللہ ﷺ کی) سنت ہے لہذا تم گھٹنوں کو پکڑو۔

عن محمد بن مسلمۃ فذا کروا صلوٰۃ رسول اللہ صلی اللہ علیہ والہ وسلم فقال ابو حمید رضی اللہ عنہ انا اعلیکم بصلوٰۃ رسول اللہ صلی اللہ علیہ والہ وسلم ان رسول اللہ صلی اللہ علیہ والہ وسلم رکع فوضع یدییہ علی رکبتیہ کأنہ قابض علیہما۔ (سنن ترمذی، باب ماجاء انہ یجافی فی یدییہ جنبہ فی الرکوع)

محمد بن مسلمہ رضی اللہ عنہ بیان کرتے ہیں کہ حضرت ابو حمید ساعدی رضی اللہ عنہ نے فرمایا کہ میں رسول اللہ ﷺ کی نماز کو تم سب سے زیادہ جانتا ہوں بے شک رسول اللہ ﷺ نے جب رکوع فرمایا تو ہاتھوں کو گھٹنوں پر رکھا گویا ان کو پکڑے ہوئے ہیں۔

عن مصعب بن سعد عن ابیہ سعد بن ابی وقاص رضی اللہ عنہ قال ان الركب سنت لکم فخذوا بالركب. (سنن ترمذی، باب ماجاء انه یجافی فی یدیه جنبہ فی الركوع) حضرت مصعب بن سعد رضی اللہ عنہ اپنے والد حضرت سعد بن ابی وقاص رضی اللہ عنہ سے روایت کرتے ہیں کہ حضرت سعد بن ابی وقاص رضی اللہ عنہ نے فرمایا کہ تمہارے لیے گھٹنوں کو پکڑنا (رسول اللہ ﷺ کی) سنت ہے لہذا تم گھٹنوں کو پکڑو۔
رکوع میں ہاتھوں کی انگلیوں کو گھٹنوں سے نیچے رکھنا:

عن سالم البراد أتینا ابا مسعود الانصاری رضی اللہ عنہ فقلنا له حد ثنا عن صلوة رسول اللہ صلی اللہ علیہ والہ وسلم فقام بین یدینا فی المسجد فکبر فلما رکع وضع یدیه علی ركبته وجعل أصابعه اسفل من ذلك ... ثم قال هکذا رأینا رسول اللہ صلی اللہ علیہ والہ وسلم یصلی۔

(سنن ابو داؤد، باب من لا یقیم صلبہ فی الركوع والسجود)

حضرت سالم براد رضی اللہ عنہ کہتے ہیں کہ ہم ابو مسعود انصاری رضی اللہ عنہ کی خدمت میں حاضر ہوئے اور عرض کیا ہمیں رسول اللہ ﷺ کی نماز کے متعلق کچھ بتلائیے! حضرت ابو مسعود رضی اللہ عنہ مسجد میں ہمارے سامنے کھڑے ہوئے تکبیر کہی جب رکوع کیا تو ہاتھوں کو گھٹنوں پر اس طرح رکھا کہ انگلیاں گھٹنوں سے نیچے تھیں اور فرمایا کہ ہم نے رسول اللہ ﷺ کو اس طرح نماز پڑھتے دیکھا۔

رکوع میں ہاتھوں کی انگلیوں کو کھلا رکھنا:

فتذا کرو صلوة رسول اللہ صلی اللہ علیہ والہ وسلم فقال أبو حمید رضی اللہ عنہ فذکر فاذارکع امکن کفیه من ركبتيه وفرج بین أصابعه۔

(سنن ابو داؤد، باب افتتاح الصلوة)

حضرت ابو حمید ساعدی رضی اللہ عنہ رسول اللہ ﷺ کی نماز کا تذکرہ کرتے ہوئے فرماتے ہیں کہ جب آپ ﷺ رکوع فرماتے تو اپنی ہتھیلیوں کو گھٹنوں پر جما کر رکھتے اور ہاتھوں کی انگلیوں کو کھلا رکھتے۔

عن أنس رضي الله عنه قال قال رسول الله صلى الله عليه واله وسلم يا بني اذا ركعت فضع كفيك على ركبتيك وفرج بين أصابعك وأرفع يديك عن جنبيك. (العجم الاوسط للطبراني، رقم الحديث ۵۹۹۱)

حضرت انس رضی اللہ عنہ کہتے ہیں کہ رسول اللہ ﷺ نے فرمایا اے انس! جب تم رکوع کرو تو ہتھیلیوں کو گھٹنوں پر رکھو اور انگلیاں کشادہ کر لو اور اپنے بازو پہلوؤں سے جدا رکھو۔

عن ابن عمر رضي الله عنه أن رسول الله صلى الله عليه واله وسلم قال لرجل اذا قمت الى الصلاة فركعت فضع يدك على ركبتيك وأفرج بين أصابعك.

(مصنف عبد الرزاق، باب كيف الركوع والسجود)

حضرت ابن عمر رضی اللہ عنہما سے روایت ہے کہ رسول اللہ ﷺ نے ایک شخص کو فرمایا کہ جب تو نماز کے لیے کھڑا ہو اور رکوع کرے تو اپنے ہاتھوں کو گھٹنوں پر رکھو اور انگلیوں کو کشادہ کرو۔

عن وكيع قال سفيان يفرج بين أصابعه في الركوع ويضم في السجود.

(مصنف ابن أبي شيبة، باب في الرجل كيف يضم أصابعه في السجود)

حضرت وکیع رضی اللہ عنہ بیان کرتے ہیں کہ حضرت سفیان ثوری رضی اللہ عنہ نے فرمایا کہ رکوع میں انگلیوں کو کھلا رکھا جائے اور سجدہ میں ملا کر رکھنا چاہیے۔

رکوع میں بازوؤں کو بالکل سیدھا رکھنا:

عن محمد بن مسلمة فذا کروا صلوة رسول الله صلى الله عليه واله وسلم فقال أبو حميد رضي الله عنه أنا أعلمكم بصلوة رسول الله صلى الله عليه واله وسلم ان رسول الله صلى الله عليه واله وسلم ركع فوضع يديه على ركبتيه كأنه قابض عليهما ووتر يديه فنحاهما عن جنبيه.

(سنن ترمذی، باب ما جاء انه يجافي في يديه جنبه في الركوع)

محمد بن مسلمہ رضی اللہ عنہ بیان کرتے ہیں کہ حضرت ابو حمید رضی اللہ عنہ نے فرمایا کہ میں رسول اللہ ﷺ کی نماز کو تم سب سے زیادہ جانتا ہوں بے شک رسول اللہ ﷺ نے جب رکوع فرمایا تو ہاتھوں کو گھٹنوں پر رکھا گویا ان کو پکڑے ہوئے ہیں اور ہاتھوں کو کمان کی تانت طرح سیدھا کیا اور ہاتھوں کو پسلیوں سے علیحدہ کیا۔

رکوع میں کہنیوں کو پہلوؤں سے جدا رکھنا:

قال أبو مسعود رضی اللہ عنہ فقلنا له حدثنا عن صلوة رسول اللہ صلی اللہ علیہ وآلہ وسلم فقام بین یدینا فی المسجد فکبر فلما رکع وضع یدیه علی رکتیه وجعل أصابعه أسفل من ذلك وجا فی بین مرفقیه حتی استقر کل شیء۔ (سنن ابو داؤد، باب صلوة من لا یقیم صلیبہ فی الرکوع والسجود)

حضرت ابو مسعود انصاری رضی اللہ عنہ رسول اللہ ﷺ کی نماز کے متعلق بیان کرتے ہوئے فرماتے ہیں کہ آپ ﷺ جب رکوع فرماتے تو اپنے ہاتھوں کو گھٹنوں پر رکھتے اور کہنیوں کو (جسم سے) جدا رکھتے یہاں تک کہ تمام جسم کے اعضاء اپنی جگہ پر آجاتے۔

عن عائشہ رضی اللہ عنہا قالت کان رسول اللہ صلی اللہ علیہ وآلہ وسلم یرکع فیضع یدیه علی رکتیه و یجا فی بعضدیہ۔ (سنن ابن ماجہ، باب الرکوع فی الصلوة) حضرت عائشہ رضی اللہ عنہا فرماتی ہیں کہ رسول اللہ ﷺ جب رکوع فرماتے تو اپنے ہاتھوں کو گھٹنوں پر رکھتے اور بازوؤں کو جدا رکھتے۔

عن محمد بن مسلمة فذا کروا صلوة رسول اللہ صلی اللہ علیہ وآلہ وسلم فقال أبو حمید رضی اللہ عنہ أنا أعلمکم بصلوة رسول اللہ صلی اللہ علیہ وآلہ وسلم ان رسول اللہ صلی اللہ علیہ وآلہ وسلم رکع فوضع یدیه علی رکتیه كأنه قابض علیہما ووتر یدیه فنحاهما عن جنبیه۔

(سنن ترمذی، باب ماجاء انہ یجا فی فی یدیه جنبہ فی الرکوع)

محمد بن مسلمہ رضی اللہ عنہ بیان کرتے ہیں کہ حضرت ابو حمید رضی اللہ عنہ نے فرمایا کہ میں رسول اللہ ﷺ کی نماز کو تم سب سے زیادہ جانتا ہوں بے شک رسول اللہ ﷺ نے جب رکوع فرمایا تو ہاتھوں

کو گھٹنوں پر رکھا گویا ان کو پکڑے ہوئے ہیں اور ہاتھوں کو کمان کی تانت کی طرح سیدھا رکھا اور ہاتھوں کو پسلیوں سے علیحدہ رکھا۔

عورت کے رکوع کی مسنون ہیئت و کیفیت:

عورتوں کا طریقہ رکوع مردوں سے الگ ہے کیونکہ عورتوں کے پردے کا زیادہ اہتمام کیا جاتا ہے چنانچہ رکوع میں عورت مرد کی طرح پوری نہ جھکے بلکہ اتنی جھکے کہ دونوں گھٹنوں تک پہنچ جائے اور رکوع میں عورت کو مرد کی طرح پیٹھ کو سیدھا کرنا نہیں چاہیے بلکہ تھوڑا جھکے اور خوب سمٹ کر رکوع کرے عورت رکوع میں ہاتھوں کی انگلیوں کو گھٹنوں پر ملا کر رکھے چنانچہ اس اثر سے اس بات کی تائید ہوتی ہے۔

عن ابن عباس رضی اللہ عنہ أنه سئل عن الصلوة المرأة فقال تجتمع وتحتفز.. (مصنف ابن أبي شيبة، باب المرأة كيف تكون في سجودها) (مصنف عبد الرزاق، باب المرأة بیدیا و باب جلوس المرأة)

حضرت عبداللہ بن عباس رضی اللہ عنہما سے عورت کے طریقہ نماز کے بارے میں پوچھا گیا تو انہوں نے فرمایا عورت خوب سمٹ کر اور سکر کر نماز پڑھے۔

قال عبد الرزاق عن ابن جريج عن عطاء قال تجمع المرأة اذا ركعت ترفع يديها الى بطنها وتجمع ما استطاعت.

(مصنف عبد الرزاق، باب تكبير المرأة بیدیا و قیام المرأة و رکوعها و سجودها) حضرت ابن جریج رضی اللہ عنہما بیان کرتے ہیں کہ عطاء رضی اللہ عنہما نے فرمایا کہ عورت جس قدر ہو سکے (نماز میں) سمٹ کر رہے، جب رکوع کرے تو اپنے ہاتھوں کو اپنے پیٹ کی طرف اٹھائے اور جتنا سمٹ سکتی ہو سمٹ کر رہے۔

رکوع کی مسنون تسبیحات:

عن عقبه بن عامر رضی اللہ عنہ قال لما نزلت "فسبح باسم ربك العظيم" قال رسول الله صلى الله عليه واله وسلم اجعلوها ركوعكم فلما نزلت "سبح اسم ربك الاعلى" قال اجعلوها في سجودها. (سنن ابوداؤد، باب ما يقول الرجل في الركوع و سجود)

حضرت عقبہ بن عامر رضی اللہ عنہ فرماتے ہیں جب قرآن کی آیت ”فسبح باسم ربك العظيم“ نازل ہوئی تو رسول اللہ ﷺ نے فرمایا اس کو اپنے رکوع میں رکھو یعنی رکوع میں ”سبحان ربی العظیم“ کہہ کر اس کی تکمیل کرو۔

عن حذيفة رضى الله عنه أنه صلى مع النبي صلى الله عليه وآله وسلم فكان يقول في ركوعه ”سبحان ربى العظيم“۔ (سنن ترمذی، باب ما جاء فى التسبیح فى الركوع والسجود)
حضرت حذیفہ رضی اللہ عنہ فرماتے ہیں کہ میں نے نبی کریم ﷺ کیساتھ نماز پڑھی تو آپ ﷺ رکوع میں ”سبحان ربی العظیم“ پڑھتے تھے۔

عن جبیر بن مطعم رضى الله عنه عن أبيه عن جده قال قال رسول الله صلى الله عليه وآله وسلم يقول اذا ركع ”سبحان ربى العظيم“۔

(سنن دارقطنی، باب ما يقول المصلى عند ركوعه وسجوده)

حضرت جبیر بن مطعم رضی اللہ عنہ فرماتے ہیں کہ رسول اللہ ﷺ رکوع میں ”سبحان ربی العظیم“ پڑھتے تھے۔

رکوع میں تسبیحات کی مسنون تعداد:

عن ابن مسعود رضى الله عنه ان النبي صلى الله عليه وآله وسلم قال اذا ركع احدكم فقال فى ركوعه ”سبحان ربى العظيم“ ثلاث مرات فقد تم ركوعه وذلك أدناه۔ (سنن ترمذی، باب ما جاء فى التسبیح فى الركوع والسجود)

حضرت عبداللہ بن مسعود رضی اللہ عنہ سے روایت ہے رسول اللہ ﷺ نے فرمایا جب تم میں سے کوئی رکوع کرے اور رکوع میں تین بار ”سبحان ربی العظیم“ کہے تو اس کا رکوع مکمل ہو گیا ہے اور یہ کمال کا ادنیٰ درجہ ہے۔

عن أبى هريرة رضى الله عنه قال قال رسول الله صلى الله عليه وآله وسلم اذا ركع احدكم يسبح ثلاث مرات فانہ يسبح لله من جسد ثلاثة وثلاثون و ثلاثمائة عظم و ثلاثة وثلاثون و ثلاثمائة عرق۔

(سنن دارقطنی، باب ما يقول المصلى عند ركوعه وسجوده)

حضرت ابو ہریرہ رضی اللہ عنہ سے روایت ہے کہ رسول اللہ ﷺ نے فرمایا جب کوئی رکوع کرے تو تین مرتبہ تسبیح پڑھے کیونکہ وہ اپنے جسم کے ساتھ تین تسبیح پڑھا ہوگا اور اس کے ساتھ تین سو تینتیس ہڈیاں اور تین سو تینتیس رگیں اللہ تعالیٰ کی تسبیح بیان کر رہی ہوں گی۔

عن جبیر بن مطعم رضی اللہ عنہ عن أبیہ عن جدہ قال قال رسول اللہ صلی اللہ علیہ والہ وسلم یقول اذا رکع "سبحان ربی العظیم" ثلاث مراتٍ۔

(سنن دارقطنی، باب ما یقول المصلی عند رکوعہ وسجود)

حضرت جبیر بن مطعم رضی اللہ عنہ فرماتے ہیں کہ رسول اللہ ﷺ رکوع میں "سبحان ربی العظیم" تین مرتبہ پڑھتے تھے۔

فائدہ: رکوع میں تین بار تسبیحات کہنا کمال کا ادنیٰ درجہ ہے اور پانچ بار تسبیحات کہنا اوسط درجہ ہے اور سات بار تسبیحات کہنا کمال کا اعلیٰ درجہ ہے۔ (مرقاۃ شرح مشکوٰۃ ۱/۳۱۵، طبع رشیدیہ)

رکوع میں قرأت کرنا منع ہے:

عن ابن عباس رضی اللہ عنہ قال قال رسول اللہ صلی اللہ علیہ والہ وسلم انی نہیت ان أقرأ وانا رکع أو ساجداً فما الرکوع فعظموا فیہ الرب واما السجود فاجتهدوا فی الدعاء فقمن ان یستجاب لکم۔ (صحیح مسلم، باب النهی عن القراءة القرآن)

حضرت عبداللہ بن عباس رضی اللہ عنہ سے روایت ہے کہ رسول اللہ ﷺ نے فرمایا کہ میں رکوع اور سجدہ میں قرأت کرنے سے روکا گیا ہوں، ہاں رکوع میں رب کی عظمت بیان کرو اور سجدے میں دعا کرنے کی کوشش کرو، وہ قبول ہونے کے زیادہ لائق ہے۔

رکوع کے بعد قومہ کے لیے کب اٹھے:

عن أبی ہریرۃ رضی اللہ عنہ ان النبی صلی اللہ علیہ والہ وسلم قال اذا قمت الی الصلوٰۃ فکبر ثم اقرأ ما تیسر معک من القرآن ثم ارکع حتی تطئن را کعاً ثم ارفع۔ (صحیح بخاری، باب أمر النبی ﷺ الذی لا یتیمہ رکوعہ بالاعادۃ)

حضرت ابو ہریرہ رضی اللہ عنہ (کن طویل روایت) میں ہے کہ نبی کریم ﷺ نے ایک صحابی کو نماز کی تعلیم دیتے ہوئے فرمایا کہ نماز کے لیے کھڑے ہو تو تکبیر کہو اور جس قدر ہو سکے قرآن

پڑھو، اس کے بعد رکوع کرو یہاں تک کہ اطمینان سے ادا ہو جائے تو اس کے بعد سر اٹھاؤ
(تومہ کے لیے)۔

منفرد کا تسبیح و تحمید دونوں کہنا:

عن أبي هريرة رضي الله عنه قال قال رسول الله صلى الله عليه واله وسلم اذا
قام الى الصلوة يكبر حين يقوم ثم يكبر حين يركع ثم يقول "سمع الله لمن
حمده" حين يرفع صلبه من الركعة ثم يقول وهو قائم "ربنا لك الحمد".

(صحیح بخاری، باب التكبير اذا قام من الصلوة)

حضرت ابو ہریرہ رضی اللہ عنہ روایت فرماتے ہیں کہ رسول اللہ ﷺ جب رکوع سے اٹھتے تو "سمع
اللہ لمن حمده" کہتے اور جب سیدھے کھڑے ہوتے تو "ربنا لك الحمد" کہتے۔

فائدہ: بعض احادیث میں رکوع سے کھڑے ہونے کے بعد "ربنا لك الحمد" کا ذکر آیا ہے،
لہذا "ربنا لك الحمد" کہنا بھی درست اور صحیح ہے۔

امام کا تسبیح اور مقتدی کا تحمید کہنا:

عن أبي هريرة رضي الله عنه ان رسول الله صلى الله عليه واله وسلم قال...
اذا قال الامام "سمع الله لمن حمده" فقولوا "اللهم ربنا لك الحمد".

(صحیح بخاری، باب فصل اللهم ربنا ولك الحمد)

حضرت ابو ہریرہ رضی اللہ عنہ سے روایت ہے کہ رسول اللہ ﷺ نے فرمایا جب امام "سمع الله لمن
حمده" کہے تو تم "ربنا لك الحمد" کہو۔

یہی حدیث معمولی الفاظ کے فرق کے ساتھ مندرجہ ذیل کتب میں بھی مذکور ہے:

(موطا امام مالک، باب ماجاء في التامين خلف الامام) (سنن ابوداؤد، باب ما يقول اذا رفع
راسه من الركوع) (صحیح ابی عوانہ، باب ما يقول المصلي اذا رفع راسه من الركوع) (صحیح ابن
حبان، باب صفة الصلاة ما يقول البرأ عند رفع راسه من الركوع) (صحیح مسلم، باب التسبيح
والتحميد والتامين)

عن أبي موسى الاشعري رضي الله عنه قال أن رسول الله صلى الله عليه واله
وسلم خطبنا فعلينا صلاتنا و سنن قال أحسبه قال اذا قيمت الصلاة فليؤمكم

أحدكم فاذا كبر فكبروا واذا قال غير المغضوب عليهم ولا الصالين فقولوا
 آمين يحكم الله واذا كبر وركع فكبروا واركعوا فان الامام يركع قبلكم
 ويرفع قبلكم قال نبى صلى الله عليه واله وسلم فتلك بتلك واذا قال سمع
 الله لمن حمدة فقولوا اللهم ربنا لك الحمد أو قال ربنا لك الحمد فان الله قال

على لسان نبيه سمع الله لمن حمدة. (صحيح مسلم، باب التشهد في الصلوة)

حضرت ابو موسی اشعری رضی اللہ عنہ فرماتے ہیں کہ رسول اللہ ﷺ نے ہمیں خطبہ دیا اور سنت
 سکھائی اور ہمیں نماز کا طریقہ بتاتے ہوئے آپ ﷺ نے ارشاد فرمایا جب تم نماز پڑھنے لگو
 تو تم میں سے کوئی ایک آدمی امامت کرائے جب امام تکبیر کہے تو تم بھی تکبیر کہو اور جب وہ
 ”غیر المغضوب علیہم ولا الضالین“ کہے تو تم آمین کہو، اللہ تعالیٰ تمہیں اپنا پسندیدہ بنا لے گا پھر
 جب امام تکبیر کہے اور رکوع کرے تو تم بھی تکبیر کہو اور رکوع کرو، اس لیے کہ وہ تم سے پہلے
 رکوع کرتا اور رکوع سے کھڑا ہوتا ہے اور جب امام ”سمع اللہ لمن حمدہ“ کہے تو تم ”اللهم ربنا لك
 الحمد“ کہو یا ”ربنا ولك الحمد“ کہو اس لیے کہ اللہ تعالیٰ نے اپنے نبی ﷺ کی زبان سے ”سمع
 اللہ لمن حمدہ“ کہا ہے۔

یہی حدیث معمولی الفاظ کے فرق کے ساتھ مندرجہ ذیل کتب میں بھی مذکور ہے:

(صحيح ابن خزيمة، باب الامر بمبادرة الامام بالركوع والسجود) (سنن ابو داؤد، باب التشهد)
 (صحيح ابن حبان، باب فصل في صلاة الجماعة)

عن أنس رضى الله عنه ان رسول الله صلى الله عليه واله وسلم قال اذا قال
 الامام ”سمع الله لمن حمدة“ فقولوا ”اللهم ربنا لك الحمد“۔

(سنن ابن ماجه، باب ما يقول اذا رفع راسه من الركوع)

حضرت انس رضی اللہ عنہ سے روایت ہے کہ رسول اللہ ﷺ نے فرمایا جب امام ”سمع اللہ لمن حمدہ“
 کہے تو تم ”اللهم ربنا ولك الحمد“ کہو۔

عن أبي هريرة رضى الله عنه قال قال رسول الله صلى الله عليه واله وسلم
 انما جعل الامام ليؤتم به فاذا كبر فكبروا واذا قرأ فانصتوا واذا قال غير

المغضوب عليهم ولا الصّالين فقولوا آمين واذا ركع فاركعوا واذا قال سمع الله
لبن حمدة فقولوا اللهم ربنا لك الحمد. (سنن ابن ماجه، باب اذا قرء الامام فانصتوا)

(مصنف ابن أبي شيبة، باب من قرء القراءة خلف الامام)

حضرت ابو ہریرہ رضی اللہ عنہ سے روایت ہے کہ رسول اللہ ﷺ نے فرمایا کہ امام اس لیے مقرر کیا جاتا ہے کہ اس کی اتباع کی جائے پس جب امام تکبیر کہے تو تم بھی تکبیر کہو اور جب امام قرآن کرے تو تم خاموش ہو جاؤ جب وہ ”غیر المغضوب علیہم والا الضالین“ کہے تو تم آمین کہو اور جب رکوع کرے تم بھی رکوع کرو اور جب امام ”سمع اللہ من حمدة“ کہے تو تم ”اللهم ربنا لك الحمد“ کہو۔

استدلال: اب جو حضرات آمین بالجہر کے قائل ہیں تو ان کو چاہیے کہ رکوع سے کھڑے ہوتے وقت ”اللهم ربنا لك الحمد“ بھی بلند آواز سے کہا کریں کیونکہ حضور اقدس ﷺ نے جس طرح امام کے ”غیر المغضوب علیہم والا الضالین“ پڑھنے کے بعد آمین کہنے کا حکم فرمایا ہے اسی طرح امام کے ”سمع اللہ من حمدة“ کہنے کے بعد ”اللهم ربنا لك الحمد“ کہنے کا بھی حکم فرمایا ہے، آمین بالجہر کرنے کی صورت میں لازم آئے گا کہ ایسے حضرات ”اللهم ربنا لك الحمد“ بھی بلند آواز میں کہیں، ورنہ ذاتی اجتہاد کو ترک کر کے آمین آہستہ کہنے والوں پر اعتراضات کرنا چھوڑ دینا چاہیے۔

ربنا لك الحمد کہنے کی فضیلت:

عن أبي هريرة رضي الله عنه ان رسول الله صلى الله عليه واله وسلم قال اذا
قال الامام ”سمع الله لبن حمدة“ فقولوا ”اللهم ربنا لك الحمد“ فانه من وافق قوله
البلائكة غفر له ما تقدم من ذنبه. (صحيح بخارى، باب فصل اللهم ربنا ولك الحمد)
(صحيح مسلم، باب التسميع والتحميد والتامين)

حضرت ابو ہریرہ رضی اللہ عنہ سے روایت ہے کہ رسول اللہ ﷺ نے فرمایا جب امام ”سمع اللہ من حمدة“ کہے تو تم ”ربنا لك الحمد“ کہو کیونکہ جس کا یہ کہنا فرشتوں کے کہنے کے ساتھ مل گیا اس کے گزشتہ تمام گناہ معاف کیے جائیں گے۔

❖❖❖ قومہ یعنی رکوع سے سیدھا کھڑا ہونا ❖❖❖

نمازی رکوع سے اٹھے اور سیدھا اطمینان سے کھڑا ہو جائے یعنی قومہ کرے۔

عن أبي هريرة رضي الله عنه ان النبي صلى الله عليه واله وسلم قال اذا قمت الى الصلوة فكبر ثم اقرأ ما تيسر معك من القرآن ثم اركع حتى تطبئن راكعاً ثم ارفع حتى تعتدل قائماً ثم اسجد. (صحیح بخاری، باب امر النبی ﷺ الذي لا يتمه ركوعه بالاعادة)

حضرت ابو ہریرہ رضی اللہ عنہ کی طویل روایت میں ہے کہ نبی کریم ﷺ نے ایک صحابی کو نماز کی تعلیم دیتے ہوئے فرمایا کہ نماز کے لیے کھڑے ہو تو تکبیر کہو اور جس قدر ہو سکے قرآن پڑھو، اس کے بعد رکوع کرو یہاں تک کہ اطمینان سے ادا ہو جائے تو اس کے بعد سر اٹھاؤ (قومہ کے لیے) اور اطمینان سے سیدھا کھڑا ہو جاؤ پھر سجدہ کرو۔

عن عائشة رضي الله عنها قالت كان رسول الله صلى الله عليه واله وسلم.... اذا رفع رأسه من الركوع لم يسجد حتى يستوي قائماً.

(صحیح مسلم، باب يجمع صفة الصلوة وما يفتح به)

حضرت عائشہ رضی اللہ عنہا رسول اللہ ﷺ کی نماز کا تذکرہ کرتے ہوئے ارشاد فرماتی ہیں کہ آپ ﷺ جب رکوع سے سر اٹھاتے تو جب تک سیدھے کھڑے نہ ہو جاتے (یعنی قومہ نہ فرمالتے) سجدہ نہ کرتے۔

عن ثابت قال كان انس رضي الله عنه ينعث لنا صلوة النبي صلى الله عليه واله وسلم فكان يصلي واذا رفع رأسه من الركوع قام حتى نقول قد نسي.

(صحیح بخاری، باب الطمانية حين يرفع رأسه من الركوع)

حضرت ثابت رضی اللہ عنہ فرماتے ہیں کہ حضرت انس رضی اللہ عنہ نبی کریم ﷺ کی نماز پڑھ کر دکھاتے تھے اور فرماتے آپ ﷺ رکوع سے سر اٹھاتے تو اتنی دیر تک کھڑے رہتے کہ ہم سمجھتے آپ ﷺ (سجدے میں جانا) بھول گئے (یعنی اطمینان سے قومہ کرتے)۔

قومہ کی دعا اور اسکی فضیلت:

عن رفاعه بن رافع رضي الله عنه قال كنا يوماً نصلی ورائی النبی صلی الله عليه

واله وسلم فلما رفع رأسه من الركعة قال سمع الله لمن حمده قال رجل
ورائة ربنا ولك الحمد حمداً كثيراً طيباً مباركاً فيه فلما انصرف قال من
المتكلم قال أنا قال رأيت بضعة ثلاثين ملكاً يتدرونها أيهم يكتبها أول.

(صحیح بخاری، باب فصل اللهم ربنا ولك الحمد)

حضرت رفاعہ بن رافع رضی اللہ عنہ فرماتے ہیں کہ ایک دن ہم نبی کریم ﷺ کے پیچھے نماز پڑھ رہے تھے جب آپ ﷺ نے رکوع سے سر اٹھایا تو ”سمع اللہ لمن حمده“ کہا تو ایک مقتدی نے کہا ”ربنا لک الحمد حمداً کثیراً طیباً مبارکاً فیہ“ آپ ﷺ جب نماز سے فارغ ہوئے تو فرمایا یہ انوکھی بات کس نے کہی! ایک شخص نے عرض کیا جی میں نے یا رسول اللہ ﷺ! آپ ﷺ نے فرمایا میں نے تیس سے زائد فرشتوں کو دیکھا کہ وہ ان کلمات کو لکھنے میں ایک دوسرے سے سبقت لے جانا چاہتے تھے۔

سجدہ میں جاتے وقت تکبیر (اللہ اکبر) کہنا:

عن أبي هريرة رضي الله عنه قال قال رسول الله صلى الله عليه واله وسلم اذا
قام الى الصلوة يكبر... حين يسجد ثم يكبر. (صحیح بخاری، باب اتمام التكبير في الركوع)
حضرت ابو ہریرہ رضی اللہ عنہ روایت فرماتے ہیں کہ رسول اللہ ﷺ جب نماز کے لیے کھڑے
ہوتے تکبیر کہتے جب سجدہ کرتے پھر تکبیر کہتے۔

سجدہ میں جاتے ہوئے تکبیر کہاں سے شروع کرے اور کہاں ختم کرے:

عن أنس رضي الله عنه قال رأيت رسول الله صلى الله عليه واله وسلم...
ثم انحط بالتكبير. (سنن الکبریٰ للبیہقی، باب وضع الركبتين قبل الیدین)
حضرت انس رضی اللہ عنہ فرماتے ہیں کہ میں نے رسول اللہ ﷺ کو دیکھا کہ آپ ﷺ پھر تکبیر
کہتے ہوئے سجدہ کے لیے جھکتے۔

عن أبي هريرة رضي الله عنه قال قال رسول الله صلى الله عليه واله وسلم اذا
قام الى الصلوة يكبر حين يقوم.... ثم يكبر حين يهوي ساجداً.

(صحیح مسلم، باب اثبات التكبير في كل خفض ورفع في الصلوة)

حضرت ابو ہریرہ رضی اللہ عنہ فرماتے ہیں کہ رسول اللہ ﷺ جب نماز کے لیے کھڑے ہوتے تکبیر کہتے پھر تکبیر کہتے ہوئے سجدہ کے لیے جھکتے۔

عن ابراهيم أن عمر رضى الله عنه كان اذا ركع يقع البعير ركبته قبل يديه ويكبر ويهوى. (مصنف ابن أبي شيبة، باب في الرجل اذا انحط الى السجود)
حضرت ابراہیم نخعی رضی اللہ عنہ روایت کرتے ہیں کہ بے شک حضرت عمر رضی اللہ عنہ جب رکوع سے سجدہ میں جاتے ہوئے پہلے گھٹنے (زمین) پر رکھتے اور ساتھ ہی تکبیر کہتے ہوئے جھک جاتے تھے جیسے اونٹ بیٹھنے کے لیے جھکتا ہے۔

فائدہ: جب نمازی سجدہ کی طرف جھکنا شروع کرے تو تکبیر کہنا شروع کرے اور جب سجدہ میں سر رکھے تو تکبیر کو ختم کر دے۔

سجدہ میں جانے کا مسنون طریقہ:

نمازی کو چاہیے کہ سجدہ میں جاتے ہوئے پہلے اپنے گھٹنے زمین پر رکھے پھر ہاتھ پھر ناک پھر پیشانی رکھے۔

عن وائل بن حجر رضى الله عنه قال رأيت رسول الله صلى الله عليه واله وسلم اذا سجد وضع ركبتيه قبل يديه واذا نهض رفع يديه قبل ركبتيه.

(سنن ترمذی، باب ما جاء في وضع الركبتين اليدين في السجود، رقم الحديث ۲۶۸)

حضرت وائل بن حجر رضی اللہ عنہ فرماتے ہیں میں نے رسول اللہ ﷺ کو دیکھا کہ آپ ﷺ جب سجدہ کرتے تو گھٹنوں کو ہاتھوں سے پہلے زمین پر رکھتے۔

یہی حدیث معمولی الفاظ کے فرق کے ساتھ مندرجہ ذیل کتب میں بھی مذکور ہے:

(سنن نسائی، باب اول ما يصل الى الارض من الانسان في سجوده) (سنن ابوداؤد، باب كيف يضع ركبتيه قبل يديه) (سنن ابن ماجه، باب السجود) (صحيح ابن خزيمة، باب البدء بوضع الركبتين على الأرض قبل يديه، رقم الحديث ۶۲۹، ۶۲۶) (سنن دارمی، باب اول ما يقع من الانسان الأرض اذا أراد أن يسجد) (صحيح ابن حبان، كتاب الصلاة، رقم الحديث ۱۹۰۹) (سنن طحاوی، باب ما يبدأ بوضعه في السجود) (المستدرک للحاکم، باب التامين، رقم الحديث ۸۲۵) (سنن الکبریٰ للبيهقي، باب وضع الركبتين قبل اليدين) (سنن الکبریٰ للبيهقي، باب وضع الركبتين قبل اليدين، رقم

الحديث (٢٦٢٨، ٢٦٢٩، ٢٦٣٠) (سنن الصغير للبيهقي، باب كيفية الركوع والسجود والاعتدال في الركوع، رقم الحديث ٣١١) (معرفة السنن والآثار للبيهقي، باب السجود، رقم الحديث ٣٣٨٤) (الأوسط في السنن والاجماع والاختلاف، باب البدء بوضع الركبتين قبل اليدين في السجود) (الأحكام الكبرى لابن الخراط، باب يرفع يديه قبل ركبتيه اذا نهض) (التلخيص الحبير لابن حجر، باب صفة الصلاة، رقم الحديث ٥١٨)

عن أنس رضي الله عنه قال رايت رسول الله صلى الله عليه واله وسلم... ثم انحط بالتكبير فسبقت ركبتاه يداه. (سنن الكبرى للبيهقي، باب وضع الركبتين قبل اليدين، رقم الحديث ٢٦٣٢) (المستدرک للحاكم، كتاب الصلاة، باب التامين، رقم الحديث ٨٢٥) حضرت انس رضی اللہ عنہ سے روایت ہے کہ میں نے رسول اللہ ﷺ کو دیکھا کہ تکبیر کہتے ہوئے جھکتے تو اپنے دونوں گھٹنے اپنے دونوں ہاتھوں سے پہلے (زمین) پر رکھتے۔

عن أبي هريرة رضي الله عنه أن النبي صلى الله عليه واله وسلم كان اذا سجده بدأ بركبتيه قبل يديه. (سنن طحاوي، باب يبدأ بوضعه في السجود، رقم الحديث ١٥١٤) حضرت ابو ہریرہ رضی اللہ عنہ فرماتے ہیں کہ نبی اکرم ﷺ جب سجدہ کرتے تو پہلے گھٹنوں کو (زمین پر) رکھتے پھر ہاتھوں کو۔

یہی حدیث معمولی الفاظ کے فرق کے ساتھ مندرجہ ذیل کتب میں بھی مذکور ہے:

(معرفة السنن والآثار للبيهقي، باب السجود، رقم الحديث ٢٥٠٢) (مصنف ابن أبي شيبة، باب في الرجل اذا انحط الى السجود أي شئ يقع قبل الى الأرض؟) (مسند أبي يعلى، رقم الحديث ٦٥٣٠)

آثار صحابہ کرام رضوان اللہ علیہم اجمعین و تابعین رضوان اللہ علیہم اجمعین

عن العلاء بن اسماعيل والله تعالى أعلم وروينا عن عمر بن الخطاب وابن مسعود رضي الله عنهم في وضع الركبتين قبل اليدين من فعلها.

(سنن الكبرى للبيهقي، باب وضع الركبتين قبل اليدين)

حضرت علاء بن اسماعیل رضی اللہ عنہ فرماتے ہیں کہ اللہ کی قسم مجھے معلوم ہے اور میں نے دیکھا ہے کہ عمر بن خطاب اور عبد اللہ بن مسعود رضی اللہ عنہما اپنے گھٹنے ہاتھوں سے پہلے رکھتے تھے۔

عن الاسود أن عمر رضي الله عنه كان يقع ركبتيه.

(مصنف ابن أبي شيبة، باب الرجل اذا انحط الى السجود أي شئ يقع قبل الى الأرض؟)

حضرت اسود رضی اللہ عنہ فرماتے ہیں کہ حضرت عمر رضی اللہ عنہ اپنے گھٹنوں کو (سجدہ میں جاتے ہوئے زمین پر) پہلے رکھا کرتے تھے۔

عن ابراهيم أن عمر رضی اللہ عنہ کان اذا ركع يقع كما يقع البعير ركبته قبل يديه ويكبر ويهوى.

(مصنف عبد الرزاق، باب كيف يقع ساجداً وتكبيرةً وكيف ينهض من مثني من السجود) ابراہیم نخعی رضی اللہ عنہ بیان کرتے ہیں کہ حضرت عمر رضی اللہ عنہ جب رکوع کرتے تھے تو یوں نیچے آتے جیسے اونٹ نیچے آتا ہے، اُن کے گھٹنے دونوں ہاتھ دونوں سے پہلے زمین پر لگتے اور نیچے جھکتے ہوئے تکبیر کہتے تھے۔

عن علقمة والاسود فقلنا حفظنا عن عمر رضی اللہ عنہ في صلاة أنه خر بعد ركوعه على ركبتيه.... و وضع ركبتيه قبل يديه. (سان طحاوی، باب ما يبدأ بوضعه في السجود) حضرت علقمہ اور اسود رضی اللہ عنہ بیان کرتے ہیں کہ ہمیں حضرت عمر رضی اللہ عنہ کے متعلق خوب یاد ہے کہ وہ رکوع کے بعد سجدہ میں جاتے ہوئے اپنے گھٹنے (زمین پر) پہلے رکھتے اور پھر ہاتھ رکھتے۔

عن أبي هريرة رضي الله عنه يرفعه أنه قال اذا سجد أحدكم فليبتدي بركبتيه قبل يديه، ولا يبرك بروك الفحل.

(مصنف ابن أبي شيبة، باب الرجل اذا انحط الى السجود أي شئ يقع قبل الى الأرض؟) حضرت ابو ہریرہ رضی اللہ عنہ نے فرمایا جب تم میں سے کوئی سجدہ کرے تو وہ ہاتھوں سے پہلے اپنے گھٹنے رکھے اور نرا اونٹ کی طرح نہ بیٹھے۔

عن نافع عن ابن عمر رضي الله عنه انه كان يضع ركبتيه اذا سجد قبل يديه ويرفع يديه اذا رفع قبل ركبتيه.

(مصنف ابن أبي شيبة، باب الرجل اذا انحط الى السجود أي شئ يقع قبل الى الأرض؟) حضرت نافع رضی اللہ عنہ بیان کرتے ہیں کہ حضرت ابن عمر رضی اللہ عنہ جب سجدہ کرتے تو گھٹنوں کو ہاتھوں سے پہلے زمین پر رکھتے اور جب سجدہ سے اُٹھتے تو پہلے ہاتھ اُٹھاتے اور پھر گھٹنے اُٹھاتے۔

قال ابراهيم النخعي حفظ عبد الله بن مسعود رضي الله عنه أن ركبتيه كانتا

تقعان الى الأرض قبل يديه. (سنن طحاوی، باب ما یبدأ بوضعه فی السجود)
حضرت ابراہیم نخعی رضی اللہ عنہ بیان کرتے ہیں کہ مجھے حضرت عبداللہ بن مسعود رضی اللہ عنہ کے متعلق
اچھی طرح یاد ہے کہ ان کے گھٹنے سجدہ میں جاتے ہوئے زمین پر ہاتھوں سے پہلے پڑتے تھے۔

عن ابراهیم أن عمر رضی اللہ عنہ کان یضع رکتیہ قبل یدیہ۔

(مصنف ابن ابی شیبہ، باب الرجل اذا انحط الى السجود أى شئ یقع قبل الى الأرض؛)
حضرت ابراہیم نخعی رضی اللہ عنہ روایت کرتے ہیں کہ بے شک حضرت عمر رضی اللہ عنہ جب رکوع سے سجدہ
میں جاتے ہوئے پہلے گھٹنے (زمین) پر رکھتے۔

عن مصعب بن سعد عن سعد قال کنا نضع الیدین قبل الرکتین فأمرنا
بالرکتین قبل الیدین. (سنن الکبریٰ للبیہقی، باب من قال یضع یدیہ قبل رکتیہ)
حضرت سعد بن ابی وقاص رضی اللہ عنہ فرماتے ہیں کہ ہم گھٹنوں سے پہلے ہاتھ رکھا کرتے تھے
تو (رسول اللہ صلی اللہ علیہ وسلم نے) ہمیں ہاتھوں سے پہلے گھٹنے رکھنے کا حکم دیا۔

عن عبداللہ بن یسار عن أبیہ أنه کان اذا سجد تقع رکتاہ ثم یداہ ثم رأسہ۔
(مصنف ابن ابی شیبہ، باب الرجل اذا انحط الى السجود أى شئ یقع قبل الى الأرض؛)

عن ابراهیم ان ابن عمر رضی اللہ عنہ کان یضع رکتیہ قبل یدیہ۔

(مصنف ابن ابی شیبہ، باب الرجل اذا انحط الى السجود أى شئ یقع قبل الى الأرض؛)
حضرت ابراہیم نخعی رضی اللہ عنہ روایت کرتے ہیں کہ بے شک حضرت ابن عمر رضی اللہ عنہما (سجدہ میں
جاتے ہوئے) ہاتھوں سے پہلے گھٹنوں کو (زمین) پر رکھتے۔

عن عبداللہ بن یسار اذا سجد وضع رکتیہ ثم یدیہ ثم وجہہ فاذا اراد ان
یقوم رفع وجہہ ثم یدیہ ثم رکتیہ۔ (مصنف عبدالرزاق، باب فی الرجل اذا انحط)
(مصنف عبدالرزاق، باب کیف یقع ساجداً وتکبیرہ وکیف ینہض من مثنی من السجود)
حضرت عبداللہ بن یسار رضی اللہ عنہ جب سجدہ کرتے تھے تو (زمین پر) پہلے گھٹنے رکھتے تھے اور
جب اٹھتے تھے تو پہلے چہرہ پھر ہاتھ اور پھر گھٹنے اٹھاتے تھے۔

عن مغیرة عن ابراهیم أنه سئل عن الرجل یضع یدیہ قبل رکتیہ؛ فکرة
ذلك، وقال، هل یفعله الا مجنون۔ (مصنف ابن ابی شیبہ، باب الرجل اذا انحط الى السجود)

أى شئ يقع قبل الى الأرض؟) (سنن ظنأوى، باب ما يبداء بوضعه فى السجود) مصنف عبد الرزاق، باب كيف يقع ساجداً وتكبيرة و كيف ينهض من مثنى من السجود) حضرت مغيرة رضي الله عنه بيان كرتے هیں كه ايك شخص نے حضرت ابراہیم رضي الله عنه سے سوال كيا كه ہاتھوں كا گھٹنوں سے پہلے (زمین پر) ركھنا كيا ہے؟ فرمایا كروہ ہے اور فرمایا ايسا كوئى نہیں كرتا سوائے بوقوف شخص كے۔

عن مهدي بن ميمون قال رأيت ابن سيرين يضع ركبتيه قبل يديه۔

(مصنف ابن أبي شيبة، باب الرجل اذا انحط الى السجود أى شئ يقع قبل الى الأرض؟) حضرت مهدي بن ميمون رضي الله عنه فرماتے هیں كه میں نے ابن سيرين رضي الله عنه كو (نماز پڑھتے) ديكھا وه گھٹنوں كو ہاتھوں سے پہلے (سجدہ میں جاتے ہوئے) ركھتے۔

عن أبي اسحاق قال كان أصحاب عبد الله رضى الله عنه اذا انحطوا للسجود وقعت ركبتهما قبل أيديهم۔

(مصنف ابن أبي شيبة، باب الرجل اذا انحط الى السجود أى شئ يقع قبل الى الأرض؟) حضرت ابو اسحاق رضي الله عنه فرماتے هیں كه حضرت ابن مسعود رضي الله عنه كے شاگرد جب سجدہ كے ليے جاتے تو گھٹنوں كو ہاتھوں سے پہلے (زمین) پر ركھتے۔

عن خالد قال رأيت أبا قلابة اذا سجدة بدا فوضع ركبتيه۔

(مصنف ابن أبي شيبة، باب الرجل اذا انحط الى السجود أى شئ يقع قبل الى الأرض؟) حضرت خالد رضي الله عنه فرماتے هیں كه میں نے ابو قلابة رضي الله عنه كو ديكھا كه جب وه سجدہ كرتے تو پہلے گھٹنوں كو ركھا كرتے تھے۔

عن معمر قال سئل قتادة عن الرجل اذا انصب من الركوع يبدأ بيديه؟ فقال يضع أهون ذلك عليه۔

(مصنف ابن أبي شيبة، باب الرجل اذا انحط الى السجود أى شئ يقع قبل الى الأرض؟) حضرت معمر رضي الله عنه فرماتے هیں كه حضرت قتاده رضي الله عنه سے سوال كيا كيا كه اكر كوئى آدمى ركوع سے سجدے میں جاتے ہوئے پہلے ہاتھ زمین پر لگا دے تو كيا حكم ہے؟ انہوں نے فرمایا كه جو عمل اس سے زيادہ آسان ہے (يعنى پہلے گھٹنے زمین پر ركھنا) وه كرنا چاہيے۔

محدث کبیر امام ابن خزیمہ نیشاپوری رحمۃ اللہ علیہ (المتوفی ۳۲۵ھ) کا تحقیقی فیصلہ:

”باب ذکر الدلیل علی ان الأمر بوضع الیدین قبل الرکبتین عند السجود منسوخ وأن وضع الرکبتین قبل الیدین ناسخ اذ کان الأمر بوضع الیدین قبل الرکبتین مقدماً والأمر بوضع الرکبتین قبل الیدین مؤخراً فالقدم منسوخ والمؤخر ناسخ“۔

یہ باب اس بات کی دلیل میں ہے کہ سجدہ کرتے ہوئے گھٹنوں سے پہلے ہاتھ رکھنے کا حکم منسوخ ہے اور ہاتھوں سے پہلے گھٹنوں کے رکھنے کا حکم ناسخ ہے، اس لیے کہ گھٹنوں سے پہلے ہاتھ کے رکھنے کا حکم پہلے کا ہے اور ہاتھوں سے پہلے گھٹنوں کے رکھنے کا حکم بعد کا ہے اور پہلے والا حکم منسوخ ہوا کرتا ہے اور بعد کا حکم ناسخ ہوا کرتا ہے۔

اس باب کے تحت امام ابن خزیمہ رحمۃ اللہ علیہ نے یہ روایات نقل کی ہیں:

عن وائل بن حجر رضی اللہ عنہ أن رسول الله صلى الله عليه واله وسلم كان يضع ركبتيه قبل يديه إذا سجداً۔

حضرت وائل بن حجر رضی اللہ عنہ فرماتے ہیں کہ رسول اللہ صلی اللہ علیہ وسلم جب سجدہ کرتے تو اپنے دونوں گھٹنوں سے پہلے ہاتھوں سے پہلے (زمین) پر رکھتے۔

عن سعد بن أبي وقاص رضي الله عنه قال نضع الیدین قبل الرکبتین فأمرنا بالركبتين قبل الیدین۔

حضرت سعد بن ابی وقاص رضی اللہ عنہ فرماتے ہیں کہ ہم گھٹنوں سے پہلے ہاتھ رکھا کرتے تھے تو (رسول اللہ صلی اللہ علیہ وسلم نے) ہمیں ہاتھوں سے پہلے گھٹنوں کے رکھنے کا حکم دیا۔

جمہور امت کا عمل:

امام ترمذی رحمۃ اللہ علیہ فرماتے ہیں کہ:

قال امام ترمذی والعمل علیہ عند اکثر اهل العلم یرون أن يضع الرجل ركبتيه قبل يديه واذا نهض رفع يديه قبل ركبتيه۔ (سنن ترمذی، رقم الحدیث ۲۶۸)

اکثر اہل علم کا اسی پر عمل ہے کہ گھٹنوں کو ہاتھوں سے پہلے رکھا جائے اور سجدہ سے اٹھتے وقت

ہاتھ گھٹنوں سے پہلے اٹھائے جائیں۔

علامہ لقیم رحمۃ اللہ علیہ کا بصیرت آموز فیصلہ:

وكان يضع ركبتيه قبل يديه بعدها ثم جبهته وأنفه هذا هو الصحيح الذي رواه شريك عن عاصم بن كليب عن أبيه عن وائل بن حجر رضى الله عنه أنه رأى رسول الله صلى الله عليه واله وسلم اذا سجد وضع ركبتيه قبل يديه واذا نهض رفع يديه قبل ركبتيه ولم يرو في فعله ما يخالف ذلك، وأما حديث أبي هريرة رضى الله عنه يرفعه، اذا سجد احدكم فلا يبرك كما يبرك البعير وليضع يديه قبل ركبتيه (رواه ابوداؤد، حديث ۸۴۰) فالحديث والله اعلم، قد وقع فيه وهم من بعض الرواة..... وسر المسألة ان من تأمل بروك البعير وعلم ان النبي صلى الله عليه واله وسلم نهى عن برك كبروك البعير علم ان حديث وائل بن حجر رضى الله عنه هو الصواب.... والله اعلم.

(زاد المعاد، فصل في كيفية سجوده ﷺ والانحطاط اليه)

نبی کریم ﷺ سجدہ کے لیے زمین پر جاتے تو اپنے دونوں گھٹنوں کو اپنے ہاتھوں سے پہلے زمین پر لگاتے پھر اس کے بعد دونوں ہاتھوں کو زمین پر لگاتے تھے پھر پیشانی اور ناک کو، اور یہی صحیح ہے، جسے وائل بن حجر رضی اللہ عنہ نے روایت کیا ہے کہ وہ فرماتے ہیں کہ میں نے رسول اللہ ﷺ کو دیکھا کہ جب سجدہ فرمانے لگے تو زمین پر پہلے اپنے دونوں گھٹنے رکھے اپنے دونوں ہاتھوں کو رکھنے سے پہلے اور جب سجدہ سے اٹھنے لگے تو پہلے دونوں ہاتھوں کو اٹھایا اور پھر دونوں گھٹنوں کو اٹھایا اور اس طریقہ کے خلاف کوئی بھی دوسری روایت نہیں ہے، جہاں تک ابو ہریرہ رضی اللہ عنہ والی حدیث کا تعلق ہے جس میں آتا ہے کہ آپ ﷺ نے فرمایا کہ جب تم سجدہ کرو تو اونٹ کی طرح نہ بیٹھو اور چاہیے کہ اپنے دونوں ہاتھ گھٹنوں سے پہلے زمین پر رکھے جائیں، یہ حدیث واللہ اعلم، اس حدیث میں راویوں سے سہو ہوا ہے، اصل مسئلہ یہ ہے کہ رسول اللہ ﷺ نے اونٹ کی بیٹھک سے منع کیا ہے اور اس بارے میں وائل رضی اللہ عنہ والی حدیث (جس میں آتا ہے کہ سجدہ کرتے ہوئے پہلے گھٹنے زمین پر لگائے) صحیح ہے۔ واللہ اعلم

سجدہ کی فرضیت اور مسنون طریقہ

چنانچہ اللہ تعالیٰ کا ارشاد ہے:

وَاسْجُدْ وَاقْتَرِبْ. (سورۃ العلق، آیت ۱۹)

اور سجدہ کیجیے اور قرب حاصل کیجیے۔

عن ابی ہریرۃ رضی اللہ عنہ أن رسول اللہ صلی اللہ علیہ وآلہ وسلم قال أقرب ما يكون العبد من ربه وهو ساجد. (صحیح مسلم، باب ما یقال فی الركوع والسجود)
حضرت ابو ہریرہ رضی اللہ عنہ سے روایت ہے کہ رسول اللہ ﷺ نے فرمایا بندہ کو اپنے رب کا انتہائی قرب سجدہ کی حالت میں حاصل ہوتا ہے۔

مرد کے سجدہ کی مسنون ہیئت و کیفیت:

نمازی سجدہ سات اعضاء یعنی پیشانی، دونوں ہاتھ، دونوں پاؤں اور گھٹنوں پر کرے اور سجدہ دونوں ہاتھ کے درمیان میں کرے، سجدہ میں کہنیوں کو زمین سے اٹھا کر رکھے، کہنیوں کو پہلوں سے الگ رکھے، دونوں ہاتھوں کو نہ بالکل سمیٹے اور نہ ہی بہت زیادہ پھیلائے بلکہ اعتدال کرے، سجدے میں ناک اور پیشانی کو زمین پر خوب ٹکا (جما) کر سجدہ کرے، پیٹ کو رانوں سے دور رکھے اور آپس میں نہ ملائے، خوب پھیل کر اور لمبا ہو کر سجدہ کرے، سجدہ میں ہاتھوں کی انگلیوں کو خوب ملا کر رکھے، ہاتھوں اور پاؤں کی انگلیوں کو سجدہ میں قبلہ رخ رکھے، دونوں پاؤں کو کھڑا رکھے اور دوران سجدہ اپنی سرین کو اٹھا کر (یعنی اونچا) رکھے۔
سات اعضاء پر سجدہ کرنا:

عن ابن عباس رضی اللہ عنہ قال قال رسول اللہ صلی اللہ علیہ وآلہ وسلم
أمرت ان اسجد علی سبعة أعظم علی الجبهة والیدین والركبتین واطراف القدمین.
(صحیح بخاری، باب السجود علی سبعة أعظم)

حضرت عبداللہ بن عباس رضی اللہ عنہما سے روایت ہے کہ رسول اللہ ﷺ نے فرمایا کہ میں اس بات پر معمور ہوں کہ سات اعضاء (جسم) پر سجدہ کروں وہ یہ ہیں پیشانی، دونوں ہاتھ، دونوں گھٹنے، اور دونوں پاؤں کے اطراف۔

سجدہ میں ناک اور پیشانی زمین پر لگانا ضروری ہے:

عن ابن عباس رضی اللہ عنہ قال قال رسول اللہ صلی اللہ علیہ وآلہ وسلم
ورأی رجلاً یصلی ما یصیب أنفه من الارض فقال لا صلوة لمن لا یصیب أنفه
من الارض ما یصیب الجبین۔ (سنن دارقطنی، باب وجوب وضع الجبهة والانف)
حضرت عبداللہ بن عباس رضی اللہ عنہما روایت کرتے ہیں کہ رسول اللہ ﷺ نے فرمایا کہ اس شخص کی
نماز نہیں ہوتی جو ناک زمین پر نہیں رکھتا جب وہ پیشانی زمین پر رکھتا ہے۔

سجدہ میں چہرہ کو دونوں ہاتھوں کے درمیان رکھنا:

عن وائل بن حجر رضی اللہ عنہ قال قال رسول اللہ صلی اللہ علیہ وآلہ وسلم فلما
سجد وضع رأسه بذلك المنزل من بین یدیه۔ (سنن ابو داؤد، باب افتتاح الصلوة)
حضرت وائل بن حجر رضی اللہ عنہ فرماتے ہیں کہ رسول اللہ ﷺ جب سجدہ فرماتے تو اپنی پیشانی کو
دونوں ہتھیلیوں کے درمیان رکھتے۔

عن ابي اسحاق قال قلت للبراء بن عازب رضی اللہ عنہ این کان النبی صلی
اللہ علیہ وآلہ وسلم یضع وجهه اذا سجد؟ فقال بین کفیه۔

(سنن ترمذی، باب ما جاء این یضع الرجل وجهه اذا سجد)

حضرت ابو اسحاق رضی اللہ عنہ نے حضرت براء بن عازب رضی اللہ عنہ سے پوچھا نبی اکرم ﷺ اپنے
چہرے انور کو سجدہ میں کہاں رکھتے تھے؟ تو انہوں نے فرمایا دونوں ہاتھوں کے درمیان
رکھتے تھے۔

سجدہ میں ہاتھوں کو کندھوں کے برابر رکھنا:

عن ابو حمید رضی اللہ عنہ قال ان النبی صلی اللہ علیہ وآلہ وسلم کان اذا
سجد أمکن أنفه وجہتہ فی الارض ونحی یدیه عن جنبیه ووضع کفیه حدو

منکبیه۔ (سنن ترمذی، باب ما جاء فی السجود علی الجبهة والانف)

ابو حمید ساعدی رضی اللہ عنہ فرماتے ہیں کہ نبی کریم ﷺ جب سجدہ کرتے تو ناک اور پیشانی کو زمین
پر جما کر رکھتے اور بازوؤں کو پہلوؤں سے الگ رکھتے اور ہتھیلیوں کو کندھوں کے برابر رکھتے۔

سجدہ میں ہاتھوں کی انگلیوں کو قبلہ رُخ رکھنا:

قال أبو حميد الساعدي رضي الله عنه قال أنا كنت أحفظكم لصلوة رسول الله صلى الله عليه واله وسلم رأيتُه إذا كبر جعل يديه حذاء منكبيه... فإذا سجد وضع يديه غير مفترش ولا قابضها واستقبل بأطراف أصابعه القبلة.

(صحيح ابن خزيمة، باب استقبال اطراف اصابع اليدين من القبلة في السجود)

ابو حمید ساعدی رضی اللہ عنہ فرماتے ہیں کہ میں رسول اللہ ﷺ کی نماز تم سے زیادہ جانتا ہوں، میں نے آپ ﷺ کو دیکھا جب تکبیر کہتے تو ہاتھوں کو کندھوں کے برابر لے جاتے پھر جب سجدہ کرتے تو اپنے ہاتھوں کو اس طرح زمین پر رکھتے کہ انہیں اپنی حالت پر رہنے دیتے اور ہاتھوں کی انگلیوں کو قبلہ رُخ رکھتے۔

عن حفص بن عاصم قال صليت الى جنب ابن عمر رضي الله عنه ففرجت بين أصابعي حين سجدت فقال يا ابن أخي اضمم أصابعك اذا سجدت واستقبل القبلة واستقبل بالكفين القبلة فانها يسجدان مع الوجه. (مصنف عبدالرزاق، باب السجود)

حضرت حفص بن عاصم رضی اللہ عنہ فرماتے ہیں کہ میں نے عبد اللہ بن عمر رضی اللہ عنہ کے پہلو میں کھڑے ہو کر نماز پڑھی جب میں نے سجدہ کیا تو انگلیوں کو کشادہ کیا تو حضرت عبد اللہ بن عمر رضی اللہ عنہ نے فرمایا کہ اے بھتیجے! جب سجدہ کرو تو اپنی انگلیوں کو ملا لو اور انہیں قبلہ رُخ کر لیا کرو اور ہتھیلیوں کو بھی قبلہ رُخ کر لیا کرو کیونکہ یہ بھی چہرے کے ساتھ سجدہ کرتی ہیں۔

سجدہ میں ناک اور پیشانی کو جما کر رکھنا:

عن أبو حميد رضي الله عنه قال أن النبي صلى الله عليه واله وسلم كان اذا سجد أمكن أنفه وجهته في الارض. (سنن ترمذی، باب ما جاء في السجود على الجبهة والانف)

ابو حمید ساعدی رضی اللہ عنہ فرماتے ہیں کہ نبی کریم ﷺ جب سجدہ کرتے تو ناک اور پیشانی کو زمین پر جما کر رکھتے۔

سجدہ میں ہاتھوں کی انگلیوں کو ملا کر رکھنا:

عن وائل بن حجر رضي الله عنه أن النبي صلى الله عليه واله وسلم كان اذا سجد ضم

أصابعه. (المستدرک للحاکم رقم الحدیث ۸۲۹) (صحیح ابن خزیمہ، باب ضم اصابع الیدین فی السجود)
حضرت وائل بن حجر رضی اللہ عنہ فرماتے ہیں کہ نبی ﷺ جب سجدہ فرماتے تو اپنے ہاتھوں کی انگلیوں کو ملا لیتے تھے۔

عن حفص بن عاصم قال صلیت الی جنب ابن عمر رضی اللہ عنہ ففرجت
بین أصابعی حین سجدت فقال یا ابن أخی اضمم أصابعک اذا سجدت.

(مصنف عبدالرزاق، باب السجود)

حضرت حفص بن عاصم رضی اللہ عنہ فرماتے ہیں کہ میں نے عبد اللہ بن عمر رضی اللہ عنہ کے پہلو میں کھڑے
ہو کر نماز پڑھی جب میں نے سجدہ کیا تو انگلیوں کو کشادہ کیا تو حضرت عبد اللہ بن عمر رضی اللہ عنہ نے
فرمایا کہ اے بھتیجے! جب سجدہ کر تو اپنی انگلیوں کو ملا لو۔

عن امام محمد قال كانوا يستحبون اذا سجد الرجل أن يقول بیدیه هكذا
و ضم أزر أصابعه. (مصنف ابن ابی شیبہ، باب فی الرجل کیف يضم أصابعه فی السجود)
حضرت امام محمد رضی اللہ عنہ فرماتے ہیں کہ اسلاف (صحابہ رضی اللہ عنہم) اس بات کو پسند فرماتے تھے کہ
جب آدمی سجدہ کرے تو ہاتھوں کو یوں رکھے، یہ کہہ کر (راوی) حضرت ازہر رضی اللہ عنہ نے اپنے
ہاتھ کی انگلیوں کو ملا کر دکھایا۔

عن وکیع قال سفیان یفرج بین أصابعه فی الركوع ویضم فی السجود.

(مصنف ابن ابی شیبہ، باب فی الرجل کیف يضم أصابعه فی السجود)

حضرت وکیع رضی اللہ عنہ بیان کرتے ہیں کہ حضرت سفیان ثوری رضی اللہ عنہ نے فرمایا کہ رکوع میں انگلیوں
کو کھلا رکھا جائے اور سجدہ میں ملا کر رکھنا چاہیے۔

عن عبد الرحمن بن القاسم قال صلیت الی جنب حفص بن عاصم فلما سجدت
فرجت بین أصابعی وأملت کفی عن القبلة فلما سلمت قال یا ابن أخی اذا
سجدت فاضمم أصابعک ووجه یدیک قبل القبلة فان الیدین تسجدان مع
الوجه. (مصنف ابن ابی شیبہ، باب فی الرجل کیف يضم أصابعه فی السجود)

حضرت عبدالرحمن بن قاسم رضی اللہ عنہ کہتے ہیں کہ میں نے حضرت حفص بن عاصم رضی اللہ عنہ کے ساتھ نماز پڑھی، جب میں سجدے میں گیا تو میں نے اپنی انگلیوں کو کھول کر رکھا اور اپنی ہتھیلیوں کو قبلہ سے پھیر لیا، جب میں نے سلام پھیرا تو انہوں نے فرمایا کہ اے بھتیجے! جب تم سجدہ کرو تو اپنی انگلیوں کو ملا کر رکھو اور اپنے ہاتھوں کو قبلہ رخ رکھو، کیونکہ چہرے کے ساتھ ساتھ ہاتھ بھی سجدہ کرتے ہیں۔

سجدہ میں کہنیوں کو زمین سے اٹھا کر رکھنا:

عن البراء رضی اللہ عنہ قال قال رسول اللہ صلی اللہ علیہ والہ وسلم اذا سجدت فضع کفیک وأرفع مرفقیك. (صحیح مسلم، باب الاعتدال فی السجود وضع الکفین علی الارض)
حضرت براء بن عازب رضی اللہ عنہ سے روایت ہے کہ رسول اللہ صلی اللہ علیہ وسلم نے فرمایا جب تم سجدہ کرو تو اپنے ہاتھوں کو (زمین پر) رکھو اور اپنی کہنیوں کو اوپر اٹھا کر رکھو۔

سجدہ میں کہنیوں کو زمین پر نہ پھیلانے:

عن أنس رضی اللہ عنہ عن النبی صلی اللہ علیہ والہ وسلم قال اعتدلوا السجود ولا یبسط أحدکم ذراعیہ انبساط الکلب. (صحیح بخاری، باب لا یفتش ذراعیہ فی السجود)
حضرت انس رضی اللہ عنہ روایت کرتے ہیں کہ نبی کریم صلی اللہ علیہ وسلم نے فرمایا کہ سجدوں میں اعتدال اختیار کرو اور کوئی کتے کی طرح ہاتھوں کو زمین پر نہ پھیلانے۔

سجدہ میں اعتدال اختیار کرنا:

عن أنس رضی اللہ عنہ عن النبی صلی اللہ علیہ والہ وسلم قال اعتدلوا السجود. (صحیح مسلم، باب الاعتدال فی السجود)
حضرت انس رضی اللہ عنہ روایت کرتے ہیں کہ نبی کریم صلی اللہ علیہ وسلم نے فرمایا کہ سجدوں میں اعتدال اختیار کرو۔

پازوؤں کو بغلوں اور پہلو سے جدا رکھنا:

عن سالم البرأد عن ابو مسعود رضی اللہ عنہ فقلنا له حدثنا عن الصلوة رسول اللہ صلی اللہ علیہ والہ وسلم... ثم کبر وسجد ووضع کفیه علی الارض

ثم جاء في بين مرفقيه. (سنن ابو داود، باب صلوة من لا يقيم صلبة في الركوع والسجود)
حضرت سالم براد رضي الله عنه فرماتے ہیں کہ ہمیں ابو مسعود انصاری رضي الله عنه نے رسول اللہ ﷺ کی نماز
سکھائی تو جب سجدہ کیا تو راتوں کو کہنیوں اور بازوؤں سے الگ رکھا۔

عن بحينة رضى الله عنه قال ان النبي صلى الله عليه واله وسلم كان اذا صلى فرج
بين يديه حتى يبدو بياض ابطيه. (صحيح بخارى، باب يدي ضبعيه ويخافي جنبه في السجود)
حضرت عبداللہ بن نحسین رضي الله عنه فرماتے ہیں کہ نبی کریم ﷺ جب سجدہ کرتے تو اپنے دونوں
ہاتھوں کو اچھی طرح کھول دیتے یہاں تک کہ آپ ﷺ کی بغلوں کی سفیدی ظاہر ہو جاتی۔

عن أم المؤمنين ميمونة رضى الله عنها قالت كان النبي صلى الله عليه واله وسلم
اذا سجد لو شئت بهمة أن تمر بين يديه لمرت. (صحيح مسلم، باب الاعتدال في السجود)
حضرت میمونہ رضي الله عنها سے روایت ہے کہ نبی کریم ﷺ جب سجدہ کرتے تو اپنے بازوؤں کو
زمین اور پہلوؤں سے اتنا دور رکھتے کہ اگر کوئی بکری کا بچہ بازوؤں کے نیچے سے گزرنا
چاہے تو گزر جائے۔

سجدہ میں دونوں پاؤں کو کھڑا رکھنا:

عن عائشة رضى الله عنها قالت فقدت رسول الله صلى الله عليه واله وسلم
ليلة من الفرائش فالتمسته، فوكت يدي على بطن قدميه وهو في المسجد
وهما منصوبتان. (صحيح مسلم، باب ما يقال في الركوع والسجود)
أم المؤمنین حضرت عائشہ رضي الله عنها فرماتی ہیں کہ ایک رات میں نے رسول اللہ ﷺ کو اپنی جگہ
نہ پایا تو میں تلاش کرتے ہوئے (کمرہ ہی میں) ان تک پہنچی تو دیکھا کہ آپ ﷺ سجدہ
میں ہیں اور آپ ﷺ کے دونوں قدم مبارک (زمین سے لگے ہوئے) کھڑے ہیں۔

عن عامر بن سعد عن ابيه قال أمر رسول الله صلى الله عليه واله وسلم بوضع
اليدين ونصب القدمين في الصلوة.

(مصنف ابن أبي شيبة، باب ما يسجد عليه من اليدي موضع هو)

حضرت عامر بن سعد رضي الله عنه اپنے والد سے روایت کرتے ہیں کہ رسول اللہ ﷺ نے حکم دیا

کہ نماز پڑھتے ہوئے (سجدہ میں) دونوں ہاتھ زمین پر ٹکائیں اور دونوں پاؤں خوب ٹکا کر زمین پر رکھیں۔

سجدہ میں پیٹ کو زمین اور رانوں سے جدا رکھنا:

قال ابو حمید رضی اللہ عنہ سجد النبی صلی اللہ علیہ والہ وسلم ووضع یدیه غیر مفترش ولا قابضہما۔ (صحیح بخاری، باب لا یفترش ذراعیه فی السجود)
حضرت ابو حمید ساعدی رضی اللہ عنہ فرماتے ہیں کہ نبی کریم ﷺ نے جب سجدہ کیا تو دونوں ہاتھ زمین پر رکھے اور بازوؤں کو زمین پر نہیں بچھایا اور نہ ہی انہیں اپنے پہلوؤں سے ملایا۔

سجدہ میں سرین کو اونچا رکھنا:

عن اسحاق قال وصف لنا البراء رضی اللہ عنہ السجود فوضع یدیه بالارض ورفع عجیزتہ وقال ہکذا رأیت رسول اللہ صلی اللہ علیہ والہ وسلم یفعل۔

(سنن نسائی، باب صفة السجود)

حضرت ابو اسحاق رضی اللہ عنہ فرماتے ہیں حضرت براء بن عازب رضی اللہ عنہ نے ہمیں سجدہ کرنے کا طریقہ بتایا تو اپنے ہاتھوں کو زمین پر رکھا اور اپنی سرین کو اوپر اٹھایا اور فرمایا میں نے رسول اللہ ﷺ کو اسی طرح سجدہ کرتے دیکھا۔

رکوع اور سجدے میں کمر سیدھی رکھنا:

عن ابی مسعود رضی اللہ عنہ قال قال رسول اللہ صلی اللہ علیہ والہ وسلم لا صلوة لرجل لا یقیم صلبہ فی الرکوع والسجود۔ (سنن ابو داؤد، باب صلاة من لا یقیم صلبہ)
حضرت ابو مسعود رضی اللہ عنہ روایت کرتے ہیں کہ رسول اللہ ﷺ نے فرمایا کہ اس شخص کی نماز نہیں ہوتی جو رکوع اور سجدے میں کمر سیدھی نہیں رکھتا۔

سجدہ میں پاؤں کی انگلیاں قبلہ رخ رکھنا:

مسنون طریقہ یہ ہے کہ دونوں قدموں اور ایڑیوں کے درمیان فاصلہ رکھے اور دونوں پاؤں کی انگلیوں کا رخ بھی قبلہ کی طرف ہو، جبکہ دونوں ایڑیوں کو ملانے سے مراد دونوں ایڑیوں کو برابر رکھے نہ کہ اس کا مطلب ایڑیاں ملانا ہے۔

قال أبو حميد الساعدي رضي الله عنه قال أنا كنت أحفظكم لصلوة رسول الله صلى الله عليه واله وسلم رأيتُه إذا كبر جعل يديه حذاء منكبيه... فإذا سجد وضع يديه غير مفترش ولا قابضهما واستقبل بأطراف أصابع رجليه القبلة. (صحيح بخاری، باب لا يفترش ذراعيه في السجود)

ابو حمید ساعدی رضی اللہ عنہ فرماتے ہیں کہ میں رسول اللہ ﷺ کی نماز تم سے زیادہ جانتا ہوں، میں نے آپ ﷺ کو دیکھا جب تکبیر کہتے تو ہاتھوں کو کندھوں کے برابر لے جاتے پھر جب سجدہ کرتے تو اپنے بازوؤں کو نہ بچھایا اور نہ ہی ملایا اور دونوں پاؤں کی انگلیوں کا رخ قبلہ کی طرف تھا۔

عن عائشة رضي الله عنها قالت رسول الله صلى الله عليه واله وسلم كان اذا سجدت واستقبل بأطراف رجليه القبلة. (صحيح بخاری، باب سنة الجلوس في التشهد) حضرت عائشہ رضی اللہ عنہا فرماتی ہیں کہ رسول اللہ ﷺ جب سجدہ فرماتے تو پاؤں کے اطراف (یعنی انگلیوں) کو قبلہ رخ رکھتے۔

سجدہ میں ایڑوں کو نہ ملانے پر اجماع امت:

قال الامام طحاوي فراينا السنة جاءت عن النبي صلى الله عليه واله وسلم بالتجا في الركوع والسجود واجمع المسلمون على ذلك فكان ذلك من تفريق الاعضاء. (سنن طحاوي، باب التطبيق في الركوع)

امام طحاوی رضی اللہ عنہ فرماتے ہیں کہ چنانچہ ہم جانتے ہیں کہ رکوع اور سجدہ میں اعضاء کو الگ الگ رکھنا نبی کریم ﷺ کی سنت ہے اور اس پر تمام مسلمانوں کا اجماع ہے جو کہ اعضاء کو الگ الگ رکھنے سے (سنت) ادا ہوتی ہے۔

فائدہ: سجدہ کی حالت میں ایڑیوں کو ملانا بعض احادیث میں وارد ہوا ہے مثلاً صحیح ابن خزیمہ، سنن بیہقی، سنن طحاوی وغیرہ میں حدیث موجود ہے، یہ حدیث مختلف طرق کے ساتھ مختلف کتب میں مذکور ہے لیکن (فوجدتہ ساجداً راصاً عقبیہ) کے الفاظ صرف راوی

یحییٰ بن ایوب رضی اللہ عنہ نے نقل کئے ہیں اور دوسرے تمام ثقات کی مخالفت کرتے ہیں، لہذا یہ زیادتی شاذ ہے جو کہ حجت نہیں۔

دوسرا یحییٰ بن ایوب رضی اللہ عنہ جمہور محدثین مثلاً علامہ ذہبی، امام احمد بن حنبل، امام ابو حاتم، امام نسائی، امام دارقطنی کے نزدیک ضعیف ہے تفصیل کے لیے ملاحظہ ہو:

(الضعفاء للعقيلي، صفحہ ۲۱۱) (تنقيح التحقيق للذهبي ۲/۱۹۳) (میزان الاعتدال ۲/۳۶۳) یہی روایت مندرجہ ذیل کتب احادیث میں بھی مذکور ہے مگر ان میں ایڑیاں ملانے کے الفاظ موجود نہیں ہیں:

(صحیح مسلم، رقم الحدیث ۹۹۳) (سنن ابو اؤد، رقم الحدیث ۸۷۹) (سنن نسائی، رقم الحدیث ۱۶۹) (سنن ابن ماجہ، رقم الحدیث ۱۳۸۹) (موطا امام مالک، رقم الحدیث ۳۹۹) (مسند احمد، رقم الحدیث ۲۴۳۵) (سنن طحاوی، رقم الحدیث ۳۳۱) (سنن دارقطنی، رقم الحدیث ۳۵) (صحیح ابن حبان، رقم الحدیث ۱۹۳۲) (مسند ابو یعلیٰ، رقم الحدیث ۳۵۶۵)

مذکورہ بالا طرق میں اسی روایت کے تمام راوی ابو اسامہ، عبید اللہ بن عمر، محمد بن یحییٰ بن حبان، اعرج، یحییٰ بن سعید انصاری اور محمد بن ابراہیم التمیمی ہیں جو کہ ثقہ اور عادل ہیں، تفصیل کے لیے ملاحظہ ہو:

(تقریرات الرافعی ۱/۶۸، طبع امدادیہ) (السعایہ للعلامة الكهنوی ۲/۱۸۰، طبع سہیل اکیڈمی) (فتاویٰ دارالعلوم زکریا ۲/۱۳۶، طبع زمزم پبلشرز) (امداد الاحکام ۲/۹۱، طبع زکریا بک ڈپو دیوبند) (احسن الفتاویٰ ۳/۳، طبع ایچ ایم سعید) (امداد الفتاویٰ ۱/۲۲۲، طبع مکتبہ دارالعلوم کراچی)

مذکورہ بالا محققین کی تصریحات سے یہ بات واضح ہوگئی کہ رکوع و سجود میں دونوں قدموں اور ایڑیاں کو علیحدہ رکھنا ہی مسنون ہے۔

عورت کے سجدہ کی مسنون ہیئت و کیفیت:

عورت سجدہ میں پیٹ رانوں سے اور بازو بغل سے ملا کر رکھے، کہنیوں کو زمین پر بچھا کر اور زمین سے خوب چمٹ کر سجدہ کرے، سجدہ میں دونوں پاؤں کو بھی بچھا دے اور انہیں کھڑا نہ کرے۔

عورت کا سجدہ میں پیٹ کو رانوں سے ملانا:

عن عبد الله بن عمر رضي الله عنه قال قال رسول الله صلى الله عليه واله

وسلم قال... اذا سجدت المرأة فانها الصقف بطنها بفخذها كما ستر ما يكون لها وان الله تعالى ينظر اليها ويقول يا ملاءمى اشهدكم انى قد غفرت لها.

(سنن الكبرى للبيهقى، باب ما يستحب للمرأة من ترك التجاء فى الركوع والسجود)

حضرت عبداللہ بن عمر رضی اللہ عنہما سے روایت ہے کہ رسول اللہ ﷺ نے فرمایا کہ عورت جب سجدہ کرتے تو اپنا پیٹ رانوں سے چپکالے کیونکہ یہ کیفیت اس کے جسم کو زیادہ چھپانے والی ہے اور بے شک اللہ تعالیٰ عورت کی اس حالت کو دیکھ کر فرماتے ہیں اے فرشتو! میں تمہیں اس بات کا گواہ بناتا ہوں کہ میں نے اس عورت کو بخش دیا۔

یہی حدیث معمولی الفاظ کے فرق کے ساتھ مندرجہ ذیل کتب میں بھی مذکور ہے:

(جامع الاحیاء للسیوطی ۴/۳، رقم الحدیث ۵۹)، (کنز العمال، رقم الحدیث ۲۰۱۹۹) (الکامل لابن عدی، جز ۲، صفحہ ۲۱۳، طبع حیدرآباد کن)

عن علی رضی اللہ عنہ قال اذا صلی الرجل فلیخو واذا صلیت المرأة فلتحتفز أى تتضام وتجتمع اذا جلست واذا سجدت ولا تخوی کما یخوی الرجل. (غریب الحدیث لابن سلام ۲/۲۲۸، مؤلفہ قاسم بن سلام المتوفی ۲۲۲ھ) (الفائق فی غریب الحدیث والاثر ۱/۳۰۲، مؤلفہ محمود بن عمر زحشری المتوفی ۵۳۸ھ)

حضرت علی رضی اللہ عنہ سے مروی ہے کہ جب مرد نماز پڑھے تو پیٹ کو زمین اور رانوں سے اونچا رکھے اور جب عورت نماز پڑھے تو سکر کر اور سمٹ کر نماز پڑھے یعنی عورت جب بیٹھے اور بیٹھ کر سجدہ کرے تو سمٹے اور سکرے اور مرد کی طرح پیٹ کو رانوں سے اونچا نہ کرے۔

عن الحارث عن علی رضی اللہ عنہ قال اذا سجدت المرأة فلتحتفز ولتلق فخذیها ببطنها. (مصنف ابن ابی شیبہ، المرأة کیف تكون فی سجودها)

حضرت حارث رضی اللہ عنہ سے روایت فرماتے ہیں کہ عورت جب سجدہ کرے تو اسے چاہیے خوب سمٹ کر کرے اور پیٹ کو رانوں کیساتھ ملائے۔

یہی حدیث معمولی الفاظ کے فرق کے ساتھ مندرجہ ذیل کتب میں بھی مذکور ہے:

(سنن الكبرى للبيهقى، باب ما يستحب للمرأة من ترك التجاء فى الركوع والسجود) (مصنف

عبد الرزاق، باب تكبير المرأة ببيديها وقيام المرأة وركوعها وسجودها) (جامع المسانيد، فصلي الخامس في هيئة الصلوة)

عن منصور عن ابراهيم قال اذا سجدت المرأة فلتلزم بطنها بفخذها ولا ترفع عجزتها ولا تجافي الرجل. (مصنف ابن أبي شيبة، المرأة كيف تكون في سجودها)
منصور رضي الله عنه بیان کرتے ہیں کہ حضرت ابراہیم رضي الله عنه نے فرمایا کہ جب عورت سجدہ کرے تو اپنے پیٹ کو رانوں کیساتھ ملائے اور اپنی سرین نہ اٹھائے اور جیسے مرد اپنے اعضاء کو جدا رکھتا ہے عورت اسی طرح جدا نہ کرے۔

یہی روایت معمولی الفاظ کے فرق کے ساتھ مندرجہ ذیل کتب میں بھی مذکور ہے:

(سنن الکبریٰ للبیہقی، باب من ذکر صلوة وهو فی آخری) (سنن الکبریٰ للبیہقی، باب ما يستحب للمرأة من ترك التجا في الركوع و السجود) (مصنف عبد الرزاق، باب تكبير المرأة ببيديها وقيام المرأة وركوعها وسجودها)

عن مغيرة عن ابراهيم النخعي قال اذا سجدت المرأة فلتضم فخذها ولتضع بطنها عليها. (مصنف ابن أبي شيبة، المرأة كيف تكون في سجودها) (مصنف عبد الرزاق، باب تكبير المرأة ببيديها وقيام المرأة وركوعها وسجودها)
حضرت مغیرہ رضي الله عنه روایت کرتے ہیں کہ حضرت ابراہیم رضي الله عنه نے فرمایا کہ عورت جب سجدہ کرے تو اپنی رانوں کو ملائے اور اپنے پیٹ کو اوپر رکھ دے۔

عن ابن جريج عن عطاء قال تجتمع المرأة فاذا سجدت فلتضم يديها اليها وتضم بطنها وصدرها الي فخذها وتجمع ما استطاعت. (مصنف ابن أبي شيبة، المرأة كيف تكون في سجودها) (مصنف عبد الرزاق، باب تكبير المرأة ببيديها وقيام المرأة وركوعها وسجودها)

حضرت ابن جریج رضي الله عنه بیان کرتے ہیں کہ حضرت عطاء رضي الله عنه فرماتے ہیں کہ عورت سمٹی رہے پس جب سجدہ کرے تو اپنے بازوؤں کو اپنی طرف ملائے اور اپنے پیٹ اور سینہ کو رانوں کے ساتھ ملائے اور وہ جس حد تک سمٹ سکتی ہو سمٹے۔

عن ليث عن مجاهد أنه كان يكره أن يضع الرجل بطنه على فخذيه اذا سجد كما تضع المرأة. (مصنف ابن أبي شيبة، المرأة كيف تكون في سجودها)

حضرت لیث رضی اللہ عنہ بیان کرتے ہیں کہ حضرت مجاہد رضی اللہ عنہ اس بات کو ناپسند فرماتے کہ مرد سجدہ کرتے ہوئے عورت کی طرح اپنے پیٹ کو اپنی رانوں پر رکھے۔
عورت زمین سے خوب چمٹ کر یعنی بازو زمین پر بچھا کر سجدہ کرے:

عن یزید بن ابی حبیب ان النبی صلی اللہ علیہ والہ وسلم مر علی امرأتین تصلیان فقال اذا سجدا فما بعض اللحم الی الارض فان المرأة لیست فی ذلك كالرجل۔ (سنن الکبریٰ للبیہقی، باب ما یستحب للمرأة من ترک التجاء فی الركوع والسجود)
 حضرت یزید بن ابی حبیب رضی اللہ عنہ فرماتے ہیں کہ نبی کریم ﷺ دو عورتوں کے پاس سے گذرے جو نماز پڑھ رہی تھیں تو آپ ﷺ نے ان کو ارشاد فرمایا جب تم سجدہ کرو تو اپنے جسم کا کچھ حصہ زمین سے ملا لیا کرو کیونکہ عورت کا حکم سجدے میں مرد جیسا نہیں۔
یہی حدیث معمولی الفاظ کے فرق کے ساتھ مندرجہ ذیل کتب میں بھی مذکور ہے:

(مراسیل ابی داؤد، رقم الحدیث ۸۰۹) (جامع الاحیث للسیوطی ۲/۲۳۲، رقم الحدیث ۲۱۱۰)
فائدہ: یاد رہے کہ مردوں کو سجدہ میں اپنے ہاتھوں کو زمین پر بچھائے رکھنے سے منع فرمایا ہے
 گیا ہے: ”وینہی أن یفتش الرجل ذراعیه افتراش السبع“۔

(صحیح مسلم، باب ما یجمع صفة الصلوة وما یفتح بہ)

رسول اللہ ﷺ نے سجدہ کی حالت میں مردوں کو اپنے ہاتھ زمین پر درندے کی طرح بچھانے سے منع فرمایا ہے۔

اس حدیث میں میں ممانعت بیان کرتے ہوئے صاف طور پر صرف ”الرجل“ مرد کی قید لگائی نہ کہ عورت کی، کیونکہ عورت کو زمین پر ہاتھوں کی ممانعت نہیں ہے، اگر ہوتی تو اس حدیث میں مرد و عورت دونوں کا ذکر ہوتا۔

عن ابن عباس رضی اللہ عنہ أنه سئل عن صلوة المرأة فقال تجتمع و تحتفر۔

(مصنف ابن ابی شیبہ، المرأة کیف تكون فی سجودھا)

حضرت عبداللہ بن عباس رضی اللہ عنہما سے عورت کی نماز کے بارے میں سوال کیا گیا تو آپ رضی اللہ عنہما نے فرمایا کہ عورت رانوں کو ملائے اور زمین کیساتھ خوب چمٹ کر سجدہ کرے۔

عورت خوب سمٹ کر اور پست ہو کر سجدہ کرے:

عن أبي سعيد خدري رضي الله عنه عن رسول الله صلى الله عليه وآله وسلم كان يأمر الرجل أن يتجافوا في سجودهم ويأمر النساء ينخفضن في السجودهن.

(سنن الكبرى للبيهقي، باب ما يستحب للمرأة من ترك التجاف في الركوع والسجود)

حضرت ابو سعید خدری رضی اللہ عنہ سے روایت ہے کہ رسول اللہ ﷺ مردوں کو حکم دیتے کہ وہ سجود میں اپنے اعضاء کو کشادہ رکھیں اور عورتوں کو حکم فرماتے کہ وہ سجود میں پست اور سمیٹ کر رکھیں۔

عن الحسن وقتادة قالاً اذا سجدت المرأة فأنها تنضم ما استطاعت ولا تجافي

لكيلا ترفع عجزتها. (مصنف عبد الرزاق، باب تكبير المرأة بيديها وقيام المرأة ورکوعها وسجودها)

حضرت حسن بصری اور حضرت قتادة رضی اللہ عنہما نے فرمایا کہ جب عورت سجدہ کرے تو خوب سمٹ کر سجدہ کرے اور اپنے اعضاء کو جدا جدا نہ رکھے تاکہ اس کی سرین اوپر نہ اٹھے۔

عن هشام عن الحسن قال المرأة تضطم في السجود.

(مصنف ابن أبي شيبة، المرأة كيف تكون في سجودها)

حضرت ہشام بن ہشام رضی اللہ عنہ بیان کرتے ہیں کہ حضرت حسن بصری رضی اللہ عنہ نے فرمایا کہ عورت سجدوں کی حالت میں خوب سکڑ جائے۔

عورت سجدہ میں سرین کو نیچا رکھے:

عن ابراهيم قال اذا سجدت المرأة فلتلزم بطنها بفخذها ولا ترفع عجزتها

ولا تجافي كما يجافي الرجل. (مصنف عبد الرزاق، باب تكبير المرأة بيديها وقيام المرأة

ورکوعها وسجودها) (مصنف ابن أبي شيبة، المرأة كيف تكون في سجودها)

حضرت ابراہیم نخعی رضی اللہ عنہ فرماتے ہیں کہ عورت جب سجدہ کرے تو اپنے پیٹ کو اپنی زانوں سے ملائے اور اپنی پشت کو نہ اٹھائے اور اپنے اعضاء کو ایک دوسرے سے اس طرح دُور نہ کرنے جس طرح مرد دُور رکھتا ہے۔

عن الحسن وقتادة قالاً اذا سجدت المرأة فأنها تنضم ما استطاعت ولا

تجافي لكي لا ترفع عجزتها. (مصنف عبد الرزاق، باب تكبير المرأة بيديها وقيام المرأة

ورکوعها وسجودها) (مصنف ابن أبي شيبة، المرأة كيف تكون في سجودها)

حضرت حسن بصری اور قتادہ رضی اللہ عنہما فرماتے ہیں عورت جب سجدہ کرے تو جس قدر سمٹ سکتی ہو سمٹے اور اعضاء کو کشادہ نہ کرے تاکہ اس کی پیٹھ اونچی نہ ہو جائے۔

امام شافعی رضی اللہ عنہ عورت اور مرد کی نماز میں فرق کے قائل ہیں:
امام شافعی رضی اللہ عنہ فرماتے ہیں کہ:

وقد أدب الله تعالى النساء بالاستتار وأدبهن بذلك رسول الله صلى الله عليه واله وسلم وأحب للمرأة في السجود أن تضم بعضها إلى بعض وتلتصق بطنها بفخذها وتسجد كأستر ما يكون لها وهكذا أحب لها في الركوع والجلوس وجميع الصلوة أن تكون فيها كأستر ما يكون لها. (كتاب الام للامام الشافعي، باب التجافي السجود) تحقيق الله تعالى نے عورتوں کو پردہ پوشی کا ادب سکھایا ہے اور رسول اللہ ﷺ نے بھی یہی ادب سکھایا ہے پس ادب کی بنیاد پر میں عورت کے لیے اس کو پسند کرتا ہوں کہ وہ اپنے سجدہ میں اپنے بعض اعضاء کو بعض کی طرف ملائے اور پیٹ کو رانوں سے ملا کر اس کیفیت کے ساتھ سجدہ کرے کہ اس کے لیے زیادہ سے زیادہ پردہ پوشی ہو، اسی طرح میں عورت کے لیے رکوع اور قعدہ میں تمام نماز میں یہ پسند کرتا ہوں کہ وہ نماز میں ایسی کیفیت اختیار کرے جس میں اس کے لیے زیادہ سے زیادہ پردہ پوشی ہو۔

شافعی مسلک کے مشہور و معروف فقیہ و محدث علامہ نووی رضی اللہ عنہ اپنی کتاب ”المنهاج“ میں تحریر فرماتے ہیں:

أبي بعضها إلى بعض في ركوعها وسجودها بأن تلتصقا بطنها بفخديها لأنه أستر لها وأحوط له. (المعنى المحتاج ٢/١٤٢، طبع دار الكتب العلمية بيروت) وہ دونوں (عورت و خنثی) بعض اعضاء کو بعض سے ملائیں اپنے رکوع اور سجدے میں، اسی طرح کہ اپنے پیٹ کو اپنی رانوں سے ملا دیں کیوں کہ یہ عورت کے لیے زیادہ پردہ کا سبب ہے اور خنثی کے لیے زیادہ احتیاط کا باعث ہے۔

ويجافي الرجل مرفقيه عن جنبه ولا تجافي المرأة والخنثى.

(روضۃ الطالبین ١/٢٥٠، طبع المكتب الاسلامی بیروت)

مرد اپنی کہنیاں اپنے بازوؤں سے الگ رکھے اور عورت الگ نہ رکھے اور نہ خنثی الگ رکھے۔
 يرفع الرجل مرفقيه عن جنبه وبطنه عن فخذه والبرأة تضم بعضها الى
 بعض۔ (روضۃ الطالبین ۱/۲۵۰، طبع المکتب الاسلامی بیروت)
 مرد اپنی کہنیوں کو اپنے بازوؤں سے اور اپنے پیٹ کو اپنی رانوں سے اٹھا کر رکھے جبکہ
 عورت بعض حصہ کو بعض سے ملا کر رکھے۔

والثانية أن يجتبعن في ركوعهن وسجودهن ولا يتجافين أن ذالك أسترلهن
 وأبلغ في صيانهن۔ (الحاوی فی فقہ الشافعی ۲/۱۱۲، طبع دار الکتب العلمیہ بیروت)
 دوسرے افعال جن میں مرد و عورت کا فرق ہے یہ ہیں کہ عورتیں اپنے رکوع و سجود میں سمٹیں
 اور اپنے اعضاء کو کشادہ نہ کریں کیونکہ اس میں ان کی پردہ پوشی بھی زیادہ ہے اور ان کی
 حفاظت بھی کامل ہے۔

وتضم البرأة ائى الانثى ولو صغيرة ومثلها الخنثى بعضها الى بعض فى الركوع
 والسجود كغيرها لانه أسترلها۔ (المنهاج القويم ۱/۲۰۶، طبع دار الکتب العلمیہ بیروت)
 عورت ہو یا چھوٹی نابالغ بچی ہو وہ نماز کے دیگر احوال کی طرح رکوع و سجود میں بھی بعض
 اعضاء کو بعض کے ساتھ ملائے کیونکہ اس طریقہ میں ان کے لیے زیادہ پردہ پوشی ہے اور یہی
 حکم میں خنثی عورت کی طرح ہے۔

امام مالک رحمۃ اللہ علیہ عورت اور مرد کی نماز میں فرق کے قائل ہیں:
 ابو الحسن المالکی رحمۃ اللہ علیہ فرماتے ہیں کہ:

وعن جنبه مجافاة قليلة أما البرأة فتكون منضبة في جميع أحوالها وتفرج
 الفخذين للرجل فلا يضبها بخلاف البرأة۔

(الخلاصة الفقهية على مذهب السادة المالكية للقروى ۱/۴، طبع بیروت)

عورت تمام احوال نماز میں سمٹ کر نماز پڑھے، رانوں کے درمیان کشادگی کرنا مردوں کے
 ساتھ مختص ہے پس مرد رانوں کو نہ ملائے جبکہ عورت اپنی رانوں کو ملائے۔

علامہ دسوقی المالکی رحمۃ اللہ علیہ فرماتے ہیں کہ:

ويندب كونها منضبة ائى بحيث تلصق بطنها بفخذيها ومر فقيها بر كبتها.
(حاشية الدسوقي على الشرح الكبير، ۲/۲۳، طبع دار الفكر)
اور عورت کا سمٹ کر نماز پڑھنا مستحب ہے لہذا ایسے طور پر سجدہ کرے کہ پیٹ رانوں کے ساتھ اور کہنیاں گھٹنوں کے ساتھ ملی ہوئی ہوں۔

والمرأة أنها تنضم ولا تفرج فخذيها ولا عضديها وتكون منضبة منذوية في جلوسها وسجودها وأمرها كله.

(رسالة القيرواني ۱/۱۳۳، از ابن زيد القيرواني المتوفى ۳۸۶ھ، طبع دار الفكر)
عورت سمٹ کر نماز پڑھے اور رانوں کے درمیان کشادگی نہ کرے اس کا جسم قعدہ میں اور سجود اور تمام احوال نماز میں سمار ہے۔

المرأة فتكون منضبة في جميع احوالها. (فقه العبادات مالکی ۱/۱۶۵، طبع الانشاء دمشق)
عورت اپنے تمام احوال نماز میں سمٹی رہے۔

ان المرأة يندب لها كونها منضبة في ركوعها وسجودها فتلصق بطنها بفخذيها
ومر فقيها بر كبتها. (المنح الجليل ۲/۶۵، طبع دار الفكر بيروت)
بے شک عورت کے لیے مستحب ہے کہ رکوع و سجود میں جسم سمٹا ہوا ہو پس وہ اپنے پیٹ کو رانوں کے ساتھ اور کہنیوں کو گھٹنوں کے ساتھ ملائے۔

امام احمد بن حنبل رحمۃ اللہ علیہ عورت اور مرد کی نماز میں فرق کے قائل ہیں:

والمرأة كالرجل في ذلك الا أنها تجمع نفسها في الركوع والسجود وجميع احوال الصلوة وتجلس متربعة أو تسدل رجليها عن يمينها وختي كأمرأة.

(الافتاح في فقه الامام احمد بن حنبل ۱/۱۲۵، طبع دار المعرفة بيروت)
اور عورت مذکورہ بالا امور میں مرد کی طرح ہے مگر وہ نماز کے تمام احوال میں خصوصاً رکوع و سجود میں اپنے جسم کو سمیٹے اور چارزانوں ہو کر بیٹھے یا اپنے دونوں پاؤں دائیں جانب کی طرف نکال کر بیٹھے اور خنٹی مذکورہ احکام میں عورت کی طرح ہے۔

وقد قال في الفصول تجمع نفسها في السجود لانها عورة. (الفروع ۱/۴۲۸، طبع مؤسسة الرسالة)
الفصل اول میں ہے عورت اپنے جسم کو سجدہ میں سمیٹے کیونکہ عورت کا پورا جسم ستر ہے۔

انها تجمع نفسها في الركوع والسجود ائى لا يسن لها. (المبدع شرح المقنع ۱/۴۲۱، طبع بيروت)
بے شک (عورت) رکوع و سجدہ میں اپنے جسم کو سمیٹ رکھے یعنی اس کے لیے بعض اعضاء کو بعض سے دُور رکھنا مسنون نہیں۔

امام اعظم ابو حنیفہ رضی اللہ عنہ (فقہ حنفی) عورت اور مرد کی نماز میں فرق کے قائل ہیں:

والمرأة تنخفض وتلزيق بطنها بفخذها لانه أستر لها فانها عورة مستورة.
(البحر الرائق ۳/۲۴، طبع دار الكتاب الاسلامي)
اور نماز میں عورت پست ہو اور اپنے پیٹ کو اپنی رانوں کے ساتھ ملائے کیونکہ یہ طریقہ اس کے جسم کو زیادہ چھپانے والا ہے اور عورت مجسم ستر ہے اور اس کو چھپانے کا حکم ہے۔

والمرأة تنخفض وتلزيق بطنها بفخذها لأن ذلك أستر لها۔

(الباب في شرح الكتاب، ۱/۳، طبع المكتبة العلمية بيروت)
اور نماز میں عورت پست ہو اور اپنے پیٹ کو اپنی رانوں کے ساتھ ملائے کیونکہ یہ طریقہ اس کے جسم کو زیادہ چھپانے والا ہے۔

والمرأة تنخفض في سجودها وتلزيق بطنها بفخذها لأن ذلك أستر لها۔

(الهداية ۱/۵۰، دار احياء التراث العربی بيروت)
اور عورت سجود میں جسم کو پست کرے اور اپنے پیٹ کو اپنی رانوں کے ساتھ ملائے کیونکہ یہ طریقہ اس کے جسم کو زیادہ چھپانے والا ہے۔

فأما المرأة فتحفز وتنضم وتلصق بطنها بفخذها وعضديها هكذا عن علي رضي الله عنه في بيان السنة في سجودها النساء ولان مبني حالها على الستر فما يكون أستر لها فهو أولى لقوله صلى الله عليه واله وسلم المرأة عورة مستورة۔

(المبسوط للعلامة السرخسي ۱/۵۲، طبع دار المعرفة بيروت)

بہر حال عورت کا جسم نماز میں سمٹا اور ملا ہوا ہو اور وہ اپنے پیٹ کو اپنی دونوں رانوں کے

ساتھ اور بازوؤں کو اپنے پہلو کے ساتھ چپکا دے، عورتوں کے سجدہ کا سنت طریقہ حضرت علی رضی اللہ عنہ سے منقول ہے اور اس لیے کہ عورت کی کیفیت نماز کی بناء جسم کے چھپانے پر ہے پس جو کیفیت اس کے جسم کو زیادہ چھپانے والی ہے وہ اس کے لیے زیادہ بہتر ہے رسول اللہ ﷺ کے اس فرمان کی وجہ سے کہ عورت سر اپا چھپانے کی چیز ہے لہذا اس کو چھپایا جائے۔

والمرأة في السجودها تلزق بطنها بفخذها وعضديها بجسبها لان ذلك أستر لها.

(المحيط البرهاني في الفقه النعماني ۱/۴۹۲، طبع دار الكتب العلمية بيروت)

اور عورت سجدہ میں اپنے پیٹ کو اپنی رانوں کے ساتھ اور اپنے بازو کو اپنے جسم کے ساتھ ملائے کیونکہ یہ کیفیت اس کے جسم کو زیادہ چھپانے والی ہے۔

فأما المرأة فينبغي أن تفتش ذراعها وتنخفض ولا تنتصب كانتصاب الرجل وتلزق بطنها بفخذها لان ذلك أستر لها.

(بدائع الصنائع، ۲/۳۱۴، طبع دار الكتب العلمية بيروت)

پس عورت کے لیے مناسب یہ ہے کہ وہ اپنی کلائیوں کو (زمین) پر بچھا دے اور عورت کا جسم نماز میں پست ہو اور مرد کے بلند ہونے کی طرح بلند نہ ہو اور اس کا پیٹ اپنی رانوں کے ساتھ ملا ہوا ہو کیونکہ یہ طریقہ اس کے جسم کو زیادہ چھپانے والا ہے۔

مرد و عورت کی نماز میں فرق کے متعلق مدلل تحقیق:

عورتوں کی نماز کا طریقہ بالکل مردوں کی طرح ہونا کسی بھی حدیث سے صراحتاً ثابت نہیں ہے، بلکہ عورتوں کی نماز کے طریقہ کا مردوں کی نماز سے کچھ چیزوں میں مختلف ہونا کئی احادیث و روایات اور صحابہ رضی اللہ عنہم اور تابعین رضی اللہ عنہم سے ثابت ہے جبکہ فقہائے اُمت حضرت امام ابوحنیفہ، حضرت امام مالک، حضرت امام شافعی اور حضرت امام احمد بن حنبل رضی اللہ عنہم کا اس بات پر اتفاق و اجماع ہے کہ عورتوں کی نماز کا طریقہ کئی چیزوں میں مردوں کی نماز سے جدا ہے۔

مرد و عورت کی نماز میں مسلمہ فرق:

(۱) سب مسجدوں میں امام و خطیب مرد حضرات کو مقرر کیا جاتا ہے، کسی مسجد میں عورت کو امام و خطیب مقرر نہیں کیا جاتا۔

(2) سب مسجدوں میں اذان دینے کے لئے مرد کو مقرر کئے جاتے ہیں جبکہ کسی مسجد میں عورت اذان نہیں دیتی۔

(3) سب مسجدوں میں نماز کی اقامت مرد حضرات کہتے، کسی مسجد میں عورت اقامت نہیں کہتی۔

(4) مرد اگر سر کھلے ہونے کی حالت میں نماز پڑھے تو نماز ہو جاتی ہے، اگرچہ ایسا کرنا اچھی بات نہیں، مگر عورت اگر ننگے سر نماز پڑھے بلکہ ایسا باریک ڈوپٹہ اوڑھ کر نماز پڑھے جس سے بال اور اندر کے اعضاء دکھائی دے رہے ہوں تو اس کی نماز نہیں ہوگی۔

(5) مرد کے ستر والے اعضاء (جن کو نماز میں ڈھانک کر رکھنا شرط ہے) اور ہیں اور عورت کے ستر والے اعضاء (جن کو نماز میں ڈھانک کر رکھنا شرط ہے) اور ہیں۔

(6) مرد کو شلوار پانچامہ وغیرہ ٹخنوں سے اوپر رکھنے کا حکم ہے جبکہ عورتوں کو ٹخنے چھپانے کا حکم ہے۔

(7) مرد رکوع اور سجدے میں اعضاء جسم کو پیٹ اور ران سے الگ رکھ کر اور کھل کر رکوع اور سجدہ کرنے، جبکہ عورت رکوع اور سجدے کی حالت میں اعضاء جسم کو پیٹ اور رانوں سے ملا کر خوب سمٹ کر رکوع اور سجدہ کرے۔

(8) مرد قعدہ میں دائیں پاؤں کو کھڑا رکھے اور بائیں پاؤں پر بیٹھے، جبکہ عورت قعدہ میں دونوں پاؤں دائیں طرف نکال کر ٹرین پر بیٹھے۔

شریعت میں مرد و عورت کی نماز میں فرق کی اصولی وجہ:

حضور اکرم ﷺ نے اصولی انداز میں ایک موقع پر ارشاد فرمایا کہ:

المرأة عورة. (سنن ترمذی، باب ما جاء فی کراهیة الدخول علی المغیبات)
عورت پردے (یعنی چھپانے) کی چیز ہے۔

دوسری روایت میں یہ الفاظ ہیں کہ:

النساء عورة. (شعب الایمان للبیہقی، باب الحیاء، فصل فی حجاب النساء والتغلیظ فی سترهن)
عورت پردے (یعنی چھپانے) کی چیز ہے۔

امام بیہقی رحمۃ اللہ علیہ مرد اور عورت کی نماز میں فرق کے باب کو شروع کرنے سے پہلے فرماتے ہیں:

وجماع ما يفارق البرأة فيه الرجل من أحكام الصلوة راجع الى الستر وهو أنها مأمورة بكل ما كان أستر لها والابواب التي تلى هذه تكشف عن معناه و تفصيله. (سنن الكبرى للبيهقي باب ما يستحب للمرأة من ترك التجافي الركوع والسجود)

نماز کے مختلف قسم کے احکام جن میں مرد و عورت کے درمیان فرق ہے ان کی بنیاد عورت کے لیے ستر بدن (پردہ) کے اصول پر ہے یعنی شریعت میں عورت کے لیے حکم ہے کہ وہ نماز میں اس طریقہ کو اختیار کرے جس میں اس کا بدن زیادہ سے زیادہ چھپا رہے اور آنے والے ابواب سے شریعت کا یہ مقصد بخوبی واضح ہو جائے گا۔

محدثین و فقہائے کرام رحمۃ اللہ علیہم سے مرد و عورت کی نماز میں فرق کا اجمالی ثبوت:

(1) امام محمد رحمۃ اللہ علیہ (المتوفی ۱۸۷ھ) اپنی کتاب ”کتاب الآثار“ میں درج ذیل عنوان قائم کرتے ہیں:

”کیف تجلس فی الصلاة“ (یہ باب ہے عورت نماز میں کس طرح بیٹھے)

”أحب الینا تجمع رجلها فی جانب ولا تنتصب أنتصاب الرجل“
(یہ بات زیادہ پسندیدہ ہے کہ عورت اپنے پاؤں کو ایک طرف نکال جمع کر لے اور مرد کی طرح اٹھا کر اور کھڑے کر کے نہ رکھے۔

(2) امام شافعی رحمۃ اللہ علیہ (المتوفی ۲۰۴ھ) اپنی کتاب ”کتاب الام“ میں فرماتے ہیں کہ:

وقد أدب الله تعالى النساء بالاستتار وأدبهن بذلك رسول الله صلى الله عليه واله وسلم وأحب للمرأة في السجود أن تضم بعضها الى بعض وتلصق بطنها بفخذها وتسجد كأستر ما يكون لها وهكذا أحب لها في الركوع والجلوس وجميع الصلوة أن تكون فيها كأستر ما يكون لها.

(کتاب الام للامام الشافعی باب التجافي السجود)

تحقیق اللہ تعالیٰ نے عورتوں کو پردہ پوشی کا ادب سکھایا ہے اور رسول اللہ صلی اللہ علیہ وسلم نے بھی یہی ادب سکھایا ہے پس ادب کی بنیاد پر میں عورت کے لیے اس کو پسند کرتا ہوں کہ وہ اپنے سجدہ

میں اپنے بعض اعضاء کو بعض کی طرف ملائے اور پیٹ کو رانوں سے ملا کر اس کیفیت کے ساتھ سجدہ کرے کہ اس کے لیے زیادہ سے زیادہ پردہ پوشی ہو، اسی طرح میں عورت کے لیے رکوع اور قعدہ میں تمام نماز میں یہ پسند کرتا ہوں کہ وہ نماز میں ایسی کیفیت اختیار کرے جس میں اس کے لیے زیادہ سے زیادہ پردہ پوشی ہو۔

”قال امام شافعي والاصحاب يسن أن يجافي مرفقيه عن جنبه ويرفع بطنه عن فخذه وتضم المرأة بعضها الى بعض“۔

(شرح المذهب باب وضع اليدين والركبتين والقدمين في السجود)

امام شافعی رحمہ اللہ اور ان کے شاگرد فرماتے ہیں کہ مرد کے لئے سنت ہے کہ وہ اپنی کہنیوں کو پہلوؤں سے جدا رکھے اور اپنے پیٹ کو اپنی رانوں سے اٹھا کر رکھے اور عورت ان اعضاء کو باہم ملا کر رکھے۔

(3) محدث و امام عبدالرزاق رحمہ اللہ (المتوفى ۲۱۱ھ) اپنی کتاب ”مصنف“ میں درج ذیل عنوان قائم کرتے ہیں:

”باب تكبير المرأة بيديها وقيام المرأة وركوعها وسجودها“
(یہ باب عورت کے اپنے دونوں ہاتھوں سے تکبیر تحریمہ کے اشارہ کرنے کے اور عورت کے قیام اور اس کے رکوع و سجدے کے متعلق ہے)

”باب جلوس المرأة“ (یہ باب عورت کا نماز میں بیٹھنے کے متعلق ہے)

(4) محدث و امام ابن ابی شیبہ رحمہ اللہ (المتوفى ۲۳۵ھ) اپنی کتاب ”مصنف“ میں درج ذیل عنوان قائم کرتے ہیں:

”باب المرأة اذا افتتحت الصلاة الى أين ترفع يديها“

(یہ باب عورت نماز شروع کرتے وقت کہاں تک ہاتھ اٹھائے کے متعلق ہے)

”باب المرأة كيف تكون في سجودها“

(یہ باب عورت کس طرح سجدہ کرے گی کے متعلق ہے)

”باب فی المرأة کیف تجلس فی الصلاة“

(یہ بات عورت نماز میں کس طرح بیٹھے کے متعلق ہے)

(5) محدث و امام احمد بن حنبل رحمہ اللہ (المتوفی ۲۴۱ھ) سے منقول ہے کہ:

والمرأة كالرجل في ذلك الا أنها تجمع نفسها في الركوع والسجود وجميع

احوال الصلوة وتجلس متربعة أو تسدل رجليها عن يمينها وخنثى كأمرأة.

(الافتاح في فقه الامام احمد بن حنبل ۱/۱۲۵، طبع دار المعرفه بيروت)

اور عورت مذکورہ بالا امور میں مرد کی طرح ہے مگر وہ نماز کے تمام احوال میں خصوصاً رکوع

و سجود میں اپنے جسم کو سمیٹے اور چارزانوں ہو کر بیٹھے یا اپنے دونوں پاؤں دائیں جانب کی

طرف نکال کر بیٹھے اور خنثی مذکورہ احکام میں عورت کی طرح ہے۔

(6) امام بیہقی رحمہ اللہ (المتوفی ۵۸۸ھ) اپنی کتاب ”سنن الکبریٰ“ میں درج ذیل عنوان

قائم کرتے ہیں:

”و جماع ما يفارق المرأة فيه الرجل من أحكام الصلاة راجع الى الستر وهو أنها

مامورة بكل ما كان أستر لها والابواب التي تلي هذه تكشف عن معناه وتفصيله“

(یعنی نماز کے وہ احکام جن میں مرد و عورت کے درمیان فرق ہے، وہ پردے کے اصول پر

مبنی ہیں، عورت کو حکم ہے ان تمام چیزوں کا لحاظ کرنے کا جو اس کے لئے زیادہ پردے کا

باعث ہوں اور جو ابواب آگے آرہے ہیں وہ اس مقصد کو واضح کریں گے)

”باب ما يستجب للمرأة من ترك التجفأ في الركوع والسجود“ (یہ باب عورت

کے لئے رکوع اور سجدے میں اعضاء کو فراخ اور کشادہ نہ رکھنا مستحب ہے کے متعلق ہے)

(7) علامہ شمس الائمہ سرخسی رحمہ اللہ (المتوفی ۸۳۳ھ) اپنی کتاب ”المبسوط“ میں فرماتے ہیں کہ:

فأما المرأة فتحفز وتنضم وتلصق بطنها بفخذها وعضديها هكذا عن علي

رضي الله عنه في بيان السنة في سجودها النساء ولان مبني حالها على الستر

فما يكون أستر لها فهو أولى لقوله صلى الله عليه واله وسلم المرأة عورة مستورة.

(المبسوط، باب كيفية الدخول في الصلاة)

بہر حال عورت کا جسم نماز میں سمٹا اور ملا ہوا ہو اور وہ اپنے پیٹ کو اپنی دونوں رانوں کے ساتھ اور بازوؤں کو اپنے پہلو کے ساتھ چپکا دے، عورتوں کے سجدہ کا سنت طریقہ حضرت علی رضی اللہ عنہ سے منقول ہے اور اس لیے کہ عورت کی کیفیت نماز کی بناء جسم کے چھپانے پر ہے پس جو کیفیت اس کے جسم کو زیادہ چھپانے والی ہے وہ اس کے لیے زیادہ بہتر ہے رسول اللہ ﷺ کے اس فرمان کی وجہ سے کہ عورت سر اپا چھپانے کی چیز ہے لہذا اس کو چھپایا جائے۔

(۸) علامہ ابن قدامہ رحمہ اللہ (التوفی ۶۲۰ھ) فرماتے ہیں کہ:

”الأن المرأة تجمع نفسها في الركوع والسجود“.

(المغنی لابن قدامه باب صفة الصلاة طبع مكتبة القاهرة)

مگر فرق یہ ہے کہ عورت رکوع اور سجدے کی حالت میں اپنے آپ کو سمیٹ کر رکھے۔

(9) صحیح مسلم کے شارح محدث و امام نووی رحمہ اللہ (التوفی ۶۷۶ھ) اپنی کتاب ”المہذب“ میں فرماتے ہیں کہ:

”ويسن للرجل أن يجافي مرفقيه عن جنبيه ويسن للمرأة ضم بعضها الى بعض وترك المجافاة“۔ (شرح المہذب باب صفة الركوع طبع دار الكتب العلمية بيروت)

مرد کے لئے سنت یہ ہے کہ وہ اپنی کہنیوں کو اپنے پہلوؤں سے جدا رکھے اور عورت کا ان اعضاء کو ایک دوسرے کے ساتھ ملانا اور اعضاء کو کشادہ اور جدا نہ کرنا سنت ہے۔

(10) علامہ دقاق العید رحمہ اللہ (التوفی ۷۰۲ھ) فرماتے ہیں کہ:

”قالوا المرأة تضم بعضها الى بعض لأن المقصود منها التصون والتجمع والتسترو تلك الحالة أقرب الى هذا المقصود“.

(أحكام الاحكام باب تجافي اليمين عن الجنين في السجود)

فقہاء و علماء کا قول ہے کہ عورت اپنے اعضاء کو باہم ملا کر رکھے، اس لئے کہ شریعت کی طرف سے اس کے حق میں مقصود یہ ہے کہ اس کی ہر طرح کے فتنہ سے حفاظت رہے اور سمٹ کر نماز پڑھے اور پردے کا اہتمام کرے اور اعضاء باہم ملا کر رکھنے کی حالت اس پر وہ اور فتنہ سے حفاظت کے مقصود کے زیادہ قریب ہے۔

(11) علامہ علی بن سلیمان حنبلی رحمۃ اللہ علیہ (المتوفی ۲۴۱ھ) فرماتے ہیں کہ:

”أنها تجمع نفسها في الركوع والسجود وكذا في بقية الصلاة بلا نزاع.“

(الانصاب باب صفة الصلاة)

عورت رکوع اور سجدے اور اسی طرح نماز کی بقیہ تمام حالتوں میں بالاتفاق اپنے آپ کو جمع کر کے اور سمیٹ کر رکھے۔

(12) علامہ محمد بن یوسف عبدری المالکی رحمۃ اللہ علیہ (المتوفی ۲۴۱ھ) فرماتے ہیں کہ:

”وأما المرأة فتكون منضمة منزوية في سجودها وجلوسها وأمرها كله.“

(التاج والاكلیل لمختصر خليل، فصل في فرائض الصلاة طبع دار الكتب العلمية بيروت)

اور عورت سجدے، جلے اور پوری نماز میں ٹلی اور سٹی ہوئی رہے گی۔

(13) محدث علامہ جلال الدین سیوطی رحمۃ اللہ علیہ (المتوفی ۹۱۱ھ) فرماتے ہیں کہ:

”وتضم بعضها الى بعض في الركوع والسجود.“

(الأشباه والنظائر باب القول في أحكام الانثى وما تخالف فيه الذكر)

اور عورت رکوع اور سجدے میں اپنے اعضاء کو باہم ملا کر رکھے۔

(14) علامہ ابن نجیم رحمۃ اللہ علیہ (المتوفی ۷۶۰ھ) فرماتے ہیں کہ:

والمرأة تنخفض وتلزم بطبها بفخذها لأنه أستر لها فانها عورة مستورة.

(البحر الرائق باب صفة الصلاة طبع دار الكتاب الاسلامي)

اور نماز میں عورت پست ہو اور اپنے پیٹ کو اپنی رانوں کے ساتھ ملائے کیونکہ یہ طریقہ اس کے جسم کو زیادہ چھپانے والا ہے اور عورت مجسم ستر ہے اور اس کو چھپانے کا حکم ہے۔

(15) شارح بخاری علامہ بدر الدین عینی رحمۃ اللہ علیہ (المتوفی ۸۵۵ھ) فرماتے ہیں کہ:

”وفي الوضع على الصدر تشبة بالنساء.“

(عمدة القاری شرح بخاری، باب وضع الیمنی علی الیسری فی الصلاة)

اور (مردوں کا) سینے پر ہاتھ باندھنا عورتوں کے ساتھ مشابہت رکھتا ہے۔

(16) محدث ملا علی قاری رحمۃ اللہ علیہ (المتوفی ۱۰۱۳ھ) فرماتے ہیں کہ:

”والمرأة تضع علی صدرها اتفاقاً لأن مبنی حالها علی الستر“۔

(شرح النقایة، جلد ۱، صفحہ ۱۶۲)

اور عورت سب کے نزدیک اپنے ہاتھ اپنے سینے پر رکھے گی، اس لئے کہ عورت کی حالت کا دارمدار پردے پر ہے۔

علمائے اہل حدیث رحمۃ اللہ علیہم سے مرد و عورت کی نماز میں فرق کا اجمالی ثبوت:

یہ تمام حضرات اجمالی طور پر رکوع، سجدہ، قعدہ وغیرہ میں عورت کی نماز کا مرد سے فرق ہونے کے قائل ہیں۔

(1) فتاویٰ حافظ الشیخ محمد حسین رحمۃ اللہ علیہ سے (نور العین من فتاویٰ الشیخ حسین، صفحہ ۱۵۱، طبع لکھنؤ)

(2) مولانا عبدالجبار غزنوی رحمۃ اللہ علیہ سے (مجموعہ فتاویٰ از مولوی عبدالجبار صاحب، صفحہ ۲۷)

(3) شیخ صلاح الدین میر الیمانی صنعانی رحمۃ اللہ علیہ سے (سبل السلام شرح بلوغ المرام، ۳۰۸)

(4) علامہ وحید الزمان حیدرآبادی رحمۃ اللہ علیہ سے (نزل الابرار من فقہ النبی المختار، ۸۵)

(5) مولانا نواب حسن خان بھوپالی رحمۃ اللہ علیہ سے (حسن الاسوہ، صفحہ ۵۸۴)

(6) مولانا محمد اقبال کیلانی رحمۃ اللہ علیہ سے (نماز کے مسائل، صفحہ ۹۲، طبع حدیث پبلیکیشنز شیش محل)

(7) شیخ ڈاکٹر صالح فوزان بن عبداللہ رحمۃ اللہ علیہ سے

(تنبیہات علی احکام تخص بالمومنات المعروف خواتین کے مخصوص مسائل، صفحہ ۷۶، طبع سعودیہ عربیہ)

جلدی جلدی سجدہ کرنے کی ممانعت:

عن عبد الرحمن بن شبل رضی اللہ عنہ قال نہی رسول اللہ صلی اللہ علیہ والہ وسلم عن افتراش السبع ونقرة الغراب۔

(سنن نسائی، باب النهی عن نقرة الغراب) (سنن ابو داؤد، باب صلاة لا یقیم صلبہ)

حضرت عبد الرحمن بن شبل رحمۃ اللہ علیہ سے روایت ہے کہ رسول اللہ صلی اللہ علیہ وسلم نے درندے کی طرح بازو پھیلانے اور کوئے کی طرح ٹھونگ مارنے سے منع فرمایا۔

سجدہ کی مسنون تسبیحات:

عن عقبہ بن عامر رضی اللہ عنہ قال لما نزلت "فسبح باسم ربك العظيم" قال رسول اللہ صلی اللہ علیہ وآلہ وسلم اجعلوها ركوعكم فلما نزلت "سبح اسم ربك الاعلى" قال اجعلوها في سجودها. (سنن ابوداؤد، باب ما يقول الرجل في الركوع وسجود)

حضرت عقبہ بن عامر رضی اللہ عنہ فرماتے ہیں جب قرآن کی آیت "سبح باسم ربك العظيم" نازل ہوئی تو رسول اللہ ﷺ نے فرمایا اس کو اپنے رکوع میں رکھو یعنی رکوع میں "سبحان ربی العظیم" کہہ کر اس کی تعمیل کرو اور جب "سبح اسم ربك الاعلى" نازل ہوئی تو رسول اللہ ﷺ نے فرمایا کہ اس کو اپنے سجدوں میں رکھو یعنی "سبحان ربی الاعلى" کہہ کر اس کی تعمیل کرو۔

عن حذیفہ رضی اللہ عنہ انه صلی مع النبی صلی اللہ علیہ وآلہ وسلم فكان يقول في ركوعه "سبحان ربی العظیم" وفي سجوده "سبحان ربی الاعلى".

(سنن ترمذی، باب ما جاء في التسبیح في الركوع والسجود)

حضرت حذیفہ رضی اللہ عنہ فرماتے ہیں کہ میں نے نبی کریم ﷺ کیساتھ نماز پڑھی تو آپ ﷺ رکوع میں "سبحان ربی العظیم" پڑھتے تھے اور سجدوں میں "سبحان ربی الاعلى" پڑھتے تھے۔

سجدہ میں تسبیحات کی مسنون تعداد:

عن ابن مسعود رضی اللہ عنہ ان النبی صلی اللہ علیہ وآلہ وسلم قال اذا ركع احدكم فقال في ركوعه "سبحان ربی العظیم" ثلاث مرات فقد تم ركوعه وذلك ادناه واذا سجد فقال سجوده "سبحان ربی الاعلى" ثلاث مرات فقد تم سجوده وذلك ادناه. (سنن ترمذی، باب ما جاء في التسبیح في الركوع والسجود)

حضرت عبداللہ بن مسعود رضی اللہ عنہ سے روایت ہے نبی کریم ﷺ نے فرمایا جب تم میں سے کوئی رکوع کرے اور رکوع میں تین بار "سبحان ربی العظیم" کہے تو اس کا رکوع مکمل ہو گیا ہے اور یہ کمال کا ادنیٰ درجہ ہے اور اسی طرح تم میں سے کوئی سجدہ کرے تو سجدہ میں "سبحان ربی الاعلى" تین بار کہے تو اس کا سجدہ پورا ہو گیا اور یہ کمال کا ادنیٰ درجہ ہے۔

فائدہ: سجد میں تین بار تسبیح کہنا کمال کا ادنیٰ درجہ ہے اور پانچ مرتبہ کہنا کمال کا اوسط درجہ ہے اور سات بار تسبیح کہنا کمال کا اعلیٰ درجہ ہے۔ (مرقاۃ شرح مشکوٰۃ ۲/۳۱۵، طبع مکتبہ رشیدیہ)

سجدہ سے سر اٹھاتے وقت تکبیر کہنا:

عن ابی ہریرۃ رضی اللہ عنہ قال کان رسول اللہ صلی اللہ علیہ والہ وسلم اذا قام الی الصلاة یکبر حین یقوم.... ثم یکبر حین یہوی ساجداً ثم یکبر حین یرفع راسہ۔ (صحیح مسلم، باب اثبات التکبیر فی کل حفص و رفع فی الصلوٰۃ)

حضرت ابو ہریرہ رضی اللہ عنہ سے روایت ہے کہ رسول اللہ ﷺ جب نماز کے لیے کھڑے ہوتے تو تکبیر کہتے پھر جب سجدہ کرتے تو تکبیر کہتے جب سجدہ سے سر اٹھاتے تو تکبیر کہتے۔

دونوں سجدوں کے درمیان بیٹھنا (جلسہ کرنا):

عن ابی ہریرۃ رضی اللہ عنہ ان النبی صلی اللہ علیہ والہ وسلم قال... ثم اسجد حتی تطمئن ساجداً ثم ارفع حتی تطمئن جالساً۔ (صحیح بخاری، باب امر النبی ﷺ الذی لا یتعم الركوع بالاعادة)

حضرت ابو ہریرہ رضی اللہ عنہ سے روایت ہے کہ نبی اکرم نے ایک اعرابی کو نماز کی تعلیم دیتے ہوئے فرمایا اور پھر اطمینان سے سجدہ کیجیے پھر سر اٹھائیے یہاں تک کہ اطمینان سے بیٹھ جاؤ (یعنی جلسہ کرو)۔

عن بن مالک رضی اللہ عنہ قال انی لآلو ان أصلی بکم کما رأیت النبی صلی اللہ علیہ والہ وسلم یصلی بنا... و بین السجدتین حتی یقول القائل قد نسی۔ (صحیح بخاری، باب المکف بین السجدتین)

حضرت انس رضی اللہ عنہ نبی کریم ﷺ کی نماز سکھاتے ہوئے فرماتے ہیں کہ آپ ﷺ سجدہ سے اٹھ کر اتنی دیر بیٹھتے کہ ہم سمجھے کہ آپ ﷺ نماز بھول گئے۔

أنه طأوساً یقول قلنا لابن عباس رضی اللہ عنہ فی الاقعاثی علی القدمین فی السجود فقال هی السنة (رسول اللہ صلی اللہ علیہ والہ وسلم)۔

(سنن ابو داؤد، باب الاقعاث بین السجدتین)

حضرت طاؤس رضی اللہ عنہ سے روایت ہے کہ حضرت عبداللہ بن عباس رضی اللہ عنہما فرمایا کہ دونوں سجدوں کے درمیان بیٹھنا رسول اللہ ﷺ کی سنت مبارک ہے۔

دونوں سجدوں کے درمیان (جلسہ) کی دُعا:

عن ابن عباس رضی اللہ عنہ أن النبی صلی اللہ علیہ وآلہ وسلم کان یقول
بین السجدتین "اللهم اغفر لی وارحمنی واجبرنی واهدنی وارزقنی"۔

(سنن ترمذی باب ما یقول بین السجدتین)

حضرت ابن عباس رضی اللہ عنہما سے روایت ہے کہ بیشک نبی اکرم ﷺ دو سجدوں کے درمیان یہ دُعا پڑھتے تھے کہ اے اللہ! مجھے معاف فرمادیں، مجھ پر رحم فرمادیں، میرا نقصان پورا فرمادیں، میری رہنمائی فرمادیں اور مجھے رزق عطا فرمادیں۔

عن ابن عباس رضی اللہ عنہ قال کان رسول اللہ صلی اللہ علیہ وآلہ وسلم
یقول بین السجدتین فی صلوة اللیل "اللهم اغفر لی وارحمنی وعافنی واهدنی
وارزقنی"۔ (سنن ابن ماجہ باب ما یقول بین السجدتین)

حضرت عبداللہ بن عباس رضی اللہ عنہما سے روایت ہے کہ رسول اللہ ﷺ جلسہ میں یہ دُعا پڑھا کرتے کہ اے اللہ! مجھے معاف فرمادیں، مجھ پر رحم فرمادیں، میرے ساتھ عافیت والا معاملہ فرما، میری رہنمائی فرمادیں اور مجھے رزق عطا فرمادیں۔

عن ابن عباس رضی اللہ عنہ أن رسول اللہ صلی اللہ علیہ وآلہ وسلم قال
بین السجدتین فی الصلاة اللیل "رب اغفر لی وارحمنی وارفعنی واهدنی ثم
سجد۔ (مسند احمد رقم الحدیث ۲۷۴۵)

حضرت عبداللہ بن عباس رضی اللہ عنہما سے روایت ہے کہ رسول اللہ ﷺ جلسہ میں یہ دُعا پڑھا کرتے کہ اے اللہ! مجھے معاف فرمادیں، مجھ پر رحم فرمادیں، مجھے عزت عطا فرمائیں اور میری رہنمائی فرمادیں، پھر سجدہ فرماتے۔

عن حذیفہ رضی اللہ عنہ أنه أنہی الی النبی صلی اللہ علیہ وآلہ وسلم فقام

سجدہ کامل نہ کرنے پر وعید:

عن ابوقتادة رضي الله عنه قال قال رسول الله صلى الله عليه واله وسلم
أسوأ الناس سرقة ألدني يسرق من صلوة قالوا يا رسول الله صلى الله عليه
واله وسلم وكيف يسرق من صلوته قال لا يتم ركوعها ولا سجودها.

(المستدرک للحاکم رقم الحدیث ۸۴۸) (سنن دارمی، باب فی الذی لا يتم الركوع)

حضرت ابوقتادہ رضی اللہ عنہ سے روایت ہے کہ رسول اللہ ﷺ نے فرمایا بدترین چوری کرنے والا وہ ہے جو نماز میں بھی چوری کرے صحابہ کرام رضی اللہ عنہم نے عرض کیا یا رسول اللہ ﷺ! اپنی نماز میں سے کیسے چوری کرے گا! آپ ﷺ نے فرمایا جو نماز کا رکوع اور سجدہ پورا نہیں کرتا وہ نماز کا چور ہے۔

عن شقيق قال أن حذيفة رأى رجلاً لا يتم ركوعه ولا سجوده فلما قضى صلوته
رأه فقال له حذيفة ماصليت قال واحسبه قال ولو مت غير الفطرة التي
فطر الله محمداً صلى الله عليه واله وسلم. (صحيح بخاری، باب اذليه يتبه الركوع)
حضرت شقیق رضی اللہ عنہ بیان کرتے ہیں کہ حضرت حذیفہ رضی اللہ عنہ نے ایک شخص کو دیکھا وہ نماز
میں رکوع و سجدہ ٹھیک ادا نہیں کر رہا تو آپ ﷺ نے فرمایا تو نے نماز نہیں پڑھی اگر اسی طرح
نماز پڑھتے ہوئے تو مرے گا تو تیرا حضور ﷺ کے دین فطرت پر مرنا نہ ہوگا۔

رکوع قومہ، جلسہ اور دونوں سجدے اطمینان سے کرنا:

عن أبي هريرة قال قال رسول الله صلى الله عليه واله وسلم.... ثم أركع حتى
تطئن راعاً ثم أرفع حتى تعتدل قائماً ثم اسجد حتى تطئن ساجداً ثم
أفعل ذلك في صلوتك كلها. (صحيح مسلم، باب وجوب القراءة الفاتحة في كل ركعة)
حضرت ابو ہریرہ رضی اللہ عنہ سے روایت ہے کہ رسول اللہ ﷺ نے ایک اعرابی کو نماز کی تعلیم
دیتے ہوئے ارشاد فرمایا پھر اطمینان سے رکوع کرو پھر سر اٹھاؤ یہاں تک کہ سیدھے کھڑے
ہو جاؤ یعنی قومہ کرو پھر اطمینان سے سجدہ کرو پھر سر اٹھاؤ یہاں تک کہ اطمینان سے بیٹھ جاؤ
یعنی جلسہ کرو پھر اپنی تمام نماز میں ایسا ہی کرو۔

رکوع، قومہ، سجدہ اور جلسہ کی مقدار:

عن البراء رضى الله عنه أن رسول الله صلى الله عليه وآله وسلم كان سجدة ركوعه وعوده وما بين السجدة قريبا من السواحي.

(صحیح مسلم باب اعتدال اركان الصلوة وتخفيفها في)

حضرت براء بن عاذب رضی اللہ عنہ سے روایت ہے کہ رسول اللہ ﷺ کے سجدے، رکوع، قومہ اور جلسہ میں بیٹھنے کی مقدار تقریباً برابر ہوتی تھی۔

مردکا دونوں سجدوں کے درمیان بیٹھنے کا مسنون طریقہ:

فقال أبو حميد الساعدي رضى الله عنه أنا أعلمكم بصلوة رسول الله صلى الله عليه وآله وسلم.... ثم سجد فأمكن أنفه وجهته ونحى يديه عن جنبيه ووضع كفيه حذو منكبيه ثم رفع رأسه حتى رجع كل عظم في موضعه حتى فرغ ثم جلس فافتش رجله أقبيل بصدر اليمنى على قبلته.

(سنن ابو داؤد باب افتتاح الصلوة)

حضرت ابو حمید ساعدی رضی اللہ عنہ نے ایک مجلس میں فرمایا کہ رسول اللہ ﷺ کی نماز کے بارے میں تم لوگوں سے زیادہ جانتا ہوں پھر فرمایا کہ پھر جب آپ ﷺ نے سجدہ کیا اور اپنی ناک اور پیشانی کو زمین سے لگایا اور دونوں ہاتھوں کو پہلوؤں سے جدا رکھا اور ہتھیلیوں کو کندھوں کے برابر رکھا پھر سجدہ سے سر اٹھایا یہاں تک کہ ہر ہڈی اپنی جگہ پر آگئی اور جب بیٹھے تو بائیں پاؤں بچھایا اور داہنے پاؤں کو کھڑا کیا اور پاؤں کی انگلیوں کو قبلہ رخ کیا۔

یہی حدیث معمولی الفاظ کے فرق کے ساتھ مندرجہ ذیل کتب میں بھی مذکور ہے:

(صحیح ابن خزیمہ باب سنة الجلوس في التشهد الأول رقم الحديث ۶۸۹) (سنن الکبریٰ للبیہقی،

باب كيفية الجلوس في التشهد الأول و الثاني رقم الحديث ۲۵۱۸) (معرفة السنن و الآثار للبیہقی،

باب التجاء في السجود رقم الحديث ۲۵۵۲) (صحیح ابن حبان رقم الحديث ۱۸۷۱)

عن ابن عمر رضى الله عنه قال انما السنة في الصلاة ان تنصب رجلك اليمنى

وتثنى اليسرى. (صحیح بخاری باب سنة الجلوس في التشهد)

حضرت عبداللہ بن عمر رضی اللہ عنہما فرماتے ہیں کہ بلاشبہ نماز کی سنت (نبویہ ﷺ) یہ ہے کہ تو اپنا داہنا پاؤں کھڑا کرے اور بائیں پاؤں بچھائے۔

یہی حدیث معمولی الفاظ کے فرق کے ساتھ مندرجہ ذیل کتب میں بھی مذکور ہے:

(موطا امام مالک، باب فی الجلوس فی الصلاة رقم الحدیث، ۲۹۰) (سنن طحاوی، باب صفة الجلوس فی الصلاة کیف ہو؛ رقم الحدیث، ۱۵۲) (مختصر قیام اللیل و قیام رمضان و کتاب الوتر، باب ذکر من کره التربع فی الصلاة) (سنن الکبری للبیہقی، باب کیفیة الجلوس فی التشهد الأول والثانی، رقم الحدیث، ۲۷۶) (معرفة السنن والآثار للبیہقی، باب کیفیة الجلوس فی التشهد الأول والأخر) (الأوسط فی السنن والاجماع والاختلاف، باب ذکر السنة فی الجلوس بین السجدةین)

دونوں سجدوں کے درمیان مردوں کا ایڑیوں پر بیٹھنا منع ہے:

عن مغيرة بن حکيم قال رأيت ابن عمر رضي الله عنه يجلس على عقبيه بين السجدةين في الصلاة، فذكرت له فقال انما فعلته منذ اشتكيت. فقال امام محمد وبهذا نأخذ لا ينبغي أن يجلس على عقبه بين السجدةين ولكنه يجلس بينهما كجلوسه في الصلاة وهو قول أبي حنيفة. (موطا امام محمد، باب الجلوس في الصلاة) حضرت مغیرہ بن حکیم رضی اللہ عنہما فرماتے ہیں کہ میں نے حضرت عبداللہ بن عمر رضی اللہ عنہما کو دیکھا وہ نماز کے اندر دونوں سجدوں کے درمیان اپنی ایڑیوں پر بیٹھتے ہیں، میں نے اس اقعاء کا حضرت عبداللہ بن عمر رضی اللہ عنہما کے سامنے ذکر کیا تو حضرت عبداللہ بن عمر رضی اللہ عنہما نے فرمایا میں نے دو سجدوں کے درمیان اقعاء اس وقت سے شروع کیا جب سے مجھے (پاؤں میں) تکلیف ہوتی ہے، حضرت امام محمد رضی اللہ عنہما نے فرمایا کہ اس روایت سے ہم نے یہ دلیل اخذ کی ہے کہ نمازی کے لیے یہ مناسب نہیں کہ وہ دو سجدوں کے درمیان اپنی ایڑیوں پر بیٹھے اور امام ابوحنیفہ رضی اللہ عنہما کا بھی یہی قول ہے۔

عن مغيرة بن حکيم أنه رأى ابن عمر رضي الله عنه تبرع في سجدةين من الصلاة على صدور قدميه فذكر ذلك له فقال انها ليست من السنة ولكني أفعل ذلك من أجل أني أشتكى. (مصنف عبد الرزاق، باب الاقعاء في الصلاة)

حضرت مغیرہ بن حکیم رضی اللہ عنہ فرماتے ہیں کہ میں نے حضرت عبداللہ بن عمر رضی اللہ عنہما کو دیکھا وہ نماز کے اندر دونوں سجدوں کے درمیان اپنے پنجوں پر بیٹھنے کے بعد تربع کرتے تھے، میں نے اس کا حضرت عبداللہ بن عمر رضی اللہ عنہما کے سامنے ذکر کیا تو حضرت عبداللہ بن عمر رضی اللہ عنہما نے فرمایا یہ نماز میں سنت نہیں لیکن میں تکلیف کی وجہ سے ایسا کرتا ہوں۔

وضاحت: کیونکہ حضرت عبداللہ بن عمر رضی اللہ عنہما کا کیونکہ جسم آخری عمر میں بھاری ہو گیا تھا اسی لیے حضرت عبداللہ بن عمر رضی اللہ عنہما جب دو سجدوں کے درمیان تھوڑی دیر کے لیے بیٹھتے تو اقعاء کرتے ہوں گے اور اگر زیادہ دیر کے لیے بیٹھتے ہوں گے تو اقعاء کے بعد تربع کی شکل میں بیٹھتے ہوں گے کیونکہ آخری عمر میں حضرت عبداللہ بن عمر رضی اللہ عنہما کے پاؤں ان کے جسم کا بوجھ زیادہ برداشت نہیں کر سکتے تھے۔

عورت کا دونوں سجدوں کے درمیان بیٹھنے کا مسنون طریقہ:

عن عبد الله بن عمر رضي الله عنه قال قال رسول الله صلى الله عليه واله وسلم اذا جلست المرأة في الصلاة وضعت فخذاها على فخذاها الاخرى. (سنن الكبرى للبيهقي، باب ما يستحب للمرأة من ترك التجاء في الركوع والسجود) (كنز العمال رقم الحديث ٢٠١٩٩)

حضرت عبداللہ بن عمر رضی اللہ عنہما سے روایت ہے کہ رسول اللہ صلی اللہ علیہ وسلم نے فرمایا کہ عورت جب نماز میں بیٹھے تو اپنی ایک ران دوسری ران پر رکھے۔

عن ابن عمر رضي الله عنه انه سئل كيف النساء يصلين على عهد رسول الله صلى الله عليه واله وسلم؟ قال كن يتربعن ثم امرن ان يحتفزن يعني يستوين جالسات على ادر كهن. (مسند امام اعظم باب صفة الجلوس للتشهد)

حضرت عبداللہ بن عمر رضی اللہ عنہما سے دریافت کیا گیا کہ رسول اللہ صلی اللہ علیہ وسلم کے زمانے میں عورتیں کس طرح نماز پڑھتی تھیں؟ انہوں نے فرمایا (پہلے) چار زانوں بیٹھتی تھیں پھر انہیں حکم دیا گیا کہ سمیٹ کر بیٹھیں یعنی اپنے کولہوں پر جم کر بیٹھیں۔

عن منصور عن ابراهيم قال تجلس المرأة من جانب في الصلوة.

(مصنف ابن أبي شيبة، باب في المرأة كيف تجلس في الصلوة)

حضرت ابراہیم نخعی رضی اللہ عنہ فرماتے ہیں کہ عورت نماز میں ایک جانب ہو کر بیٹھے۔
فائدہ: امام احمد بن حنبل رضی اللہ عنہ فرماتے ہیں کہ مجھے عورت کے لیے سدل یعنی دونوں پاؤں
 دائیں طرف نکال کر بیٹھنا زیادہ پسند ہے۔

(المغنی لابن قدامہ، فصل نمبر ۷۸۲، مسأله یثبت فی حق المرأة من أحكام الصلاة ما یثبت)

تکبیر کہہ کر دوسری رکعت کے لیے اٹھنا:

عن أبي هريرة رضي الله عنه قال... وكان النبي صلى الله عليه وآله وسلم
 اذا ركع واذا رفع راسه يكبر واذا قام من السجدة قال الله اكبر.

(صحیح بخاری، باب ما یقول الامام ومن خلفه اذا رفع راسه من الركوع)

حضرت ابو ہریرہ رضی اللہ عنہ سے روایت ہے کہ نبی کریم ﷺ جب رکوع فرماتے اور رکوع سے سر
 اٹھاتے تھے تو تکبیر کہتے اور جب دونوں سجدے کر کے کھڑے ہوتے تو اللہ اکبر کہتے تھے۔

جلسہ استراحت نہ کرنا مسنون ہے:

دونوں سجدوں سے فارغ ہو کر نمازی دوسری رکعت کے لیے سیدھا کھڑا ہو جائے اور بیٹھے نہ
 کیونکہ یہی آپ ﷺ کی سنت ہے اور اسلاف امت کا اس پر اجماع ہے۔

عن أبي هريرة رضي الله عنه أن رجلاً دخل المسجد يصلي... فقال رسول الله
 صلى الله عليه وآله... ثم اسجد حتى تطمئن ساجداً ثم ارفع حتى تستوي
 وتطمئن جالساً ثم اسجد حتى تطمئن ساجداً ثم ارفع حتى تستوي قائماً ثم
 افعل ذلك في الصلوة كلها. (صحیح بخاری، باب اذا حنك ناسيا في الايمان)

حضرت ابو ہریرہ رضی اللہ عنہ سے روایت ہے کہ ایک اعرابی مسجد میں داخل ہوا تو رسول اللہ ﷺ
 نے اس اعرابی کو نماز کی تعلیم دیتے ہوئے ارشاد فرمایا کہ اطمینان سے سجدہ کرو پھر سجدہ سے
 اٹھ کر اطمینان سے بیٹھ جاؤ پھر اطمینان سے (دوسرا) سجدہ کرو پھر سجدہ سے سر اٹھاؤ یہاں
 تک کہ (دوسری رکعت کے لیے) سیدھے کھڑے ہو جاؤ اور اسی طرح پوری نماز مکمل کرو۔

عن عبد الرحمن بن غنم أن أبا مالك الأشعري رضي الله عنه جمع قومه فقال يا

معشر الاشعريين أجمعوا وأجمعوا نساء كم وابناء كم أعلبكم صلوة النبي صلى الله عليه واله وسلم لنا بالمدينة (فذكر الحديث بطوله وفيه) ثم قال "سمع الله لمن حمده" وأستوى قائماً ثم كبر وخر ساجداً ثم كبر ورفع رأسه ثم كبر فسجد ثم كبر فانتفض قائماً. (مسند احمد، حديث ابى مالك اشعري رضي الله عنه)

حضرت عبدالرحمن بن غنم رضي الله عنه سے مروی ہے کہ ابو مالک اشعری رضي الله عنه نے اپنی قوم کو آپ ﷺ کی نماز سکھاتے ہوئے فرمایا میں تمہیں نبی کریم ﷺ کی نماز سکھاؤں جو آپ ﷺ مدینہ منورہ میں پڑھایا کرتے تھے (حدیث طویل ہے جس کے آخر میں ہے) پس آپ ﷺ نے تکبیر کہہ کر سجدہ سے سر اٹھایا پھر تکبیر کہہ کر سجدہ کیا اور پھر تکبیر کہی اور سیدھے کھڑے ہو گئے۔

عن ابن سهل الساعدي أنه كان في مجلس فيه ابوة وكان من اصحاب النبي صلى الله عليه واله وسلم وفي المجلس ابو هريرة وابو حميد الساعدي وابو أسيد فذكر الحديث وفيه ثم كبر فسجد ثم كبر فقام ولم يتورك.

(سنن ابو داؤد، باب من ذكر التورك في الرابعة)

حضرت سہل رضي الله عنه کے صاحبزادے حضرت سعد ساعدی رضي الله عنه فرماتے ہیں کہ وہ ایک ایسی مجلس میں تھے جس میں ان کے والد بھی تھے جو کہ نبی کریم ﷺ کے صحابہ میں سے تھے اور اسی مجلس میں حضرت ابو ہریرہ، حضرت ابو حمید ساعدی اور حضرت ابو اسید رضي الله عنه بھی تھے انہوں نے حدیث ذکر کی جس میں یہ بیان کیا کہ پھر آپ ﷺ نے تکبیر کہہ کر سجدہ کیا پھر تکبیر کہی تو آپ ﷺ بیٹھے بغیر سیدھے کھڑے ہو گئے۔

عن أبي هريرة رضي الله عنه قال كان النبي صلى الله عليه واله وسلم ينفض في الصلوة على صدور قدميه. (سنن الكبرى للبيهقي، باب من قال يرجع على صدور قدميه) حضرت ابو ہریرہ رضي الله عنه فرماتے ہیں کہ نبی کریم ﷺ نماز میں (سجدہ سے) اپنے پاؤں کے پنجوں کے بل (سیدھے) کھڑے ہوتے تھے۔

یہی حدیث معمولی الفاظ کے فرق کے ساتھ مندرجہ ذیل کتب میں بھی مذکور ہے:

(سنن ترمذی، باب کیفیت النهوض من السجود) (شرح السنة للبخاری، باب كيفية النهوض)

فائدہ: قال ابو عيسى (امام ترمذی) حديث أبي هريرة رضي الله عنه عليه العبل عند أهل العلم يختارون ان ينهض الرجل على صدور قدميه.

(سنن ترمذی، باب کیفیت النهوض من السجود)

امام ترمذی رحمہ اللہ فرماتے ہیں کہ اہل علم کے نزدیک حضرت ابو ہریرہ رضی اللہ عنہ کی حدیث پر ہی عمل ہے اور وہ اسی کو اختیار کرتے ہیں کہ آدمی (نماز کی دوسری اور تیسری رکعت کے لیے) پاؤں کے پنجوں کے بل کھڑا ہو۔

آثار صحابہ کرام رضی اللہ عنہم:

عن عبد الله بن يزيد قال رمقت عبد الله بن مسعود رضي الله عنه في الصلوة فرأيتہ ينهض ولا يجلس قال ينهض على صدور قدميه في الر كعة الاولى والثانية.

(مصنف ابن أبي شيبة، باب من كان ينهض على صدور قدميه)

عبداللہ بن یزید رضی اللہ عنہ کہتے ہیں کہ میں نے عبداللہ بن مسعود رضی اللہ عنہ کو دیکھا کہ جب وہ پہلی رکعت اور تیسری رکعت کے سجود پورے کر لیتے تو اپنے قدموں کے پنجوں کے بل سیدھے کھڑے ہو جاتے۔

یہی حدیث معمولی الفاظ کے فرق کے ساتھ مندرجہ ذیل کتب میں بھی مذکور ہے:

(سنن الکبریٰ للبیہقی، باب من قال یرجع علی صدور و قدمیہ) (مصنف عبدالرزاق، باب کیف النهوض من السجدة الاخرة) (المعجم الکبیر للطبرانی، ۱/۲۶۶، رقم الحدیث ۱۳۲۷) (مجمع الزوائد، باب صفة الصلاة والتكبير فيها) (مصنف ابن أبي شيبة، باب من كان ينهض على صدور قدميه) عن ابراهيم قال كان ابن مسعود رضي الله عنه في الر كعة الأولى والثانية لا يقعد حين يريد أن يقوم حتى يقوم.

(مصنف ابن أبي شيبة، باب من كان يقول اذا رفعت رأسك من السجدة الثانية)

حضرت ابراہیم رضی اللہ عنہ فرماتے ہیں کہ حضرت عبداللہ مسعود رضی اللہ عنہ پہلی اور تیسری رکعت کے بعد جب اٹھتے تو درمیان میں بیٹھتے نہیں تھے۔

عن أبي عطية أن ابن عباس وابن عمر رضي الله عنهم كان يفعلان ذلك (يعني

ينهض في الصلوة على صدور قدميه من الآخرة قوف في الركعة الأولى والثانية).

(مصنف عبد الرزاق باب كيف النهوض من السجدة الآخرة)

حضرت ابو عطية رضي الله عنه فرماتے ہیں کہ حضرت عبد اللہ بن عباس اور حضرت عبد اللہ بن عمر رضي الله عنهما اسی طرح کرتے تھے (یعنی نماز میں اپنے پنجوں کے بل سیدھے کھڑے ہو جاتے تھے پہلی رکعت کے بعد اور تیسری رکعت کے بعد)۔

عن عبد الرحمن بن يزيد قال كان عبد الله رضى الله عنه ينهض في الصلوة

على صدور قدميه. (سنن الكبرى للبيهقي، باب من قال يرجع على صدور قدميه)

حضرت عبد الرحمن بن يزيد رضي الله عنه فرماتے ہیں کہ حضرت عبد اللہ مسعود رضي الله عنه نماز میں اپنے پنجوں کے بل بالکل سیدھے کھڑے ہو جاتے تھے۔

عن عبد الرحمن بن يزيد قال كان عبد الله رضى الله عنه ينهض على صدور قدميه

ولا يجلس اذا صلى في اول ركعة حين يقضى السجود، قال الشيخ هو عن ابن

مسعود رضى الله عنه صحيح. (سنن الكبرى للبيهقي، باب من قال يرجع على صدور قدميه)

حضرت عبد الرحمن بن يزيد رضي الله عنه فرماتے ہیں کہ حضرت عبد اللہ مسعود رضي الله عنه نماز میں پہلی رکعت کے سجدے سے اٹھتے وقت اپنے پنجوں کے بل سیدھے کھڑے ہو جاتے تھے، امام بیہقی رضي الله عنه فرماتے ہیں کہ یہ حضرت عبد اللہ رضي الله عنه والی حدیث صحیح ہے۔

عن عبید بن أبي الجعد قال كان على رضى الله عنه ينهض في الصلوة على صدور

قدميه. (مصنف ابن أبي شيبة، باب من كان ينهض على صدور قدميه)

حضرت عبید بن ابی الجعد رضي الله عنه فرماتے ہیں کہ حضرت علی رضي الله عنه نماز میں اپنے پنجوں کے بل

سیدھے کھڑے ہو جاتے تھے۔

عن سعيد بن منصور عن أبي هريرة رضى الله عنه أنه كان ينهض على صدور

قدميه. (اعلاء السنن، باب ترك جلوس الاستراحة)

سعيد بن منصور رضي الله عنه فرماتے ہیں نے شک حضرت ابو ہریرہ رضي الله عنه (نماز میں سجدہ سے قیام کی

طرف) اپنے قدموں کے پنجوں کے بل سیدھے کھڑے ہو جاتے۔

عن نافع عن ابن عمر رضي الله عنه انه كان ينهض في الصلوة على صدور قدميه.

(مصنف ابن أبي شيبة، باب من كان ينهض على صدور قدميه)

حضرت نافع رضي الله عنه بیان کرتے ہیں کہ عبد اللہ بن عمر رضي الله عنهما نماز میں (سجدہ سے قیام کی طرف) اپنے قدموں کے پنجوں کے بل سیدھے کھڑے ہو جاتے۔

عن عبد الرحمن بن يزيد رأيت ابن عمر رضي الله عنه يقوم على صدور قدميه.

(سنن الكبرى للبيهقي، باب من قال يرجع على صدور قدميه)

حضرت عبد الرحمن بن يزيد رضي الله عنه بیان کرتے ہیں کہ عبد اللہ بن عمر رضي الله عنهما (نماز میں سجدہ سے قیام کی طرف) اپنے قدموں کے پنجوں کے بل سیدھے کھڑے ہو جاتے۔

عن خيثبة عن ابن عمر رضي الله عنه قال رأيت ينهض في الصلوة على صدور

قدميه. (مصنف ابن أبي شيبة، باب من كان ينهض على صدور قدميه)

حضرت خيثمة رضي الله عنه بیان کرتے ہیں کہ میں نے عبد اللہ بن عمر رضي الله عنهما کو دیکھا کہ وہ نماز میں (سجدہ سے قیام کی طرف) اپنے قدموں کے پنجوں کے بل سیدھے کھڑے ہو جاتے۔

ثنا سليمان الاعمش قال رأيت عمارة بن عمير يصلي من قبل ابواب كنده

قال فرأيت ركع ثم سجد فلما قام من السجدة الاخيرة قام كما هو فلما

أنصرف ذكرت ذلك له فقال حديثي عبد الرحمن بن يزيد أنه عبد الله بن

مسعود رضي الله عنه يقوم على قدميه في الصلوة قال الاعمش فحدثت بهذا

الحديث ابراهيم النخعي فقال ابراهيم حديثي عبد الرحمن بن يزيد أنه رأى

عبد الله بن مسعود رضي الله عنه يفعل ذلك فحدثت به خيثبة بن عبد

الرحمن فقال رأيت عبد الله بن عمر رضي الله عنه يقوم على صدور قدميه

فحدثت به محمد بن عبد الله الثقفي فقال رأيت عبد الرحمن بن أبي ليلى يقوم

على صدور قدميه فحدثت به عطية العوفی رأيت ابن عمر و ابن عباس و ابن

الزبير و ابا سعيد الخدري رضي الله عنهم يقومون على صدور اقدامهم في

الصلوة. (سنن الكبرى للبيهقي، باب من قال يرجع على صدور قدميه)

امام اعشؓ بیان کرتے ہیں کہ میں نے عمارہ بن عمیرؓ کو ابواب کندہ کی جانب نماز پڑھتے ہوئے دیکھا کہ آپؓ نے رکوع کیا پھر سجدہ کیا جب دوسرے سجدے سے اٹھے تو جیسے تھے ویسے ہی کھڑے ہوئے، جب آپؓ نماز سے فارغ ہوئے تو میں نے اس کا تذکرہ کیا تو آپؓ نے فرمایا مجھے عبدالرحمن بن یزیدؓ نے حدیث بیان کی کہ انہوں نے حضرت عبداللہ بن مسعودؓ کو دیکھا کہ وہ نماز میں اپنے قدموں کے پنجوں کے بل کھڑے ہوئے، امام اعشؓ کہتے ہیں کہ میں نے یہ حدیث ابراہیم نخعیؓ سے بیان کی تو انہوں نے فرمایا کہ مجھے بھی عبدالرحمن بن یزیدؓ نے حدیث بیان کی ہے کہ انہوں نے حضرت عبداللہ بن مسعودؓ کو ایسا کرتے دیکھا ہے، امام اعشؓ کہتے ہیں کہ پھر میں نے یہ حدیث خثیمہ بن عبدالرحمنؓ سے بیان کی تو انہوں نے فرمایا میں نے عبداللہ بن عمرؓ کو دیکھا کہ وہ اپنے قدموں کے پنجوں کے بل پر کھڑے ہوتے تھے، امام اعشؓ کہتے ہیں کہ میں نے یہ حدیث محمد بن عبداللہ ثقفیؓ کو بیان کی تو انہوں نے فرمایا کہ میں نے عبدالرحمن بن ابی لیلیٰؓ کو دیکھا وہ بھی اپنے قدموں کے بل ہی کھڑے ہوتے تھے، امام اعشؓ کہتے ہیں میں نے یہ حدیث عطیہ عوفیؓ سے بیان کی تو انہوں نے فرمایا کہ میں نے حضرت عبداللہ بن عمر، حضرت عبداللہ بن عباس، حضرت عبداللہ بن زبیر اور حضرت ابوسعید خدریؓ کو دیکھا کہ وہ نماز میں اپنے پاؤں کے پنجوں کے بل کھڑے ہوتے تھے۔

عن الشعبي أن عمر وعلياً رضي الله عنهما وأصحاب رسول الله صلى الله عليه
واله وسلم كانوا ينهضون في الصلوة على صدور أقدامهم..

(مصنف ابن أبي شيبة، باب من كان ينهض على صدور قدميه)

جليل القدر تابعي امام شعبيؓ فرماتے ہیں کہ حضرت عمر اور حضرت علیؓ اور دیگر اصحاب رسول اللہ ﷺ اپنی نمازوں میں اپنے پنجوں کے بل پر سیدھے کھڑے ہو جاتے تھے (یعنی جلسہ استراحت نہ کرتے)۔

عن ابراهيم قال كان ابن مسعود رضي الله عنه في الركعة الأولى والثالثة لا يقعد

حين يريد أن يقوم حتى يقوم. (مصنف ابن أبي شيبة باب من كان ينهض على صدور قدميه) حضرت ابراہیم نخعی رضی اللہ عنہ فرماتے ہیں کہ حضرت عبداللہ بن مسعود رضی اللہ عنہ پہلی اور تیسری رکعت سے جب کھڑے ہوتے تو بیٹھتے نہ تھے بلکہ سیدھے کھڑے ہو جاتے تھے۔

عن وهب بن كيسان قال رأيت ابن الزبير رضى الله عنه اذا سجد السجدة الثانية قام كما هو على صدور و قدميه. (مصنف ابن أبي شيبة باب من كان ينهض على صدور قدميه) حضرت وهب بن كيسان رضی اللہ عنہ فرماتے ہیں کہ میں نے حضرت عبداللہ بن زبیر رضی اللہ عنہ کو دیکھا وہ دوسرا سجدہ کر لیتے تو اپنے پاؤں کے بل جیسے ہوتے ویسے ہی سیدھا کھڑے ہو جاتے (یعنی جلسہ استراحت نہ کرتے)۔

اکثر صحابہ کرام رضی اللہ عنہم جلسہ استراحت کے قائل نہیں تھے:

عن الزهري قال كان أشيا خنا لا يميلون يعني اذا رفع أحدهم رأسه من السجدة الثانية في الركعة الاولى والثانية ينهض كما هو ولم يجلس.

(مصنف ابن أبي شيبة باب من كان ينهض على صدور قدميه) امام زہری رضی اللہ عنہ فرماتے ہیں کہ ہمارے مشائخ (صحابہ رضی اللہ عنہم) مائل نہیں ہوتے تھے یعنی جب کوئی پہلی اور تیسری رکعت کے دوسرے سجدہ سے سر اٹھاتا تو ویسے ہی سیدھا کھڑا ہو جاتا اور بیٹھتا نہ تھے۔

عن النعمان بن أبي عياش قال أدرك غير واحد من أصحاب النبي صلى الله عليه واله وسلم فكان اذا رفع رأسه من السجدة في اول ركعة والثانية قام

كما هو ولم يجلس. (مصنف ابن أبي شيبة باب من كان ينهض على صدور قدميه) حضرت نعمان بن عیاش رضی اللہ عنہ فرماتے ہیں کہ میں نے بہت سے حضرات صحابہ کرام رضی اللہ عنہم کو دیکھا کہ وہ پہلی اور تیسری رکعت کے سجدہ سے اپنا سر اٹھاتے تو اسی حالت میں سیدھے کھڑے ہو جاتے اور بیٹھتے نہیں تھے۔

ترک جلسہ استراحت پر صحابہ کرام رضی اللہ عنہم کا اجماع:

حضرت مولانا عبدالحی لکھنوی رضی اللہ عنہ نے شیخ الاسلام علامہ ابن تیمیہ رحمۃ اللہ علیہ کا قول نقل کیا ہے

فرماتے ہیں کہ:

أن الصحابة أجمعوا على ترك جلسة الاستراحة. (السعاية ۲/۲۲۱، طبع سهيل اكيذهي)
بے شک صحابہ کرام رضوان اللہ علیہم اجمعین جلسہ استراحت کے ترک پر متفق ہیں۔

آثار تابعین رضی اللہ عنہم:

عن محمد بن عبد الله قال كان ابن أبي ليلى ينهض في الصلوة على صدور قدميه.
(مصنف ابن أبي شيبة، باب من كان ي نهض على صدور قدميه)
حضرت محمد بن عبد اللہ رضی اللہ عنہ فرماتے ہیں کہ عبد الرحمن بن لیلی رضی اللہ عنہ نماز میں اپنے پاؤں کے پنجوں کے بل سیدھے کھڑے ہوتے۔

عن زبير بن عدی عن ابراهيم أنه كان يسرع في القيام في الركعة الاولى من
آخر سجدة. (مصنف ابن أبي شيبة، باب من كان ينهض على صدور قدميه)
حضرت زبیر بن عدی رضی اللہ عنہ فرماتے ہیں کہ حضرت ابراہیم نخعی رضی اللہ عنہ پہلی رکعت کے دوسرے
سجدہ سے سر اٹھا کر جلدی سے سیدھے کھڑے ہو جاتے۔

ائمہ ثلاثہ (امام ابو حنیفہ اور امام مالک اور امام احمد بن حنبل رضی اللہ عنہم) جلسہ استراحت
کے مسنون ہونے کے قائل نہیں:

چنانچہ علامہ مار دینی رضی اللہ عنہ بحوالہ تمہید تحریر فرماتے ہیں کہ:

في التمهيد اختلف الفقهاء في النهوض من السجود الى القيام فقال مالك
والاوزاعي والثوري وابو حنيفة واصحابه ينهض على صدور قدميه ولا يجلس
وروى ذلك عن ابن مسعود وابن عمر وابن عباس وقال النعمان بن أبي
عياش ادرکت غير واحد من اصحاب النبي صلى الله عليه واله وسلم يفعل
ذلك وقال ابو الزناد ذلك السنة وبه قال ابن حنبل وابن راهويه وقال
احمد واكثر الاحاديث على هذا. (الجواهر النقي للبيهقي ۲/۱۲۵، طبع مكتبة العلمية بيروت)
تمہید میں ہے کہ سجدہ سے قیام کے لیے اٹھنے میں فقہاء کا اختلاف ہے، حضرت امام مالک،

حضرت امام اوزاعی، حضرت سفیان ثوری، حضرت امام ابو حنیفہ اور ان کے اصحاب رضی اللہ عنہم حضرات کا کہنا ہے کہ نمازی اپنے قدموں کے بل کھڑا ہو اور جلسہ استراحت نہ کرے اور یہی مروی ہے حضرت عبد اللہ بن مسعود، حضرت عبد اللہ بن عمر اور حضرت عبد اللہ بن عباس رضی اللہ عنہم سے، حضرت نعمان بن عیاش رضی اللہ عنہ بیان کرتے ہیں کہ میں نے نبی کریم ﷺ کے بے شمار صحابہ کرام رضی اللہ عنہم کو ایسے ہی کرتے ہوئے پایا ہے، حضرت ابوالزناد رضی اللہ عنہ فرماتے ہیں کہ جلسہ استراحت نہ کرنا ہی سنت ہے، امام احمد بن حنبل اور امام اسحاق بن راہویہ رضی اللہ عنہم بھی اسی کے قائل ہیں، حضرت امام احمد بن حنبل رضی اللہ عنہ فرماتے ہیں کہ اکثر احادیث اسی پر ہیں (یعنی کہ جلسہ استراحت نہ کیا جائے)۔

اکثر اہل علم کا عمل جلسہ استراحت نہ کرنے کا ہے:

قال ابو عیسیٰ (امام ترمذی) حدیث ابی ہریرۃ رضی اللہ عنہ علیہ العمل عند اهل العلم یختارون ان ینہض الرجل علی صدور قدمیہ۔

(سنن ترمذی، باب کیفیت النهوض من السجود)

امام ترمذی رضی اللہ عنہ فرماتے ہیں کہ اہل علم کے نزدیک حضرت ابو ہریرہ رضی اللہ عنہ کی حدیث پر ہی عمل ہے اور وہ اسی کو اختیار کرتے ہیں کہ آدمی (نماز کی دوسری اور تیسری رکعت کے لیے) پاؤں کے پنجوں کے بل کھڑا ہو۔

ترک جلسہ استراحت پر اجماع امت:

أجمعوا انه اذا رفع راسه من آخر سجدة من الركعة من الركعة الاولى والثانية نهض ولم یجلس الا الشافعی۔ (الجواهر النقی للبیہقی ۲/۱۲۵، طبع مکتبة العلمیة بیروت) تمام اسلاف امت کا اس پر اجماع ہے کہ پہلی اور تیسری رکعت میں دوسرے سجدہ کے بعد سیدھا کھڑا ہو جائے، سوائے امام شافعی رضی اللہ عنہ کے۔

بوجہ عذر یا ضعف العمری کے جلسہ استراحت کرنا جائز ہے:

قال ایوب السختیانی فرأیت عمرو بن سلمة یضع شیئاً لا أرا کم تصنعونه

انه كان اذا رأسه من السجدة الأولى والثالثة التي لا يقعد فيها استوى قاعداً ثم قام. (سنن طحاوی، باب ما یفعله المصلی بعد رفعه من السجدة الاخيرة من الركعة الاولى) حضرت ایوب سختیانی رضی اللہ عنہ فرماتے ہیں کہ میں نے عمرو بن سلمہ رضی اللہ عنہ کو دیکھا کہ وہ ایک ایسا کام کرتے ہیں جو میں نے کسی کو کرتے نہیں دیکھا وہ کام یہ ہے کہ جب وہ پہلی اور تیسری رکعت کے دوسرے سجدہ سے سر اٹھاتے تو پہلے برابر ہو کر بیٹھ جاتے پھر کھڑے ہوتے حالانکہ اس سجدہ کے بعد نہیں بیٹھا جاتا۔

امام طحاوی رضی اللہ عنہ اس مضمون کی تمام روایات کو پیش نظر رکھتے ہوئے فرماتے ہیں کہ:

فلما تخالف الحديثان احتمل ان يكون ما فعله في حديث مالك الحويرث لعله كانت به فقعد من اجلها لا لانه ذلك من سنة الصلوة وقال ولو كانت هذا الجلسة مقصودة لشرع لها ذكر مخصوص.

(سنن طحاوی، باب ما یفعله المصلی بعد رفعه من السجدة الاخيرة من الركعة الاولى) جب دونوں حدیثوں میں بظاہر اختلاف معلوم ہوتا ہے تو اس کا حل یہی ہے کہ آپ ﷺ نے کسی خاص ذاتی کیفیت کی وجہ سے جلسہ فرمایا ہو گا نہ کہ اس لیے کہ یہ نماز کی سنت ہے اور اگر یہ جلسہ نماز میں مطلوب ہوتا تو خاص طور پر اس کا علیحدہ تذکرہ ضرور فرمایا جاتا۔

قائدہ: امام طحاوی رضی اللہ عنہ کی اس تحقیق کی تائید اس حدیث سے بھی ہوتی ہے جس میں آپ نے خود فرمایا کہ بڑھاپے کے سبب اب میں جسیم ہو گیا ہوں، لہذا اسی دور میں اس خاص کیفیت کے پیش نظر پہلے بیٹھ کر پھر کھڑے ہوتے تھے، ملاحظہ ہو:

عن معاوية بن ابي سفيان رضى الله عنه قال قال رسول الله صلى الله عليه واله وسلم لا تبادروني بالرکوع ولا بالسجود فمهما سبقكم به اذا ركعت تدرکوني به اذا رفعت ومهما سبقكم اذا سجدت تدرکوني به اذا رفعت انى قد بدنت. (سنن ابن ماجہ، باب النهی ان یسبق الامام بالرکوع)

حضرت معاویہ بن ابی سفیان رضی اللہ عنہ فرماتے ہیں کہ رسول اللہ ﷺ نے فرمایا کہ رکوع سجدہ

میں مجھ سے پہلے نہ جاؤ، اس لیے کہ اگر میں رکوع میں تم سے پہلے چلا گیا تو تم مجھے رکوع میں پالو گے، جب میں رکوع سے سر اٹھاؤں گا اور جب میں تم سے پہلے سجدہ کروں گا تو تم مجھے سجدہ میں پالو گے، جب میں سجدہ سے سر اٹھاؤں گا، کیونکہ میرا بدن ذرا بھاری ہو گیا ہے۔
علامہ ابن القیم الجوزی رحمۃ اللہ علیہ بحوالہ یوسف بن موسیٰ رحمۃ اللہ علیہ نقل فرماتے ہیں کہ:

وقال أخیرنی یوسف بن موسیٰ أن أبا امامة سئل عن انهوض فقال علی صدور القدمین علی حدیث رفاعہ رضی اللہ عنہ وفی حدیث ابن عجلان ما یدل علی أنه کان ینہض علی صدور قدمیه وقد روی عن عدة من اصحاب النبی صلی اللہ علیہ والہ وسلم وسائر من وصف صلوة صلی اللہ علیہ والہ وسلم لم ینذکر ہذہ الجلسة وانما ذکر فی حدیث أبی حمید ومالك ابن الحویرث رضی اللہ عنہم ولو کان ہدیہ صلی اللہ علیہ والہ وسلم قعلها دائماً لذکرها کل واصف لصلوته صلی اللہ علیہ والہ وسلم ومجرد فعله صلی اللہ علیہ والہ وسلم لها لا یدل علی أنها من سنن الصلوة الا اذا علم أنه فعلها سنة یقتدی بہ فیها وأما اذا قدر أنه فعلها للحاجة لم یدل علی كونها سنة من سنن الصلوة فهذا من تحقیق المناط فی ہذہ المسئلة۔

(ازاد المعانی ہدی خیر العباد فصل فی جلسة الاستراحة، طبع مکتبة المنار الاسلامیة الكويت)
حضرت ابو امامہ رضی اللہ عنہ سے نماز میں اٹھنے کے بارے میں پوچھا گیا تو انہوں نے کہا پاؤں کے اگلے حصہ پر ہی اٹھ کر کھڑا ہو، جیسا کہ حضرت رفاعہ رضی اللہ عنہ کی حدیث سے ثابت ہے اور عجلان رحمۃ اللہ علیہ کی روایت میں بھی ہے کہ آپ ﷺ بھی پاؤں کے اگلے حصہ پر ہی اٹھتے تھے اور آنحضرت ﷺ کے بہت سے صحابہ کرام رضی اللہ عنہم اور تمام وہ حضرات جو آپ ﷺ کی نماز کی کیفیت بیان کرتے ہیں انہوں نے آپ ﷺ کی نماز میں اس جلسہ استراحت کا ذکر نہیں کیا، سوائے ابو حمید اور مالک بن الحویرث رضی اللہ عنہم کی روایت کے، اگر یہ آپ ﷺ کا عام طریقہ ہوتا اور اس کا کرنا دائمی ہوتا تو وہ تمام حضرات اس کا ذکر کرتے جنہوں نے

آپ ﷺ کی نماز کی کیفیت بیان کی ہے اور صرف آپ ﷺ کا اس فعل کو کرنا اس پر دلالت نہیں کرتا کہ یہ نماز کی سنتوں میں ہے جب تک اس کا ثبوت نہ ہو کہ آنحضرت ﷺ نے اس کو بطور سنت کیا تا کہ جس کی اقتداء کی جائے، اگر معاملہ ایسا ہو کہ آپ ﷺ نے اس کو ضرورت کے تحت کیا ہے تو پھر اس کے نماز میں سنت ہونے کا ثبوت نہیں، اس مسئلہ میں تحقیق مناٹ یہی ہے۔

شراح صحیح بخاری مولفہ المحدث الفقیہ ابن بطال قرطبی رحمہ اللہ فرماتے ہیں کہ:

ما فعله رسول الله صلى الله عليه واله وسلم لعله كانت به ففعد من أجلها
لأن ذلك من سنة الصلوة. (شرح صحیح بخاری ۲/۵۳۸، طبع مکتبہ الرشد الریاض)
کہ رسول اللہ ﷺ کا بیٹھنا (یعنی جلسہ استراحت کرنا) تکلیف کی وجہ سے تھا اس لیے نہیں
تھا کہ وہ نماز کی سنت ہے۔

علامہ ناصر الدین البانی رحمہ اللہ لکھتے ہیں کہ:

للحاجة لا للعبادة وانها لذلك لا تشرع.

(ارواء الغلیل فی تخریج احادیث السبیل ۲/۲۸، طبع مکتبہ الاسلامی)

جلسہ استراحت مشروع نہیں بلکہ حاجت کے لیے ہے۔

علامہ محمد بن ابی بکر الزری رحمہ اللہ اپنی کتاب "الصلوة وحکم تارکھا" میں لکھتے ہیں کہ:

هذه تسمى جلسه الاستراحة ولا ريب أنه صلى الله عليه وآله وسلم فعلها
ولكن هل فعلها على أنها من سنن الصلوة وهيئاتها كالتجاني وغيره أو لحاجته
اليه لها أسن وأخذة اللحم وهذا الثاني أظهر لو جهين أحدهما أن فيه جميعاً
بينه وبين حديث وائل بن حجر و أبي هريرة رضي الله عنهم أنه كان ينهض
على صدور قدميه، الثاني أن الصحابة الذين كانوا أحرص الناس على مشاهدة
أفعاله وهيئات صلواته كانوا ينهضون على صدور أقدامهم.

(الصلوة وحکم تارکھا، صفحہ ۲۴۱ تا ۲۴۲، طبع الریاض)

اس کو جلسہ استراحت کہا جاتا ہے اور اس میں کوئی شک نہیں کہ رسول اللہ ﷺ نے اسے کیا تھا لیکن سوال یہ ہے کہ کیا آپ ﷺ نے اس کو نماز کی سنت اور اس کا طریقہ ہونے کی بنا پر کیا تھا، جیسے سجدوں میں کشادہ ہونا وغیرہ یا بڑھاپے اور فریبی کی وجہ سے اس کی کوئی ضرورت ہونے کی بنا پر کیا تھا؟ یہ دوسری بات دو وجہ سے زیادہ ظاہر ہے، ایک وجہ یہ کہ اس صورت میں اس جلسہ استراحت کی حدیث اور حضرت وائل بن حجر رضی اللہ عنہما اور حضرت ابو ہریرہ رضی اللہ عنہما کی حدیث کہ رسول اللہ ﷺ انگلیوں کی بل کھڑے ہو جاتے تھے کے مابین تطبیق ہو جاتی ہے، دوسری وجہ صحابہ کرام رضی اللہ عنہم جو کہ رسول اللہ ﷺ کے افعال اور آپ ﷺ کی نماز کی ہیئت و طریقوں کو دیکھنے کے سب سے زیادہ مشتاق و حریص تھے، وہ بھی اپنے قدموں کی انگلیوں کے بل کھڑے ہوا کرتے تھے۔

سجدہ سے دوسری رکعت کے لیے اٹھنے کا مسنون طریقہ:

سجدوں کے بعد دوسری رکعت کے قیام کے لیے کھڑے ہوتے وقت ہاتھوں کو زمین پر ٹیکے بغیر کھڑے ہونا مسنون ہے جبکہ ٹیک لگا کے اٹھنا خلاف سنت ہے۔

عن نافع عن ابن عمر رضی اللہ عنہما قال نہی رسول اللہ صلی اللہ علیہ والہ وسلم أن يعتمد الرجل علی یدیه اذا نهض فی الصلوۃ.

(سنن ابو داؤد، باب کراہۃ الاعتماد علی الیدین فی الصلوۃ)

حضرت عبداللہ بن عمر رضی اللہ عنہما فرماتے ہیں کہ رسول اللہ ﷺ نے نماز میں (دوسری رکعت کے لیے اٹھتے وقت) دونوں ہاتھوں کے ساتھ زمین پر ٹیک لگا کر اٹھنے سے منع فرمایا۔

یہی حدیث معمولی الفاظ کے فرق کے ساتھ مندرجہ ذیل کتب میں بھی مذکور ہے:

(المستدرک للحاکم رقم الحدیث، ۸۴) (صحیح ابن خزیمہ، کتاب الصلوۃ رقم الحدیث ۶۹۲)

عن وائل بن حجر رضی اللہ عنہ قال رأیت رسول اللہ صلی اللہ علیہ والہ وسلم اذا سجد وضع رکتیہ قبل یدیه واذا نهض رفع یدیه قبل رکتیہ.

(سنن ترمذی، باب ما جاء فی وضع الرکتین قبل الیدین)

حضرت وائل بن حجر رضی اللہ عنہما فرماتے ہیں میں نے رسول اللہ ﷺ کو دیکھا کہ آپ ﷺ جب

سجدہ کرتے تو گھٹنوں کو ہاتھوں سے پہلے زمین پر رکھتے اور جب سجدے سے اٹھتے تو ہاتھوں کو گھٹنوں سے پہلے اٹھاتے۔

قائدہ: قال امام ترمذی والعمل عليه عندا كثر اهل العلم يرون أن يضع الرجل ركبتيه قبل يديه واذا نهض رفع يديه قبل ركبتيه.

(سنن ترمذی باب ماجاء في وضع الركبتين قبل اليدين)

امام ترمذی رحمہ اللہ فرماتے ہیں کہ اکثر اہل علم کا اس حدیث پر عمل ہے کہ گھٹنوں کو ہاتھوں سے پہلے رکھا جائے اور سجدہ سے اٹھتے وقت ہاتھ گھٹنوں سے پہلے اٹھایا جائے۔

یہی حدیث معمولی الفاظ کے فرق کے ساتھ مندرجہ ذیل کتب میں بھی مذکور ہے:

(سنن ابن ماجہ باب السجود) (سنن ابوداؤد باب کیف يضع ركبتيه قبل يديه) (سنن نسائی باب اول ما يصل الى الارض من الانسان في سجدة) (سنن دارمی باب اول ما يقع من الانسان الأرض اذا أراد أن يسجد) (صحیح ابن خزیمہ باب البدء بوضع الركبتين على الأرض قبل يديه رقم الحديث ۱۲۶) (المستدرک للحاکم باب التامین رقم الحديث ۸۲۵) (سنن الکبریٰ للبیہقی باب وضع الركبتين قبل اليدين) (صحیح ابن خزیمہ باب البدء بوضع الركبتين على الأرض قبل يديه رقم الحديث ۱۲۹) (صحیح ابن حبان کتاب الصلاة رقم الحديث ۱۹۰۹) (سنن الصغیر للبیہقی باب كيفية الركوع والسجود والاعتدال في الركوع رقم الحديث ۴۱۱) (سنن الکبریٰ للبیہقی باب وضع الركبتين قبل اليدين رقم الحديث ۲۶۲۸، ۲۶۲۹) (معرفة السنن الآثار للبیہقی باب السجود رقم الحديث ۴۳۸۷) (سنن طحاوی باب ما يبدأ بوضعه في السجود) (سنن الکبریٰ للبیہقی باب وضع الركبتين قبل اليدين رقم الحديث ۲۶۳۰) (الأوسط في السنن والاجماع والاختلاف باب البدء بوضع الركبتين قبل اليدين في السجود) (الأحكام الكبرى للخراط باب يرفع يديه قبل ركبتيه اذا نهض) (التلخيص الحبير لابن حجر باب صفة الصلاة رقم الحديث ۵۱۸)

عن عبد الجبار بن وائل عن أبيه ان النبي صلى الله عليه واله وسلم فذكر حديث الصلاة قال فلما سجد وقعتا ركبتيه الى الارض قبل ان يقعا كفاه قال همام نأشقيق حدثني عاصم بن كليب عن أبيه عن النبي صلى الله عليه واله وسلم بمثل هذا وفي حديث أحدهما واكبر علمي أنه في حديث محمد بن حمادة واذا نهض نهض على ركبتيه وأعتد على فخذه.

(سنن ابوداؤد باب كيف يضع ركبتيه قبل يديه)

حضرت وائل بن حجر رضی اللہ عنہما سے روایت ہے کہ انہوں نے نبی کریم ﷺ کی نماز کی حدیث کا تذکرہ کرتے ہوئے فرمایا کہ جب آپ ﷺ نے سجدہ کیا تو آپ ﷺ کے گھٹنے ہتھیلیوں سے پہلے زمین پر لگے، ہمام رضی اللہ عنہ (راوی حدیث) کہتے ہیں کہ ہمیں شقیق رضی اللہ عنہ نے کہا کہ مجھے عاصم بن کلیب رضی اللہ عنہ نے اپنے والد کے واسطے سے نبی کریم ﷺ سے اسی کے مثل حدیث بیان کی ہے اور دونوں حدیثوں میں سے کسی ایک حدیث میں ہے اور میرا زیادہ علم یہی ہے کہ محمد بن حجاج رضی اللہ عنہ کی حدیث ہے کہ نبی اکرم ﷺ (سجدہ سے) اٹھتے تو گھٹنوں کے بل پر اٹھتے اور اپنی رانوں پر سہارا لیتے۔

آثار صحابہ کرام رضوان اللہ علیہم اجمعین و تابعین رضی اللہ عنہم

عن أبي جحيفة عن علي رضي الله عنه قال ان السنة في الصلوة المكتوبة اذا نهض الرجل في الركعتين الأولين أن لا يعتمد بيديه على الأرض الا أن يكون شيخاً كبيراً لا يستطيع. (مصنف ابن أبي شيبة، باب في الرجل يعتمد على يديه في الصلوة) حضرت ابو جحيفة رضی اللہ عنہ سے روایت ہے کہ حضرت علی رضی اللہ عنہ نے فرمایا نماز میں سنت (نبوی ﷺ) یہ ہے کہ آدمی پہلی دو رکعتوں میں زمین پر ہاتھ ٹیک کر نہ اٹھے الا یہ کہ کوئی بہت بوڑھا ہو اور جو طاقت نہیں رکھتا۔

عن عبد الله بن يسار رضي الله عنه اذا سجد وضع ركبتيه ثم يديه ثم وجهه فاذا ارادا أن يقوم رفع وجهه ثم يديه ثم ركبتيه. (مصنف عبدالرزاق، باب في الرجل اذا انحط) حضرت عبد اللہ بن یسار رضی اللہ عنہما جب سجدہ کرتے تھے تو (زمین پر) پہلے گھٹنے رکھتے تھے اور جب اٹھتے تھے تو پہلے چہرہ پھر ہاتھ اور پھر گھٹنے اٹھاتے تھے۔

عن الحارث عن ابراهيم أنه كان يكره ذلك الا أن يكون شيخاً كبيراً أو مريضاً.

(مصنف ابن أبي شيبة، باب في الرجل يعتمد على يديه في الصلوة)

حضرت حارث رضی اللہ عنہ بیان کرتے ہیں کہ حضرت ابراہیم رضی اللہ عنہ نماز میں ہاتھ ٹیک کر اٹھنے کو مکروہ سمجھتے تھے مگر یہ کہ کوئی بہت بوڑھا ہو یا بیمار ہو۔

عن مهدي بن ميمون عن ابن سيرين أنه كره أن يعتمد.

(مصنف ابن أبي شيبة، باب في الرجل يعتمد على يديه في الصلوة)

حضرت مہدی بن میمون رضی اللہ عنہ کہتے ہیں کہ بے شک ابن سرین رضی اللہ عنہ (سجدوں سے اٹھتے وقت) ٹیک لگانے کو ناپسند فرماتے تھے۔

وهنا ليس كما قالوا لأن أبا داود رواه عن أربعة من شيوخه قال ابن رافع
نهی أن یصلی الرجل وهو معتمد علی یدہ وقال ابن شہویہ، نہی أن يعتمد الرجل

علی یدہ فی الصلاۃ۔ (کیفیۃ صلاۃ النبی ﷺ فی ضوء اجتهاد المذهب الحنفی، صفحہ ۱۰۰)

حضرت ابوداؤد رضی اللہ عنہ نے اپنے چار اساتذہ سے نقل کیا ہے کہ ابن رافع رضی اللہ عنہ کہتے ہیں کہ رسول اللہ صلی اللہ علیہ وسلم نے اس بات سے منع فرمایا ہے کہ آدمی اپنے ہاتھ پر ٹیک لگائے اور ابن شہویہ رضی اللہ عنہ کہتے ہیں کہ رسول اللہ صلی اللہ علیہ وسلم نے اس بات سے منع فرمایا ہے کہ آدمی نماز میں اپنے ہاتھ پر ٹیک لگائے۔

علامہ ابن القیم حنبلی رضی اللہ عنہ کا تحقیقی فیصلہ:

ثم كان صلى الله عليه واله وسلم ينهض على صدور قدميه وركبتيه متعمداً
علی فخذیه کہا ذکر عنہ وائل وابو هريرة رضی اللہ عنہم ولا يعتمد علی الارض

بیڈیہ۔ (زاد المعاد فی ہدی خیر العباد ۱/۶۱، طبع مکتبہ المنار الاسلامیہ الكويت)

پھر رسول اللہ صلی اللہ علیہ وسلم اپنے قدموں اور گھٹنوں کے بل کھڑے ہوتے تھے اپنی رانوں پر سہارا لیتے ہوئے جیسا کہ حضرت وائل و حضرت ابو ہریرہ رضی اللہ عنہم نے ذکر کیا اور (آپ صلی اللہ علیہ وسلم) دنوں ہاتھوں کو زمین پر نہیں ٹیکتے تھے۔

مشہور عالم امام موسیٰ بن احمد حجاوی صالحی حنبلی رضی اللہ عنہ کا تحقیقی فیصلہ:

مشہور حنبلی عالم امام موسیٰ بن احمد حجاوی صالحی رضی اللہ عنہ مسلک حنابلہ کی یوں وضاحت فرماتے ہیں کہ:

ثم يسجد الثانية كالأولى ثم يرفع رأسه مكبرا على صدور قدميه معتمداً
علی ركبتيه بیڈیہ الا أن يشق علیہ فیعتمد بالأرض۔

(متن الاقناع مع شرح كشاف القناع ۱/۲۶، طبع دار الكتب العلمية)

پھر پہلے سجدہ کی طرح دوسرا سجدہ کرے پھر اپنے قدموں کے بل کھڑے ہوتے ہوئے اپنے ہاتھوں کو گھٹنوں پر ٹیک کر اللہ اکبر کہتے ہوئے سر اٹھائے، ہاں اگر دشواری ہو تو زمین سے سہارا لے سکتا ہے۔

دو رکعتوں کے درمیان رفع الیدین نہ کرنا:

عن ابن عمر رضی اللہ عنہ قال کان رسول اللہ صلی اللہ علیہ والہ وسلم اذا دخل فی الصلوۃ رفع یدیه نحو صدرہ واذا رکع واذا رفع رأسہ من الركوع ولا یفعل بعد ذلک۔ (الناسخ والمنسوخ لابن شاہین، باب رفع الیدین فی الصلوۃ) (فتح الباری شرح بخاری، باب رفع الیدین اذا کبر واذا رکع رفع)

حضرت عبداللہ بن عمر رضی اللہ عنہما فرماتے ہیں کہ رسول اللہ ﷺ جب نماز شروع فرماتے تو سینے کے برابر رفع الیدین کرتے تھے اور جب ایک رکعت پڑھتے اور رکعت سے سر اٹھاتے اور نہ اس کے بعد (رفع الیدین) کرتے تھے۔

دوسری رکعت بھی پہلی رکعت کی طرح ادا کرنا:

قال أبو حمید الساعدی رضی اللہ عنہ... فی الأخری مثل ذلک۔

(سنن ابو داؤد، باب افتتاح الصلوۃ)

حضرت ابو حمید ساعدی رضی اللہ عنہ سے روایت ہے (جس میں آپ ﷺ کی نماز کی ایک رکعت کی مفصل کیفیت بیان کرنے کے بعد فرمایا) پھر دوسری رکعت بھی اسی طرح ادا کرے جیسے پہلی رکعت ادا کی تھی۔

دوسری رکعت کے شروع میں ثناء اور تعوذ نہ پڑھنا:

عن أبی ہریرۃ رضی اللہ عنہ یقولاً کان رسول اللہ صلی اللہ علیہ والہ وسلم اذا نهض من الركعة الغائیة استفتح القراءة "بالحمد لله رب العالمین" ولم یسکت۔

(صحیح مسلم، باب ما یقال بین التکبیر الاحرام ولقراءة) (مسند البزار، رقم الحدیث ۹۸۰۵)

حضرت ابو ہریرہ رضی اللہ عنہ فرماتے ہیں کہ رسول اللہ ﷺ جب دوسری رکعت کے لیے اٹھتے تو

”الحمد لله رب العالمين“ سے قرآءة شروع فرماتے (ثناء تعوذ کے لیے) خاموشی نہیں اختیار فرماتے تھے۔

دوسری رکعت کی قرأت بسم اللہ سے شروع کرنا:

عن ابن عمر رضي الله عنه أنه كان لا يدع ”بسم الله الرحمن الرحيم“ قبل السورة وبعد اذا قرأ بسورة أخرى في الصلوة۔

(سانن طحاوی، باب قرآءة بسم الله الرحمن الرحيم في الصلوة)

حضرت عبداللہ بن عمر رضی اللہ عنہما نماز میں سورۃ فاتحہ سے پہلے اور اس کے بعد دوسری سورۃ سے پہلے ”بسم اللہ الرحمن الرحیم“ پڑھنا (کبھی) نہیں چھوڑتے تھے۔

دوسری رکعت میں فاتحہ کے ساتھ سورت ملانا:

عن أبي قتادة رضي الله عنه قال كان رسول الله صلى الله عليه واله وسلم يصلي بنا فيقرأ في الظهر والعصر في الركعتين الأولىين بفاتحة الكتاب وسورتين۔

(صحیح مسلم، باب القرآءة في الظهر والعصر)

حضرت ابوقتادہ رضی اللہ عنہ فرماتے ہیں کہ رسول اللہ ﷺ ہمیں ظہر اور عصر کی نمازیں پڑھاتے تو پہلی دو رکعتوں میں فاتحہ اور کوئی دوسری سورت پڑھتے۔

دوسری رکعت پہلی رکعت سے قدرے چھوٹی رکھنا:

عن أبي قتادة رضي الله عنه أن النبي صلى الله عليه واله وسلم كان يطول الركعة الأولى من الظهر ويقصر الثانية وكذلك في صلاة الصبح۔

(صحیح مسلم، باب القرآءة في الظهر والعصر) (سانن نسائی، باب تطويل القيام في ركعة الأولى)

حضرت ابوقتادہ رضی اللہ عنہ فرماتے ہیں کہ رسول اللہ ﷺ کی ظہر کی پہلی رکعت لمبی اور دوسری چھوٹی ہوتی اور اسی طرح صبح کی نماز میں بھی کرتے تھے۔

فائدہ: دوسری رکعت بھی پہلی رکعت کی طرح پوری کرے پس ثناء اور تعوذ نہ پڑھے صرف فاتحہ اور کوئی دوسری سورت پڑھے اور رکوع اور سجدہ کر کے رکعت پوری کر لے۔

تعدہ اولیٰ

دوسری رکعت میں دونوں سجدوں کے بعد تشهد کے لیے بیٹھنے کو تعدہ اولیٰ کہتے ہیں۔

ہر دو رکعت پر تشهد (تعدہ) میں بیٹھنا:

عن الفضل بن عباس رضی اللہ عنہ قال قال رسول اللہ صلی اللہ علیہ والہ وسلم الصلوة مثنی مثنی تشهد فی رکعتین۔ (جامع ترمذی، باب ما جاء فی التشیع فی الصلوة) حضرت فضل بن عباس رضی اللہ عنہ سے روایت ہے کہ رسول اللہ ﷺ نے فرمایا نماز دو دو رکعت ہے اور ہر دو رکعت میں تشهد پڑھنا ہے۔

عن عائشة رضی اللہ عنہا قالت کان رسول اللہ صلی اللہ علیہ والہ وسلم یستفتح الصلوة بالتکبیر والقراءة بالحمد لله رب العالمین... وکان یقول فی کل رکعتین التحیة۔ (صحیح مسلم، باب ما یجمع صفة الصلوة)

حضرت عائشہ رضی اللہ عنہا روایت فرماتی ہیں کہ رسول اللہ ﷺ نماز تکبیر سے شروع فرماتے اور قرآن "الحمد لله رب العالمین" سے اور یہ فرماتے کہ ہر دو رکعتوں کے بعد التحیات (کے لیے بیٹھنا) ہے۔

عن عائشة رضی اللہ عنہا أن النبی صلی اللہ علیہ والہ وسلم کان یقول فی الرکعتین التحیات۔ (مصنف عبدالرزاق، باب من نسی التشهد) (مصنف ابن ابی شیبہ، باب قدر کم یقع فی الرکعتین الاولیین)

حضرت عائشہ رضی اللہ عنہا روایت فرماتی ہیں کہ نبی کریم ﷺ نے فرمایا کہ ہر دو رکعتوں کے بعد التحیات (کے لیے بیٹھنا) ہے۔

عن أم سلمة رضی اللہ عنہا أن النبی صلی اللہ علیہ والہ وسلم قال فی کل رکعتین تشهد۔ (مجمع الزوائد، باب التشهد، والاشارة بالاصبع فیہ) حضرت أم سلمہ رضی اللہ عنہا سے روایت ہے کہ نبی کریم ﷺ نے فرمایا کہ ہر دو رکعت کے بعد تشهد ہے۔

عن ابن عمر رضی اللہ عنہ أنه کان یقول ما جعلت الراحة فی الرکعتین الا للتشهد۔ (مصنف ابن ابی شیبہ، باب قدر کم یقع فی الرکعتین الاولیین)

حضرت عبداللہ بن عمر رضی اللہ عنہ نے فرمایا کہ پہلی دو رکعتوں میں آرام کے لئے نہ ٹھہرا جائے

سوائے تشهد (پڑھنے) کے لئے۔

عن ابراهيم أنه كان يجلس في التشهد في الركعتين قدر التشهد.

(مصنف ابن أبي شيبة، باب قدر كم يقعد في الركعتين الاوليين)

حضرت ابراہیم نخعی رضی اللہ عنہ فرماتے ہیں کہ قعدہ اولیٰ میں تشهد کی بقدر بیٹھا جائے۔

عن الحسن أنه كان يقول لا يزيد في الركعتين الأوليين على التشهد.

(مصنف ابن أبي شيبة، باب قدر كم يقعد في الركعتين الاوليين)

حضرت حسن بصری رضی اللہ عنہ فرماتے ہیں کہ قعدہ اولیٰ میں تشهد پر زیادتی نہ کی جائے۔

عن مطرف عن الشعبي قال من زاد في الركعتين الأوليين على التشهد فعليه

سجدتا سهو. (مصنف ابن أبي شيبة، باب قدر كم يقعد في الركعتين الاوليين)

حضرت مطرف رضی اللہ عنہ بیان کرتے ہیں کہ حضرت امام شعبی رضی اللہ عنہ نے فرمایا کہ جو قعدہ اولیٰ میں

تشہد میں زیادتی کرے تو وہ سجدہ سہو کرے۔

تشہد کے بغیر نماز درست نہیں:

عن عمر بن الخطاب رضي الله عنه قال لا يجوز صلاة الا بتشهد.

(مصنف عبدالرزاق، باب من نسي التشهد)

حضرت عمر بن خطاب رضی اللہ عنہ فرماتے ہیں کہ نماز بغیر تشهد کے درست نہیں ہوتی۔

مرد کے قعدہ کی مسنون ہیئت:

قعدہ اولیٰ (دو رکعت کے بعد بیٹھنا) اور قعدہ اخیرہ (نماز کے آخر میں بیٹھنا) دونوں کی ہیئت

اور سجدوں کے درمیان بیٹھنے کی ہیئت ایک جیسی ہے، وہ یہ ہے کہ مرد قعدہ میں اپنا دایاں

پاؤں کھڑا رکھے اور بائیں پاؤں بچھا کر اُس پر بیٹھ جائے۔

عن ابن حجر رضي الله عنه قال رأيت رسول الله صلى الله عليه واله وسلم

يرفع يديه اذا افتتح الصلاة.... واذا جلس أضع اليسرى ونصب اليمنى.

(سنن نسائی، باب موضع اليدين عند الجلوس للتشهد الأول برقم الحديث ۱۱۵۹)

حضرت وائل بن حجر رضی اللہ عنہ فرماتے ہیں کہ میں نے رسول اللہ صلی اللہ علیہ وسلم کو دیکھا کہ آپ صلی اللہ علیہ وسلم

دونوں مبارک ہاتھوں کو اٹھاتے جب نماز شروع فرماتے، اور جب بیٹھتے تو اپنا بائیں پاؤں بچھا دیتے اور دائیں پاؤں کھڑا رکھتے۔

یہی حدیث معمولی الفاظ کے فرق کے ساتھ مندرجہ ذیل کتب میں بھی مذکور ہے:

(سنن الکبریٰ للنسائی، باب موضع الیدین عند الجلوس للتشهد الأول، رقم الحدیث ۴۵۰) (مسند حمیدی، رقم الحدیث ۹۰۹) (سنن ترمذی، باب ما جاء کیف الجلوس) (مصنف ابن ابی شیبہ، باب یفترش الیسری وینصب الیمنی، رقم الحدیث ۲۹۲۳) (المعجم الکبیر للطبرانی، رقم الحدیث ۸۵، ۹۲) عن عائشة رضی اللہ عنہا وکان رسول اللہ صلی اللہ علیہ والہ وسلم یقول فی کل رکعتین التحیة وکان یفرش رجله الیسری وینصب رجله الیمنی۔

(صحیح مسلم، باب ما یمجد صفة الصلوة)

حضرت عائشہ رضی اللہ عنہا سے روایت ہے کہ رسول اللہ ﷺ فرماتے تھے کہ ہر دو رکعت کے بعد التحیات کے لیے بیٹھنا ہے اور آپ ﷺ اپنا بائیں پاؤں بچھاتے اور دائیں پاؤں کو کھڑا رکھتے۔

عن ابو حمید الساعدی رضی اللہ عنہ.... فاذا جلس فی الرکعتین جلس علی

رجله الیسری وینصب الیمنی۔ (صحیح بخاری، باب صفة الجلوس فی التشهد)

حضرت ابو حمید ساعدی رضی اللہ عنہ نے (آپ ﷺ کی نماز کا تذکرہ کرتے ہوئے) فرمایا کہ آپ ﷺ جب دو رکعتوں کے بعد بیٹھتے تو بائیں پاؤں پر بیٹھتے اور دائیں پاؤں کھڑا رکھتے۔

یہی حدیث معمولی الفاظ کے فرق کے ساتھ مندرجہ ذیل کتب میں بھی مذکور ہے:

(سنن دارمی، باب صفة الصلوة رسول اللہ ﷺ) (شعب الایمان للبیہقی، رقم الحدیث ۲۸۶۹) (صحیح ابن خزیمہ، باب سنة الجلوس فی التشهد الأول، رقم الحدیث ۶۸۹) (سنن طحاوی، باب صفة الجلوس فی الصلاة کیف هو، رقم الحدیث ۱۵۳۸) (سنن ابوداؤد، باب افتتاح الصلاة رقم الحدیث ۴۱) (شرح السنة للبیہقی، باب کیفیة القعود للتشهدین) (سنن الکبریٰ للبیہقی، باب السجود علی الکفین والرکبتین والقدمین، رقم الحدیث ۲۶۴۳)

عن أبو سعید الخدری رضی اللہ عنہ قال أن رسول اللہ صلی اللہ علیہ والہ وسلم تفرش الیسری وینصب الیمنی۔

(سنن الکبریٰ للبیہقی، باب کیفیة الجلوس فی التشهد الاول والثانی)

حضرت ابو سعید خدری رضی اللہ عنہ سے روایت ہے کہ رسول اللہ ﷺ نے فرمایا جب مرد نماز میں

بیٹھے اپنا دایاں پاؤں کھڑا رکھے اور بائیں پاؤں کو بچھا دے۔

عن ابن عمر رضی اللہ عنہ قال انما السنة في الصلاة ان تنصب رجلك اليمنى وتثنى اليسرى. (صحیح بخاری، باب سنة الجلوس في التشهد)
حضرت عبداللہ بن عمر رضی اللہ عنہ فرماتے ہیں کہ بلاشبہ نماز کی سنت (نبویہ ﷺ) یہ ہے کہ تو اپنا دایاں پاؤں کھڑا کرے اور بائیں پاؤں بچھائے۔

یہی حدیث معمولی الفاظ کے فرق کے ساتھ مندرجہ ذیل کتب میں بھی مذکور ہے:

(مصنف عبدالرزاق، باب الاقعاء في الصلاة رقم الحديث ۲۰۴۲) (سنن ابوداؤد، باب كيف الجلوس في التشهد رقم الحديث ۱۵۹) (سنن طحاوی، رقم الحديث ۴۱۰) (الأمالی والقرآن ۱/۲۸، طبع دار الصحابة للتراث) (مصنف ابن ابي شيبة، باب يفتش اليسرى وينصب اليمنى) (المعجم الأوسط للطبرانی، رقم الحديث ۳۵۶۳) (سنن الكبرى للبيهقي، باب كيفية الجلوس في التشهد الاول والثاني)
عن ابراهيم قال كان النبي صلى الله عليه واله وسلم اذا جلس في الصلاة أفتش رجله اليسرى حتى اسود ظهر قدميه.

(مصنف ابن ابي شيبة، باب يفتش اليسرى وينصب اليمنى)
حضرت ابراہیم رضی اللہ عنہ فرماتے ہیں کہ نبی کریم ﷺ جب نماز میں بیٹھتے تو اپنے بائیں پاؤں کو بچھا دیتے یہاں تک کہ آپ ﷺ کے دونوں قدموں کی پشت سیاہ ہوگئی تھی۔

عن يزيد بن عبد الله بن قسيط قال كان النبي صلى الله عليه واله وسلم يفتش اليسرى وينصب اليمنى. (مصنف ابن ابي شيبة، باب يفتش اليسرى وينصب اليمنى)
حضرت یزید بن عبداللہ قسیط رضی اللہ عنہ فرماتے ہیں کہ نبی کریم ﷺ اپنے بائیں پاؤں کو بچھاتے اور دائیں پاؤں کو کھڑا رکھتے۔

آثار صحابہ کرام رضوان اللہ علیہم اجمعین، و آثار تابعین رضوان اللہ علیہم اجمعین:

عن الحارث عن علي رضي الله عنه أنه كان ينصب اليمنى ويفتش اليسرى.

(مصنف ابن ابي شيبة، باب يفتش اليسرى وينصب اليمنى)
حضرت حارث رضی اللہ عنہ بیان کرتے ہیں کہ حضرت علی رضی اللہ عنہ جب (تشہد کے لیے) بیٹھتے تو اپنا دایاں پاؤں کھڑا رکھتے اور بائیں پاؤں پر بیٹھتے۔

عن عبد الرحمن بن قاسم أنه كان يرى عبد الله بن عمر رضي الله عنه يتربع في الصلوة اذا جلس ففعلته وأنا يومئذ حديث السن فنهاني عبد الله بن عمر رضي الله عنه وقال إنما سنة الصلوة أن تنصب رجلك اليمنى وتثنى اليسرى فقلت انك تفعل ذلك فقال ان رجلي لا تحملا في. (صحيح بخاری، باب سنة الجلوس في التشهد)

حضرت عبد الرحمن بن قاسم رضی اللہ عنہ سے مروی ہے کہ انہوں نے حضرت عبد اللہ بن عمر رضی اللہ عنہما کو (تشہد میں) چوڑی مار کر بیٹھے دیکھا تو میں بھی چوڑی مار کر بیٹھا تو حضرت عبد اللہ بن عمر رضی اللہ عنہما نے مجھے اس سے منع کیا اور فرمایا کہ نماز کی سنت یہ ہے کہ اپنا دایاں پاؤں کھڑا کرے اور بائیں پاؤں موڑ کر نیچے بچھا دو، ابن قاسم رضی اللہ عنہ کہتے ہیں کہ میں نے کہا حضرت پھر آپ کیوں اس طرح بیٹھتے ہیں؟ تو عبد اللہ بن عمر رضی اللہ عنہما نے فرمایا کہ میرے پاؤں مجھے اس طرح برداشت نہیں کر سکتے۔

وضاحت: یہودیوں نے حضرت عبد اللہ بن عمر رضی اللہ عنہما کو کسی مقام سے نیچے گرایا تھا جس کی وجہ سے ان کے پاؤں میں تکلیف ہو گئی اور وہ بوجھ نہیں برداشت کر سکتے تھے اس لیے قعدہ میں چوڑی مار کر بیٹھتے تھے۔

عن حماد عن ابراهيم أنه كان يفتش رجله اليسرى يضعها بين اليديه وينصب اليمنى فيقعد عليها في الصلاة ويكره أن يقعد على اليمنى الا من عذر.

(کتاب الآثار للامام ابی یوسف رقم الحدیث ۳۲۸، طبع دار الکتب العلمیہ بیروت)

حضرت حماد رضی اللہ عنہ روایت کرتے ہیں کہ حضرت ابراہیم رضی اللہ عنہ بائیں پاؤں پر بیٹھتے تھے یعنی بائیں پاؤں کو سرینوں کے نیچے کرتے تھے اور دائیں پاؤں کو کھڑا رکھ کر بائیں پاؤں کے اوپر بیٹھتے اور دائیں پاؤں پر بیٹھنے کو ناپسند کرتے مگر عذر کی وجہ سے۔

عن مغيرة عن ابراهيم قال أنه كان يستحب اذا جلس الرجل في الصلاة أن يفتش قدميه اليسرى على الأرض ثم يجلس عليها.

(سان طحاوی، باب صفة الجلوس في الصلاة كيف هو)

حضرت مغیرہ رضی اللہ عنہ روایت کرتے ہیں کہ حضرت ابراہیم رضی اللہ عنہ نے فرمایا کہ مستحب و مستحسن یہ ہے کہ آدمی جب نماز میں بیٹھے تو بائیں پاؤں کو بچھا کر اس پر بیٹھے۔

اہل کوفہ اور اکثر اہل علم کا عمل:

امام ترمذی رضی اللہ عنہ فرماتے ہیں کہ:

والعمل عليه عند أكثر أهل العلم وهو قول سفیان الثوري وأهل الكوفة

وابن المبارك. (سنن ترمذی، باب ما جاء كيف الجلوس)

اور اکثر اہل علم کا اسی پر عمل ہے سفیان ثوری اور عبد اللہ ابن مبارک رضی اللہ عنہم اور اہل کوفہ کا یہی قول ہے۔

قعدہ میں دایاں ہاتھ دائیں ران پر اور بائیں ہاتھ بائیں ران پر رکھنا:

عن عبد الله بن الزبير عن أبيه قال قال رسول الله صلى الله عليه واله وسلم
إذا جلس يدعو يعني التشهد يضع يديه اليمنى ويشير بأصبعه السبابة ويضع
الاجهام على الوسطى ويضع يديه اليسرى على فخذة اليسرى ويلقم كفه اليسرى.

(صحیح مسلم، باب صفة الصلوة)

عبد اللہ بن زبیر رضی اللہ عنہ اپنے والد سے روایت کرتے ہیں کہ رسول اللہ صلی اللہ علیہ وسلم جب (نماز کے دوران) تشریف فرما ہوتے تو دُعا کرتے یعنی تشہد میں دُعا کرتے تھے، آپ صلی اللہ علیہ وسلم دایاں دست مبارک رکھتے اور پھر شہادت کی انگلی کے ذریعے اشارہ کیا کرتے تھے، آپ صلی اللہ علیہ وسلم اس وقت اپنا انگوٹھا درمیانی انگلی پر رکھتے تھے جبکہ بائیں دست اپنی بائیں ران پر رکھا ہوتا تھا۔

عن وائل بن حجر رضي الله عنه قال أتيت رسول الله صلى الله عليه واله وسلم..
وإذا جلس في الركعتين أضع اليسرى ونصب اليمنى ووضع يديه اليمنى على
فخذة اليمنى ونصب أصبعه للدعاء ووضع يده اليسرى على فخذة اليسرى.

(سنن نسائی، باب موضع النداءين)

حضرت وائل بن حجر رضی اللہ عنہ سے روایت ہے کہ میں رسول اللہ صلی اللہ علیہ وسلم کی خدمت میں حاضر ہوا تو

میں نے دیکھا کہ آپ ﷺ جب دو رکعت کے بعد بیٹھ جاتے تو بائیں پاؤں بچھاتے اور
دایاں پاؤں کھڑا رکھتے اور دایاں ہاتھ دائیں ران پر رکھتے اور (شہادت کی) انگلی کھڑی
کرتے دُعا کے واسطے اور آپ ﷺ بائیں ہاتھ بائیں ران پر رکھتے۔

عن أبو حميد رضي الله عنه أعلبكم بصلوة رسول الله صلى الله عليه واله
وسلم فذكر بعض هذا قال... ثم جلس فافتش رجله اليسرى وأقبل
بصدر اليمنى على قبلته ووضع كفه اليمنى على ركبته اليمنى وكفه اليسرى
على ركبته اليسرى وأشار بأصبعه. (سنن ابو داؤد، باب افتتاح الصلوة)

حضرت ابو حمید ساعدی رضي الله عنه (نے صحابہ کرام رضي الله عنهم کی ایک جماعت کے سامنے) رسول
اللہ ﷺ کی نماز کا تذکرہ کرتے ہوئے فرماتے ہیں جب آپ ﷺ جب بیٹھے تو بائیں
پاؤں بچھایا اور داہنے پاؤں کو کھڑا کیا اور اس کی انگلیوں کو قبلہ کی طرف کیا اور اپنی دائیں
ران پر دایاں ہاتھ اور بائیں ران پر بائیں ہاتھ رکھتے۔

مرد کا قعدہ میں تورک کرنا منع ہے:

تشہد میں سرین کے بل بیٹھنے کو تورک کہتے ہیں چنانچہ احادیث میں تورک کی نفی ملتی ہے جبکہ
دایاں پاؤں کھڑا کرنے اور بائیں پاؤں کو بچھا کر اس پر بیٹھنے کا ذکر ملتا ہے۔

عن أنس رضي الله عنه أن النبي صلى الله عليه واله وسلم نهى عن الاقعاء
والتورك في الصلوة. (مسند احمد رقم الحديث ۱۲۹۵۶) (سنن الکبریٰ للبیہقی، باب کیفیة
الجلوس في التشهد الاول والثاني)

حضرت انس رضي الله عنه فرماتے ہیں کہ نبی کریم ﷺ نے (التحیات) میں تورک (یعنی دونوں
پاؤں یا ایک پاؤں دائیں طرف نکال کر کوہے پر بیٹھتے) سے منع فرمایا۔

عن علي رضي الله عنه قال قال النبي صلى الله عليه واله وسلم يا علي لا تقع
اقعاعى الكلب. (سنن ابن ماجه، باب الجلوس بين السجدين)

حضرت علی رضي الله عنه فرماتے ہیں کہ نبی کریم ﷺ نے فرمایا اے علی! (نماز میں تشہد بیٹھتے وقت)

کتے کی طرح چوتڑز میں پرٹکا کر مت بیٹھنا۔

عن رفاعه بن رافع رضی اللہ عنہ أن النبی صلی اللہ علیہ وآلہ وسلم قال
للأعرابی إذا سجدت فمکن بسجودك فإذا جلست فاجلس علی رجلک الیسری۔

(مصنف ابن ابی شیبہ، باب من کرہ الاقعاء فی الصلوة)

حضرت رفاعہ بن رافع رضی اللہ عنہ سے روایت ہے کہ نبی کریم ﷺ نے اعرابی سے فرمایا کہ جب تو
سجدہ کرے تو اچھی طرح سجدہ کر اور جب (تشہد میں) بیٹھے تو اپنے بائیں پاؤں پر بیٹھ۔

عن سمرة رضی اللہ عنہ أن النبی صلی اللہ علیہ وآلہ وسلم نہی عن التورک والاقعاء۔

(مجمع الزوائد، باب الاقعاء والتورک فی الصلوة) (المستدرک للحاکم، کتاب الصلوة)

حضرت سمرة رضی اللہ عنہ سے روایت ہے کہ نبی کریم ﷺ نے اکڑوں بیٹھنے اور تورک کرنے سے
منع فرمایا۔

عن عبد الرحمن بن قاسم أنه کان یری عبد اللہ بن عمر رضی اللہ عنہ یتربع فی
الصلوة اذا جلس ففعلتہ وأنا یومیئذ حدیث السن فنہانی عبد اللہ بن عمر
رضی اللہ عنہ وقال انما سنة الصلوة أن تنصب رجلک الیمنی وتثنی الیسری
فقلت انک تفعل ذلك فقال ان رجلی لا تحملانی۔

(صحیح بخاری، باب سنة الجلوس فی التشہد)

حضرت عبد الرحمن بن قاسم رضی اللہ عنہ سے مروی ہے کہ میں نے حضرت ابن عمر رضی اللہ عنہما کو (تشہد میں)
چوڑی مار کر بیٹھے دیکھا تو میں بھی چوڑی مار کر بیٹھا تو حضرت عبد اللہ بن عمر رضی اللہ عنہ نے مجھے اس
سے منع کیا اور فرمایا کہ نماز کی سنت یہ ہے کہ اپنا دایاں پاؤں کھڑا کرے اور بائیں پاؤں
موڑ کر نیچے بچھا دو، ابن قاسم رضی اللہ عنہ کہتے ہیں کہ میں نے کہا حضرت پھر آپ کیوں اس طرح بیٹھتے
ہیں؟ تو عبد اللہ بن عمر رضی اللہ عنہ نے فرمایا کہ میرے پاؤں مجھے اس طرح برداشت نہیں کر سکتے۔

عن مغيرة عن ابراهيم أنه کرہ الاقعاء والتورک۔

(مصنف ابن ابی شیبہ، باب من کرہ الاقعاء فی الصلوة)

حضرت ابراہیم نخعی رضی اللہ عنہ قعدہ میں تورک کرنے کو ناپسند کرتے تھے۔

قعدہ میں دونوں پاؤں کھڑے رکھنا منع ہے:

عن عائشة رضی اللہ عنہا قالت کان رسول اللہ صلی اللہ علیہ والہ وسلم ینہی أن یفترش الرجل ذراعیہ افتراش السبع. (صحیح مسلم، باب ما یجمع صفة الصلوة) حضرت عائشہ رضی اللہ عنہا سے روایت ہے کہ رسول اللہ صلی اللہ علیہ وسلم نے (قعدہ) دونوں پاؤں کھڑے کر کے ایڑیوں پر بیٹھنے سے منع فرمایا۔

قعدہ میں دائیں پاؤں کی انگلیاں قبلہ رخ رکھنا:

عن أبو حمید رضی اللہ عنہ أعلیکم بصلوة رسول اللہ صلی اللہ علیہ والہ وسلم فذکر بعض هذا قال.... ثم جلس فافترش رجله اليسرى وأقبل بصدر الیمنی علی قبلته ووضع کفه الیمنی علی ركبته الیمنی وکفه اليسری علی ركبته اليسری وأشار بأصبعه. (سنن ابو داؤد، باب افتتاح الصلوة) حضرت ابو حمید ساعدی رضی اللہ عنہ (نے صحابہ رضی اللہ عنہم کی ایک جماعت کے سامنے) رسول اللہ صلی اللہ علیہ وسلم کی نماز کا تذکرہ کرتے ہوئے فرماتے ہیں کہ آپ صلی اللہ علیہ وسلم جب بیٹھے تو بائیں پاؤں بچھایا اور دائیں پاؤں کو کھڑا کیا اور اس کی انگلیوں کو قبلہ کی طرف کیا اور اپنی دائیں ران پر دایاں ہاتھ اور بائیں ران پر بائیں ہاتھ رکھتے۔

عن عبد اللہ بن عمر رضی اللہ عنہ قال من سنة الصلوة أن تنصب القدمه الیمنی واستقباله بأصابعها القبلة والجلوس علی اليسری.

(سنن نسائی، باب استقباله بأصابعها القبلة والجلوس)

حضرت عبد اللہ بن عمر رضی اللہ عنہما فرماتے ہیں کہ نماز کی سنت یہ ہے کہ دائیں پاؤں کھڑا رکھے اور انگلیاں قبلہ کی جانب کر لے اور قعدہ میں بائیں پاؤں کو بچھا کر بیٹھ جائے۔

عورت کے قعدہ کی مسنون بیعت:

عورت جب نماز میں بیٹھے تو تورک یا تربع کرے یعنی دونوں پاؤں دائیں طرف نکال کر اور

ایک ران کو دوسری ران پر رکھے اور سرینوں پر بیٹھے۔

عن ابن عمر رضی اللہ عنہ قال قال رسول اللہ صلی اللہ علیہ والہ وسلم اذا جلست المرأة في الصلوة وضعت فخذها على فخذها الأخرى.

(سنن الکبریٰ للبیہقی، باب ما يستحب للمرأة من ترك التجافي الركوع والسجود)

حضرت عبداللہ بن عمر رضی اللہ عنہما سے روایت ہے کہ رسول اللہ ﷺ نے فرمایا جب عورت نماز میں بیٹھے تو ایک ران کو دوسری ران پر رکھے۔

قال ابن عمر رضی اللہ عنہ وکان رسول اللہ صلی اللہ علیہ والہ وسلم یأمر النساء أن يحتفزن أو تربعن فی التشہ.

(کشف الغمۃ عن جمیع الامۃ، باب صفة الصلاة، فصل فی الجلوس الأخر والتشہ فیہ)

حضرت عبداللہ بن عمر رضی اللہ عنہما فرماتے ہیں کہ رسول اللہ ﷺ سمٹ کر (سرین کے بل دونوں پاؤں دائیں طرف نکال کر) بیٹھنے کا یا چار زانوں بیٹھنے کا حکم فرماتے تھے۔

قال ابو حنیفة عن نافع عن ابن عمر رضی اللہ عنہ أنه سئل کیف کن النساء یصلین علی عهد رسول اللہ صلی اللہ علیہ والہ وسلم قال کن یتربعن ثم امرن أن یتحفظن. (مسند امام اعظم، باب کیف تجلس المرأة فی التشہ)

حضرت نافع رضی اللہ عنہ فرماتے ہیں کہ حضرت ابن عمر رضی اللہ عنہما سے سوال کیا گیا کہ رسول اللہ ﷺ کے مقدس زمانے میں عورتیں کس طرح (نماز میں) بیٹھا کرتی تھیں! تو ابن عمر رضی اللہ عنہما نے فرمایا کہ آپ ﷺ کے دور میں پہلے عورتیں چار زانوں پر بیٹھا کرتی تھیں پھر عورتوں کو حکم ہوا کہ سمٹ کر (سرین کے بل دونوں پاؤں دائیں طرف نکال کر) بیٹھیں۔

آثار صحابہ کرام رضی اللہ عنہم و تابعین رضی اللہ عنہم

عبد اللہ بن الأشج عن ابن عباس رضی اللہ عنہ أنه سئل عن الصلوة المرأة فقال تجمع و تحفزن. (مصنف ابن ابی شیبہ، باب المرأة کیف تجلس فی الصلوة)

حضرت عبداللہ بن الانصاریؓ بیان کرتے ہیں کہ حضرت عبداللہ بن عباس رضی اللہ عنہما سے عورت کے نماز میں بیٹھنے کے متعلق سوال کیا گیا تو فرمایا عورت خوب اکٹھی ہو کر اور سمٹ کر نماز پڑھے۔

عن علی رضی اللہ عنہ قال اذا صلی الرجل فلیخو و اذا صلیت المرأة فلتحتفز۔

(غریب الحدیث، ۲۲۸/۴، القاسم بن سلام، المتوفی ۲۲۲ھ) (مجمع بحار الانوار، ۱/۵۳۸)

حضرت علی رضی اللہ عنہ سے منقول ہے کہ جب مرد نماز پڑھے تو اونچا رہے اور جب عورت نماز پڑھے تو سرینوں پر بیٹھے۔

عن نافع قال كانت صفیة ابي عبیدر رضی اللہ عنہ اذا جلست فی مثنی أو أربع تربعت۔

(مصنف ابن ابی شیبہ، باب المرأة کیف تجلس فی الصلوة) (مصنف عبدالرزاق، باب جلوس المرأة)

حضرت نافع رضی اللہ عنہ فرماتے ہیں کہ (حضرت ابن عمر رضی اللہ عنہما کی بیوی) صفیہ بنت ابوعبید رضی اللہ عنہما نماز پڑھتی تو تربیع کی حالت میں بیٹھتی تھیں (یعنی دونوں پاؤں دائیں طرف نکال کر سرینوں پر بیٹھتی)۔

عن نافع قال کن نساء ابن عمر رضی اللہ عنہما یتربعن فی الصلوة۔

(مصنف ابن ابی شیبہ، باب المرأة کیف تجلس فی الصلوة)

حضرت نافع رضی اللہ عنہ بیان کرتے ہیں کہ حضرت عبداللہ بن عمر رضی اللہ عنہما کے گھر کی تمام عورتیں تربیع (یعنی دونوں پاؤں دائیں طرف نکال کر سرینوں پر بیٹھتی) کرتی تھیں۔

عن منصور عن ابراهیم قال تؤمر المرأة فی الصلوة فی مثنی ان تضم فخذیها

من جانب۔ (مصنف عبدالرزاق، باب جلوس المرأة)

منصور رضی اللہ عنہ کہتے ہیں حضرت ابراہیم نخعی رضی اللہ عنہ نے فرمایا عورت کو حکم دیا جاتا کہ وہ نماز کے قعدہ میں اپنے بائیں پاؤں کو اپنی جانب (یعنی دائیں طرف) نکال کر اس طرح بیٹھیں کہ اسکی دونوں رانیں آپس میں مل جائیں۔

عن ابن جريج قال قلت لعطاء أتجلس المرأة في مثنى على شقها الأيسر.

(مصنف ابن أبي شيبة، باب المرأة كيف تجلس في الصلوة)

حضرت ابن جريج رضي الله عنه کہتے ہیں کہ عطاء رضي الله عنه نے فرمایا عورت اپنی بائیں سرین پر بیٹھے۔

عن ابن جريج قال قلت لعطاء قال تجلس المرأة في مثنى على شقها الأيسر

قال نعم قلت هو أحب اليك من الأيمن قانعم تجتمع جالسة ما استطاعت.

(مصنف ابن أبي شيبة، باب المرأة كيف تجلس في الصلوة) (مصنف عبدالرزاق، باب جلوس المرأة)

حضرت ابن جريج رضي الله عنه کہتے ہیں کہ عطاء رضي الله عنه سے پوچھا کیا عورت اپنی سرین کی بائیں

جانب پر بیٹھ سکتی ہے؟ آپ نے فرمایا ہاں، میں نے پوچھا کیا وہ آپ کو دائیں جانب سے

زیادہ پسندیدہ ہے؟ فرمایا ہاں، عورت جتنا ممکن ہو سمٹ کر بیٹھے۔

عن خالد بن اللجج قال كن النساء يؤمرن أن يتربعن اذا جلسن في الصلوة

ولا يجلسن جلوس الرجال على أوراكنهن يتقى ذلك على المرأة مخافة أن يكون

منها الشئى. (مصنف ابن أبي شيبة، باب المرأة كيف تجلس في الصلوة)

حضرت لجاج رضي الله عنه کے بیٹے خالد رضي الله عنه فرماتے ہیں کہ عورتوں کو حکم دیا جاتا کہ وہ نماز میں اپنی

سرینوں کے بل تربع کی حالت میں بیٹھیں اور مردوں کی طرح عورت نہ بیٹھیں اور فرماتے

کہ عورت کے بارے میں یہ احتیاط اس لیے ہے کہ ہو سکتا ہے کہ اس سے (یعنی عورت سے)

کوئی چیز (یعنی حیض کا خون وغیرہ) ظاہر ہو جائے (تو زمین پر نہ گرے اور جائے نماز پر نہ

گرے تا کہ وہ جگہ پاک رہے اور عورت کا پردہ بھی رہے)۔

عن جابر عن الشعبي قال تجلس المرأة في مثنى كيف شاءت اذا اجتمعت.

(مصنف عبدالرزاق، باب جلوس المرأة)

حضرت جابر رضي الله عنه کہتے ہیں کہ امام شعبی رضي الله عنه نے فرمایا کہ عورت جس قدر ہو سکے (نماز میں)

سمٹ کر بیٹھے۔

تعدہ میں تشهد پڑھنا

عن ابن عباس رضی اللہ عنہ أنه قال كان رسول الله صلى الله عليه واله وسلم يعلمنا التشهد كما يعلمنا القرآن. (صحيح مسلم باب التشهد في الصلوة)
حضرت عبداللہ بن عباس رضی اللہ عنہما سے روایت ہے کہ رسول اللہ ﷺ ہمیں تشهد پڑھنے کی تعلیم ایسے دیتے جیسے قرآن سکھاتے تھے۔

تعدہ میں تشهد کے مسنون الفاظ:

تعدہ اولیٰ اور تعدہ اخیرہ میں تشهد جس کے الفاظ مسنون اور رائج ہے، یہ ہیں۔

التَّحِيَّاتُ لِلَّهِ وَالصَّلَوَاتُ وَالطَّيِّبَاتُ السَّلَامُ عَلَيْكَ أَيُّهَا النَّبِيُّ وَرَحْمَةُ اللَّهِ
وَبَرَكَاتُهُ السَّلَامُ عَلَيْنَا وَعَلَى عِبَادِ اللَّهِ الصَّالِحِينَ أَشْهَدُ أَنْ لَا إِلَهَ إِلَّا اللَّهُ
وَأَشْهَدُ أَنَّ مُحَمَّدًا عَبْدُهُ وَرَسُولُهُ.

سب زبانی عبادتیں، سب بدنی عبادتیں اور سب مالی عبادتیں صرف اللہ کے لیے ہیں اے
نبی ﷺ آپ پر سلام ہو اللہ کی رحمت اور برکتیں ہوں اور ہم پر اور اللہ کے نیک بندوں پر
سلام ہو میں گواہی دیتا ہوں کہ اللہ کے سوا کوئی عبادت کے لائق نہیں اور محمد ﷺ اللہ کے
بندے اور رسول ہیں۔

عن عبد الله بن مسعود رضي الله عنه قال علمنا رسول الله صلى الله عليه
واله وسلم اذا قعدنا في الركعتين أن نقول "التحيات لله والصلوات والطيبات
السلام عليك أيها النبي ورحمته الله وبركاته السلام علينا وعلى عباد الله
الصالحين أشهد أن لا اله الا الله وأشهد أن محمدا عبده ورسوله".

(سنن ترمذی، باب ما جاء في التشهد)

حضرت عبداللہ بن مسعود رضی اللہ عنہما فرماتے ہیں کہ رسول اللہ ﷺ نے ہمیں سکھایا کہ جب ہم
دوسری رکعت بیٹھیں تو یہ پڑھیں "التحيات لله والصلوات والطيبات السلام....."

عن شقيق بن عبد الله رضي الله عنه قال كنا اذا صلينا مع رسول الله صلى
الله عليه واله وسلم "السلام على الله، السلام على فلان" فقال لنا رسول الله

صلى الله عليه واله وسلم ذات يوم أن الله هو السلام فإذا قعد أحدكم في الصلوة فليقل "التحيات لله والصلوات والطيبات السلام عليك أيها النبي ورحمته الله وبركاته السلام علينا وعلى عباد الله الصالحين" فإذا قالها أصابت كل عبد الله صالح في السماء والأرض "أشهد أن لا إله الا الله وأشهد أن محمدا عبده ورسوله" ثم يتخير من الكلام ما شاء.

(صحيح بخاری، باب التشهد في الاخرة) (صحيح مسلم، باب التشهد في الصلوة)

حضرت شقیق رضی اللہ عنہ فرماتے ہیں کہ ہم رسول اللہ ﷺ کے پیچھے نماز میں پڑھا کرتے اللہ پر سلامتی ہو فلاں پر سلامتی ہو تو رسول اللہ ﷺ نے فرمایا اللہ تعالیٰ تو خود ہی سلامتی ہیں جب تم نماز میں بیٹھو تو یہ دُعا پڑھا کرو "التحيات لله والصلوات والطيبات... الخ" جب کوئی یہ کہتا ہے تو یہ دُعا پہنچتی ہے ہر ایک بندہ تک زمین و آسمان میں جہاں بھی پھر جو چاہے دُعا مانگے۔

عن أبي وائل عن عبد الله رضي الله عنه قال كنا اذا صلينا خلف النبي صلى الله عليه واله وسلم قلنا "السلام على الله قبل عبادة والسلام على جبريل والسلام على ميكائيل والسلام على فلاں وفلاں" فلما سمعها رسول الله صلى الله عليه واله وسلم قال ان الله هو السلام و إذا جلس أحدكم في الصلاة فليقل "التحيات لله والصلوات والطيبات السلام عليك أيها النبي ورحمته الله وبركاته السلام علينا وعلى عباد الله الصالحين" فانكم اذا قلتم ذلك أصاب كل عبد في السماء والأرض "أشهد أن لا إله الا الله وأشهد أن محمدا عبده ورسوله". (صحيح ابى عوانه، باب ايجاب اختيار الدعاء)

حضرت عبد اللہ رضی اللہ عنہ سے روایت ہے کہ وہ فرماتے ہیں کہ ہم رسول اللہ ﷺ کے پیچھے نماز میں پڑھتے، اللہ پر سلامتی ہو فلاں پر سلامتی ہو تو رسول اللہ ﷺ نے فرمایا اللہ تعالیٰ تو خود ہی سلامتی ہیں جب تم نماز میں بیٹھو تو یہ دُعا پڑھا کرو "التحيات لله والصلوات... الخ" جب کوئی یہ کہتا ہے تو یہ دُعا پہنچتی ہے ہر ایک بندہ تک زمین و آسمان میں جہاں بھی پھر جو چاہے دُعا مانگے۔

علمی نقطہ: مذکورہ حدیثوں سے معلوم ہوا کہ رسول اللہ ﷺ نے تشہد کی دُعا کی تعلیم دی، ان احادیث میں سمجھنے کی بات یہ ہے کہ تشہد کی حالت میں صحابہ کرام رضی اللہ عنہم قدرے بلند آواز سے پڑھتے ہوں گے اسی لیے آپ ﷺ نے ان کا پڑھنا سنا اور ان کی اصلاح فرمائی، لیکن یہ نہیں فرمایا کہ اونچی آواز سے نہ پڑھا کرو، دراصل ابتدائی دنوں میں صحابہ کرام رضی اللہ عنہم کو قدرے بلند آواز میں پڑھنے کی رخصت دی گئی تھی تاکہ حضور ﷺ سن سکیں اور ان کی اصلاح فرما سکیں، کبھی کبھی خود حضور اقدس ﷺ بھی ثناء، تعوذ، تسمیہ، آمین، رکوع و سجود کی تسبیحات بلند آواز سے پڑھ لیا کرتے تھے، یہ سب تعلیم اُمت کے لیے تھا، لہذا ان حدیثوں کو آمین بالجہر کے سلسلے میں دلیل بنانا جن میں حضور ﷺ کا بلند آواز میں آمین کہنا وارد ہوا ہے کسی طرح بھی صحیح نہیں ہے کیونکہ حضور اقدس ﷺ کا گاہے بگاہے ایسا کرنا تعلیم اُمت کے لیے تھا۔

تشہد کے افضل الفاظ:

علامہ نووی الشافعی رحمہ اللہ فرماتے ہیں کہ:

وقال ابو حنیفة واحمد وجمهور الفقہاء واهل الحدیث تشہد ابن مسعود رضی اللہ عنہ افضل لانه عند المحدثین اشد صحة.

(شرح مسلم للنووی ۱/۱۶۲، طبع مکتبة العلمیة بیروت)

حضرت امام ابو حنیفہ، حضرت امام احمد بن حنبل، جمهور الفقہاء اور محدثین رضی اللہ عنہم کے ہاں حضرت عبداللہ بن مسعود رضی اللہ عنہ کی روایت والا تشہد افضل ہے اس لیے کہ محدثین کے ہاں یہ سب سے زیادہ صحیح ہے۔

تشہد آخر پڑھنا مستنون ہے:

عن عبد اللہ بن مسعود رضی اللہ عنہ قال من سنة الصلاة أن يخفي التشهد
والاستدراك للعامة لم الحديث (سنن ابوداؤد باب الخطاء التشهد) (سنن ترمذی باب يخفي التشهد)
حضرت عبداللہ بن مسعود رضی اللہ عنہ فرماتے ہیں کہ (رسول اللہ ﷺ کی) نماز کی سنت یہ ہے کہ
تشہد آخر پڑھا جائے۔

فائدہ: قال أبو عيسى حديث ابن مسعود رضي الله عنه والعبل عليه عند أهل العلم.

امام ترمذی رحمہ اللہ فرماتے ہیں کہ حضرت عبداللہ بن مسعود رضی اللہ عنہ کی حدیث پر اہل علم کا عمل ہے۔

قعدہ میں اُنگی سے اشارہ کرنے کا مسنون طریقہ:

قعدہ میں تشہد پڑھتے ہوئے شہادت کی اُنگی سے اشارہ کرنا بالاتفاق ائمہ اربعہ سنت ہے اور صحیح احادیث سے ثابت ہے جب تشہد پڑھتے ہوئے کلمہ شہادت پر پہنچے تو دائیں ہاتھ کی چھوٹی اور ساتھ والی اُنگی بند کرے اور بیچ والی اُنگی اور انگوٹھے کا حلقہ بنائے اور شہادت کی اُنگی سے "أشهد أن لا اله" پر اشارہ کرے اور "الإله" پر اُنگی کو گرا دے۔

عن عبد الله بن عمر رضي الله عنه أن النبي صلى الله عليه واله وسلم كان إذا جلس في الصلوة وضع يديه اليمنى على ركبته ورفع أصبعه التي تلي الإبهام اليمنى يدعوبها ويده اليسرى على ركبته بأسطها عليه.

(صحیح مسلم، باب صفة الجلوس في الصلوة) (سنن ترمذی، باب الإشارة في التشهد)

حضرت عبداللہ بن عمر رضی اللہ عنہما فرماتے ہیں کہ نبی اکرم صلی اللہ علیہ وسلم جب تشہد میں بیٹھتے تھے تو اپنا دایاں ہاتھ اپنے دائیں گھٹنے پر رکھتے اور انگوٹھے کے ساتھ والی اُنگی یعنی شہادت والی اُنگی سے اشارہ فرماتے۔

اجتمع ابو حميد الساعدي و ابو اسيد وسهل بن سهد و محمد بن مسلم رضي الله عنهم فذكروا صلوة رسول الله عليه واله وسلم فقال ابو حميد أنا أعلمكم بصلوة رسول الله صلى الله عليه واله وسلم.... أن رسول الله صلى الله عليه واله وسلم جلس يعني للتشهد فافتش رجله اليسرى و اقبل بصدرة اليمنى على قبلته ووضع كفه اليمنى على ركبته اليمنى و كفه اليسرى على ركبته اليسرى و اشارة بأصبعه يعني السابعة. (سنن ترمذی، باب منه الجلوس في التشهد)

حضرت عباس بن سہل ساعدی رضی اللہ عنہ سے مروی ہے کہ ایک مرتبہ ابو حمید، ابو اسید، سہل بن سعد اور محمد بن مسلمہ رضی اللہ عنہم جمع تھے ان لوگوں نے رسول اللہ صلی اللہ علیہ وسلم کی نماز کا تذکرہ کیا تو ابو حمید رضی اللہ عنہ

نے کہا کہ میں تم لوگوں میں آپ ﷺ کی نماز سے زیادہ واقف ہوں پھر تشهد کے لیے بیٹھے تو اپنا بائیں پاؤں بچھایا اور داہنے پاؤں کی انگلیوں کو قبلہ رخ موڑ دیا اور اپنی دائیں ہتھیلی کو دائیں گھٹنے پر رکھا اور بائیں ہتھیلی کو بائیں گھٹنے پر رکھا اور اپنی شہادت کی انگلی سے اشارہ کیا۔

عن عبد الله بن الزبير رضى الله عنه أن النبي صلى الله عليه وآله وسلم كان يشير بأصبعه. (صحيح مسلم، باب صفة الجلوس في التشهد)
حضرت عبد اللہ بن زبیر رضی اللہ عنہ فرماتے ہیں کہ نبی کریم ﷺ جب تشهد کی دعا پڑھتے اپنی انگلی سے اشارہ کرتے۔

تشہد میں شہادت کی انگلی سے اشارہ کرنے کی کیفیت:

عن عبد الله بن عمر رضى الله عنه أن النبي صلى الله عليه وآله وسلم كان إذا جلس في الصلوة وضع يديه اليمنى على ركبته ورفع يده اليسرى على ركبته اليمنى وعقد ثلاثاً وخمسين وأشار بالسبابة.

(صحيح مسلم، باب صفة الجلوس في الصلوة) (سنن ترمذی، باب الاشارة في التشهد)
حضرت عبد اللہ بن عمر رضی اللہ عنہما فرماتے ہیں کہ نبی اکرم ﷺ جب تشهد میں بیٹھتے تھے تو اپنا دایاں ہاتھ اپنے دائیں گھٹنے پر رکھتے اور دائیں ہاتھ سے (۵۳) کے عدد کی شکل بناتے اور شہادت کی انگلی سے اشارہ کرتے۔

تشہد میں اشارہ صرف ایک انگلی سے کرنا:

عن أبي هريرة رضى الله عنه أن رجلاً كان يدعو بأصبعيه فقال رسول الله صلى الله عليه وآله وسلم أحد أحد. (سنن ترمذی، باب منه الجلوس في التشهد)
حضرت ابو ہریرہ رضی اللہ عنہ فرماتے ہیں کہ ایک شخص (تشہد میں) دو انگلیوں سے اشارہ کیا کرتا تھا رسول اللہ ﷺ نے فرمایا ایک انگلی سے ایک انگلی سے۔

عن سعد رضى الله عنه قال مر على رسول الله صلى الله عليه وآله وسلم وأنا ادعو بأصبعي فقال أحد أحد. (سنن نسائي، باب بسط اليسرى على الركبة)

حضرت سعد بن ابی وقاص رضی اللہ عنہ فرماتے ہیں کہ رسول اللہ ﷺ میرے پاس سے گزرے اور میں (قعدہ میں) اپنی انگلیوں سے اشارہ کر کے دُعا مانگ رہا تھا، آپ ﷺ نے ارشاد فرمایا ایک انگلی سے ایک انگلی سے۔

تشہد میں اشارہ کے سوا انگلی کو حرکت نہ دینا مسنون ہے:

عن عبد الله بن الزبير رضي الله عنه أن النبي صلى الله عليه وآله وسلم كان يشير بأصبعه إذا دعا ولا يحر كها. (سنن نسائي، باب بسط اليسرى على الركبة، رقم الحديث ١٢٤٠)

حضرت عبد اللہ بن زبیر رضی اللہ عنہ فرماتے ہیں کہ نبی کریم ﷺ جب تشہد کی دُعا پڑھتے اپنی انگلی سے اشارہ کرتے اور پھر اسے حرکت نہیں دیتے تھے۔

یہی حدیث معمولی الفاظ کے فرق کے ساتھ مندرجہ ذیل کتب میں بھی مذکور ہے:

(د صحیح ابی عوانہ، باب بیان الاشارة بالسبابة الى القبلة ورمي، رقم الحديث ٢٠١٩) (سنن الکبریٰ للذہبی، باب بسط اليسرى على الركبة، رقم الحديث ١١٩٣) (سنن ابو داؤد، باب الاشارة في التشهد رقم الحديث ٩٨٩) (سنن الکبریٰ للبیہقی، باب روى أنه أشار بها ولم يحر كها) (سنن دارقطنی، باب صفة: نه التشهد ووجوبه) (مسند احمد ٢/٣، طبع دار احیاء التراث بیروت) (تفسیر قرطبی، تفسیر سورۃ البقرۃ، آیت ٢٣، طبع دارالکتب المصریۃ قاہرۃ) (شرح السنۃ للبیہقی، باب کیفیۃ وضع الیدین فی التشہدین، رقم الحديث ٦٤٥) (سنن دارمی، باب الاشارة في التشهد) (الأحكام الکبریٰ للخزاد، باب صفة الجلوس للتشهد والاشارة) (المحلی لابن حزم، مسألة يشير المصلی اذا جلس للتشهد، بأصبعه ولا يحر كها) (التمهید لما فی الموطأ من المعانی والأسانید ١٣/١٩٥، طبع وزارة عموم الاوقاف والشؤون الاسلامیۃ) (التلخیص الحبیر، باب صفة الصلاة، رقم الحديث ٢٨٩)

عن ابو القاسم مقسم قال حدثني رجل من اهل المدينة قال..... انما كان رسول الله صلى الله عليه وآله وسلم يضع ذلك يوحدها ربه تبارك وتعالى.

(ظہرانی کبیر بحوالہ مجمع الزوائد، باب التشهد والجلوس والاشارة بالأصبع فیہ)

حضرت ابو القاسم مقسم رضی اللہ عنہ فرماتے ہیں کہ مجھے مدینہ کے ایک شخص نے بتایا کہ رسول اللہ ﷺ کے ایک ہونے کا اشارہ کرتے ہوئے انگلی اٹھاتے تھے۔

استدلال: ظاہر ہے تشہد میں ایک ہی بار تو حید کی شہادت کے الفاظ آتے ہیں لہذا ایک ہی بار شہادت کی انگلی اٹھانا سنت ہے۔

عن عبد الله بن عمر رضي الله عنه أنه رأى رجلا يحرك الحصى بيده وهو في الصلاة فلما انصرف قال له عبد الله لا تحرك الحصى وأنت في الصلاة فإن ذلك من الشيطان ولكن اصنع كما كان رسول الله صلى الله عليه وآله وسلم يضع قال وكيف كان يضع؟ قال فوضع يده اليمنى على فخذة اليمنى وأشار بأصبعه التي تلي الإبهام في القبلة ورعى ببصره إليها أو نحوها ثم قال هكذا رأيت رسول الله صلى الله عليه وآله وسلم يصنع.

(سنن نسائي، باب موضع البصر في التشهد) (سنن الكبرى للبيهقي، باب روى أنه أشار بها ولم يحركها) حضرت عبد اللہ بن عمر رضی اللہ عنہ نے ایک شخص کو دیکھا کہ وہ نماز کی حالت میں ہاتھوں سے کنکری کو حرکت دے رہا تھا تو نماز کی فراغت کے بعد اس شخص سے عبد اللہ بن عمر رضی اللہ عنہ نے فرمایا کہ نماز کی حالت میں کنکری کو حرکت نہ دو، اس لیے کہ یہ شیطانی عمل ہے، بلکہ وہ عمل کرو جو رسول اللہ ﷺ نے کیا ہے، اس شخص نے دریافت کیا کہ اس وقت آپ ﷺ کا کیا عمل تھا؟ روای کہتے ہیں کہ عبد اللہ بن عمر رضی اللہ عنہ نے اپنے دائیں ہاتھ کو دائیں ران پر رکھا اور اُنگوٹھے کے پاس والی اُنگلی سے قبلہ کی طرف اشارہ کیا اور اپنی نگاہ کو اُنگلی پر یا اس کے آس پاس رکھا، پھر فرمایا کہ میں نے رسول اللہ ﷺ کو اسی طرح کرتے دیکھا ہے۔

استدلال: اس حدیث میں بھی صحابی رسول اللہ ﷺ اُنگلی کو مسلسل حرکت دینے سے منع کر رہے ہیں، کیونکہ مسلسل اُنگلی کے اشارہ سے ہی کنکری کو حرکت دینے کی وجہ سے ہی حضرت عبد اللہ بن عمر رضی اللہ عنہ نے اُس شخص کو منع فرمایا، اور اُنگلی کی مسلسل حرکت کو شیطانی عمل قرار دیا۔

عن هشام بن عروة ان اباہ کان يشير بأصبعه في الدعاء ولا يحركها.

(مصنف ابن أبي شيبة، كتاب الدعاء، باب ما قالوا في تحريك الاصبع في الدعاء)

حضرت ہشام بن عروہ رضی اللہ عنہ روایت کرتے ہیں کہ میرے والد (حضرت عروہ رضی اللہ عنہ تابعی) تشہد پڑھتے وقت اُنگلی سے صرف اشارہ کرتے، ہلاتے نہیں رہتے تھے۔

ملاحی قاری رضی اللہ عنہ کی تطبیق بین الاحادیث:

قال القاري: قال ابن الملك هذا الحديث يدل على أنه لا يحرك الاصبع اذا

رفعها للاشارة وعليه أبو حنيفة، قلت اخرج البيهقي من حديث وائل بن حجر رضي الله عنه وفيه ثم رفع اصبعه فرأيت يحررها يدعوبها ثم قال البيهقي فيحتمل أن يكون المراد بالتحريك الاشارة بها لا تكرير تحريكها فيكون موافقا لرواية ابن الزبير رضي الله عنه. (بذل الجهد شرح ابوداؤد ۲/۳۱۹، طبع قاهرة) ملا علی قاری رحمۃ اللہ علیہ کہتے ہیں کہ ابن الملک رحمۃ اللہ علیہ نے کہا کہ یہ حدیث اس بات پر دلالت کرتی ہے کہ انگلی کو حرکت نہ دی جائے جب اس سے اشارہ کیا جائے، میں کہتا ہوں کہ بیہقی نے وائل بن حجر رضی اللہ عنہ کی حدیث نقل کی ہے جس میں ہے کہ پھر آپ صلی اللہ علیہ وسلم نے انگلی اٹھائی تو میں نے انگلی کو حرکت دیتے ہوئے دیکھا، آپ صلی اللہ علیہ وسلم اس وقت التحیات پڑھ رہے تھے، پھر بیہقی نے کہا کہ اس بات کا احتمال ہے کہ حرکت سے مراد اشارہ ہو اس کو مستقل حرکت دینا مراد نہ ہو، تا کہ یہ روایت عبداللہ بن زبیر رضی اللہ عنہ کی روایت کے مطابق ہو جائے۔

امام خزیمہ رحمۃ اللہ علیہ کا تحقیقی فیصلہ:

امام خزیمہ رحمۃ اللہ علیہ نے اپنی کتاب (صحیح ابن خزیمہ) میں وائل بن حجر رضی اللہ عنہ کی انگلی کی حرکت دینے والی روایت کو نقل کرنے کے بعد اس روایت کے شاذ ہونے کو یوں فرمایا کہ احادیث میں سوائے اس حدیث کے کسی بھی حدیث میں (یحررها) کا لفظ نہیں۔

(صحیح ابن خزیمہ کتاب الصلاة، باب صفة البیدین علی الرکتین فی التشهد) مزید واضح ہو کہ یہ روایت عاصم رحمۃ اللہ علیہ سے گیارہ راویوں نے نقل کی ہے سوائے زائدہ بن قدامہ رحمۃ اللہ علیہ کے دس راویوں نے یہ حدیث (یحررها) کے لفظ کے بغیر نقل کی ہے جو کہ اس روایت کے شاذ ہونے کی واضح دلیل ہے۔

آئمہ اربعہ کا متفقہ مسلک:

مذہب حنفیہ، شافعیہ، حنبلیہ تمام کے نزدیک تشہد میں انگلی کو مسلسل حرکت دینا درست نہیں اور امام ابن رجب مالکی رحمۃ اللہ علیہ (المتوفی ۶۳۶ھ) نے بھی اپنی مختصر میں لکھا ہے کہ امام مالک کا مشہور مذہب عدم تحریک ہے، اسی طرح قاضی ابن العربی (المتوفی ۵۴۳ھ) نے جامع ترمذی کی شرح عارضۃ الاحوذی جلد ۲ صفحہ ۸۵ میں تحریر فرمایا ہے کہ:

”وأياكم تحريك الأصابع في التشهد، ولا تلتفتوا إلى رواية العتبية فإنها بلية“

تشہد میں تحریک انگلی سے پرہیز کرو اور تحریک سے متعلق "العتبیہ" کتاب کی روایت قابل التفات نہیں ہے۔

علامہ ابن حزم رحمۃ اللہ علیہ کی تحقیق:

چنانچہ علامہ ابن حزم رحمۃ اللہ علیہ اپنی کتاب "المحلی" میں فرماتے ہیں کہ:

ونستحب أن يشير المصلي إذا جلس للتشهد بأصبعه ولا يحركها۔

(المحلی بالآثار، مسألة ۴۶۰، يشير المصلي إذا جلس للتشهد بأصبعه ولا يحركها، طبع دار الكتب العلمية) ہم مستحب سمجھتے ہیں کہ نمازی جب تشہد میں بیٹھے تو اپنی شہادت والی انگلی سے اشارہ کرے اور (اس کے بعد) اسے حرکت نہ دے۔

علامہ ابن قدامہ رحمۃ اللہ علیہ (المتوفى ۶۲۰ھ) کی تحقیق:

ويشير بالسابة يرفعها عند ذكر الله تعالى في تشهد لها رويناها ولا يحركها لها روى عبد الله بن الزبير ان النبي صلى الله عليه واله وسلم كان يشير بأصبعه ولا يحركها، رواه ابو داؤد۔ (المغنى لابن قدامة، مسألة اذا جلس للتشهد، طبع القاهرة) اور تشہد میں اشہد ان لا اله الا الله کہتے وقت شہادت سے اشارہ کرے یعنی اٹھائے جیسا کہ روایات اوپر گزر چکی ہیں اور بار بار ہلاتے نہ رہے اس لیے کہ حضرت عبد اللہ بن زبیر رضی اللہ عنہ سے روایت ہے کہ نبی کریم صلی اللہ علیہ وسلم اپنی انگلی سے اشارہ فرماتے تھے، ہلاتے نہیں رہتے تھے۔

امام نووی رحمۃ اللہ علیہ (المتوفى ۶۷۶ھ) کی تحقیق:

الصحيح الذي قطع به الجمهور انه لا يحركها فلو حركها كان مكروهاً ولا تبطل صلاته لانه عمل قليل۔ (الجبوع ۴/۴۵۴، طبع دار الفكر بيروت) صحیح بات وہ ہے جس کو جمہور علماء نے اختیار کیا کہ نماز میں انگلی کو نہ ہلائے، اگر بار بار ہلائے گا تو مکروہ ہوگا اگرچہ نماز باطل نہیں ہوگی اس لیے کہ عمل قلیل ہے۔

علامہ شرف الدین اسماعیل شافعی رحمۃ اللہ علیہ (المتوفى ۸۳۷ھ) کی تحقیق:

ويرفع السبحة في اثناء كلمة الشهادة ولا يحركها۔

(روض الطالب ونهاية مطلب الراغب ۱/۱۲۶، طبع دار المنهاج)

تشہد میں اشہد ان لا الہ الا اللہ کہتے وقت شہادت کی اُنگلی کو اٹھائے، ہلاتا نہ رہے۔

علامہ محمد بن قاسم شافعی رحمۃ اللہ علیہ (المتوفی ۹۱۸ھ) کی تحقیق:

ولا یحرکھا فان حرکھا کرہ۔ (فتح القریب المجیب فی شرح الفاظ لتقریب ۱/۸۲، طبع دار ابن حزم) (تشہد میں شہادت کی) اُنگلی کو قبلہ کی طرف سیدھا رکھے، ہلاتا نہ رہے، ہلاتے رہنا مکروہ ہے۔

علامہ زکریا انصاری شافعی رحمۃ اللہ علیہ (المتوفی ۹۲۶ھ) کی تحقیق:

ویستحب ان یکون رفعها الی القبلة وان ینوی بہ الاصل بالتوحید قال الشیخ نصر المقدسی وان یقیبھا (ولا یحرکھا) ای ولا یستحب تحرکھا بل

یکرہ لانہ قد ینہب الخشوع۔ (اسنی المطالب ۱/۱۶۵، طبع دار الکتب الاسلامی) تشہد میں شہادت کی اُنگلی کو قبلہ کی طرف سیدھا اٹھائے اور اللہ تعالیٰ کے ایک ہونے کا تصور کرے، شیخ نصر مقدسی رحمۃ اللہ علیہ فرماتے ہیں کہ اُنگلی کو سیدھا رکھے، نیچے نہ کریں اور ہلاتے نہ رہے، اُنگلی ہلاتے رہنا مکروہ ہے اس لیے کہ یہ خشوع کے منافی ہے۔

علامہ شمس الدین محمد خطیب شربینی شافعی رحمۃ اللہ علیہ (المتوفی ۹۷۷ھ) کی تحقیق:

ولا یحرکھا للاتباع فلو حرکھا کرہ۔ (الاقناع فی حل الفاظ ابی شجاع ۱/۱۴۵، طبع دار الفکر) اتباع سنت کی وجہ سے شہادت کی اُنگلی کو تشہد میں ہلاتے نہ رہے اگر بار بار ہلائے تو نماز مکروہ ہوگی۔

اکابر علمائے اہلحدیث کی تائیدات:

(۱) ابوالحسنات علی محمد سعیدی رحمۃ اللہ علیہ لکھتے ہیں کہ: شہادت ہر اُنگلی سے تشہد میں اشارہ کرنا

سنت ہے، لا پر کلمہ کی اُنگلی اٹھائے اور الا پر رکھ دے۔ (فتاویٰ علمائے حدیث ۲/۱۸۳، طبع مکتبہ رحمانیہ)

(۲) مولوی عبدالستار رحمۃ اللہ علیہ لکھتے ہیں کہ: جس وقت پڑھتا ہوا لا الہ الا اللہ پر پہنچے تب اُنگلی کو

متحرک کرے۔ (فتاویٰ ستاریہ ۱/۶۳)

(۳) حافظ زبیر علی زئی رحمۃ اللہ علیہ درود کے بعد اشارہ کرنا کے عنوان کے تحت تشہد میں اشارہ والی

حدیث نقل کرتے ہیں (یعنی ان کے نزدیک درود کے بعد اشارہ کرنا چاہیے)۔

(ہدیۃ المسلمین نماز کے اہم مسائل، صفحہ ۵۹، طبع مکتبہ اسلامیہ)

(4) حافظ صلاح الدین یوسف رحمۃ اللہ علیہ لکھتے ہیں کہ: اُننگلی کو حرکت دینی ہے یا نہیں؟ دینی ہے تو کہاں دینی ہے؟ اول تو اشارہ ہی کافی ہے، تاہم اگر کوئی حرکت بھی دے لے تو گنجائش ہے۔ (مسنون نماز اور روزمرہ کی دعائیں، صفحہ ۶۶)

(5) حافظ صلاح الدین یوسف رحمۃ اللہ علیہ لکھتے ہیں کہ: اُننگلی کو مسلسل حرکت دیتے رہنے کا بھی کوئی واضح ثبوت نہیں، اُننگلی سے اشارہ کرنا دراصل توحید کی گواہی دینا ہے اور یہ مقصد صرف اُننگلی کے اشارے سے حاصل ہو جاتا ہے۔ (مسنون نماز اور روزمرہ کی دعائیں، صفحہ ۶۷)

(6) مولانا محمد ابراہیم سیالکوٹی رحمۃ اللہ علیہ لکھتے ہیں کہ: اس کلمہ شہادت پر آپ انگشت شہادت یعنی انگوٹھے کے ساتھ کی اُننگلی جس کو الگ کھلا رکھتا تھا، اُٹھائے کہ مثل دیگر اذکار و افعال کی مطابقت کے اس قول یعنی شہادت توحید اور اس فعل یعنی ایک اُننگلی اُٹھا کر اشارہ کرنے میں بھی مطابقت ظاہر ہو۔ (صلوٰۃ النبی، صفحہ ۴۲، طبع طارق اکادمی)

(7) سنن ابوداؤد کا ترجمہ اور شرح جس کا ترجمہ ابوعمار عمر فاروق سعیدی رحمۃ اللہ علیہ نے کیا ہے اور تحقیق و تخریج زبیر علی زئی رحمۃ اللہ علیہ نے کی ہے اور نظر ثانی و اضافہ حافظ صلاح الدین یوسف رحمۃ اللہ علیہ نے کی ہے، یہ تمام الامحدیث حضرات متفقہ طور پر لکھتے ہیں کہ: تاہم حرکت کی تکرار اور کثرت، جیسا کہ رواج ہوتا جا رہا ہے، اس کی کوئی مضبوط بنیاد نہیں ہے۔

(سنن ابوداؤد اردو ۱۳/۲، کتاب الصلاة، تشہد کے احکام و مسائل، طبع دار السلام)

اُننگلی کے اشارہ کے وقت اُننگلی قبلہ رخ رکھنا:

عن ابن عمر رضی اللہ عنہ أنه رأى رجلا... وقال فوضع يده اليمنى على فخذة اليمنى وأشار بأصبعه التي تلى الإبهام في القبلة. (سنن نسائي، باب موضع البصر في التشهد) حضرت عبداللہ بن عمر رضی اللہ عنہما نے ایک شخص کو دیکھا (کہ وہ نماز کی حالت میں تھا) تو حضرت عبداللہ بن عمر رضی اللہ عنہما نے (روای کہتے ہیں اس طرح کیا) کہ اپنے دائیں ہاتھ کو دائیں ران پر رکھا اور انگوٹھے کے پاس والی اُننگلی سے قبلہ کی طرف اشارہ کیا۔

اشارہ کے لیے اُننگلی کب اُٹھائے اور کب گرائے:

امام حلوانی رحمۃ اللہ علیہ لکھتے ہیں کہ:

أنه يرفع الاصبع عند النفي ويضعها عند الاثبات اشارة. (كبيري، صفحہ ۴۲۸)
اور انگلی کو نئی (لا الہ) کے وقت اٹھائے اور اثبات (اللہ) کے وقت نیچے گرا دے۔

اشارہ کے وقت نگاہ انگلی پر رکھنا:

عن عبد الله بن الزبير رضى الله عنه أن النبي صلى الله عليه وآله وسلم كان اذا قعد في التشهد وضع كفه اليسرى على فخذة اليسرى وأشار بالسبابة لا يجاوز بصره اشارته. (سنن نسائي، باب موضع البصر في التشهد)

حضرت عبداللہ بن زبیر رضی اللہ عنہ فرماتے ہیں کہ نبی کریم ﷺ جب تشہد میں بیٹھ جایا کرتے تھے تو آپ ﷺ بائیں طرف کی ہتھیلی بائیں ران پر اور دائیں ہاتھ کی انگلی سے اشارہ فرماتے اور اسی جگہ پر اپنی نگاہ رکھتے۔

عن ابن عمر رضى الله عنه أنه رأى رجلا يحرك الحصى بيده وهو في الصلاة فلما انصرف قال له عبد الله لا تحرك الحصى وأنت في الصلاة فإن ذلك من الشيطان ولكن اصنع كما كان رسول الله صلى الله عليه وآله وسلم يضع قال وكيف كان يضع؟ قال فوضع يده اليمنى على فخذة اليمنى وأشار بأصبعه التي تلي الاجهامة في القبلة ورمى ببصره اليها أو نحوها ثم قال هكذا رأيت رسول الله صلى الله عليه وآله وسلم يصنع. (سنن نسائي، باب موضع البصر في التشهد)

حضرت عبداللہ بن عمر رضی اللہ عنہ نے ایک شخص کو دیکھا (کہ وہ نماز کی حالت میں تھا) تو حضرت عبداللہ بن عمر رضی اللہ عنہ نے (روای کہتے ہیں اس طرح کیا) کہ اپنے دائیں ہاتھ کو دائیں ران پر رکھا اور انگلی کے پاس والی انگلی سے قبلہ کی طرف اشارہ کیا، اور اپنی نگاہ کو انگلی پر یا اس کے آس پاس رکھا، پھر فرمایا کہ میں نے رسول اللہ ﷺ کو اسی طرح کرتے دیکھا ہے۔

اشارہ کے بعد انگلی کو قدرے اٹھا کر رکھنا:

مالك بن نمير الخزاعي رضى الله عنه من أهل البصرة ان أباه حديثه انه رأى رسول الله صلى الله عليه وآله وسلم قاعداً في الصلوة واضعاً ذراعه اليمنى على فخذة اليمنى رافعاً أصبعه السبابة. (سنن نسائي، باب بسط اليسرى على الركبة)

حضرت مالک بن نمیر خزاعی رضی اللہ عنہ نے اپنے والد سے سنا اور انہوں نے رسول اللہ ﷺ کو دیکھا کہ آپ ﷺ نماز کے دوران بیٹھے ہوئے تھے اور آپ ﷺ کا دایاں ہاتھ دائیں ران پر اور شہادت کی انگلی کو اٹھائے ہوئے تھے جو قدرے جھکی ہوئی تھی۔

فائدہ: تشہد میں شہادت کی انگلی سے اشارہ کرنے کے بعد انگلی کو بالکل نہ گرائے بلکہ تھوڑا سا اٹھا کر رکھنا مسنون ہے۔

انگلیوں کا حلقہ آخر نماز تک رکھنا:

عن عاصم بن کلیب عن ابیہ عن جدہ قال دخلت علی النبی صلی اللہ علیہ والہ وسلم وهو یصلی وقد وضع یدہ الیسری علی فخذہ الیسری ووضع یدہ الیمنی علی فخذہ الیمنی وقبض أصابعہ وبسط السبابة وهو یقول "یا مقلب القلوب ثبت قلبی علی دینک"۔ (سنن ترمذی، ابواب الدعوات، باب بلا ترجمہ)

عاصم بن کلیب رضی اللہ عنہ اپنے دادا (حضرت شہاب بن مجنون رضی اللہ عنہ) سے روایت کرتے ہیں کہ وہ نبی کریم ﷺ کی خدمت میں حاضر ہوا تو آپ ﷺ نماز پڑھ رہے تھے اور اپنا بائیں ہاتھ بائیں ران پر اور دایاں ہاتھ دائیں ران پر رکھا ہوا تھا اور آپ ﷺ نے اپنی شہادت والی انگلی کو بچھایا ہوا تھا اور یہ دعا پڑھ رہے تھے "یا مقلب القلوب ثبت قلبی علی دینک"۔

فائدہ: دعا تشہد میں درود شریف کے بعد سلام پھیرنے کے قریب مانگی جاتی ہے، آپ ﷺ اس وقت بھی انگلی کو بچھا کر اسی حالت پر برقرار رکھے ہوئے تھے اس سے ثابت ہوتا ہے کہ انگلی کو آخر نماز تک بچھائے رکھنا ہی مسنون ہے۔

چنانچہ حکیم الامت مولانا اشرف علی تھانوی رضی اللہ عنہ ترمذی شریف کی شرح میں لکھتے ہیں کہ:

قلت فیہ اداۃ اشارۃ التشہد الی آخر الصلوۃ۔ (الغواب الحلی علی جامع الترمذی ۲/۱۹۹)

میں کہتا ہوں کہ اس حدیث میں یہ ثابت ہے کہ اشارہ آخر نماز تک برقرار رکھنا چاہیے۔

تشہد میں انگلی کا اشارہ کرنے کی فضیلت:

عن عبد اللہ بن عمر رضی اللہ عنہ قال قال رسول اللہ صلی اللہ علیہ والہ وسلم
لہی أشد علی الشیطان من الحمید یعنی السبابة۔ (مشکوٰۃ، کتاب الصلوۃ)

حضرت عبداللہ بن عمر رضی اللہ عنہما سے روایت ہے کہ رسول اللہ ﷺ نے فرمایا یہ انگی سے اشارہ کرنا شیطان پر لوہے سے زیادہ سخت ہے۔

قعدہ اولیٰ میں تشہد کے علاوہ اور کچھ نہ پڑھنا:

عبداللہ بن مسعود رضی اللہ عنہ قال علمنی رسول اللہ صلی اللہ علیہ والہ وسلم التشہد فی وسط الصلوٰۃ وفی اخرها.... "التحیات لله والصلوات والطیبات السلام علیک ایہا النبی ورحمتہ اللہ وبرکاتہ السلام علینا وعلی عباد اللہ الصالحین أشہدان لا الہ الا اللہ واشہدان محمدا عبدا ورسولہ" قال ثم ان کان فی وسط الصلوٰۃ نهض حین یفرع من تشہدہ.

(سنن نسائی، باب کیف التشہد الاولی)

حضرت عبداللہ بن مسعود رضی اللہ عنہما فرماتے ہیں کہ رسول اللہ ﷺ نے مجھے نماز کے اول تشہد اور آخر تشہد کی تعلیم دی "التحیات لله والصلوات.... الخ" اور فرماتے تھے کہ نمازی اگر نماز کے درمیان ہو تو اپنے تشہد سے فارغ ہو کر کھڑا ہو جائے۔

عن الأسود بن یزید عن أبیہ قال وکنا نحفظہ عن عبد اللہ بن مسعود رضی اللہ عنہ کہا نحفظ حروف القرآن حین اخبرنا أن رسول اللہ صلی اللہ علیہ والہ وسلم علیہ ایہ قال فکان یقول اذا جلس فی وسط الصلوٰۃ وفی اخرها علی وکہ الیسری "التحیات لله والصلوات والطیبات السلام علیک ایہا النبی ورحمتہ اللہ وبرکاتہ السلام علینا وعلی عباد اللہ الصالحین أشہدان لا الہ الا اللہ واشہدان محمدا عبدا ورسولہ" قال ثم اذا کان فی وسط الصلوٰۃ نهض حین یفرع من تشہدہ.

(صحیح ابن خزیمہ، باب الاقتصار فی الجلسۃ الاولی علی التشہد وترک الدعاء بعد التشہد الاول) حضرت اسود بن یزید رضی اللہ عنہ اپنے والد سے بیان کرتے ہیں کہ ہم حضرت عبداللہ بن مسعود رضی اللہ عنہما سے تشہد کے کلمات فرماتے ہیں (اسی اہتمام کے ساتھ) یاد کرتے تھے جیسے قرآن مجید کے حروف سیکھے جاتے ہیں، جب حضرت عبداللہ بن مسعود رضی اللہ عنہما نے ہمیں بتایا کہ ان کلمات کی

انہیں خود رسول اللہ ﷺ نے تعلیم دی اور فرماتے تھے کہ جب نمازی نماز کے درمیانی (تشہد میں) ہو تو اپنی بائیں سرین پر بیٹھے تو یہ کلمات پڑھے "التحيات لله والصلوات والطيبات... الخ" پھر فرماتے ہیں کہ اگر آپ ﷺ نماز کے درمیان میں ہوتے تو تشہد سے فارغ ہو کر کھڑے ہو جاتے۔

عبد اللہ بن مسعود رضی اللہ عنہ قال غلبنا رسول الله صلى الله عليه واله وسلم أن نقول إذا جلس في الركعتين الأوليين كأنه على الرضف... أن لا يطيل الرجل القعود في الركعتين الأوليين ولا يزيد على التشهد شيئاً.
(سنن ابو حؤد، باب في تخفيف القعود) (سنن ترمذی، باب مقدار القعود في الركعتين الاولين)
حضرت عبداللہ بن مسعود رضی اللہ عنہ فرماتے ہیں رسول اللہ ﷺ دو رکعتیں پڑھ کر ایسا بیٹھتے گویا گرم توے یا پتھر پر بیٹھتے ہوں (یعنی جلد اٹھ جاتے) اور پہلا قعدہ لمبا نہ کیا جائے اور تشہد میں اضافہ نہ کیا جائے۔

آثار صحابہ کرام رضوان اللہ علیہم اجمعین و تابعین رضوان اللہ علیہم اجمعین

عن تميم بن سلمة قال كان أبو بكر رضي الله عنه إذا جلس في الركعتين كأنه على الرضف يعني حتى يقوم. (مصنف ابن أبي شيبة، ابا قدر كم يقعد الركعتين الاولين)
حضرت تميم بن سلمہ رضی اللہ عنہ فرماتے ہیں کہ حضرت ابو بکر رضی اللہ عنہ دو رکعت کے بعد بیٹھتے تو ایسا لگتا جیسے توے پر بیٹھتے ہوں (یعنی آپ رضی اللہ عنہ جلدی کھڑے ہو جاتے تیسری رکعت کے لیے)۔

عن عياض بن مسلم عن ابن عمر رضي الله عنه أنه كان يقول ما جعلت الراحة في الركعتين الا للتشهد. (مصنف ابن أبي شيبة، ابا قدر كم يقعد الركعتين الاولين)
حضرت عیاض بن مسلم رضی اللہ عنہ سے روایت ہے کہ حضرت عبداللہ بن عمر رضی اللہ عنہ فرمایا کرتے تھے کہ دو رکعت میں راحت صرف تشہد کے لیے رکھی گئی ہے۔

عن الحسن أنه كان يقول لا يزيد في الركعتين الأوليين على التشهد.

(مصنف ابن أبي شيبة، ابا قدر كم يقعد الركعتين الاولين)
حضرت حسن بصری رضی اللہ عنہ فرماتے ہیں کہ نمازی پہلی دو رکعتوں میں تشہد پر زیادتی نہ کرے۔

أخبرنا مغيرة عن ابراهيم أنه كان يجلس في التشهد في الركعتين قدر التشهد مترسلاً ثم يقوم. (مصنف ابن أبي شيبة، ابا قدر كم يقعد الركعتين الاولين)
حضرت مغیرہ رضی اللہ عنہ فرماتے ہیں کہ حضرت ابراہیم رضی اللہ عنہ دو رکعت پڑھنے کے بعد تشہد میں تیز تشہد پڑھنے کی مقدار بیٹھتے اور پھر کھڑے ہو جاتے۔

عن مطرف عن الشعبي قال من زاد في الركعتين الأولين على التشهد فعليه سجدة تاسهوا. (مصنف ابن أبي شيبة، ابا قدر كم يقعد الركعتين الاولين)
امام شعبی رضی اللہ عنہ سے منقول ہے کہ جس نے پہلی دو رکعتوں میں تشہد پر زیادتی کی اس پر سجدہ سہو واجب ہو گیا۔

قعدہ اولیٰ سے تیسری رکعت کے لئے اٹھتے وقت تکبیر کہنا:

عن مطرف قال صليت أنا وعمران بن حصين رضي الله عنه صلوة خلف علي بن أبي طالب رضي الله عنه فكان اذا سجد كبر واذا رفع كبر واذا نهض من الركعتين كبر. (صحيح بخاری، باب يكبر وينهض من السجدةين)
حضرت مطرف رضی اللہ عنہ بیان کرتے ہیں کہ میں نے بھی اور حضرت عمران بن حصین رضی اللہ عنہ نے حضرت علی رضی اللہ عنہ کے پیچھے نماز پڑھی جب آپ رضی اللہ عنہ سجدہ کرتے تو تکبیر کہتے جب سر اوپر اٹھاتے تو تکبیر کہتے اور جب دو رکعتوں سے سر اٹھاتے تو تکبیر کہتے۔

تیسری رکعت کے شروع میں رفع الیدین نہ کرنا:

عن ابن عمر رضي الله عنه قال كان رسول الله صلى الله عليه واله وسلم اذا دخل في الصلوة رفع يديه نحو صدره واذا رفع رأسه من الركوع ولا يفعل بعد ذلك. (الناسخ والمنسوخ لابن شاهين، باب رفع اليدين في الصلوة) (فتح الباری شرح بخاری، باب رفع اليدين واذا كبر واذا رفع)
حضرت عمر رضی اللہ عنہ فرماتے ہیں کہ رسول اللہ صلی اللہ علیہ وسلم جب نماز شروع کرتے تو اپنے ہاتھ سینہ تک اٹھاتے اور جب رکوع سے سر اٹھاتے اور نہ اس کے بعد کرتے۔

❖❖❖ فرض نماز کی آخری دو رکعت میں قرأت کا حکم ❖❖❖

امام اور منفرد کے لیے ضروری ہے وہ فرض کی پہلی دو رکعتوں میں سورۃ فاتحہ اور کوئی دوسری سورۃ یا کم از کم تین چھوٹی آیات یا ایک بڑی آیت ملائے اور جبکہ فرض کی آخری دو رکعتوں میں صرف سورۃ فاتحہ پڑھ لے ہاں اگر وقت انتہائی کم ہو اور سورۃ فاتحہ پڑھنے کے بقدر بھی توقف نہ کر سکتا ہو تو ایسی صورت میں تسبیحات پڑھ لینا بھی کافی ہو جائے گا، اور نماز ادا ہو جائے گی، لیکن یاد رہے فرض نماز کی آخری دو رکعتوں میں سورۃ فاتحہ کا پڑھنا تسبیحات سے افضل ہے اور تسبیحات خاموش رہنے سے افضل ہے۔

عن أبي قتادة رضي الله عنه أن النبي صلى الله عليه وآله وسلم كان يقرأ في الظهر في الأوليين بأم الكتاب وسورتين وفي الركتين الأخيرين بأم الكتاب.

(صحیح بخاری، باب یقرأ فی الاخرین بأم الكتاب)

حضرت ابو قتادہ رضی اللہ عنہ سے روایت ہے کہ نبی کریم ﷺ ظہر کی پہلی دو رکعتوں میں فاتحہ اور ساتھ کوئی دوسری سورۃ پڑھتے اور آخری دو رکعتوں میں صرف سورۃ فاتحہ پڑھتے۔

عن جابر بن سمره رضي الله عنه أن أهل الكوفة شكوا سعداً رضي الله عنه إلى عمر بن الخطاب رضي الله عنه فذكروا من صلواته فأرسل إليه عمر فقدم عليه فذكر له ما عابوه به من أمر الصلوة فقال اني لأصلي بهم صلوة رسول الله صلى الله عليه وآله وسلم ما أخرجهم عنها اني لأركدبهم في الأوليين وأحذف في الأخيرين فقال الظن بك أبا اسحق. (صحیح بخاری، باب يطول في الاولين ويحذف في الاخرين)

حضرت جابر بن سمرہ رضی اللہ عنہ سے روایت ہے کہ حضرت عمر رضی اللہ عنہ نے حضرت سعد بن ابی وقاص رضی اللہ عنہ سے کہا کہ کوفیوں نے تیری ہر طرح کی شکایت کی ہے حتیٰ کہ تمہاری نماز کی بھی شکایت کی ہے تو حضرت سعد بن ابی وقاص رضی اللہ عنہ نے جواب دیا کہ میں تو نماز کی پہلی دو رکعتوں میں فاتحہ اور لمبی سورتیں پڑھتا ہوں آخری دو رکعتوں میں فاتحہ کے علاوہ حذف کرتا ہوں (یعنی آخری دو رکعتوں میں صرف سورۃ فاتحہ پڑھتا ہوں) میں تو رسول اللہ ﷺ کی

پیروی میں کوئی کمی نہیں کرتا حضرت عمر رضی اللہ عنہ نے فرمایا یقیناً تو سچا ہے۔

عن الزهري وكان جابر بن عبد الله يقرأ في الركعتين الأوليين من الظهر و العصر بأم القرآن وسورة وفي الاخرين بأم القرآن.

(مصنف عبد الرزاق، باب كيف القراءة في الصلاة؛ وهل يقرأ ببعض السورة؟)

حضرت ابانم زہری رضی اللہ عنہ فرماتے ہیں کہ حضرت جابر بن عبد اللہ رضی اللہ عنہ ظہر اور عصر کی پہلی دو رکعتوں میں سورۃ فاتحہ اور دوسری سورۃ پڑھتے جبکہ آخری دو رکعتوں میں صرف سورۃ فاتحہ پڑھتے تھے۔

عن ابن سيرين قال نبئت أن ابن مسعود رضی اللہ عنہ کان یقرأ فی الظهر والعصر فی الركعتين الأوليين بفاتحة الكتاب وما تيسر وفي الاخرين بفاتحة

الكتاب. (مصنف ابن أبي شيبة، باب من كان يقرأ في الأوليين بفاتحة الكتاب وسورة)

حضرت ابن سیرین رضی اللہ عنہ فرماتے ہیں کہ حضرت عبد اللہ بن مسعود رضی اللہ عنہ ظہر اور عصر کی پہلی دو رکعتوں میں سورۃ فاتحہ اور سورۃ پڑھتے جبکہ آخری دو رکعتوں میں صرف سورۃ فاتحہ پڑھتے تھے۔

عن عبید اللہ بن رافع کان یعنی علیاً رضی اللہ عنہ یقرأ فی الأولین من الظهر والعصر بأم القرآن وسورة ولا یقرأ فی الاخرین.

(مصنف عبد الرزاق، باب كيف القراءة في الصلاة؛ وهل يقرأ ببعض السورة؟)

حضرت عبید اللہ بن رافع رضی اللہ عنہ فرماتے ہیں کہ حضرت علی رضی اللہ عنہ ظہر اور عصر کی پہلی دو رکعتوں میں سورۃ فاتحہ اور دوسری سورت پڑھتے تھے اور آخری دو رکعتوں میں قرآۃ نہیں کرتے تھے۔

عن أبي اسحاق عن الحارث عن علي رضي الله عنه قال كان لا يقرأ في الاخرتين ويسبعا سبعتين. (مصنف عبد الرزاق، باب كيف القراءة في الصلاة؛ وهل يقرأ ببعض

السورة؟) (مصنف ابن أبي شيبة، باب من كان يقول سبح في الاخرين ولا يقرأ)

حضرت حارث رضی اللہ عنہ فرماتے ہیں کہ حضرت علی رضی اللہ عنہ آخری دو رکعتوں میں قرآۃ نہیں کرتے تھے بلکہ ہم تسبیح سنتے۔

عن زيد بن علي عن أبيه عن جدة عن علي بن أبي طالب رضي الله عنه أنه كان يعلن القراءة في الأوليين من المغرب والعشاء والفجر ويسر القراءة في الأوليين من الظهر والعصر وكان يسبح في الأخيرين من الظهر والعصر والعشاء والركعة

الأخيرة من المغرب. (مسند امام زيد بن علي، باب القراءة في الصلاة، رقم الحديث ۸۲)

حضرت زید بن علی رضی اللہ عنہ اپنے دادا سے روایت کرتے ہیں کہ حضرت علی رضی اللہ عنہ مغرب، عشاء کی پہلی دو رکعتوں میں اور فجر میں قرآن بلند آواز سے کرتے، ظہر اور عصر کی پہلی دو رکعتوں میں قرآن آہستہ کرتے، ظہر، عصر اور عشاء کی آخری رکعت میں تسبیح کہتے تھے۔

عن أبي اسحق عن علي وعبدالله رضي الله عنهم أنها قالا أقرأ في الأولين وسبح

في الأخيرين. (مصنف ابن أبي شيبة، باب من كان يقول سبح في الأخيرين ولا يقرأ)

حضرت اسحاق رضی اللہ عنہ بیان کرتے ہیں کہ حضرت علی اور حضرت عبداللہ بن مسعود رضی اللہ عنہما دونوں حضرات نے فرمایا کہ پہلی دو رکعتوں میں قرآن کر اور آخری دو رکعتوں میں تسبیح کہہ لے۔

عن أبي اسحاق عن علي رضي الله عنه قال يسبح ويكبر في الأخيرين.

(مصنف ابن أبي شيبة، باب من كان يقول سبح في الأخيرين ولا يقرأ)

حضرت اسحاق رضی اللہ عنہ بیان کرتے ہیں کہ حضرت علی رضی اللہ عنہ سے منقول ہے کہ آخری دو رکعتوں میں (نمازی) تسبیح یا تکبیر کہہ لے۔

آثار تابعین و تبع تابعین رضی اللہ عنہم

عن أبي حنيفة عن حماد عن ابراهيم عن أصحاب ابن مسعود رضي الله عنه أنهم

كانوا يقرؤون في الركعتين الأوليين بفاتحة الكتاب وشئ معها ولا يقرؤون في

الأخريين شيئاً. (كتاب الآثار للإمام أبي يوسف، باب افتتاح الصلاة)

حضرت ابراہیم نخعی رضی اللہ عنہ سے روایت ہے کہ حضرت عبداللہ بن مسعود رضی اللہ عنہ کے شاگرد پہلی دو

رکعتوں میں فاتحہ اور اس کے ساتھ کچھ اور (قرآن کی سورۃ کی) قرآن کرتے جبکہ آخری دو

رکعتوں میں قرآن نہ کرتے۔

عن ابراهيم قال ماقرأ علقمة في الركعتين الأخيرين حرفاً فقط.

(مصنف عبد الرزاق، باب كيف القراءة في الصلاة؛ وهل يقرأ ببعض السورة؟)

حضرت ابراہیم نخعی رضی اللہ عنہ فرماتے ہیں کہ حضرت علقمہ رضی اللہ عنہ نے آخری دو رکعتوں میں کوئی حرف بھی نہیں پڑھا۔

عن منصور عن ابراهيم قال اقرأ في الأوليين بفاتحة الكتاب وسورة وفي الأخيرين سبح. (مصنف عبد الرزاق، باب كيف القراءة في الصلاة؛ وهل يقرأ ببعض

السورة؟) (مصنف ابن أبي شيبة، باب من كان يقول سبح في الأخيرين ولا يقرأ)

حضرت منصور رضی اللہ عنہ بیان کرتے ہیں کہ حضرت ابراہیم نخعی رضی اللہ عنہ نے فرمایا کہ تو پہلی دو رکعتوں میں تو سورت اور فاتحہ اور دوسری سورت دونوں پڑھ اور آخری دو رکعتوں میں تسبیح کہہ۔

عن الثوري عن ابراهيم قال كان لا يقرأ في الأخيرتين.

(مصنف عبد الرزاق، باب كيف القراءة في الصلاة؛ وهل يقرأ ببعض السورة؟)

حضرت ثوری رضی اللہ عنہ بیان کرتے ہیں کہ ابراہیم نخعی رضی اللہ عنہ نے فرمایا کہ آخری دو رکعتوں میں قرآن نہ کرو۔

عن الحسن بن عبيد الله عن ابراهيم قال سبح في الأخيرين و كبر.

(مصنف ابن أبي شيبة، باب من كان يقول سبح في الأخيرين ولا يقرأ)

حضرت حسن بن عبید اللہ رضی اللہ عنہ بیان کرتے ہیں کہ ابراہیم نخعی رضی اللہ عنہ نے فرمایا کہ آخری دو رکعتوں میں تکبیر اور تسبیح کہہ۔

عن ابن الأسود قال يقرأ في الركعتين الأوليين بفاتحة الكتاب وسورة وفي

الأخيرين يسبح ويكبر. (مصنف ابن أبي شيبة، باب من كان يقول سبح في الأخيرين ولا يقرأ)

حضرت ابن اسود رضی اللہ عنہ سے منقول ہے کہ انہوں نے فرمایا پہلی دو رکعتوں میں سورت فاتحہ اور دوسری سورت کی قرأت کی جائے اور آخری دو رکعتوں میں تکبیر اور تسبیح کہی جائے۔

تعدہ اخیرہ

تین یا چار رکعات والی نماز میں آخری رکعت کے سجدوں سے اٹھتے کے بعد تشهد یعنی تعدہ اخیرہ میں بیٹھ جائے۔

عبد اللہ بن مسعود رضی اللہ عنہ قال علمنی رسول اللہ صلی اللہ علیہ والہ وسلم التشهد فی وسط الصلوٰۃ وفی آخرها۔ (سنن نسائی، باب کیف التشهد الاولی)
حضرت عبد اللہ بن مسعود رضی اللہ عنہ فرماتے ہیں کہ رسول اللہ ﷺ نے مجھے نماز کے اول تشهد اور آخر تشهد کی تعلیم دی۔

عن عبد اللہ بن مسعود رضی اللہ عنہ کہا نحفظ حروف القرآن حین أخبرنا أن رسول اللہ صلی اللہ علیہ والہ وسلم .. قال ثم اذا كان فی وسط الصلوٰۃ نهض حین یفرع من تشهدہ وان کان آخرها دعا بعد تشهد بما شاء اللہ أن یدعو ثم یسلم۔ (صحیح ابن خزیمہ، باب الاقتصار فی الجلوس الاولی علی التشهد وترک الدعاء بعد التشهد الاول)
حضرت اسود بن یزید رضی اللہ عنہ اپنے والد سے روایت کرتے ہیں کہ ہم حضرت عبد اللہ بن مسعود رضی اللہ عنہ سے تشهد کے کلمات فرماتے ہیں (اسی اہتمام کے ساتھ) یاد کرتے تھے جیسے قرآن مجید کے حروف سیکھے جاتے ہیں، جب حضرت عبد اللہ بن مسعود رضی اللہ عنہ نے ہمیں بتایا کہ ان کلمات کی انہیں خود رسول ﷺ نے تعلیم دی اور فرماتے تھے کہ جب آپ ﷺ نماز کے درمیان میں ہوتے تو تشهد سے فارغ ہو کر کھڑے ہو جاتے اور اگر نماز کے آخر میں ہوتے تو تشهد کے بعد جو اللہ چاہتا دعا مانگتے پھر سلام پھیرتے۔

تعدہ اخیرہ میں تشهد کے بعد درود شریف پڑھنا:

اگر دو رکعت والی نماز ہو تو تشهد کے بعد درود شریف پڑھے اور اگر تین یا چار رکعت والی نماز ہو تو تیسری اور چوتھی رکعت پڑھ کر آخری تعدہ میں تشهد کے بعد درود شریف پڑھے۔

چنانچہ اللہ تعالیٰ کا ارشاد ہے:

إِنَّ اللَّهَ وَمَلَائِكَتَهُ يُصَلُّونَ عَلَى النَّبِيِّ يَا أَيُّهَا الَّذِينَ آمَنُوا صَلُّوا عَلَيْهِ وَسَلِّمُوا تَسْلِيمًا. (سورۃ احزابہ آیہ ۵۶)

بلاشبہ اللہ تعالیٰ اور اس کے فرشتے آپ ﷺ پر درود بھیجتے ہیں اس لیے اے ایمان والو! تم بھی آپ ﷺ پر درود بھیجو اور خوب سلام بھیجو۔

عن فضالة بن عبید رضی اللہ عنہ قال سمع رسول اللہ علیہ والہ وسلم رجلاً یدعو فی الصلوة لم یحمد اللہ ولم یصلی علی النبی صلی اللہ علیہ والہ وسلم فقال رسول اللہ صلی اللہ علیہ والہ وسلم عجبت أیہا البصلی؛ ثم علیہم رسول اللہ صلی اللہ علیہ والہ وسلم فسبح رسول اللہ صلی اللہ علیہ والہ وسلم رجلاً یصلی فمجد اللہ وحمده وصلی علی النبی صلی اللہ علیہ والہ وسلم فقال رسول اللہ صلی اللہ علیہ والہ وسلم ادع تجب وسل تعط۔

(سنن نسائی، باب التمجید والصلوة علی النبی ﷺ فی الصلوة)

حضرت فضالہ بن عبید رضی اللہ عنہ فرماتے ہیں کہ رسول اللہ ﷺ نے ایک آدمی کو سنا وہ نماز میں نہ اللہ تعالیٰ کی حمد بیان کرتا ہے نہ نبی اکرم ﷺ پر درود پڑھتا ہے تو رسول اللہ ﷺ نے فرمایا اے نمازی تم نے جلدی کی پھر آپ ﷺ نے لوگوں کو (نماز کے بارے میں) سکھایا پھر آپ ﷺ نے ایک اور آدمی سے سنا کہ وہ اللہ تعالیٰ کی حمد بیان کر رہا ہے اور آپ ﷺ پر درود بھی بھیج رہا ہے تو رسول اللہ ﷺ نے فرمایا! اب تیری دعا قبول ہوگی سوال کر عطا کیا جائے گا۔

قعدہ اخیرہ میں تشہد کے بعد درود ابراہیمی پڑھنا افضل ہے:

نمازی قعدہ اخیرہ میں تشہد کے بعد درود ابراہیمی پڑھے کیونکہ درود ابراہیمی پڑھنا افضل اور مستحسن ہے اس کے الفاظ یہ ہیں:

اللَّهُمَّ صَلِّ عَلَى مُحَمَّدٍ وَعَلَى آلِ مُحَمَّدٍ كَمَا صَلَّيْتَ عَلَى إِبْرَاهِيمَ وَعَلَى آلِ إِبْرَاهِيمَ إِنَّكَ حَمِيدٌ مَجِيدٌ، اللَّهُمَّ بَارِكْ عَلَى مُحَمَّدٍ وَعَلَى آلِ مُحَمَّدٍ كَمَا بَارَكْتَ عَلَى إِبْرَاهِيمَ وَعَلَى آلِ إِبْرَاهِيمَ إِنَّكَ حَمِيدٌ مَجِيدٌ.

اے اللہ! رحمت نازل فرما محمد ﷺ پر اور آل محمد ﷺ پر، جس طرح رحمت نازل فرمائی ابراہیم علیہ السلام پر اور آل ابراہیم علیہم السلام پر، یقیناً تو ہی تعریفوں اور بزرگی والا ہے، اے اللہ! برکت

عطا فرما محمد ﷺ اور آل محمد ﷺ پر، جس طرح تو نے برکت عطا فرمائی ابراہیم علیہ السلام پر اور آل ابراہیم علیہم السلام پر، یقیناً تو ہی تعریفوں اور بزرگی والا ہے۔

عن كعب بن عجرة رضى الله عنه سألنا رسول الله صلى الله عليه واله وسلم فقلنا يا رسول الله صلى الله عليه واله وسلم؛ فان الله قد علمنا كيف نسلم عليك، قال قولوا "اللهم صل على محمد وعلى آل محمد كما صليت على ابراهيم وعلى آل ابراهيم انك حميد مجيد اللهم بارك على محمد وعلى آل محمد كما باركت على ابراهيم وعلى آل ابراهيم انك حميد مجيد".

(صحیح بخاری، باب الصلوة على النبي ﷺ) (صحیح مسلم، باب الصلوة على النبي ﷺ بعد التشهد) حضرت کعب بن عجرہ رضی اللہ عنہ فرماتے ہیں کہ ہم نے رسول اللہ ﷺ سے سوال کیا کہ اے اللہ کے رسول ﷺ! ہم آپ ﷺ پر اور اہل بیت پر صلوة کیسے بھیجیں؟ کیونکہ اللہ تعالیٰ نے ہمیں سلام بھیجنے کا طریقہ تو بتا دیا، تو آپ ﷺ نے فرمایا یوں کہا کرو "اللهم صل على محمد وعلى... الخ"۔

أبي مسعود الأنصاري رضى الله عنه قال أتانا رسول الله صلى الله عليه واله وسلم ونحن في مجلس سعد بن عبادة رضى الله عنه فقال له بشير بن سعد رضى الله عنه أمرنا الله تعالى أن نصلي عليك يا رسول الله صلى الله عليه واله وسلم فكيف نصلي عليك قال فسكت رسول الله صلى الله عليه واله وسلم حتى تمنينا أنه يسأله ثم قال رسول الله صلى الله عليه واله وسلم قولوا "اللهم صل على محمد وعلى آل محمد كما صليت على ابراهيم وعلى آل ابراهيم انك حميد مجيد اللهم بارك على محمد وعلى آل محمد كما باركت على ابراهيم وعلى آل ابراهيم انك حميد مجيد" والسلام كما قد علمتم.

(صحیح مسلم، باب الصلوة على النبي ﷺ بعد التشهد) حضرت ابو مسعود انصاری رضی اللہ عنہ فرماتے ہیں کہ ہم سعد بن عبادہ رضی اللہ عنہ کی مجلس میں تھے کہ ہمارے پاس رسول اللہ ﷺ تشریف لائے تو آپ ﷺ سے بشیر بن سعد رضی اللہ عنہ نے عرض کیا یا رسول

اللہ ﷺ! ہم کو اللہ تعالیٰ نے آپ ﷺ پر درود بھیجنے کا حکم دیا ہے، ہم آپ ﷺ پر کیسے درود بھیجیں؟ رسول اللہ ﷺ خاموش رہے یہاں تک کہ ہم تمنا کرنے لگے کہ آپ ﷺ سے اس طرح سوال نہ کیا جاتا پھر آپ ﷺ نے فرمایا تم "اللهم صل على محمد وعلى... الخ"۔

درود شریف پڑھنے کی فضیلت:

عن أبي هريرة رضي الله عنه قال قال رسول الله صلى الله عليه واله وسلم
من صلى على صلوة واحدة صلى الله عليه عشرًا.

(صحیح مسلم، باب الصلوة على النبی ﷺ بعد التشهد)

حضرت ابو ہریرہ رضی اللہ عنہ روایت فرماتے ہیں کہ رسول اللہ ﷺ نے ارشاد فرمایا کہ جو شخص ایک بار مجھ پر درود بھیجے اللہ عزوجل اس پر دس دفعہ رحمتیں نازل فرماتا ہے۔

عن عبد الله بن مسعود رضي الله عنه قال قال رسول الله صلى الله عليه واله
وسلم أولى الناس بيوم القيامة أكثرهم على صلوة. (المستدرک للحاكم، كتاب الصلوة)
حضرت عبد اللہ بن مسعود رضی اللہ عنہ سے روایت ہے کہ رسول اللہ ﷺ نے فرمایا کہ قیامت کے دن لوگوں میں سب سے زیادہ قریب میرے وہ شخص ہوگا جو مجھ پر سب سے زیادہ درود پڑھنے والا ہے۔

درود شریف نہ پڑھنے پر وعید:

عن ابن عباس رضي الله عنه قال قال رسول الله صلى الله عليه واله وسلم
من نسي الصلوة على خطئي طريق الجنة. (سنن ابن ماجه باب الصلوة على النبی ﷺ)
حضرت عبد اللہ بن عباس رضی اللہ عنہ سے روایت ہے کہ رسول اللہ ﷺ نے فرمایا جو مجھ پر درود پڑھنا بھول گیا وہ جنت کا راستہ بھول گیا۔

درود شریف پڑھے بغیر نماز مکمل نہیں:

عن أبي مسعود الانصاري رضي الله عنه قال لو صليت صلوة لا اصل فيها
على آل محمد صلى الله عليه واله وسلم ما رأيت أن صلوتي تتم.

(سنن دار قطنی، باب ذکر وجوب الصلوة على النبی ﷺ في التشهد)

حضرت ابو مسعود انصاری رضی اللہ عنہ فرماتے ہیں کہ میں جس نماز کے دوران درود شریف نہ پڑھوں اس نماز کے بارے میں میرا یہی گمان ہے کہ میری نماز مکمل نہیں ہوئی۔

درود شریف کے بعد دُعا پڑھنا:

وقال ربكم أدعوني أستجب لكم ان الذين يستكبرون عن عبادتي سيد
خلون جهنم دخرين. (سورة غافر، آیت ۶۰)

اور فرمایا تمہارے رب نے دُعا کرو مجھ سے میں تمہاری دُعا قبول کروں گا، بے شک وہ لوگ جو میرے سامنے دُعا کرنے سے تکبر کرتے ہیں وہ ذلیل ہو کر جہنم میں داخل ہوں گے۔

عن أبي هريرة رضي الله عنه قال قال رسول الله صلى الله عليه واله وسلم من لم
يدع الله عز وجل غضب عليه. (سنن ابن ماجه، باب فضل الدعاء رقم الحديث، ۲۸۲)
(مسند احمد رقم الحديث، ۹۰۱۹) (مصنف ابن أبي شيبة، باب فضل الدعاء رقم الحديث، ۲۹۱۶)

حضرت ابو ہریرہ رضی اللہ عنہ سے روایت ہے کہ رسول اللہ ﷺ نے فرمایا جس نے اللہ تعالیٰ کے سامنے دُعا نہ کی اللہ تعالیٰ اس پر ناراض ہوتے ہیں۔

تشہد کے بعد دُعا اختیاری ہے:

عن عبد الله بن مسعود رضي الله عنه قال كنا اذا صلينا خلف العبي صلى الله
عليه واله وسلم... فقال ان الله هو السلام فاذا صلى أحدكم فليقل التحيات
لله... أن محمدا عبدا ورسوله ثم ليتخير من الدعاء أعجبه اليه فيدعو.

(صحیح بخاری، باب ما يتخير من الدعاء بعد التشهد)

حضرت عبد اللہ بن مسعود رضی اللہ عنہ فرماتے ہیں کہ ہم نبی کریم ﷺ کے پیچھے نماز پڑھتے تھے آپ ﷺ نے ارشاد فرمایا کہ (التحیات پڑھنے کے بعد) پھر نمازی کو اختیار ہے کہ جو دُعا اچھی لگے مانگے۔

عن الحكم بن عطية قال سمعت محمداً وسئل عن الدعاء في الصلاة؛ فقال
كان أحب دعاءهم ما وافق القرآن.

(مصنف ابن أبي شيبة، باب من كان يستحب أن يدعو في الفريضة بما في القرآن)

حضرت حکم بن عطیہ رضی اللہ عنہ فرماتے ہیں کہ امام محمد رضی اللہ عنہ سے دُعا کے بارے میں سوال کیا گیا تو انہوں نے فرمایا کہ اسلاف (صحابہ رضی اللہ عنہم اور تابعین رضی اللہ عنہم) کو سب سے زیادہ پسند دُعا تھیں وہ تھیں جو قرآن کے موافق ہوں۔

عن صدقة بن يسار قال سمعت طاؤساً يقول أدعو في الفريضة بما في القرآن..
(مصنف ابن أبي شيبة، باب من كان يستحب أن يدعو في الفريضة بما في القرآن)
حضرت طاؤس رضی اللہ عنہ فرماتے ہیں کہ فرض نماز میں قرآنی دُعا تھیں مانگو۔

عن مغيرة عن ابراهيم قال كان يستحب أن يدعو في المكتوبة بدعاء القرآن.
(مصنف ابن أبي شيبة، باب من كان يستحب أن يدعو في الفريضة بما في القرآن)
حضرت مغیرہ رضی اللہ عنہ فرماتے ہیں کہ حضرت ابراہیم رضی اللہ عنہ اس بات کو پسند فرماتے تھے کہ فرض نماز میں قرآنی دُعا تھیں مانگی جائیں۔

نوٹ: درود شریف پڑھنے کے بعد مسنون دُعاؤں میں سے جو دعا چاہے مانگ سکتا ہے ایک سے زائد دُعا تھیں بھی مانگی جاسکتی ہیں بعض دُعا تھیں زیادہ پڑھی جاتی ہیں وہ درج ذیل ہیں۔

حضرت ابراہیم علیہ السلام کی دُعا:

چنانچہ اللہ تعالیٰ نے قرآن مجید میں حضرت ابراہیم علیہ السلام کی دُعا ذکر فرمائی:

رَبِّ اجْعَلْنِي مُقِيمَ الصَّلَاةِ وَمِنْ ذُرِّيَّتِي رَبَّنَا وَتَقَبَّلْ دُعَاءِ رَبَّنَا اغْفِرْ لِي وَلِوَالِدَيَّ
وَلِلْمُؤْمِنِينَ يَوْمَ يَقُومُ الْحِسَابُ. (سورة ابراهيم، آيت ٤١)

اے اللہ! مجھے اور میری اولاد کو نماز قائم کرنے والا بنا اور میری دُعا قبول فرما، اے ہمارے رب! مجھے میرے والدین اور تمام مومنین کو حساب والے دن بخش دے۔

دُنیا و آخرت کی تمام بھلائوں کی مجموعہ دُعا:

رَبَّنَا آتِنَا فِي الدُّنْيَا حَسَنَةً وَفِي الْآخِرَةِ حَسَنَةً وَقِنَا عَذَابَ النَّارِ. (سورة البقرة آيت ٢٠١)

اے ہمارے رب! ہمیں دُنیا و آخرت کی تمام بھلائیاں عطا فرما اور ہمیں دوزخ کے عذاب سے بچا۔

نماز میں پڑھی جانے والی دیگر مسنون دُعا ہیں:

عن أبي بكر الصديق رضي الله عنه أنه قال لرسول الله صلى الله عليه وآله وسلم علمني دعاء أدعوه به في صلوتي قال قل "اللهم اني ظلمت نفسي ظلماً كثيراً ولا يغفر الذنوب الا انت فاغفر لي مغفرة من عندك وارحمني انك انت الغفور الرحيم". (صحيح بخاری، باب الدعاء قبل السلام)

حضرت ابو بکر صدیق رضی اللہ عنہ نے رسول اللہ ﷺ سے درخواست کی کہ مجھے کوئی دُعا ایسی سکھائیں جو میں نماز میں مانگا کروں آپ ﷺ نے فرمایا یہ دُعا مانگا کرو "اے اللہ! میں نے اپنی جان پر بہت ظلم کیا اور تیرے علاوہ کوئی اور ذات نہیں جو گناہ بخش دے، پس اپنے ہاں میری مغفرت فرما اور مجھ پر رحم فرما، بے شک تو ہی مغفرت کرنے والا اور رحم کرنے والا ہے۔"

عن عائشة رضي الله عنها قالت أن النبي صلى الله عليه وآله وسلم كان يدعو في الصلوة "اللهم اني أعوذ بك من عذاب القبر وأعوذ بك من فتنة المسيح الدجال وأعوذ بك من فتنة البعيا وفتنة البهائم اللهم اني أعوذ بك من المائم والمغرم" قالت فقال قائل ما أكثر ما يستعين من المغرم يا رسول الله صلى الله عليه وآله وسلم فقال ان الرجل اذا حدث فكذب ووعد فأخلف.

(صحيح بخاری، باب الدعاء قبل السلام)

اُم المؤمنین حضرت عائشہ رضی اللہ عنہا فرماتی ہیں کہ نبی کریم ﷺ نماز میں یہ دُعا مانگا کرتے تھے "اے اللہ! میں تجھ سے قبر کے عذاب، مسج دجال کے فتنہ، زندگی موت کے فتنہ اور قرض سے پناہ مانگتا ہوں" حضرت عائشہ رضی اللہ عنہا فرماتی ہیں کسی نے پوچھا اے اللہ کے رسول! آپ ﷺ قرض سے بہت کثرت سے پناہ کیوں مانگتے ہیں؟ تو آپ ﷺ نے فرمایا آدمی قرض دار ہو تا ہے تو جھوٹ بھی بولتا ہے اور وعدہ خلافی بھی کرتا ہے۔

عن عائشة رضي الله عنها قالت وما يصلي صلوة بعد ذلك إلا سمعته يتعوذ من عذاب القبر. (صحيح مسلم، باب ما يستعاذ منه في الصلوة)

حضرت عائشہ رضی اللہ عنہا فرماتی ہیں کہ رسول اللہ ﷺ نے (یہودی عورت کا قبر کے سوال کرنے کے) واقعہ کے بعد ایک نماز بھی ایسی نہیں پڑھی کہ جس میں قبر کے عذاب سے پناہ نہ مانگی ہو۔

﴿﴾ لفظ سلام پر نماز کا اختتام کرنا ﴿﴾

عن عائشة رضی اللہ عنہا قالت کان رسول اللہ صلی اللہ علیہ وآلہ وسلم یستفتح الصلوة بالتکبیر.... وکان یختم الصلوة بالتسلیم۔

(صحیح مسلم، باب ما یجمع صفة الصلوة وما یفتح بہ ویختم بہ)
حضرت عائشہ رضی اللہ عنہا فرماتی ہیں کہ رسول اللہ ﷺ نماز تکبیر سے شروع فرماتے اور سلام پر نماز ختم فرماتے۔

عن علی رضی اللہ عنہ قال قال رسول اللہ صلی اللہ علیہ وآلہ وسلم مفتاح الصلوة الطہور و تحريمها التکبیر و تحليلها التسلیم۔

(سنن ترمذی، باب ما جاء ان مفتاح الصلوة الطہور)
حضرت علی رضی اللہ عنہ سے روایت ہے کہ رسول اللہ ﷺ نے فرمایا طہارت (وضو) نماز کی کنجی ہے اور نماز کی تحریم تکبیر تحریمہ کہنا ہے اور نماز ختم کرنے کا ذریعہ سلام ہے۔

اختتام نماز پر دائیں بائیں سلام پھیرنا:

عن سعد بن ابی وقاص رضی اللہ عنہ قال کنت أرى رسول اللہ صلی اللہ علیہ وآلہ وسلم یسلم عن یمنہ وعن یسارہ حتی أرى بیاض خده۔

(صحیح مسلم، باب السلام التحلیل من الصلوة)
حضرت سعد بن ابی وقاص رضی اللہ عنہ فرماتے ہیں کہ میں نے رسول اللہ ﷺ کو دیکھا کہ آپ ﷺ اپنے دائیں اور بائیں جانب سلام پھیرتے یہاں تک کہ میں آپ ﷺ کے رخسار مبارک کی سفیدی دیکھتا۔

سلام کے مسنون الفاظ:

عن ابن مسعود رضی اللہ عنہ عن النبی صلی اللہ علیہ وآلہ وسلم انه کان یسلم عن یمنہ وعن یسارہ "السلام علیکم ورحمة اللہ، السلام علیکم ورحمة اللہ"۔

(سنن نسائی، باب کیفیت السلام علی الیمن) (سنن ترمذی، باب ما جاء فی التسلیم فی الصلوة)

حضرت ابن مسعود رضی اللہ عنہ فرماتے ہیں کہ نبی کریم ﷺ (نماز ختم فرماتے ہوئے) ”السلام علیکم ورحمة اللہ، السلام علیکم ورحمة اللہ“ کہتے ہوئے دائیں اور بائیں طرف سلام پھیرتے۔

عن عمار ابن یاسر رضی اللہ عنہ قال قال رسول اللہ صلی اللہ علیہ والہ وسلم یسلم عن یمینہ وعن یسارہ حتی یری بیاض خدہ ”السلام علیکم ورحمة اللہ، السلام علیکم ورحمة اللہ“۔ (سنن ابن ماجہ باب التسلیم)

حضرت عمار بن یاسر رضی اللہ عنہ فرماتے ہیں کہ رسول اللہ ﷺ اپنے دائیں اور بائیں طرف سلام پھیرتے حتیٰ کہ آپ ﷺ کی رخساروں کی سفیدی نظر آتی اور آپ ﷺ فرماتے ”السلام علیکم ورحمة اللہ، السلام علیکم ورحمة اللہ“۔

فائدہ: چنانچہ علامہ عینی رحمۃ اللہ علیہ بیس صحابہ کرام رضی اللہ عنہم کے نام لکھنے کے بعد فرماتے ہیں کہ:

فہو لاء عشر وں صحابیاً رووا عن رسول اللہ صلی اللہ علیہ والہ وسلم أن البصلی یسلم فی آخر صلواتہ تسلیمتین۔ (عمدة القاری ۲/۱۲۴، طبع دارالکتب العلمیة بیروت)

پس یہ بیس صحابہ کرام رضی اللہ عنہم ہیں جنہوں نے رسول اللہ ﷺ سے روایت کیا ہے کہ نمازی اپنی نماز کے آخر میں دو سلام کہے اور دونوں طرف سلام پھیرے۔

مقتدی امام کے ساتھ سلام پھیرے:

عن عتبان بن مالک رضی اللہ عنہ قال صلینا مع رسول اللہ صلی اللہ علیہ والہ وسلم وصفنا خلفہ ثم سلم و سلمنا حین سلم۔ (سنن نسائی، باب تسلیم الامام حین یسلم الامام) (صحیح بخاری، باب من لم یرد السلام علی الامام وا کتفی)

حضرت عتبان بن مالک رضی اللہ عنہ فرماتے ہیں ہم نے رسول اللہ ﷺ کے ساتھ نماز پڑھی جس وقت آپ ﷺ نے سلام پھیرا ہم نے بھی سلام پھیرا۔

کان ابن عمر رضی اللہ عنہما یستعجب اذا سلم الامام أن یسلم من خلفہ۔

(صحیح بخاری، باب یسلم حین یسلم الامام)

حضرت عبداللہ بن عمر رضی اللہ عنہما اس بات کو پسند فرماتے کہ جب امام سلام پھیرے تو مقتدی بھی سلام پھیر دیں۔

نمازی کا سلام میں امام اور دوسرے نمازیوں کی نیت کرنا:

عن سمرة بن جندب رضی اللہ عنہ قال أمرنا رسول اللہ صلی اللہ علیہ والہ وسلم أن یسلم علی ائمتنا یسلم بعضنا علی بعض۔

(سنن ابن ماجہ، باب سلام علی الامام) (سنن ابو داؤد، باب سلام علی الامام)

حضرت سمرة بن جندب رضی اللہ عنہ سے مروی ہے کہ رسول اللہ ﷺ نے ہمیں حکم دیا کہ ہم امام پر سلام کریں اور ایک دوسرے پر سلام کریں۔

سلام کے الفاظ مختصر کہنا چاہیے:

عن ابی ہریرة رضی اللہ عنہ قال قال رسول اللہ صلی اللہ علیہ والہ وسلم خذف السلام سنة۔ (سنن ابو داؤد، باب تخفیف فی السلام) (الاستدراک للحاکم، رقم الحدیث ۸۴)

حضرت ابو ہریرہ رضی اللہ عنہ سے روایت ہے کہ رسول اللہ ﷺ نے فرمایا سلام کا مختصر کرنا سنت ہے (یعنی اس پر مد نہ کرے)۔

سلام کے فوراً بعد تکبیر اُوپنی آواز سے کہنا اور تین مرتبہ استغفار کہنا:

عن ابن عباس رضی اللہ عنہما قال کنت أعرّف انقضاء صلوة رسول اللہ صلی اللہ علیہ والہ وسلم بالتکبیر۔ (صحیح بخاری، باب الذکر بعد الصلوة)

حضرت عبداللہ بن عباس رضی اللہ عنہما فرماتے ہیں کہ ہم رسول اللہ ﷺ کی نماز کے ختم ہونے کو تکبیر کے ذریعے پہچان لیتے تھے (یعنی آپ ﷺ نماز میں سلام کے فوراً بعد بلند آواز سے اللہ اکبر کہتے تھے)۔

عن ثوبان رضی اللہ عنہ قال کان رسول اللہ صلی اللہ علیہ والہ وسلم اذا أنصرف من صلواته استغفر ثلاثاً وقال "اللهم انت السلام ومنك السلام

تبارکت یا ذالجلال ولا کرام" قال الولید فقلت للأوزاعی کیف الاستغفار؟

قال تقول أستغفر الله أستغفر الله. (صحیح مسلم، باب استحاب الذکر بعد الصلوٰۃ)
حضرت ثوبان رضی اللہ عنہ فرماتے ہیں رسول اللہ ﷺ جب نماز سے فارغ ہوتے تو تین بار استغفار پڑھتے اور یہ دُعا پڑھتے "اے اللہ! تو ہی ہر عیب سے پاک ہے اور تیری ہی طرف سے اور تیرے ہی ہاتھ میں سلامتی ہے تو برکت والا ہے، اے بزرگی و برتری والے تعظیم و اکرام والے" (راوی حدیث) ولید رضی اللہ عنہ کہتے ہیں کہ میں نے حضرت اوزاعی رضی اللہ عنہ سے عرض کیا استغفار کیسے ہوگا؟ تو انہوں نے فرمایا کہ آپ یہ کہیں "استغفر اللہ، استغفر اللہ"۔

مقتدیوں کی طرف رخ کرنے سے پہلے کتنی دیر توقف کرے:

عن عائشۃ رضی اللہ عنہا قالت کان رسول اللہ صلی اللہ علیہ والہ وسلم اذا سلم لم یقع الا مقدار ما یقول "اللهم انت السلام ومنک السلام تبارکت یا ذالجلال والا کرام"۔ (صحیح مسلم، باب استحاب الذکر بعد الصلوٰۃ)

حضرت عائشہ رضی اللہ عنہا فرماتی ہیں کہ رسول اللہ ﷺ سلام پھیرنے کے بعد نہیں بیٹھتے تھے مگر بقدر اس دُعا کے "اے اللہ! تو ہی ہر عیب سے پاک ہے اور تیری ہی طرف سے اور تیرے ہی ہاتھ میں سلامتی ہے تو برکت والا ہے، اے بزرگی و برتری والے تعظیم و اکرام والے"۔

فائدہ: علامہ ابن حجر عسقلانی رضی اللہ عنہ مذکورہ بالا حدیث "لم یقع الا مقدار ما یقول" کی تشریح فرماتے ہوئے لکھتے ہیں:

ان المراد بالنفی المذکور نفی استمرارہ جالساً علی قبل السلام الا مقدار ما ذکر فقد ثبت انه کان اذا صلی اقبل علی اصحابہ۔ (فتح الباری، کتاب الدعوات)
رسول اللہ ﷺ اسی سابق بیت پر بس اتنی ہی دیر بیٹھتے تھے جتنی دیر میں یہ دُعا "اللهم انت السلام ومنک السلام تبارکت یا ذالجلال والا کرام" پڑھی جاسکتی تھی، اس کے بعد آپ ﷺ نمازیوں کی طرف کبھی دائیں اور کبھی بائیں جانب رخ مبارک پھیر کر دُعا فرمایا کرتے تھے۔

علامہ ابن القیم رحمۃ اللہ علیہ فرماتے ہیں کہ:

كان صلى الله عليه واله وسلم فرغ من صلاته استغفر ثلاثا وقال اللهم أنت السلام ومنك السلام تباركت يا ذا الجلال والاكرام ولم يمكث مستقبل القبلة الا ما يقول ذلك بل يسرع الانفتال الى المأمومين وكان ينفثل عن

يمينه وعن يساره. (زاد البعادي هدى خير العباد ۱/۱۵۶، طبع مؤسسة الرسالة بيروت) کہ رسول اللہ ﷺ جب نماز سے فارغ ہو کر سلام پھیرتے تو تین بار استغفار پڑھتے اور "اللهم انت السلام ومنك السلام تباركت يا ذا الجلال والاكرام" والی دعا پڑھنے کے بعد قبلہ رو بیٹھتے پھر فوراً نمازیوں کی طرف رخ پھیر لیتے، کبھی دائیں جانب اور کبھی بائیں جانب۔

حضرت مولانا رشید احمد گنگوہی رحمۃ اللہ علیہ جن کی فقاہت و ثقاہت مسلم ہے، فرماتے ہیں کہ:

قد تاهت العلماء بمحدث عائشة رضي الله عنها هذا فاضطروا الى تاويلات فيما ورد أنه صلى الله عليه وسلم كان يقول ازيد من هذا وحكموا أن الزيادة على هذا المقدار في الجلوس بعد الفريضة قبل اداء السنن لا يجوز الا ان بعضهم لها تنبه على صحة الروايات المثبتة للزيادة في الجلوس قال لا تجوز الزيادة في الجلوس على مقدار الركعتين وهذا هو القول النجیح الذي لا يعتدى عن الحق الصريح فان حديث عائشة يمكن أن يقال فيه ان النبي صلى الله عليه واله وسلم كان يقول هذه الكلمات أحيانا فاتفقت الروايات وكل ما ورد عن النبي صلى الله عليه واله وسلم انه كان بقولها بعد الصلوة لا يتعدى عن

مقدار الركعتين. (اكو كبدى شرح ترمذى ۲/۳۱۸، طبع مكتبة الشيخ)

أم المؤمنین سیدہ عائشہ صدیقہ رضی اللہ عنہا کی روایت کی وجہ سے علماء سوچ میں پڑ گئے اور اسی وجہ سے ان روایات میں مختلف تاویلات کرنے لگے جن میں اس مقدار سے زیادہ دیر تک بیٹھنا بیان ہوا ہے اور یہ فیصلہ طے پایا کہ فرض کے "اللهم انت السلام ومنك السلام

تبارکت یا ذالجلال والا کرام۔ بعد سے زیادہ دیر بیٹھنا جائز نہیں لیکن ان میں سے بعض کو جب ان صحیح احادیث پر تنبیہ ہوئی جن میں "اللهم انت السلام ومنك السلام تبارکت یا ذالجلال والا کرام" کے علاوہ اور بھی اذکار و ادعیہ مذکور ہیں تو انہوں نے یہ طے کیا کہ فرائض کے بعد سنن سے پہلے دو رکعت کی مقدار سے زیادہ بیٹھنا جائز نہیں اور یہ نہایت کامیاب اور صحیح قول ہے کیونکہ اسی وجہ سے روایات میں تطبیق کی صورت ممکن ہو سکتی ہے۔

فرضوں کے بعد دُعا کے مستحب ہونے پر اجماع ہے:

امام نووی رحمۃ اللہ علیہ فرماتے ہیں کہ:

قد ذکرنا استحباب الذکر والدعاء للامام والماموم والبنفرد وهو عقب کل الصلوات بلا خلاف۔ (شرح المہذب للنووی ۲/۳۳۱، طبع دار الفکر بیروت)

فرمایا گیا ہے کہ دُعا اور ذکر امام، مقتدی اور منفرد سب کے لیے مستحب ہے اور ہر نماز کے بعد دُعا کے مستحب ہونے پر کسی کا اختلاف نہیں۔

سلام کے بعد امام کا مقتدیوں کی طرف رخ کرنا:

عن سمرۃ بن جندب رضی اللہ عنہ قال کان النبی صلی اللہ علیہ والہ وسلم اذا صلی صلوة اقبل علینا بوجہہ۔ (صحیح بخاری، باب یستقبل الامام الناس اذا سلم)

حضرت سمرہ بن جندب رضی اللہ عنہ فرماتے ہیں کہ نبی کریم صلی اللہ علیہ وسلم جب نماز پڑھ لیتے تو اپنے رخ انور کے ساتھ ہماری طرف متوجہ ہو کر بیٹھتے۔

عن أنس رضی اللہ عنہ قال أخر رسول اللہ صلی اللہ علیہ والہ وسلم الصلوة ذات لیلة الی شطر اللیل ثم خرج علینا فلما صلی اقبل علینا بوجہہ۔

(صحیح بخاری، باب یستقبل الامام الناس اذا سلم)

حضرت انس رضی اللہ عنہ سے روایت ہے کہ ایک رات رسول اللہ صلی اللہ علیہ وسلم نے عشاء کی نماز نصف شب تک تاخیر کر دی، اس کے بعد تشریف لائے پھر جب نماز پڑھ چکے تو آپ صلی اللہ علیہ وسلم نے ہماری طرف منہ کر لیا۔

فرضوں کے بعد دعا مانگنا مسنون ہے

جن نمازوں میں فرض کے بعد سنتیں ہیں جیسے ظہر، مغرب اور عشاء، ان نمازوں میں فرائض کے بعد مختصر ذکر اور دعا ہے، طویل اذکار اور دعائیں سنتوں کے بعد ہیں کیونکہ فرائض اور سنتوں میں زیادہ فاصلہ مکروہ ہے لہذا ظہر، مغرب اور عشاء کے فرض کے بعد درج ذیل اذکار میں سے صرف ۱، ۲ پڑھ کر باقی اذکار سنتوں اور نفلوں کے بعد کیے جائیں اور جن نمازوں میں فرض کے بعد سنتیں نہیں جیسے فجر اور عصر، ان میں یہ سارے اذکار فرض کے بعد ہیں۔

اللہ تعالیٰ کا ارشاد ہے کہ:

فَإِذَا فَرَغْتَ فَانصَبْ. (سورۃ الانشراح آیت ۴)

پس جب تو (اے محمد ﷺ) فارغ ہو تو عبادت میں محنت کر

مذکورہ آیت کی تفاسیر:

حضرت عبد اللہ بن عباس رضی اللہ عنہما (مذکورہ آیت کی تفسیر میں) فرماتے ہیں کہ جب نماز سے فارغ ہو جائیں تو دعائیں مشغول ہو جائیں اور اللہ تعالیٰ سے مانگیں اور اس کی طرف راغب ہو جائیں۔

عن قتادة قوله فاذا فرغت فانصب والى ربك فارغب الشرح قال امره اذا فرغ من صلاته ان يباليغ في دعائه. (تفسیر طبری، زیر آیت ۴۰/۲۸۶، طبع دار احیاء التراث العربی بیروت) (تفسیر درمنثور مترجم زیر آیت ۶/۱۰۴۳، طبع ضیاء القرآن پبلی کیشنز)

ثنا عبید قال سمعت الضحاک يقول في قوله فاذا فرغت فانصب الشرح يقول من الصلاة المكتوبة قبل ان تسلم فانصب. (تفسیر طبری، زیر آیت ۴۰/۲۸۶، طبع دار احیاء التراث العربی بیروت) (تفسیر درمنثور مترجم زیر آیت ۶/۱۰۴۳، طبع ضیاء القرآن پبلی کیشنز)

حضرت ضحاک رضی اللہ عنہ (مذکورہ آیت کی تفسیر میں) فرماتے ہیں کہ جب آپ ﷺ فرض نماز سے فارغ ہو جائیں تو سوال اور دعا کے لیے اپنے رب کی طرف متوجہ ہو جائیں اور راغب ہو جائیں۔

عن ابن عباس رضی اللہ عنہ فاذا فرغت فانصب الشرح يقول فاذا فرغت

مما فرض عليك من الصلاة فسل الله وارغب إليه وانصب له. (تفسیر طبری، زیر آیت ۲۰/۲۸۶، طبع دار احیاء التراث العربی بیروت) (تفسیر درمنثور مترجم زیر آیت ۶/۱۰۲۲، طبع ضیاء القرآن پبلی کیشنز)
حضرت قتادہ رضی اللہ عنہ (مذکورہ آیت کی تفسیر میں) فرماتے ہیں کہ جب آپ اپنی نماز سے فارغ ہو جائیں تو دُعا میں مشغول ہو جائیں۔

عن المغيرة بن شعبة رضى الله عنه أن رسول الله صلى الله عليه واله وسلم كان يدعو دبر كل صلاة ثلاثاً. (التاريخ الكبير للامام بخاری ۲/۸۰)
حضرت مغیرہ بن شعبہ رضی اللہ عنہ فرماتے ہیں کہ بے شک رسول اللہ ﷺ ہر (فرض) نماز کے بعد تین دُعا میں فرماتے۔

عن المغيرة بن شعبة رضى الله عنه كان النبي صلى الله عليه واله وسلم يدعو في دبر صلاته. (التاريخ الكبير للامام بخاری ۲/۸۰)
حضرت مغیرہ بن شعبہ رضی اللہ عنہ فرماتے ہیں کہ بے شک رسول اللہ ﷺ ہر (فرض) نماز کے بعد دُعا فرماتے۔

عن أبي امامة رضى الله عنه قال قيل لرسول الله صلى الله عليه واله وسلم أئى الدعاء أسمع قال جوف الليل الاخر ودبر الصلوة المكتوبات. (سنن الكبرى للنسائي، باب ما يستحب من الدعاء دبر الصلوة المكتوبات) (سنن ترمذی، کتاب الدعوات)
حضرت ابو امامہ رضی اللہ عنہ سے روایت ہے کہ رسول اللہ ﷺ سے پوچھا گیا کہ کون سی دُعا سب سے زیادہ قبول ہوتی ہے؟ تو آپ ﷺ کے آخری وقت اور فرض نمازوں کے بعد۔

فائدہ: علامہ عبدالحق دہلوی رضی اللہ عنہ فرماتے ہیں کہ اس حدیث کی ظاہری عبارت سے مراد یہی ہے کہ فرض نماز کے فوراً بعد دُعا کرنا چاہیے۔ (اشعت اللبعات، ۲/۲۵۶)

دُعا مانگنے کی فضیلت و اہمیت:

عن أنس رضى الله عنه قال قال رسول الله صلى الله عليه واله وسلم ان الله رحيم كريم من عبدان يرفع اليه يديه ثم لا يضع فيهما خيراً. (سنن ترمذی، باب الدعوات) (سنن ابن ماجہ، باب رفع اليدين في الدعاء)

حضرت انس رضی اللہ عنہ سے روایت ہے رسول اللہ ﷺ نے فرمایا اللہ تعالیٰ حیا کرنے والا ہے جب بندہ اللہ کی طرف ہاتھ اٹھاتا ہے تو اللہ تعالیٰ کو حیا آتی ہے کہ ان ہاتھوں کو خالی لوٹائے۔

عن أبي هريرة رضي الله عنه عن النبي صلى الله عليه وآله وسلم قال ليس شيء أكرم على الله تعالى من الدعاء. (سنن ترمذی، ابواب الدعوات)

حضرت ابو ہریرہ رضی اللہ عنہ سے روایت ہے کہ نبی کریم ﷺ نے فرمایا کہ اللہ تعالیٰ کے نزدیک دُعا سے زیادہ کوئی عزیز و پسندیدہ چیز نہیں۔

عن أنس بن مالك رضي الله عنه عن النبي صلى الله عليه وآله وسلم قال الدعاء مخ العباد. (سنن ترمذی، ابواب الدعوات)

حضرت انس رضی اللہ عنہ سے روایت ہے کہ نبی کریم ﷺ نے فرمایا دُعا عبادت کا مغز ہے۔

عن النعمان بن بشير رضي الله عنه عن النبي صلى الله عليه وآله وسلم قال الدعاء هو العبادة. (سنن ترمذی، ابواب الدعوات)

حضرت نعمان بن بشیر رضی اللہ عنہ سے روایت ہے کہ نبی کریم ﷺ نے فرمایا کہ دُعا عبادت کا نام ہے۔

فرض نماز کے بعد کی مسنون دُعا میں:

عن أبي امامة قال من رسول الله صلى الله عليه وسلم في دبر صلاة مكتوبة ولا تطوع الا سمعته يقول "اللهم اغفر لي ذنوبي وخطاياي كلها اللهم أنعشني واجبرني واهدني لصالح الاعمال والاخلاق انه لا يهدي لصالحها ولا يصرف سيئها الا أنت". (عمل اليوم والليله لابن السني، رقم الحديث 116)

حضرت ابو امامہ رضی اللہ عنہ فرماتے ہیں کہ رسول اللہ ﷺ کو ہر فرض نماز کے بعد یہ دُعا پڑھتے ہوئے سنا "اللهم اغفر لي ذنوبي وخطاياي... الخ"۔

عن البراء رضي الله عنه قال كنا اذا صلينا خلف رسول الله صلى الله عليه وآله وسلم أحببنا أن نكون عن يمينه يقبل علينا بوجهه قال فسمعته يقول

"رب قني عذابك يوم تبعث أو تجمع عبادك". (صحيح مسلم، باب استحباب يمين الامام)

حضرت براء رضی اللہ عنہ بیان کرتے ہیں کہ جب ہم رسول اللہ ﷺ کے پیچھے نماز پڑھتے تو اس

بات کو پسند کرتے کہ آپ کی داہنی جانب ہوں، کیونکہ آپ ہماری طرف منہ کر کے بیٹھیں اور میں نے سنا کہ آپ فرماتے تھے ”رب قنی عذابک یوم۔۔۔ الخ۔“۔

عن أبي سعيد أن النبي صلى الله عليه وسلم كان إذا سلم من الصلاة قال ثلاث مرات ”سبحان ربك رب العزة عما يصفون وسلام على المرسلين والحمد لله رب العالمين“۔ (مسند أبي داؤد طيبالسی، رقم الحدیث ۲۳۱۲)

حضرت ابو سعید خدری رضی اللہ عنہ سے روایت ہے کہ نبی کریم صلی اللہ علیہ وسلم ہر نماز سے جب سلام پھیرتے تو تین بار پڑھتے ”سبحان ربك رب العزة۔۔۔ الخ۔“۔

عن سعد بن ابی وقاص رضی اللہ عنہ ان رسول اللہ صلی اللہ علیہ والہ وسلم كان يتعوذ دبر كل صلاة بهؤلاء الكلمات ”اللهم انى اعوذ بك من الجبن واعوذ بك من ان اردالى ا رذل العمر واعوذ بك من فتنة الدنيا واعوذ بك عذاب القبر“۔

(صحیح بخاری، باب ما يتعوذ من الجبن)

حضرت سعد بن ابی وقاص رضی اللہ عنہ سے روایت ہے کہ رسول اللہ صلی اللہ علیہ وسلم ہر نماز کے بعد ان الفاظ سے (اللہ کی) پناہ چاہتے ”اللهم انى اعوذ بك من۔۔۔ الخ۔“۔

عن علي رضی اللہ عنہ قال سمعت رسول اللہ صلی اللہ علیہ والہ وسلم على أحواد هذا المنبر يقول نب قرء آية الكرسي في دبر كل لم يمنعه من دخول الجنة الا البوت۔ (شعب الایمان للبيهقي، تخصيص آيت الكرسي بالذکر)

حضرت علی رضی اللہ عنہ سے روایت ہے کہ میں نے رسول اللہ صلی اللہ علیہ وسلم کو منبر پر یہ فرماتے ہوئے سنا کہ جو شخص ہر فرض نماز کے بعد آیت الکرسی پڑھے گا تو اس کے لیے جنت جانے کے لیے رکاوٹ صرف موت ہے۔

عن أنس بن مالك قال كان رسول الله صلى الله عليه وسلم إذا سلم من صلاته مسح جبهته بيده اليمنى وقال ”بسم الله الذي لا اله الا هو الرحمن الرحيم اللهم أذهب عني الهم والحزن“۔ (حلیة الأولیا وطبقات الأصفیاء، ۲/۳۰۱، طبع مصر)

حضرت انس رضی اللہ عنہ سے روایت ہے کہ رسول اللہ صلی اللہ علیہ وسلم جب سلام پھیرتے تو اپنی پیشانی

مبارک پر دائیں ہاتھ رکھ کر پڑھتے ”بسم اللہ الذی لا۔۔۔ الخ“۔

عن الحسن بن علی رضی اللہ عنہ قال قال رسول اللہ صلی اللہ علیہ والہ وسلم من قرأ آية الكرسي في دبر الصلوة المكتوبة كان في ذمة الله الى

الصلوة الأخرى. (مجمع الزوائد باب ما يقول من الذكر والدعاء عقب الصلوة)

حضرت حسن بن علی رضی اللہ عنہ سے روایت ہے کہ رسول اللہ ﷺ نے فرمایا جس نے فرض نماز کے بعد آیت الکرسی پڑھی وہ اگلی نماز تک اللہ تعالیٰ کے ذمہ اور پناہ میں آجاتا ہے۔

عن مغيرة رضی اللہ عنہ سمعت رسول اللہ صلی اللہ علیہ والہ وسلم يقول اذا قضي الصلوة "لا اله الا الله وحده لا شريك له له الملك وله الحمد وهو على كل شئ قدير اللهم لا مانع لما أعطيت ولا معطي لما منعت ولا ينفع ذا الجد منك الجد". (صحيح بخاري، باب الدعاء بعد الصلوة)

حضرت مغیرہ بن شعبہ رضی اللہ عنہ سے مروی ہے کہ رسول اللہ ﷺ ہر فرض نماز کے بعد یہ کلمات کہتے تھے ”اللہ کے سوا کوئی معبود نہیں وہ اکیلا ہے اس کا کوئی شریک نہیں اس کی بادشاہت اور اسی کی تمام تعریفیں ہیں اور وہ ہر چیز پر قادر ہے، اے اللہ! جسے تو عطا فرمائے اسے کوئی روکنے والا نہیں اور جس سے تو روک لے اسے کوئی دینے والا نہیں اور کوئی کوشش تیری کے مقابلہ میں نفع دینے والی نہیں ہے۔“

عن أم المؤمنين سيدة أم سلمة رضی اللہ عنہا قالت كان رسول اللہ صلی اللہ علیہ والہ وسلم يقول اذا صلی الصبح حين یسلم "اللهم انی أسألك علماً نافعاً ورزقاً واسعاً وعملاً متقبلاً". (سنن ابن ماجہ، باب الدعاء بعد السلام)

حضرت ام سلمہ رضی اللہ عنہا فرماتی ہیں رسول اللہ ﷺ جب صبح کی نماز پڑھ کر سلام پھیرتے تو یہ دُعا پڑھتے تھے ”اے اللہ! میں تجھ سے نفع دینے والا علم، وسیع رزق اور مقبول عمل کا طلبگار ہوں۔“

عن أنس بن مالك رضی اللہ عنہ قال کثیر ما کنت أسمع النبی صلی اللہ علیہ والہ وسلم یدعو بہو لائی الکلمات "اللهم انی أعوذ بک من الهم والحزن والعجز والكسل والبخل وضلع الدين وغلبة الرجال". (سنن ترمذی، ابواب الدعوات)

حضرت انس بن مالک رضی اللہ عنہ سے روایت ہے کہ میں اکثر نبی کریم ﷺ کو یہ دُعا پڑھتے ہوئے سنا کرتا ”اے اللہ میں تجھ سے فکر، غم، ٹھکن، سستی، بخل، قرض کی زیادتی اور لوگوں کے غلبہ سے تیری پناہ چاہتا ہوں۔“

عن عائشة قالت كان رسول الله صلى الله عليه وسلم إذا سلم إذا سلم من صلاته قال ”اللهم أنت السلام ومنك السلام تباركت ذا الجلال والاكرام“.

(سنن الكبرى للنسائي، باب ما يقول اذا قضى صلاته) (مسند احمد، رقم الحديث، ۲۵۵۰۰)

حضرت عائشہ رضی اللہ عنہا فرماتی ہیں کہ رسول اللہ ﷺ نماز سے جب سلام پھیرتے تو پڑھتے ”اللهم أنت السلام ومنك السلام تباركت ذا الجلال والاكرام“۔

عن علي رضي الله عنه قال قال لي رسول الله عليه واله وسلم ألا أعليك كلمات اذا قلتهم غفر الله لك وان كنت مغفوراً لك قال ”لا اله الا الله العلي العظيم لا اله الا الله الحليم الكريم لا اله الا الله سبحان الله رب العرش العظيم“۔ (سنن ترمذی، ابواب الدعوات)

حضرت علی رضی اللہ عنہ سے روایت ہے کہ رسول اللہ ﷺ نے انہیں (یعنی حضرت علی رضی اللہ عنہ) سے فرمایا کیا میں تمہیں ایسے کلمات نہ سکھاؤں کہ اگر تم انہیں پڑھو تو اللہ تعالیٰ تمہاری بخشش فرما دیں اور اگر تمہیں بخش دیا ہو تو تمہارے درجات بلند کریں، وہ کلمات یہ ہیں ”اللہ کے سوا کوئی معبود نہیں وہ بلند اور عظیم ہے، اللہ کے سوا کوئی معبود نہیں وہ حلیم و کریم ہے اللہ کے سوا کوئی معبود نہیں اللہ تعالیٰ کی ذات پاک ہے اور وہ عرش عظیم کا مالک ہے۔“

عن معاذ بن جبل رضي الله عنه قال من قال بعد كل صلوة ”أستغفر الله الذي لا اله الا هو الحي القيوم وأتوب اليه“ ثلاث مرات، كفر الله عنه ذنوبه وان كان فر من الزحف۔ (مصنف عبد الرزاق، باب التسبيح والقول وراء الصلوة)

حضرت معاذ بن جبل رضی اللہ عنہ فرماتے ہیں کہ جو کوئی ہر نماز کے بعد یہ کلمات ”اُستغفر اللہ الذی لا اله الا هو الحي القيوم وأتوب اليه“ تین مرتبہ پڑھے گا تو اللہ تعالیٰ اس کے تمام گناہ معاف کر دے گا خواہ سمندر کی جھاگ کے برابر ہی کیوں نہ ہو۔

عن علي بن ابي طالب رضي الله عنه قال قال رسول الله صلى الله عليه اذا سلم من الصلوة قال "اللهم اغفر لي ما قدمت وما أخرت وما أسررت وأعلنت وما أنت أعلم به مني أنت القدم وأنت البوخر لا اله الا أنت". (سنن ابو داؤد، باب الدعاء)

حضرت علی رضی اللہ عنہ سے روایت ہے کہ رسول اللہ ﷺ جب نماز سے فارغ ہو کر سلام پھیرتے تو یہ دُعا مانگتے تھے "اے اللہ مجھے بخش دے جو میں نے پہلے گناہ کئے اور جو بعد میں کئے اور جو میں نے پوشیدہ کئے اور جو اعلانیہ کئے اور جو میں نے حد سے تجاوز کی اور جسے تو مجھ سے زیادہ جانتا ہے تو ہی آگے کرنے والا ہے تیرے سوا کوئی عبادت کے لائق نہیں۔"

قال ابي بكره رضي الله عنه قال قال رسول الله صلى الله عليه واله وسلم في دبر الصلوة "اللهم اني أعوذ بك من الكفر والفقر وعذاب القبر".

(سنن ابو داؤد، باب ما يقول الرجل اذا سلم)

حضرت ابو بکرہ رضی اللہ عنہ فرماتے ہیں کہ رسول اللہ ﷺ ہر نماز کے بعد یہ دُعا پڑھتے "اے اللہ! میں پناہ مانگتا ہوں کفر سے اور فقر سے اور عذاب قبر سے۔"

عن عبد الله رضي الله عنه أن النبي صلى الله عليه واله وسلم كان يدعو "اللهم اني اسألك الهدى والتقى والعفاف والغنى". (سنن ترمذی، ابواب الدعوات)

حضرت عبد اللہ رضی اللہ عنہ سے روایت ہے کہ نبی کریم ﷺ یہ دُعا مانگا کرتے تھے "اے اللہ! میں تجھ سے ہدایت، تقویٰ، حرام سے حفاظت اور غنی کا سوال کرتا ہوں۔"

عن ابي سعيد الخدري رضي الله عنه قال قال رسول الله صلى الله عليه واله وسلم قل اذا أصبحت واذا أمسيت "اللهم اني أعوذ بك من الهم والحزن وأعوذ بك من العجز والكسل وأعوذ بك من الجبن والبخل وأعوذ بك من غلبة الدين وقهر الرجال". (سنن ابو داؤد، باب الاستغفار)

حضرت ابو سعید خدری رضی اللہ عنہ سے روایت ہے کہ رسول اللہ ﷺ نے فرمایا کیا تجھ کو ایسے کلمات نہ سکھاؤں جن کو اگر تو کہے تو اللہ تعالیٰ تیری تمام فکریں دُور کر دے گا اور تیرا تمام

قرض ادا ہو جائے گا کہا کیوں نہیں بتائیے یا رسول اللہ ﷺ تو آپ ﷺ نے فرمایا پھر یہ
دُعا صبح و شام کیا کرو "اے اللہ! میں تجھ سے پناہ مانگتا ہوں رنج و غم سے اور میں تجھ سے پناہ
مانگتا ہوں عاجزی اور سستی سے اور میں تجھ سے پناہ مانگتا ہوں بزدلی اور بخل سے اور میں
پناہ مانگتا ہوں قرض کے بوجھ سے اور لوگوں کے قہر سے۔"

عن أسماء بنت عمیس رضی اللہ عنہا قالت قال لی رسول اللہ صلی اللہ علیہ
والہ وسلم ألا اعلیک کلمات تقولینہن عند الکرب أوفی الکرب "اللہ اللہ ربی لا
أشرك به شیئاً". (سنن ابو داؤد، باب الاستغفار)

حضرت اسماء بنت عمیس رضی اللہ عنہا سے روایت ہے کہ رسول اللہ ﷺ نے مجھ سے فرمایا کیا میں
تجھے ایسے کلمات نہ سکھاؤں جن کو سختی اور مصیبت کے وقت پڑھا کرے وہ کلمات یہ ہیں
"اللہ میرا رب ہے میں اس کے ساتھ کسی کو شریک نہیں کرتا۔"

عن أبی ہریرۃ رضی اللہ عنہ قالت أن رسول اللہ صلی اللہ علیہ والہ وسلم
کان یدعو یقول "اللهم انی أعوذ بک من الشقاق والنفاق وسوئی الاخلاق".

(سنن ابو داؤد، باب الاستغفار)

حضرت ابو ہریرہ رضی اللہ عنہ سے روایت ہے کہ رسول اللہ ﷺ یہ دُعا کیا کرتے تھے "اے اللہ!
میں تیری پناہ چاہتا ہوں عداوت سے، نفاق سے اور بد اخلاقی سے۔"

عن أنس رضی اللہ عنہ قالت أن رسول اللہ صلی اللہ علیہ والہ وسلم کان
یقول "اللهم انی أعوذ بک من البرص والجنون والجذام ومن سیئی الأسقام".

(سنن ابو داؤد، باب الاستغفار)

حضرت انس رضی اللہ عنہ سے روایت ہے کہ رسول اللہ ﷺ یہ دُعا کیا کرتے تھے "اے اللہ! میں
تیری پناہ چاہتا ہوں برص کی بیماری سے، پاگل پن سے، کوڑھ کی بیماری سے، تمام نقائص
سے اور تمام بیماریوں سے۔"

شکل بن حمید رضی اللہ عنہ قال أتیت النبی صلی اللہ علیہ والہ وسلم
فقلت یا رسول اللہ صلی اللہ علیہ والہ وسلم فأخذ بکتفی فقال قل "اللهم

انى أعوذ بك من شر سمعى ومن شر بصرى ومن شر لسانى ومن شر قلبى ومن

شر فرجه۔ (سنن ترمذی، ابواب الدعوت)

حضرت شکر بن حمید رضی اللہ عنہ فرماتے ہیں کہ میں رسول اللہ ﷺ کی خدمت میں حاضر ہوا اور عرض کیا یا رسول اللہ ﷺ مجھے کوئی ایسی چیز بتائیے کہ میں اسے پڑھ کر اللہ سے پناہ مانگا کروں تو آپ ﷺ نے میرا ہاتھ پکڑ کر فرمایا ”اے اللہ! میں اپنے کانوں آنکھوں، زبان، دل اور شرمگاہ کے شر سے تیری پناہ مانگتا ہوں۔“

عن معاذ بن جبل رضى الله عنه أن رسول الله صلى الله عليه واله وسلم أخذ بيده وقال يا معاذ والله انى لأحبك والله انى لأحبك فقال أوصيك يا معاذ لاتدعن فى دبر كل صلوة تقول ”اللهم أعنى على ذكرك وشكرك وحسن عبادتك“.

(سنن نسائی، باب نوع آخر من الدعاء) (سنن ابوداؤد، باب فى الاستغفار)

حضرت معاذ بن جبل رضی اللہ عنہ فرماتے ہیں کہ رسول اللہ ﷺ نے میرا ہاتھ پکڑ کر فرمایا اے معاذ! مجھے تجھ سے محبت ہے میں نے کہا یا رسول اللہ ﷺ میں بھی آپ ﷺ سے محبت کرتا ہوں آپ ﷺ نے فرمایا کہ تو ہر نماز کے بعد اللہ تعالیٰ سے یہ دعا ضرور کیا کرو اور کبھی اسے نہ چھوڑو ”اے اللہ میری مدد کر اپنے ذکر و شکر کرنے پر اور اچھی طرح عبادت کرنے پر۔“

عن ابن الزبير رضى الله عنه كان رسول الله صلى الله عليه واله وسلم يهلل بهن دبر كل صلوة ”لا اله الا الله وحده لا شريك له له الملك وله الحمد وهو على كل شئ قدير لا اله الا الله مخلصين له الدين ولو كره الكافرون“.

(سنن ابوداؤد، باب ما يقول الرجل اذا سلم) (صحیح مسلم، باب استحباب الذکر بعد الصلوة)

حضرت عبداللہ بن زبیر رضی اللہ عنہ فرماتے ہیں کہ رسول اللہ ﷺ ہر نماز میں سلام پھیرنے کے بعد یہ پڑھتے ”اللہ کے سوا کوئی عبادت کے لائق نہیں وہ اکیلا ہے اس کا کوئی شریک نہیں اسی کی بادشاہت ہے اور اسی کے لیے تمام تعریفیں ہیں اور وہ ہر چیز پر قادر ہے اور گناہ سے بچنے کی طاقت اور نیکی کرنے کی طاقت اللہ تعالیٰ کے سوا کوئی دینے والا نہیں۔“

عن عقبه ابن عامر رضی اللہ عنہ قال أمرني رسول الله صلى الله عليه واله وسلم ان اقرأ بالمعوذات في دبر كل صلوة. (سنن ابوداؤد، باب في الاستغفار) (سنن ترمذی، باب ما جاء في المعوذتين) (سنن نسائی، باب الامر بقراءة المعوذات بعد التسليم من الصلوة) حضرت عقبہ بن عامر رضی اللہ عنہ فرماتے ہیں کہ رسول اللہ ﷺ نے مجھے ہر نماز کے بعد معوذتین (سورۃ الفلق اور سورۃ الناس) پڑھنے کا حکم دیا۔

عن مسلم بن الحارث التیمی رضی اللہ عنہ عن رسول الله صلى الله عليه واله وسلم أنه اسر اليه فقال اذا انصرفت من صلوة المغرب فقل "اللهم أجرني من النار" واذا صليت الصبح فقل. كذلك. (سنن ابوداؤد، باب يقول اذا اصبح) حضرت مسلم بن الحارث رضی اللہ عنہ سے روایت ہے کہ رسول اللہ ﷺ نے چپکے سے مجھے فرمایا کہ تم نماز مغرب کے بعد کلام کرنے سے پہلے سات مرتبہ یہ دُعا پڑھ لیا کرو "اے اللہ مجھے جہنم کی آگ سے محفوظ رکھ" اور اسی طرح نماز فجر کے بعد بھی پڑھو۔

اہل علمی نقطہ: مذکورہ بالا جن احادیث میں بعد الصلوة کے الفاظ ہیں ان سے بھی بعد الفرائض ہی مراد ہے کیونکہ رسول اللہ ﷺ کا عام معمول فرائض کے بعد نوافل کو گھر میں ادا کرنے ہی کا تھا، ملاحظہ ہو:

عن عبد الله بن سعد الانصاري رضی اللہ عنہ قال سألت رسول الله صلى الله عليه واله وسلم أيما أفضل الصلاة في البيت أو الصلاة في المسجد؟ قال لان أصلي في بيتي احب من ان أصلي في المسجد الا أن تكون صلاة المكتوبة. (شمائل ترمذی، باب صلاة التطوع في البيت) (سنن ابن ماجہ، باب ما جاء في التطوع في البيت) حضرت عبد اللہ بن سعد رضی اللہ عنہ روایت کرتے ہیں کہ رسول اللہ ﷺ سے دریافت کیا گیا کہ نماز پڑھنا گھر میں افضل ہے یا مسجد میں؟ آپ ﷺ نے فرمایا فرائض کے علاوہ گھر میں نماز پڑھنا مجھے زیادہ پسندیدہ ہے۔

عن زيد بن ثابت رضی اللہ عنہ قال قال رسول الله صلى الله عليه واله وسلم

أفضل الصلاة صلاة البرء في بيته الا المكتوبة. (صحيح بخاری باب صلاة اللیل)
حضرت زید بن ثابت رضی اللہ عنہ سے روایت ہے کہ رسول اللہ ﷺ نے فرمایا کہ آدمی کے لیے
افضل نماز وہ ہے جو گھر میں ادا کی جائے، سوائے فرض نماز کے۔

دُعائے ننگے کے آداب:

دُعا کے شروع و آخر میں اللہ تعالیٰ کی حمد و ثناء کرے اور آپ ﷺ پر درود شریف پڑھے اور
قبلہ رخ ہو کر ہتھیلیوں کا رخ چہرہ کی طرف کر کے انہماک و توجہ اور حضوری قلب کیساتھ گڑ
گڑا کر قبولیت کے یقین کے ساتھ مانگی جائے۔

دُعا کے لیے ہاتھ اٹھانا:

عن أنس بن مالك رضي الله عنه أن نبي الله صلى الله عليه وآله وسلم... كان
يرفع يديه حتى يرى بياض إبطيه. (سنن الكبرى للبيهقي، باب رفع اليدين في دعا استسقاء)
حضرت انس رضی اللہ عنہ فرماتے ہیں میں نبی اللہ ﷺ کو دیکھا کہ آپ ﷺ دُعا میں اپنے ہاتھوں
کو اٹھاتے تھے یہاں تک کہ آپ ﷺ کے بغلوں کی سفیدی نظر آنے لگتی۔

عن سلمان رضي الله عنه أن رسول الله صلى الله عليه وآله وسلم قال أن الله
حي كريم يستحي من عبد أن يبسط اليه يديه ثم يردهما خائبين.

(المستدرک للحاكم، باب الصلوة، باب التامين)

حضرت سلمان رضی اللہ عنہ سے روایت ہے کہ رسول اللہ ﷺ نے فرمایا کہ اللہ تعالیٰ بڑا رحیم و کریم
ہے جب بندہ اس کے سامنے ہاتھ پھیلاتا ہے تو اسے حیا آتی ہے کہ اس کے ہاتھوں کو خالی
لوٹا دے۔

عن ابو موسى رضي الله عنه دُعا النبي صلى الله عليه وآله وسلم ثم رفع يديه
ورأيت بياض إبطيه. (صحيح بخاری، باب رفع الايدي في الدعاء)

حضرت ابو موسی اشعری رضی اللہ عنہ فرماتے ہیں کہ نبی کریم ﷺ دُعا فرماتے تو دُعا کے لیے ہاتھوں
کو اس قدر بلند فرماتے کہ میں آپ ﷺ کے بغلوں کی سفیدی کی چمک دیکھتا۔

عن الفضل بن عباس رضي الله عنه قال قال رسول الله صلى الله عليه وآله

وسلم الصلوة مثنى مثنى تشهد في كل ركعتين وتخشع وتضع وتمسك وتقنع يديك يقول ترفعها الى ربك مستقبلاً ببطونها وجهك وقول "يارب يارب" ومن لم يفعل ذلك فهو كذا وكذا. (سنن ترمذی، باب ما جاء في التشعخع في الصلوة) حضرت فضل بن عباس رضی اللہ عنہ سے روایت ہے کہ رسول اللہ ﷺ نے فرمایا نماز دو رکعت ہے اور ہر دو رکعت کے بعد تشهد ہے عاجزی و مسکنی ظاہر کرنا ہے اپنے دونوں ہاتھ اپنے رب کی طرف اس طرح اٹھاؤ کہ ہتھیلیاں تمہارے چہرہ کی طرف ہوں اور کہو اے رب، اے رب! اور جس نے ایسا نہ کیا اسکی نماز ایسی ایسی ہے (یعنی اس کی نماز ناقص اور نامکمل ہے)۔

عن ابن عباس رضي الله عنه قال قال رسول الله صلى الله عليه واله وسلم اذا سألتهم الله فاستلوه ببطون أكمم ولا تستلوه بظهورها وامسحوا بها وجوهكم. (المستدرک للحاکم، کتاب الصلوة، باب التامین)

حضرت عبد اللہ بن عباس رضی اللہ عنہ سے روایت ہے کہ رسول اللہ ﷺ نے فرمایا کہ اللہ تعالیٰ سے سوال کرو تو ہاتھوں کی ہتھیلیوں کو سامنے رکھ کر سوال کرو اور ہاتھوں کی پشت کو سامنے رکھ کر سوال نہ کرو (پھر دُعا کے بعد) ہاتھوں کو چہرہ پر پھیر لیا کرو۔

عن أبي هريرة رضي الله عنه أن رسول الله صلى الله عليه واله وسلم رفع يديه بعد ما سلم وهو مستقبل القبلة. (تفسير ابن كثير، تحت قوله فاولئك عسى الله أن يعفو عنهم) حضرت ابو ہریرہ رضی اللہ عنہ فرماتے ہیں کہ رسول اللہ ﷺ نے نماز کے سلام پھیرنے کے بعد قبلہ رخ کرنے کی حالت میں ہاتھ اٹھائے اور دُعا کی۔

دُعا کی ابتداء حمد باری تعالیٰ اور درود شریف سے کرنا:

عن عبد الله بن مسعود رضي الله عنه قال كنت أصلي والنبي صلى الله عليه واله وسلم واوبكر وعمر رضي الله عنهم معاً فلما جلست بدهت بالثناء على الله ثم الصلوة على النبي صلى الله عليه واله وسلم ثم دعوت لنفسي فقال النبي صلى الله عليه واله وسلم سل تعطه سل تعطه. (سنن ترمذی، باب الصلوة والسلام قبل الدعاء) حضرت عبد اللہ بن مسعود رضی اللہ عنہ فرماتے ہیں میں نماز پڑھ کر بیٹھ گیا پھر میں نے اللہ تعالیٰ کی حمد

وثناء بیان کی اور نبی ﷺ پر درود پڑھا پھر اپنے لیے دُعا کی تو نبی کریم ﷺ نے فرمایا جبکہ ابو بکر اور عمر رضی اللہ عنہما بھی نبی کریم ﷺ کے ہمراہ تھے کہ اب اللہ تعالیٰ سے مانگ تجھے دیا جائے گا۔
عن فضالة بن عبید رضی اللہ عنہ قال قال رسول اللہ صلی اللہ علیہ والہ وسلم اذا صليت فقعدت فاحمد الله بما هو اهلہ وصل علی ثم ادعہ۔

(سنن ترمذی، باب الصلوة والسلام قبل الدعاء)

حضرت فضالہ بن عبید رضی اللہ عنہ سے روایت ہے کہ رسول اللہ ﷺ نے ایک شخص کو دُعا کا طریقہ سکھاتے ہوئے ارشاد فرمایا کہ اللہ تعالیٰ کی شان کے مطابق حمد و ثناء کرو اور مجھ پر درود بھیجو پھر اللہ تعالیٰ سے دُعا کرو۔

دُعا کے آخر میں بھی درود شریف پڑھنا:

عن عمر رضی اللہ عنہ قال أن الدعاء موقوف بين السماء والارض لا يصعد منه شیء حتى تصلى علی نبیک۔ (سنن ترمذی، باب الصلوة والسلام قبل الدعاء)

حضرت عمر رضی اللہ عنہ فرماتے ہیں بیشک دُعا آسمان وزمین کے درمیان معلق و موقوف رہتی ہے اس کا کچھ حصہ بھی اُوپر نہیں جاتا یہاں تک کہ نبی ﷺ پر درود بھیجے۔

ہر دُعا تین مرتبہ کرنا افضل ہے:

عن ابن مسعود رضی اللہ عنہ أن رسول اللہ صلی اللہ علیہ والہ وسلم کان یعجبہ أن یدعو ثلاثاً ویستغفر ثلاثاً۔ (سنن ابوداؤد باب الاستغفار)

حضرت عبداللہ بن مسعود رضی اللہ عنہ فرماتے ہیں کہ رسول اللہ ﷺ کو تین تین مرتبہ دُعا و استغفار کرنا پسند تھا۔

دُعا یقین قلب سے ساتھ مانگی جائے:

عن أبي هريرة رضی اللہ عنہ قال قال رسول اللہ صلی اللہ علیہ والہ وسلم ادعوا لله وأنتم موقنون بالاجابة واعلموا أن الله لا يستجب دُعائی من قلب غافل۔ (سنن ترمذی، ابواب الدعوات)

حضرت ابو ہریرہ رضی اللہ عنہ سے روایت ہے کہ رسول اللہ ﷺ نے فرمایا کہ اللہ تعالیٰ سے دُعا

قبولیت کے یقین کے ساتھ مانگا کرو اور جان لو کہ اللہ تعالیٰ غافل اور لہو و لعب میں مشغول دل کی دُعا قبول نہیں فرماتے۔

دُعا کے خاتمہ پر آمین کہنا مہر قبولیت ہے:

عن أنس رضي الله عنه قال قال رسول الله صلى الله عليه وآله وسلم "أعطيت آمين في الصلوة وعند الدعاء لم يعط أحد قبلي الا ان يكون موسى عليه السلام كان يدعووا وهارون عليه السلام يؤمن فاختموا الدعاء بآمين فان الله يستجيبه لكم". (تفسیر ابن کثیر ۱/۴۰، طبع شمع بك ايجنسی)

حضرت انس رضی اللہ عنہ سے روایت ہے کہ رسول اللہ ﷺ نے فرمایا کہ مجھے نماز میں بھی اور دُعا میں بھی آمین عطاء کی گئی ہے یہ مجھ سے پہلے سوائے موسیٰ علیہ السلام کے کسی کو نہیں ملی، جب حضرت موسیٰ علیہ السلام دُعا مانگتے تو ہارون علیہ السلام آمین کہتے، لہذا تم دُعا کو آمین کے ساتھ ختم کرو، اللہ تعالیٰ تمہاری دُعا کو قبول فرمائیں گے۔

عن أبي زهير النميري رضي الله عنه كان من الصحابة دعا الرجل منا بدعائ... فقال النبي صلى الله عليه وآله وسلم أوجب ان ختم فقال رجل من القومه مأى شئى يختم قال بآمين فانه ختم بآمين فقد أوجب.

(سنن ابو داؤد، باب التامين وراء الامام)

حضرت ابو زہیر نمیری رضی اللہ عنہ سے روایت ہے کہ ایک صحابی بہت گڑگڑا کر دُعا مانگ رہا تھا اس پر رسول اللہ ﷺ نے اشاد فرمایا کہ اگر یہ اپنی دُعا پر آمین کی مہر لگا دے تو اس کی دُعا ضرور قبول ہوگی۔

دُعا کے بعد ہاتھوں کو چہرہ پر پھیرنا:

عن عمر بن الخطاب رضي الله عنه قال كان رسول الله صلى الله عليه وآله وسلم اذا رفع يديه في الدعاء لم يحطها حتى يمسح بها وجهه.

(سنن ترمذی، باب فی رفع الايدي عند الدعاء)

حضرت عمر رضی اللہ عنہ فرماتے ہیں کہ رسول اللہ ﷺ جب دُعا کے لیے ہاتھ اٹھاتے تو ان کو چہرے پر پھیرنے سے پہلے نیچے نہ کرتے۔

عن سائب بن یزید رضی اللہ عنہ أن النبی صلی اللہ علیہ والہ وسلم کان اذا دعا رفع یدیه وسمح وجہہ بیدیه۔ (سنن ابو داؤد، باب الدعاء)

حضرت سائب بن یزید رضی اللہ عنہ سے روایت کرتے ہیں کہ نبی کریم ﷺ جب دُعا فرماتے تھے تو ہاتھوں کو اٹھاتے (دُعا کے بعد) دونوں ہاتھ اپنے چہرے پر پھیر لیتے تھے۔

عن امام زہری کان رسول اللہ صلی اللہ علیہ والہ وسلم یرفع یدیه عند صدرہ فی الدعاء ثم یسبح بہما وجہہ۔ (مصنف عبدالرزاق، باب رفع الیدین فی الدعاء)

حضرت امام زہری رضی اللہ عنہ فرماتے ہیں کہ رسول اللہ ﷺ اپنے دونوں ہاتھ اپنے سینے تک اٹھاتے تھے پھر دونوں ہاتھ اپنے چہرے پر پھیر لیتے تھے۔

دُعا کی قبولیت کا نسخہ:

عن ابی ہریرۃ رضی اللہ عنہ قال قال رسول اللہ صلی اللہ علیہ والہ وسلم من سرہ أن یتجیب اللہ لہ عند الشدائد والکرب فلیکثر الدعاء فی الرخاء۔

(سنن ترمذی، ابواب الدعوات)

حضرت ابو ہریرہ رضی اللہ عنہ سے روایت ہے کہ رسول اللہ ﷺ نے فرمایا کہ جسے یہ بات پسند ہو کہ اللہ تعالیٰ مصیبت اور سختی میں اس کی دُعا قبول کرے تو اُسے چاہیے کہ راحت کی حالت میں بھی کثرت سے دُعا کرے۔

حضرت سعد رضی اللہ عنہ قال قال رسول اللہ صلی اللہ علیہ والہ وسلم دعوة ذی النون اذا دعا وهو فی بطن الحوت "لا اله الا انت سبحانک انی کنت من الظالمین"۔ (سنن ترمذی، ابواب الدعوات)

حضرت سعد رضی اللہ عنہ سے روایت ہے کہ رسول اللہ ﷺ نے فرمایا ذوالنون (حضرت یونس علیہ السلام) کی مچھلی کے پیٹ میں کی جانے والی دُعا ایسی دُعا ہے کہ کوئی مسلمان اسے پڑھ کر دُعا کرے

گا تو اللہ تعالیٰ اس کی دُعا ضرور قبول فرمائیں گے وہ یہ ہے ”تیرے سوا کوئی معبود نہیں، تیری ذات پاک ہے میں ہی ظلم کرنے والوں میں سے ہوں۔“

دُعا نہ مانگنے والے کے لیے سخت وعید:

عن أبي هريرة رضي الله عنه قال قال رسول الله صلى الله عليه وآله وسلم
من لم يسأل الله يغضب عليه. (سنن ترمذی، ابواب الدعوات)

حضرت ابو ہریرہ رضی اللہ عنہ سے روایت ہے کہ رسول اللہ ﷺ نے فرمایا کہ جو آدمی اللہ تعالیٰ سے سوال (یعنی دُعا) نہیں کرتا اللہ تعالیٰ اس سے ناراض ہو جاتے ہیں۔

نماز کے بعد مسنون تسبیحات:

عن أبي هريرة رضي الله عنه أن فقراء المهاجرين أتوا رسول الله صلى الله عليه وآله وسلم فقالوا ذهب أهل الدثور بالدرجات العلى والنعيم البقيم فقال وما ذالك قالوا يصلون كما نصلى يصومون كما نصوم ويتصدقون ولا نصدق ويعتقون ولا نعتق فقال رسول الله صلى الله عليه وآله وسلم أفلا اعلمكم شيئاً تدركون به من سبقكم وتسبقون به من بعدكم ولا يكون أحد أفضل منكم الا من صنع مثل ما صنعتم قالوا بلى يا رسول الله صلى الله عليه وآله وسلم قال تسبحون وتكبرون وتحمدون دبر كل صلاة ثلاثاً وثلاثين مرة. قال ابو صالح فرجع فقراء المهاجرين الى رسول الله صلى الله عليه وآله وسلم فقالوا سمع اخواننا أهل الاموال بما فعلنا فصنعوا امثله فقال رسول الله صلى الله عليه وآله وسلم ذلك فضل الله يؤتيه من يشاء.

(صحیح بخاری، باب الذکر بعد الصلوٰۃ) (صحیح مسلم، باب استحباب الذکر بعد الصلوٰۃ)

حضرت ابو ہریرہ رضی اللہ عنہ سے روایت ہے کہ رسول اللہ ﷺ کی خدمت میں فقراء مهاجرین آئے اور عرض کیا یا رسول اللہ ﷺ مالدار لوگ تو اعلیٰ درجات اور جنت کی نعمتوں میں ہم سے سبقت لے گئے آپ ﷺ نے پوچھا وہ کیسے انہوں نے عرض کیا نماز، روزہ میں وہ

ہمارے ساتھ شریک ہوتے ہیں لیکن وہ مالی خیرات کرتے ہیں جو ہم نہیں کر سکتے وہ غلام خرید کر آزاد کرتے ہیں جو ہم نہیں کر سکتے تو آپ ﷺ نے فرمایا تمہیں ایسی چیز بتاؤں کہ جس سے تم سبقت لینے والوں کے برابر ہو جاؤ گئے اور بعد کے والوں کے علاوہ کوئی تم سے افضل نہ رہے انہوں نے عرض کیا ضرور آپ ﷺ نے فرمایا ہر نماز کے بعد تم ۳۳ مرتبہ سبحان اللہ ۳۳ مرتبہ الحمد للہ ۳۳ مرتبہ اللہ اکبر پڑھا کرو، حضرت ابوصالح رضی اللہ عنہ کہتے ہیں کہ کچھ عرصہ بعد پھر فقراء مہاجرین آپ ﷺ کی خدمت میں حاضر ہوئے اور عرض کیا کہ ہمارے مالدار بھائیوں نے بھی ہماری طرح یہ عمل شروع کر دیا ہے تو آپ ﷺ نے ارشاد فرمایا اللہ تعالیٰ کا فضل و کرم ہے وہ جس کو چاہتا ہے عطا کرتا ہے۔

عن كعب بن عجرة رضى الله عنه عن رسول الله صلى الله عليه واله وسلم قال معقبات لا يخيب قائلهن أوفاعلهن ثلاثاً وثلاثين تسبيحة وثلاثاً تحميدة وأربعاً وثلثين تكبيرة في دبر كل صلوة. (صحیح مسلم، باب استخفاف الذکر بعد الصلوة) حضرت کعب بن عجرہ رضی اللہ عنہ سے روایت ہے کہ رسول اللہ ﷺ نے فرمایا چند تسبیحات ایسی ہیں، جن کو ہر نماز کے بعد پڑھنے والا کبھی ناکام نہیں ہوگا ۳۳ مرتبہ سبحان اللہ ۳۳ مرتبہ الحمد للہ اور ۳۳ مرتبہ اللہ اکبر۔

عن زيد بن ثابت رضى الله عنه قال أمرنا أن نسبح في دبر كل صلوة ثلاثاً وثلاثين ونحمده ثلاثاً وثلاثين ونكبر وأربعاً وثلاثين.

(سنن نسائی، باب نوع آخر من عدد التسبيح)

حضرت زید بن ثابت رضی اللہ عنہ فرماتے ہیں کہ ہمیں (رسول اللہ ﷺ نے) حکم فرمایا کہ ہر نماز کے بعد ۳۳ مرتبہ سبحان اللہ ۳۳ مرتبہ الحمد للہ اور ۳۳ مرتبہ اللہ اکبر پڑھا کریں۔

عن عبد الله بن عمرو رضى الله عنه قال قال رسول الله صلى الله عليه واله وسلم خصلتان لا يحصيهما رجل مسلم الا دخل الجنة وهما يسير ومن يعمل بهما قليل يسبح الله في دبر كل صلوة عشرًا ويكبر ويحمد عشرًا فرأيت رسول

اللہ صلی اللہ علیہ والہ وسلم یعقدہا بیدہ فذلک خمسون ومائة باللسان
 وألف وخمسة مائة فی المیزان۔ (سنن ابن ماجہ، باب الدعاء بعد السلام)
 حضرت عبد اللہ بن عمرو رضی اللہ عنہما سے روایت ہے کہ رسول اللہ ﷺ نے فرمایا دو کام ایسے ہیں جو
 مسلمان بندہ ان کو مضبوطی سے اختیار کئے رہے گا وہ ضرور جنت میں داخل ہوگا، دو کام بہت
 آسان ہیں اور ان پر عمل کرنے والے بھی کم ہیں وہ کام یہ ہیں کہ ہر نماز کے بعد دس مرتبہ
 سبحان اللہ، الحمد للہ، اللہ اکبر کہے، پس یہ زبان پر تیس بار ہوگا مگر میزان عمل میں (پانچوں
 نمازوں کا) ۱۵۰۰ بار شمار ہوگا۔

تسبیحات انگلیوں پر گننا:

عن عبد اللہ بن عمرو رضی اللہ عنہ قال رأیت رسول اللہ صلی اللہ علیہ والہ
 وسلم یعقد التسبیح۔ (سنن ترمذی، ابواب الدعوات)
 حضرت عبد اللہ بن عمرو رضی اللہ عنہما فرماتے ہیں کہ میں نے رسول اللہ ﷺ کو تسبیحات انگلیوں پر
 پڑھتے دیکھا۔

عن یسیرہ بنت یاسر رضی اللہ عنہا قالت ان النبی صلی اللہ علیہ والہ وسلم
 أمرہن یراعین بالتکبیر والتقدیس والتہلیل وأن یعقدن بالانامل فانہن
 مسئولات مستنطقات۔ (سنن ابو داؤد، باب التسبیح بالخصی)
 حضرت یسیرہ رضی اللہ عنہا سے روایت ہے کہ نبی کریم ﷺ نے تسبیح کو انگلیوں کے پورون پر گننے کا
 حکم فرمایا اور ارشاد فرمایا کیونکہ (قیامت کے دن) انگلیوں سے سوال ہوگا اور یہ گواہی دیں گی۔
 تسبیحات دائیں ہاتھ پر گننا مسنون ہے:

عن عبد اللہ بن عمر رضی اللہ عنہما قال رأیت رسول اللہ صلی اللہ علیہ والہ
 وسلم یعقد التسبیح، قال ابن قدامہ بیمنہ۔ (سنن ابو داؤد، باب التسبیح بالخصی)
 حضرت ابن عمر رضی اللہ عنہما فرماتے ہیں کہ میں نے رسول اللہ ﷺ کو دیکھا کہ آپ ﷺ تسبیح فرما
 رہے تھے (راوی کہتے ہیں کہ) آپ ﷺ اپنے دائیں ہاتھ پر تسبیح شمار کیا کرتے تھے۔

فجر اور عصر کے بعد طویل ذکر و دعا کی فضیلت:

احادیث میں صبح کو فجر کی نماز کے بعد سورج طلوع ہونے تک اور شام کو عصر کی نماز کے بعد سورج غروب ہونے تک اللہ تعالیٰ کے ذکر میں مشغول رہنے کی عظیم فضیلت آئی ہے، چند احادیثیں ملاحظہ ہوں:

عن ابو امامة رضی اللہ عنہ ان رسول اللہ صلی اللہ علیہ والہ وسلم لان افعد اذکر اللہ وا کبیرة واحمدوا سبحہ واهللہ حتی تطلع الشمس احب الی من ان اعتق رقبتین او اکثر من ولد اسماعیل ومن بعد العصر حتی تغرب الشمس احب الی من ان اعتق رقاب من ولد اسماعیل۔ (مسند احمد رقم الحدیث ۲۲۱۹۲)

حضرت ابو امامہ رضی اللہ عنہ سے روایت ہے کہ رسول اللہ ﷺ نے فرمایا کہ میں (فجر کی نماز کے بعد) بیٹھ کر ذکر کروں اور اللہ کی بڑائی، حمد، تسبیح اور تہلیل پڑھوں، یہاں تک کہ سورج طلوع ہو جائے، یہ مجھے اس بات سے زیادہ محبوب ہے میں دو یا زیادہ غلام حضرت اسماعیل علیہ السلام کی اولاد سے آزاد کروں (جن کا آزاد کرنا نبی کریم ﷺ کے نسبی تعلق کی وجہ سے زیادہ ثواب رکھتا ہے) اور عصر سے لے کر سورج غروب ہونے تک بھی اسی طرح ذکر اللہ میں مشغول رہنا مجھے زیادہ محبوب ہے اس کے مقابلہ میں کہ میں حضرت اسماعیل علیہ السلام کی اولاد میں سے چار غلام آزاد کروں۔

عن انس رضی اللہ عنہ قال قال رسول اللہ صلی اللہ علیہ والہ وسلم لان افعد مع قوم ینذرون اللہ تعالیٰ من صلاة الغداة حتی تطلع الشمس احب الی من ان اعتق اربعة من ولد اسماعیل ولان اقدم مع قوم ینذرون اللہ من صلاة العصر الی ان تغرب الشمس احب الی من ان اعتق اربعة۔

(سنن ابو داؤد کتاب العلم، باب فی القصص)

حضرت انس رضی اللہ عنہ سے روایت ہے کہ رسول اللہ ﷺ نے فرمایا کہ میں فجر کی نماز سے لے کر طلوع ہونے تک اس قوم کے ساتھ بیٹھوں جو اللہ تعالیٰ کا ذکر کرے، یہ مجھے اس بات

سے زیادہ محبوب ہے کہ میں حضرت اسماعیل علیہ السلام کی اولاد سے چار افراد آزاد کروں، اور میں عصر کی نماز سے لے کر سورج غروب ہونے تک اس قوم کے ساتھ بیٹھوں جو اللہ کا ذکر کرے، یہ مجھے اس بات سے زیادہ محبوب ہے کہ میں چار افراد آزاد کروں۔

جمہور محدثین، فقہاء و علماء سے فرض نماز کے بعد دُعا کا ثبوت:

احادیث و روایات کے بعد اب دُعا کے کی مسنونیت کے بارے میں محدثین، فقہاء و علماء کرام کے حوالہ جات جو انہوں نے فرضوں کے بعد دُعا کے مسنون ہونے کے متعلق ابواب باندھے ہیں ملاحظہ ہوں:

امام مالک رحمہ اللہ سے (موطا امام مالک، باب رفع الیدین فی الدعاء)

امام شافعی رحمہ اللہ سے (کتاب الام، باب کلام الامام و جلوسہ بعد السلام)

امام بخاری سے (صحیح بخاری، باب الدعاء بعد الصلاة)

قائدہ: شارح بخاری علامہ ابن حجر عسقلانی رحمہ اللہ سے (ای المکتوبہ و فی ہذہ الترجمة رد علی من زعم ان الدعاء بعد الصلاة لا یشرع) یہ باب نماز یعنی فرض نماز کے بعد دُعا کے بارے میں ہے، امام بخاری رحمہ اللہ کے یہ عنوان قائم کرنے میں اُس شخص پر رد مقصود ہے جس کا گمان یہ ہے کہ نماز کے بعد دُعا شرعاً ثابت نہیں۔

امام نسائی رحمہ اللہ سے (باب ما یستحب من الدعاء دبر الصلوات المکتوبات)

امام عبدالرزاق رحمہ اللہ سے (مصنف عبدالرزاق، باب مسح الرجل و جہہ بیدہ اذا دعا)

امام ابن حبان رحمہ اللہ سے (ذکر ما یستحب للہرء ان یسال اللہ جل و علا فی عقیب

الصلاة التفضل علیہ بمغفرة ما تقدم من ذنبہ)

امام خزیمہ رحمہ اللہ سے (صحیح ابن خزیمہ، باب جامع الدعاء بعد السلام فی دبر الصلاة)

امام ابن منذر رحمہ اللہ سے (الاولیٰ باب ذکر جامع الدعاء بعد التسلیم)

امام بیہقی رحمہ اللہ سے (الدعوات الکبیر للبیہقی، باب القول و الدعاء و التسبیح فی

دبر الصلاة المکتوبہ بعد السلام) (شعب الایمان للبیہقی، ومنها ان یدعو

فی دبر صلواته ومنها ان یرفع الیدین حتی یحاذی بہا البنکبین اذا دعا ومنها ان ینخفض صوتہ بالدعاء ومنها ان یمسح وجہہ بیدیه اذا فرغ من الدعاء

شارح مسلم امام نووی رحمہ اللہ سے (المجموع شرح البہذب، باب صفة الصلاة)

امام بوصیری رحمہ اللہ سے (اتحاف الخیرة البہرة، باب فی الذکر والتسبیح والدعاء بعد الصلاة)

علامہ بیثمی رحمہ اللہ سے (مجمع الزوائد، باب الدعاء عقب الصلوات)

علامہ ابن حجر رحمہ اللہ سے (الفتاویٰ الفقہیہ الکبریٰ، باب شروط الصلاة، ویسن الدعاء والذکر سرّاً ویجہر بعد السلام)

علامہ شیخ سلیمان جمل رحمہ اللہ سے حاشیہ الجبل علی المنہج، باب صفة الصلاة، قوله لا مسح لوجہہ وغیرہ كالصدر)

علامہ سلیمان بن محمد بحیرمی رحمہ اللہ سے (حاشیہ الجبیرمی علی شرح المنہج، باب التوجه للقبلة فی الصلاة، یسن ان یمسح وجہہ بیدیه بعد لہا ورد ان کل شعرة مسحها بیدیه بعد الدعاء)

علامہ ابن رجب حنبلی رحمہ اللہ سے (فتح الباری لابن رجب، باب الذکر بعد الصلاة)

علامہ موسیٰ بن احمد حجاوی مقدسی حنبلی رحمہ اللہ سے (الاقناع فی فقہ الامام احمد بن حنبل، فصل یسن ذکر اللہ والدعاء والاستغفار عقب الصلاة)

علامہ منصور بن یونس بہونی حنبلی رحمہ اللہ سے (کشاف القناع عن متن الاقناع، باب صفة الصلاة، فصل یسن ذکر اللہ الدعاء والاستغفار عقب الصلاة المکتوبة)

علامہ مصطفیٰ بن سعد رجبانی حنبلی رحمہ اللہ سے (مطالب اولیٰ النهی، باب صفة الصلاة، ویدعو مصل استحباً بأبعد کل صلاة مکتوبة)

علامہ قرانی مالکی رحمہ اللہ سے (الذخیرة للقرانی، مسالہ فی رفع الید فی الدعاء)

علامہ ابن رشد قرطبی مالکی رحمہ اللہ سے (البیان والتحصیل، فی رفع الیدین فی الدعاء)

علامہ ابن حاج مالکی رحمہ اللہ سے (المدخل، التنفل فی المساجد بتوابع الفرائض)

علامہ ابن نجیم رحمۃ اللہ علیہ سے (البحر الرائق، باب صفة الصلاة، رفع الايدي وقت الدعاء

مستحب كما عليه المسلمون في سائر البلاد)

علامہ حسن بن عمار شرنبلالی رحمۃ اللہ علیہ سے (مراقی الفلاح، فصل في كيفية تركيب الصلاة)

علامہ حصکفی حنفی رحمۃ اللہ علیہ سے (الدر المختار، باب صفة الصلاة، فصل في بيان تأليف

الصلاة الى انتهائها)

علامہ ابن ہمام رحمۃ اللہ علیہ سے (فتح القدير، باب النوافل)

علامہ قسطلانی رحمۃ اللہ علیہ سے (ارشاد الساری، باب رفع الناس ايديهم مع الامام في الاستسقاء)

ملا علی قاری رحمۃ اللہ علیہ سے (مرقاة المفاتيح، كتاب الدعوات)

مولانا اشرف علی تھانوی رحمۃ اللہ علیہ سے (امداد الفتاویٰ رسالہ استحباب الدعوات عقب الصلوات)

علامہ ظفر احمد عثمانی رحمۃ اللہ علیہ سے (اعلاء السنن، باب الانحراف بعد السلام و كيفية

سنية الدعاء والذكر بعد الصلاة)

مفتی رشید احمد لدھیانوی رحمۃ اللہ علیہ سے (احسن الفتاویٰ، باب حکم الدعاء بعد الصلوات)

اکابر علماء اہل حدیث کی تائیدات:

(1) علامہ عبدالرحمن مبارکپوری رحمۃ اللہ علیہ لکھتے ہیں کہ:

قلت القول الراجع عندي ان رفع اليدين في الدعاء بعد الصلاة جائز. (تحفة الاحوذی)

میں کہتا ہوں کہ میرے نزدیک راجح بات یہ ہے کہ نماز کے بعد دعا کرتے ہوئے ہاتھ اٹھانا

جائز ہے۔

(2) نواب صدیق حسن خان رحمۃ اللہ علیہ تحریر لکھتے ہیں کہ:

والحاصل ان رفع اليدين في الدعاء اي دعاء كان وفي اي وقت كان بعد الصلاة

او غيرها ادب من احسن الادب. (نزل الابرار بالعلم الماثور من الادعية والاذكار، صفحہ ۳۶)

خلاصہ اور لپٹ لباٹ یہ ہے کہ دعا خواہ کوئی بھی ہو اور کسی وقت میں ہو، نمازوں کے بعد ہو یا

ان کے علاوہ، اس میں ہاتھ اٹھانا بہترین ادب ہے۔

(3) مولانا نذیر حسین دہلوی رحمۃ اللہ علیہ لکھتے ہیں کہ:

صاحب فہم پر مخفی نہ رہے کہ بعد نماز فرائض کے ہاتھ اٹھا کر دُعا مانگنا جائز و مستحب ہے۔

(فتاویٰ نذیریہ ۱/۵۶۵)

(5) مولانا ثناء اللہ امرتسری رحمۃ اللہ علیہ لکھتے ہیں کہ:

خلاصہ یہ کہ تمام فرض (نمازوں) کے بعد ہاتھ اٹھا کر دُعا کرنا رسول اللہ ﷺ کے قول و فعل

دونوں سے ثابت ہے اور دوام کی تلاش لغو ہے۔ (فتاویٰ ثنائیہ ۱/۵۰۵)

(6) قاضی ابو عبد اللہ محمد بن علی شوکانی رحمۃ اللہ علیہ نے دُعا بعد الصلاة کے متعلق باب قائم کیا ہے:

(بیل الاوطار بشرح منتقى الاخیار، باب اکفار الاستغفار ورفع الایدی بالدعاء)

جماعت کی نماز کے اختتام پر دُعا مانگنے کا شرعی حکم:

یہ ملحوظ رہنا ضروری ہے کہ جماعت سے پڑھنے کی صورت میں اس دُعا کو جماعت کا حصہ اور

جماعت کی طرح کا اجتماعی عمل نہ سمجھا جائے اور ایک ساتھ دُعا ختم کرنے کو ضروری نہ سمجھا

جائے، کیونکہ امام و مقتدی کا تعلق سلام پھیرنے پر ختم ہو جاتا ہے، اس لیے سلام پھیر کر نماز

کے بعد کی دُعا اور ذکر کو نماز کا اندرونی حصہ اور داخلی عمل نہ سمجھا جائے، اور اسی وجہ سے اگر

کوئی مقتدی کسی عذر کی وجہ سے اتفاقاً دُعا کئے بغیر اٹھ کر چلا جائے یا سنن و نوافل میں

مشغول ہو جائے تو اس پر اعتراض نہیں کرنا چاہیے، البتہ فرضوں کے بعد دُعا کو ترک کرنے

اور چھوڑ دینے کا معمول اور عادت بنا لینا بہتر نہیں، چند روایات ملاحظہ ہوں:

عن علی رضی اللہ عنہ قال قال رسول اللہ صلی اللہ علیہ والہ وسلم مفتاح

الصلوة الطهور و تحريمها التكبير و تحليلها التسليم۔

(سنن ترمذی، باب ما جاء فی ان مفتاح الصلوة الطهور)

حضرت علی رضی اللہ عنہ سے روایت ہے کہ رسول اللہ ﷺ نے ارشاد فرمایا کہ نماز کی کنجی طہارت

ہے اور نماز کی تحریمہ تکبیر ہے اور اس کی تحلیل سلام پھیرنا ہے۔

عن ابن عباس رضی اللہ عنہ عن رسول اللہ صلی اللہ علیہ والہ وسلم قال

مفتاح الصلوة الطهور و تحريمها التكبير و تحليلها التسليم.

(مجمع الزوائد، باب تحريم الصلوة و تحليلها)

حضرت عبداللہ بن عباس رضی اللہ عنہما سے روایت ہے کہ رسول اللہ ﷺ نے ارشاد فرمایا کہ نماز کی کنجی طہارت ہے اور نماز کی تحریمہ تکبیر ہے اور اس کی تحلیل سلام پھیرنا ہے۔

عن ابن زید رضی اللہ عنہ قال قال رسول اللہ صلی اللہ علیہ والہ وسلم قال مفتاح الصلوة الطهور و تحريمها التكبير و تحليلها التسليم.

(سنن دارقطنی، باب مفتاح الصلوة الطهور)

حضرت عبداللہ بن زید رضی اللہ عنہما سے روایت ہے کہ رسول اللہ ﷺ نے ارشاد فرمایا کہ نماز کی کنجی طہارت ہے اور نماز کی تحریمہ تکبیر ہے اور اس کی تحلیل سلام پھیرنا ہے۔

فائدہ: مذکورہ احادیث میں تحریم سے مراد تکبیر ہے جس سے نماز شروع ہو جاتی ہے اور اس تکبیر کو تکبیر تحریمہ اس لیے کہا جاتا ہے کہ اس تکبیر کے ذریعہ حلال و جائز چیزیں مثلاً کھانا پینا، بات چیت وغیرہ حرام ہو جاتا ہے، اسی طرح امام کی اقتداء بھی واجب ہو جاتی ہے اور امام کی ہر حرکت کے تابع رہنا ضروری ہو جاتا ہے جبکہ اس کی خلاف ورزی حرام ہو جاتی ہے، اور تحلیل سے مراد حلال ہو جانے کے ہیں، یعنی تکبیر تحریمہ سے جو حلال چیزیں حرام ہوئیں تھیں وہ اب حلال ہیں، مثلاً کھانا پینا، بات چیت اور امام کی حرکات کے تابع نہ رہنا وغیرہ۔

عن ابو الاحوص قال ابن مسعود رضی اللہ عنہ اذا كنت خلف الامام فلا ترك حتى يركع ولا تسجد حتى يسجد ولا ترفع راسك قبله فاذا فرغ الامام ولم يقم ولم ينحرف وكانت لك حاجة فاذهب ودعه فقد تمت صلاتك..

(طہرانی کبیر بحوالہ مجمع الزوائد، باب متابعت الامام)

حضرت ابو الاحوص رضی اللہ عنہ روایت کرتے ہیں کہ حضرت عبداللہ بن مسعود رضی اللہ عنہما نے فرمایا کہ جب آپ امام کی اقتداء میں ہوں تو آپ اس وقت تک رکوع نہ کریں جب تک امام رکوع نہ کرے، اور آپ اس وقت تک سجدہ نہ کریں جب تک امام سجدہ نہ کرے، اور آپ اپنے

سر کو امام سے پہلے (سجدہ سے) نہ اٹھائیں، پھر جب امام نماز سے فارغ ہو جائے اور کھڑا نہ ہو اور قبلہ سے رُخ بھی نہ پھیرے اور آپ کو کوئی ضرورت ہو تو آپ چلے جائیں اور اسے (یعنی امام کو) چھوڑ دیں، کیونکہ آپ کی نماز مکمل ہو چکی ہے۔

عن ابو الاحوص قال ابن مسعود رضی اللہ عنہ مفتاح الصلاة التكبير و انقضاءها التسليم اذا سلم الامام فقم ان شئت۔

(سنن الكبرى للبيهقي، باب تحليل الصلاة بالتسليم)

حضرت ابو الاحوص رضی اللہ عنہ روایت کرتے ہیں کہ حضرت عبداللہ بن مسعود رضی اللہ عنہ نے فرمایا کہ نماز کو شروع کرنے والی چیز تکبیر ہے اور اس کو ختم کرنے والی چیز سلام پھیرنا ہے، جب امام سلام پھیر دے تو آپ اگر چاہیں تو اٹھ کھڑے ہوں۔

فائدہ: علامہ ظفر احمد عثمانی رضی اللہ عنہ اس روایت کو نقل کرنے کے بعد تحریر فرماتے ہیں کہ:

فيه دلالة على جواز انصراف المأموم و ذهابه الى حوائجه بعد فراغ الامام عن الصلاة اذا لم يقم من جلسه ولم ينحرف و جواز ذلك امر مجمع عليه لم نر في كلام احد من الائمة خلافه۔

(اعلاء السنن، باب الانصراف بعد السلام و كيفية وسنية الدعاء والذکر بعد الصلاة)

اس میں اس بات پر دلالت ہے کہ مقتدی کو اپنی ضروریات کے لیے اٹھ کر چلے جانا جائز ہے، جب امام نماز سے فارغ ہو جائے اور اپنی مجلس سے نہ اٹھے اور نہ ہی اپنا رُخ پھیرے اور اس بات کے جائز ہونے پر اجماع ہے، میں نے آئمہ کرام کے کلام میں اس کے خلاف نہیں دیکھا۔

امام شافعی رضی اللہ عنہ کا قول:

امام شافعی رضی اللہ عنہ فرماتے ہیں کہ:

وللمأموم ان ينصرف اذا قضى الامام السلام قبل قيام الامام وان يؤخر

ذک حقی ینصرف بعد انصراف الامام او معہ احب الی له.

(کتاب الامام للامام شافعی، باب کلام الامام، و جلوسه بعد السلام، طبع دار المعرفه)
اور مقتدی کے لیے جائز ہے کہ جب امام سلام پھیرے دے تو وہ امام کے کھڑے ہونے سے پہلے اٹھ جائے اور یہ بھی جائز ہے کہ اٹھنے کو مؤخر کرے، یہاں تک کہ امام کے اٹھنے کے بعد اٹھے یا اس کے ساتھ ساتھ اٹھے، مجھے مقتدی کے لیے یہ بات زیادہ پسند ہے۔

جماعت کے اختتام پر امام و مقتدیوں کا ایک وقت میں دُعا مانگنے کا شرعی حکم:

حضرت مفتی شفیع رحمۃ اللہ علیہ ایک فتویٰ کے ذیل میں فرماتے ہیں کہ:

اور چونکہ یہ افعال دُعا و تسبیحات امام و مقتدی سب کے لیے بعد نماز مستحب ہیں، اگر سب ہی اس میں مشغول ہوں گے تو یہ ایک اقرار (اور ایک ساتھ دُعا کرنا) اتفاقی ہوگا، نہ کہ اجتماع مستقل، اس لیے ان افعال کو فی نفسہا مستحب کہا جائے گا اور اجتماع کو نہ ضروری سمجھا جائے اور نہ بدعت غیر مشروع کہا جائے، اس لیے عامہ سلف سے اس اجتماع پر نکیر منقول نہیں، اور علامہ شاطبی رحمۃ اللہ علیہ نے کتاب الاعتصام میں جو اس کو بدعت فرمایا ہے اس کا حاصل بھی احقر نے یہی سمجھا ہے کہ اجتماع للذعا کو مقصود اصلی مثل دیگر عبادات کے سمجھنا بدعت ہے، نہ یہ کہ اقرار اتفاقی کے طور پر مجتمعاً (ایک ساتھ) دُعا کرنا کو بدعت کہا جائے۔

(امداد المفتین، صفحہ ۲۴۲، کتاب الذکر والدعاء والتعویرات)

حضرت مولانا مفتی محمود الحسن گنگوہی رحمۃ اللہ علیہ فرماتے ہیں کہ:

حدیث میں ہر نماز کے بعد دُعا کا مقبول ہونا وارد ہوا ہے، فرض نماز پڑھی، ہر ایک چاہتا ہے کہ میری دُعا قبول ہو تو ہر کوئی دُعا کرنے لگتا ہے، یہ غیر اختیاری اجتماع ہو جاتا ہے۔

(ملفوظات فقہ الامت، ۲۰۳، طبع دار انہدی کراچی)

ایک اور مقام پر فرماتے ہیں کہ:

پھر اجتماع تو نماز کے لیے ہوتا ہے نہ کہ دُعا کے لیے، اور نماز کے بعد دُعا مقبول ہے، مستحب ہے، جب ہر شخص اس مستحب پر عمل کرے گا تو اجتماعیت خود ہی بن جائے گی، اس کو اجتماعی

دُعا کا عنوان دینا ہی صحیح نہیں، اس واسطے کہ اجتماع تو نماز کے لیے ہوا ہے کہ دُعا کے لیے۔

(ملفوظات فقیہ الامت ۱/۲۷۲، طبع دارالہدیٰ کراچی)

حضرت مولانا محمد یوسف لدھیانوی شہید رحمۃ اللہ علیہ فرماتے ہیں کہ:

متعدد احادیث میں فرض نماز کے بعد آنحضرت کا دُعا کرنا ثابت ہے، یہ تمام امور ایسے ہیں کہ کوئی صاحب علم جس کی احادیث طیبہ پر نظر ہو ان سے ناواقف نہیں، اس لیے فقہائے اُمت نے فرض نمازوں کے بعد دُعا کو آداب و مستحبات میں شمار کیا ہے، امام نووی شرح مہذب (جلد ۳، صفحہ ۲۸۸) میں لکھتے ہیں کہ:

الدعاء للامام والماموم والبنفرد وهو مستحب عقب كل الصلوات بلا خلاف۔
یعنی نمازوں کے بعد دُعا کرنا بغیر کسی اختلاف کے مستحب ہے، امام کے لیے بھی، مقتدی کے لیے بھی اور منفرد کے لیے بھی۔

علوم حدیث میں امام نووی رحمۃ اللہ علیہ کا بلند مرتبہ جس کو معلوم ہے وہ کبھی اس متفق علیہ مستحب کو بدعت کہنے کی جسارت نہیں کر سکتا ہے، اور فرض نماز جب باجماعت ادا کی گئی ہو تو ظاہر ہے کہ اس کے بعد دُعا صورتہ اجتماعی ہوگی، لیکن امام اور مقتدی ایک دوسرے کے پابند نہیں، بلکہ اپنی اپنی دُعا کر رہے ہیں، اس لیے امام کا پکار پکار کر دُعا کرنا اور مقتدیوں کا آمین آمین کہنا صحیح نہیں، ہر شخص کو اپنی اپنی دُعا کرنی چاہیے۔

(آپ کے مسائل اور ان کا حل ۲/۲۷۲، طبع مکتبہ لدھیانوی)

حضرت مولانا مفتی عبدالرؤف سکھروی صاحب رحمۃ اللہ علیہ فرماتے ہیں کہ:

امام، مقتدی اور منفرد سب کے واسطے فرض نماز کے بعد دُعا کا سنت ہونا ثابت ہوتا ہے، اس لیے سب کو دُعا کرنی چاہیے، اور جب فرائض کے بعد امام اور مقتدی اس سنت پر عمل کرتے ہوئے دُعا کریں گے تو ضمناً خود بخود اجتماع ہو جائے گا، لیکن یہ اجتماع ایک ضمنی چیز ہے اور جائز ہے، اس کے لیے الگ سے صریح اور مستقل ثبوت کا طالب ہونا اور ثبوت نہ ملنے پر اس کو بدعت قرار دینا درست نہیں۔ (لغوی رسائل ۱/۱۴۲، طبع مین اسلامک پبلشرز کراچی)

نماز وتر کا مسنون طریقہ

تین رکعت وتر ایک سلام سے پڑھنا:

عن سعد بن هشام أن عائشة رضي الله عنها أن رسول الله صلى الله عليه وآله وسلم كان لا يسلم في ركعتي الوتر. (سنن نسائي، باب كيف الوتر بفلات)

حضرت عائشہ رضی اللہ عنہا فرماتی ہیں کہ رسول اللہ ﷺ وتر کی دو رکعتیں پڑھنے کے بعد سلام نہیں پھیرتے تھے (یعنی تین رکعتیں پڑھ کے ہی سلام پھیرتے تھے)۔

یہی حدیث معمولی الفاظ کے فرق کے ساتھ مندرجہ ذیل کتب میں بھی مذکور ہے:

(المستدرک للحاکم، کتاب الوتر، رقم الحدیث ۱۱۸۰) (مسند اسحاق بن راہویہ، رقم الحدیث ۱۴۱۰) (سنن الکبریٰ للبیہقی، باب من أوتر بفلات موصلات بتشهدین وتسلیماً) (موطأ امام محمد، باب السلام فی الوتر) (سنن دارقطنی، باب ما یقرأ فی رکعات الوتر والقنوت فیہ) (مصنف ابن ابی شیبہ، باب من کان یوتر بفلات أو اکثر) (مسند الشامیین للطبرانی، رقم الحدیث ۹۱) (سنن طحاوی، باب الوتر، رقم الحدیث ۱۶۰) (مختصر قیام اللیل و قیام رمضان و کتاب الوتر، باب الوتر)

عن عبد الله قال ارسلت أمی لیلۃ لتبیت عند النبی صلی اللہ علیہ وآلہ وسلم فتنظر کیف یوتر فباتت عند النبی صلی اللہ علیہ وآلہ وسلم فصلی ما شاء اللہ أن یصلی حتی اذا کانا آخر اللیل وأراد الوتر قرأ سبح اسم ربک الاعلی فی الرکعة الاولى وقرأ فی الثانیة قل یا أيها الکفرون ثم قعد ثم قام یغسل بینہما بالسلام ثم قرأ بقل هو اللہ أحد اللہ الصمد لم یلد ولم یولد ولم یکن له کفواً أحد حتی اذا فرغ کبر ثم فدعا بما شاء اللہ أن یدعوه ثم کبر و رکع. (الاستیعاب لابن عبدالبر، رقم الحدیث ۴۲)

حضرت ابن مسعود رضی اللہ عنہ فرماتے ہیں کہ میں نے اپنی والدہ کو ایک رات رسول اللہ ﷺ کے گھر بھیجا کہ دیکھیں کہ آپ ﷺ وتر کس طرح پڑھتے ہیں؟ چنانچہ وہ رات آپ ﷺ کے ہاں رہیں، جب رات کا آخری حصہ ہوا اور آپ ﷺ نے وتر پڑھنے کا ارادہ کیا تو پہلی رکعت میں سورۃ الاعلیٰ اور دوسری رکعت میں سورۃ الکافرون پڑھی، پھر قعدہ کیا، پھر سلام

پھیرے بغیر کھڑے ہو گئے، پھر آپ ﷺ نے تیسری رکعت میں سورۃ اخلاص پڑھی یہاں تک کہ جب آپ ﷺ اس سے فارغ ہوئے تو تکبیر کہی، پھر دعائے قنوت پڑھی۔

وتر میں دو رکعت کے بعد تشهد بیٹھنا:

عن الفضل بن عباس رضی اللہ عنہ قال قال رسول اللہ صلی اللہ علیہ والہ وسلم الصلوۃ مثنی مثنی تشهد فی رکعتین۔

(جامع ترمذی، باب ماجاء فی التشیع فی الصلوۃ) (المعجم الکبیر للطبرانی، رقم الحدیث ۱۵۱۵۲) حضرت فضل بن عباس رضی اللہ عنہ سے روایت ہے کہ رسول اللہ ﷺ نے فرمایا نماز دو دو رکعت ہے اور ہر دو رکعت میں تشهد پڑھنا ہے۔

عن عائشۃ رضی اللہ عنہا قالت کان رسول اللہ صلی اللہ علیہ والہ وسلم یستفتح الصلوۃ بالتکبیر والقرآۃ بالحمد لله رب العالمین.... وکان یقول فی کل رکعتین التحیۃ۔ (صحیح مسلم، باب ما یمجد صفة الصلوۃ)

حضرت عائشہ رضی اللہ عنہا فرماتی ہیں کہ رسول اللہ ﷺ نماز تکبیر سے شروع فرماتے اور قرآۃ الحمد لله رب العالمین سے اور یہ فرماتے کہ ہر دو رکعتوں کے بعد التحیات (کے لیے بیٹھنا) ہے۔

عن أم سلمة رضی اللہ عنہا أن النبی صلی اللہ علیہ والہ وسلم قال فی کل رکعتین تشهد۔ (مجمع الزوائد، باب التشهد والجلوس والاشارة بالاصبع فیہ) حضرت أم سلمہ رضی اللہ عنہا سے روایت ہے کہ نبی کریم ﷺ نے فرمایا کہ ہر دو رکعت کے بعد تشهد ہے۔

دعائے قنوت کے مسنون الفاظ:

اللَّهُمَّ إِنَّا نَسْتَعِينُكَ وَنَسْتَغْفِرُكَ وَنُؤْمِنُ بِكَ وَنَتَوَكَّلُ عَلَيْكَ وَنُثْنِي عَلَيْكَ الْخَيْرَ وَنَشْكُرُكَ وَلَا نَكْفُرُكَ وَنَخْلَعُ وَنَتْرُكُ مَنْ يَفْجُرُكَ، اللَّهُمَّ إِيَّاكَ نَعْبُدُ وَلَكَ نُصَلِّي وَنَسْجُدُ وَإِلَيْكَ نَسْعِي وَنُحْفِدُ وَنَرْجُو رَحْمَتَكَ وَنَخْشَى عَذَابَكَ إِنْ عَذَابَكَ بِالْكَفَّارِ مُلْحِقٌ۔

اے اللہ! ہم آپ سے مدد چاہتے ہیں اور آپ سے معافی مانگتے ہیں اور آپ پر ایمان رکھتے ہیں اور آپ پر بھروسہ رکھتے ہیں اور آپ کی بہت اچھی تعریف کرتے ہیں اور آپ کا شکر ادا

کرتے ہیں اور آپ کی ناشکری نہیں کرتے اور ہم اس شخص کو الگ کرتے ہیں اور چھوڑتے ہیں جو آپ کی نافرمانی کرے، اے اللہ! ہم آپ ہی کی عبادت کرتے ہیں اور آپ ہی کے لیے نماز پڑھتے ہیں اور سجدہ کرتے ہیں اور آپ ہی طرف دوڑتے ہیں اور جھپٹتے ہیں اور آپ کی رحمت کے امیدوار ہیں اور آپ کے عذاب سے ڈرتے ہیں، بے شک آپ کا عذاب کافروں کو پہنچنے والا ہے۔

عن أبي عبد الرحمن قال علينا ابن مسعود رضي الله عنه أن نقرأ في القنوت
"اللهم انا نستعينك ونستغفرك ونومن بك ونتوكل عليك.... الخ"

(سنن طحاوی، باب القنوت فی الصلوة الفجر وغیرھا)

حضرت ابو عبد الرحمن رضی اللہ عنہ فرماتے ہیں کہ حضرت عبد اللہ بن مسعود رضی اللہ عنہ نے ہمیں تعلیم دی کہ ہم قنوت میں یہ دُعا پڑھیں: "اللهم انا نستعينك ونستغفرك ونومن.... الخ"۔
یہی حدیث معمولی الفاظ کے فرق کے ساتھ مندرجہ ذیل کتب میں بھی مذکور ہے:

(مصنف ابن ابی شیبہ، باب فی قنوت الوتر من الدعاء) (مصنف ابن ابی شیبہ، باب ما یدعایہ فی قنوت الفجر) (مصنف عبد الرزاق، باب القنوت) (رسالة ابن أبي زيد القيرواني، كتاب الدعاء) (سنن الكبرى للبيهقي، باب دعاء القنوت) (مراسيل أبي داود، رقم الحديث ٨٦) (الدعوات الكبير للبيهقي، رقم الحديث ٣٦٣) (فضائل القرآن للقاسم بن سلام، رقم الحديث ٥٠٠) (معجم ابن الاعرابي، رقم الحديث ٣٥٥) (مصنف ابن أبي شيبه، باب ما يدعو به الرجل في قنوت الوتر) (تاريخ المدينة المنورة لابن أبي شيبه ٢/٤١٢)

فائدہ: اس دُعا کے علاوہ بھی کتب احادیث میں دُعاے قنوت کے مختلف الفاظ مروی ہیں، لہذا جو دُعا چاہے پڑھ سکتا ہے۔

دُعاے قنوت تکبیر کہہ کر رکوع کرنے سے پہلے پڑھنا مسنون ہے:

عن عاصم بن سليمان الاحول قال سألت أنس بن مالك رضي الله عنه عن القنوت فقال قد كان القنوت قلت قبل الركوع أو بعد قال قبله قال فان فلاناً أخبرني عنك انك قلت بعد الركوع فقال كذب انما قنت رسول الله صلى الله عليه واله وسلم بعد الركوع شهراً. (صحيح بخاري، باب القنوت قبل الركوع وبعده)

حضرت عاصم بن سلیمان احوال ﷺ فرماتے ہیں کہ میں نے حضرت انس بن مالک رضی اللہ عنہ سے دعائے قنوت کے بارے میں پوچھا تو آپ رضی اللہ عنہ نے فرمایا کہ حضور ﷺ کے زمانے میں قنوت ہوتی تھی، میں نے عرض کیا رکوع سے پہلے یا بعد میں؟ فرمایا رکوع سے پہلے، تو میں نے عرض کیا کہ فلاں شخص نے مجھے بتایا ہے کہ آپ رضی اللہ عنہ کہتے ہیں کہ رکوع کے بعد ہے، تو آپ رضی اللہ عنہ نے فرمایا اس شخص نے جھوٹ کہا ہے کیونکہ رکوع کے بعد تو آپ ﷺ نے صرف ایک مہینہ قنوت پڑھی ہے۔

یہی حدیث معمولی الفاظ کے فرق کے ساتھ مندرجہ ذیل کتب میں بھی مذکور ہے:

(صحیح مسلم، باب استحباب القنوت فی جمیع الصلوات) (مصنف ابن ابی شیبہ، باب من کان لا یقنت فی الفجر) (سنن ابن ماجہ، باب ما جاء فی القنوت قبل الركوع) (سنن الکبریٰ للبیہقی، باب الدلیل علی انه یقنت بعد الركوع) (مسند ابی یعلیٰ رقم الحدیث ۴۰۲۶) (سنن طحاوی، باب القنوت فی صلاة الفجر وغیرها)

وضاحت: علامہ ابن حجر عسقلانی رضی اللہ عنہ فرماتے ہیں کہ:

وقد وافق عاصم علی روایتہ هذا عبد العزیز بن صہیب کما فی البغازی بلفظ سأل رجل أنس عن القنوت بعد الركوع عند الفراغ من القراءة قال بل عند الفراغ من القراءة وقال ومجموع ما جاء عن أنس رضی اللہ عنہ فی ذلك ان القنوت للحاجة بعد الركوع لا خلاف عنه فی ذلك أما بغير الحاجة فالصحيح عنه أنه قبل الركوع. (فتح الباری شرح صحیح بخاری، باب القنوت قبل الركوع أو بعده) حضرت عاصم رضی اللہ عنہ کی یہ روایت المغازی میں عبد العزیز رضی اللہ عنہ کی روایت کے مطابق ہے، جس میں ایک شخص نے حضرت انس رضی اللہ عنہ سے پوچھا کہ دعائے قنوت رکوع کے بعد ہے یا قرآن سے فارغ ہونے کے بعد؟ آپ رضی اللہ عنہ نے فرمایا بلکہ قرآن سے فارغ ہونے کے بعد ہے، مزید ابن حجر عسقلانی رضی اللہ عنہ فرماتے ہیں کہ حضرت انس رضی اللہ عنہ کی تمام روایات کو پیش نظر رکھنے سے معلوم ہوتا ہے کہ جب دعائے قنوت کسی خاص وجہ سے پڑھی جائے تو بالاتفاق وہ رکوع کے بعد ہے اور جو دعائے قنوت عام حالات میں پڑھی جائے تو حضرت انس رضی اللہ عنہ سے صحیح طور پر یہی ثابت ہے کہ وہ رکوع سے پہلے ہے۔

عن أبي بن كعب رضى الله عنه أن رسول الله صلى الله عليه وآله وسلم كان يوتر بثلاث ركعات.....: ويقنت قبل الركوع. (سنن نسائي، باب اختلاف الفاظ الناقلين لخبر أبي بن كعب) (سنن ابوداؤد، باب القنوت في الوتر)
حضرت ابی بن کعب رضی اللہ عنہ سے روایت ہے کہ رسول اللہ ﷺ تین رکعت وتر پڑھتے اور دُعاے قنوت رکوع سے پہلے پڑھتے تھے۔

عن عبد الله رضى الله عنه قال قنت رسول الله صلى الله عليه وآله وسلم في الوتر قبل الركعة. (سنن دارقطني، باب ما يقرأ في ركعات القنوت فيه)
حضرت عبد اللہ رضی اللہ عنہ فرماتے ہیں کہ رسول اللہ ﷺ نے نماز وتر میں رکوع کرنے سے پہلے دُعاے قنوت پڑھی۔

یہی حدیث معمولی الفاظ کے فرق کے ساتھ مندرجہ ذیل کتب میں بھی مذکور ہے:

(مصنف ابن ابی شیبہ، باب فی القنوت قبل الركوع أو بعدة) (مختصر کتاب الوتر للبروزی، باب القنوت قبل الركوع)

عن الاسود أن عمر بن الخطاب رضى الله عنه قنت في الوتر قبل الركوع....
وفي رواية بعد القراءة قبل الركوع. (مصنف ابن ابی شیبہ، باب فی القنوت قبل الركوع أو بعدة) (مختصر کتاب الوتر للبروزی، باب القنوت قبل الركوع)
حضرت اسود رضی اللہ عنہ فرماتے ہیں کہ حضرت عمر بن خطاب رضی اللہ عنہ وتر میں رکوع کرنے سے پہلے قنوت پڑھتے تھے اور ایک روایت میں ہے کہ قرأة کے بعد رکوع سے پہلے قنوت پڑھتے۔

عن عبد الرحمن بن الاسود عن أبيه أن عبد الله بن مسعود رضى الله عنه كان اذا فرغ من القراءة كبر ثم قنت فاذا فرغ من القنوت كبر ثم ركع.

(مصنف ابن ابی شیبہ، باب فی التكبير للقنوت)

حضرت اسود رضی اللہ عنہ فرماتے ہیں کہ حضرت عبد اللہ بن مسعود رضی اللہ عنہ جب قرأة سے فارغ ہوتے تو تکبیر کہتے، پھر دُعاے قنوت پڑھتے اور جب قنوت سے فارغ ہوتے تو تکبیر کہہ کر رکوع کرتے۔

یہی حدیث معمولی الفاظ کے فرق کے ساتھ مندرجہ ذیل کتب میں بھی مذکور ہے:

(سنن طحاوی، باب القنوت فی الفجر وغیرة) (المعجم الکبیر للطبرانی رقم الحدیث ۹۳۲۵)

عن ابراهيم قال اذا أردت أن تقنت فكبر للقنوت و كبر اذا أردت أن تر كع.
(مصنف ابن أبي شيبة، باب في التكبير للقنوت) (كتاب الآثار للامام محمد، باب القنوت في الصلاة)
حضرت ابراہیم رضی اللہ عنہ فرماتے ہیں کہ جب تم دُعائے قنوت پڑھنے کا ارادہ کرو تو قنوت کے
لیے تکبیر کہو اور جب رکوع کرنے کا ارادہ کرو تو پھر بھی تکبیر کہو۔

عن ابراهيم قال اذا فرغت من القراءة فكبر ثم اذا فرغت فكبر وار كع.
(مصنف ابن أبي شيبة، باب في التكبير للقنوت)
حضرت ابراہیم رضی اللہ عنہ فرماتے ہیں کہ جب تم قرأت سے فارغ ہو جاؤ تو تکبیر کہو اور جب قنوت
سے فارغ ہو جاؤ تو پھر تکبیر کہو اور رکوع کرو۔

عن حماد عن ابراهيم النخعي أن القنوت واجب في الوتر في رمضان وغيره
قبل الركوع واذا أردت تقنت فكبر واذا أردت أن تر كع فكبر أيضاً.
(كتاب الحجة للامام محمد، باب عدد الوتر) (كتاب الآثار للامام محمد، باب القنوت في الصلاة)
حماد رضی اللہ عنہ بیان کرتے ہیں کہ حضرت ابراہیم نخعی رضی اللہ عنہ نے فرمایا کہ وتر میں قنوت رمضان اور
غیر رمضان میں رکوع سے پہلے پڑھنا واجب ہے اور جب تم قنوت پڑھنا چاہو تو تکبیر کہو اور
جب تم رکوع کرنا چاہو تو بھی تکبیر کہو۔

دُعائے قنوت کے لیے رفع الیدین کرنا:

قال أبو عثمان كان عمر رضى الله عنه يرفع يديه في قنوت.

(سان الكبرى للبيهقي، باب رفع الیدین في القنوت)

ابو عثمان رضی اللہ عنہ فرماتے ہیں کہ حضرت عمر رضی اللہ عنہ قنوت کے لیے اپنے دونوں ہاتھ اٹھاتے تھے۔
یہی حدیث معمولی الفاظ کے فرق کے ساتھ مندرجہ ذیل کتب میں بھی مذکور ہے:

(جزء رفع الیدین للبخاری، رقم الحدیث ۱۱۶) (قرة العينين برفع الیدین في الصلاة للبخاری، باب
يرفع يديه في القنوت، رقم الحدیث ۹۵) (شرح السنة للبخاری، باب القنوت، رقم الحدیث ۶۳۹) (قيام
الليل للمزوري، باب رفع الیدی عند القنوت)

عن الأسود عن ابن مسعود رضى الله عنه أنه كان يقرأ في آخر ركعة من الوتر

قل هو الله هو احد ثم يرفع يديه فيقنت قبل الركعة.

(مصنف ابن أبي شيبة، باب رفع اليدين في قنوت الوتر)

حضرت اسود رضي الله عنه فرماتے ہیں کہ حضرت عبداللہ بن مسعود رضي الله عنه وتر کی آخری رکعت میں سورۃ اخلاص پڑھتے تھے اور پھر رکوع میں جانے سے پہلے اپنے ہاتھ اٹھاتے تھے۔

یہی حدیث معمولی الفاظ کے فرق کے ساتھ مندرجہ ذیل کتب میں بھی مذکور ہے:

(جزء رفع اليدين للبغاري، رقم الحديث ۱۶۳) (مسند ابن الجعد، رقم الحديث ۲۲۷۷) (سنن الكبرى للبيهقي، باب رفع اليدين في القنوت، رقم الحديث ۳۸۶۷) (سنن الصغير للبيهقي، باب القنوت في الوتر، رقم الحديث ۷۹۰) (شرح السنة للبغوي، باب القنوت، رقم الحديث ۶۳۹)

كان ابو هريرة رضي الله عنه يرفع يديه في قنوته في شهر رمضان.

(سنن الكبرى للبيهقي، باب رفع اليدين في القنوت)

حضرت ابو ہریرہ رضي الله عنه رمضان کے مہینہ میں دُعاے قنوت کے لیے ہاتھ اٹھاتے تھے۔

یہی حدیث معمولی الفاظ کے فرق کے ساتھ مندرجہ ذیل کتب میں بھی مذکور ہے:

(قيام الليل للمزوري، باب رفع الايدي عند القنوت) (مختصر كتاب الوتر للمقریزی، باب رفع الايدي عند القنوت)

عن ابراهيم النخعي قال ترفع الأيدي في سبع مواطن في افتتاح الصلاة وفي

التكبير للقنوت في الوتر. (سنن طحاوي، باب رفع اليدين عند رؤية البيت)

حضرت ابراہیم نخعی رضي الله عنه فرماتے ہیں کہ سات مقامات پر رفع اليدين کیا جائے، نماز کے شروع میں اور وتر میں قنوت کی تکبیر کے لئے۔

عن مغيرة عن ابراهيم قال أرفع يديك للقنوت.

(مصنف ابن أبي شيبة، باب في رفع اليدين في قنوت الوتر)

حضرت ابراہیم نخعی رضي الله عنه فرماتے ہیں کہ وتروں کی قنوت کے لیے رفع اليدين کرو۔

قال ابن قدامة وروى رفع اليدين عن ابن مسعود و عمر وابن عباس رضي

الله عنهم. (المغني لابن قدامة، مسألة القنوت، طبع مؤسسة الرسالة)

علامہ ابن قدامہ رضي الله عنه فرماتے ہیں کہ دُعاے قنوت کے لیے رفع اليدين منقول ہے، حضرت

عبداللہ بن مسعود، حضرت عمر بن الخطاب اور حضرت عبداللہ بن عباس رضی اللہ عنہم سے۔

تکبیر قنوت کے ساتھ رفع الیدین پر اجماع امت:

قال الطحاوی وأما التكبير في قنوت في الوتر فانها تكبيرة زائدة في ذلك الصلاة وقد أجمع الذين يقننون قبل الركوع على الرفع معها.

(سنن طحاوی، باب رفع الیدین عند رؤية البيت)

امام طحاوی رضی اللہ عنہ فرماتے ہیں کہ وتر میں دُعاے قنوت کی تکبیر تو زائد تکبیر ہے اور تمام وہ حضرات جو رکوع سے پہلے قنوت پڑھتے ہیں ان کا اجماع ہے کہ تکبیر قنوت کے ساتھ ہاتھ اٹھائے جائیں۔

وتروں کے بعد کی دُعا:

عن أبي بن كعب رضي الله عنه قال قال رسول الله صلى الله عليه واله وسلم يؤثر بثلاث (بسبح اسم ربك الأعلى) و(قل يا ايها الكافرون) و(قل هو الله هو أحد) ويقنن قبل الركوع فاذا سلم قال "سبحان الملك القدوس" ثلاث مرات يمد بها صوته في الآخرة يقول "رب الملائكة والروح".

(سنن دارقطنی، باب ما یقرأ فی رکعات الوتر والقنوت فیہ)

حضرت ابی بن کعب رضی اللہ عنہ فرماتے ہیں کہ رسول اللہ ﷺ وتر تین رکعت پڑھتے تھے جس کی پہلی رکعت میں سورۃ الاعلیٰ، دوسری رکعت میں سورۃ الکافرون، تیسری رکعت میں سورۃ اخلاص پڑھتے تھے اور دُعاے قنوت رکوع سے پہلے پڑھتے تھے اور جب سلام پھیرتے تو "سبحان الملك القدوس" تین بار پڑھتے اور آخری بار آواز کو لمبا کرتے اور پھر کہتے "رب الملائكة والروح"۔

یہی حدیث معمولی الفاظ کے فرق کے ساتھ مندرجہ ذیل کتب میں بھی مذکور ہے:

(سنن ابوداؤد، باب فی الدعاء بعد الوتر) (مسند احمد، رقم الحدیث ۲۰۲۱۸) (مصنف ابن ابی شیبہ،

باب فی الوتر ما یقرأ فیہ) (المستدرک للحاکم، باب التامین، رقم الحدیث ۱۰۱۱)

سجدہ سہو کا بیان

نماز میں کمی یا زیادتی پر سجدہ سہو کرنا:

نماز کے فرائض میں سے کوئی فرض اگر بھولے سے پہلے ادا ہو جائے یا اس کی ادائیگی میں کچھ تاخیر ہو جائے یا بھولے سے کوئی واجب رہ جائے یا رکعتوں کی صحیح تعداد بھول جائے یا دعائے قنوت پڑھنا بھول جائے تو سجدہ سہو واجب ہو جاتا ہے، اور سجدہ سہو کر لینے سے نماز درست ہو جاتی ہے اور اگر قصد ایسا کرے گا تو نماز فاسد ہو جاتی ہے اور اس نماز کو دوبارہ لوٹانہ ضروری ہوتا ہے۔

عن عبد الله بن مسعود رضى الله عنه قال صلى رسول الله صلى الله عليه واله وسلم قال ابراهيم زاد اؤنقص فلما سلم قيل له يا رسول الله صلى الله عليه واله وسلم أحدث في الصلوة شيئى قال وما ذاك؟ قالوا صليت كذا وكذا قال فثنى رجليه واستقبل القبلة فسجد سجدتين ثم سلم ثم أقبل علينا بوجهه فقال... اذا شك أحدكم في الصلوة فليتعرف الصوب فليتم عليه ثم يسجد سجدتين. (صحیح مسلم، باب النهى عن نشد الضالة في المسجد) (صحیح بخاری، باب التوجه نحو القبلة حيث كان)

حضرت عبد اللہ بن مسعود رضی اللہ عنہ فرماتے ہیں کہ رسول اللہ ﷺ نے نماز پڑھی جس میں کمی یا زیادتی ہو گئی، جب سلام پھیرا تو آپ ﷺ سے عرض کیا گیا یا رسول اللہ ﷺ! نماز میں کچھ (کمی یا زیادتی) واقع ہوئی ہے؟ آپ ﷺ نے فرمایا کیسی؟ صحابہ کرام رضی اللہ عنہم نے عرض کیا آپ ﷺ نے اس طرح نماز پڑھی ہے، تو آپ ﷺ نے اپنے پاؤں تہ کئے اور قبلہ رخ ہو کر دو سجدے کئے، اور سلام پھیرا، پھر آپ ﷺ ہماری طرف متوجہ ہوئے اور فرمایا جب تم میں سے کسی کو نماز میں شک ہو تو اسے چاہیے کہ خوب سوچ و بچار کر کے صحیح صورت حال کے مطابق نماز مکمل کرے، پھر (آخر میں) دو سجدے کر لے۔

عن أبي سعيد الخدري رضى الله عنه أن رسول الله صلى الله عليه واله وسلم

قال اذا صلى أحدكم فلم يدر زاد أم نقص فليسجد سجدة تين وهو قاعد.
(سنن ابو داؤد، باب من قال يتم على اكثر ظنه) (صحيح مسلم، باب النهي عن نشد الضالة في السجد)
حضرت ابو سعید خدری رضی اللہ عنہ سے روایت ہے کہ رسول اللہ ﷺ نے فرمایا کہ جب کوئی نماز پڑھے اور اسے پتہ نہ چلے کہ کم پڑھی یا زیادہ، تو اسے چاہیے کہ (آخری تشهد) بیٹھنے کی حالت میں دو سجدے کر لے۔

عن أبي سعيد رضي الله عنه أن رسول الله صلى الله عليه وآله وسلم قال إذا شك أحدكم في صلاته فليبلغ الشك وليبين على اليقين فإذا استيقن التمام سجد سجدة تين فإن كانت صلاته تامة كانت الركعة نافلة وإن كانت ناقصة كانت الركعة لتمام صلاته وكانت السجدة تان رغم انف الشيطان.

(سنن ابن ماجہ، باب ما جاء في من شك في صلاته فليرجع الى اليقين)

حضرت ابو سعید خدری رضی اللہ عنہ سے روایت ہے کہ رسول اللہ ﷺ نے فرمایا جب تم میں سے کسی کو اپنی نماز میں شک ہو جائے تو شک کو ختم کرے یقین پر عمل کرے، جب نماز مکمل ہونے کا یقین ہو جائے تو دو سجدے سہو کر لے، اب اگر اس کی نماز مکمل تھی تو (اضافی) رکعت نفل بن جائے گی اور اگر کم تھی تو (اس) رکعت سے اس کی نماز کی تکمیل ہو جائے گی اور دونوں سجدے شیطان کو ذلیل کرنے کے لیے ہوں گے۔

عن مغيرة بن شعبة رضي الله عنه قال قال رسول الله صلى الله عليه وآله وسلم إذا قام الإمام في الركعتين فإن ذكر قبل أن يستوي قائماً فليجلس فإن استوى قائماً فلا يجلس ويسجد سجدة السهو. (سنن ابو داؤد، باب من نسي يشهد وهو جالس) (سنن ابن ماجہ، باب ما جاء في من قام في اثنتين ساھياً)

حضرت مغیرہ بن شعبہ رضی اللہ عنہ روایت کرتے ہیں کہ رسول اللہ ﷺ نے فرمایا جب کوئی شخص دو رکعت پڑھ کر اٹھ جائے (یعنی بھول کر قعدہ نہ کرے) تو اگر سیدھا کھڑا ہونے سے پہلے یاد آجائے تو واپس لوٹ جائے اور اگر سیدھا کھڑا ہو چکا ہو تو نہ بیٹھے، بلکہ سجدہ سہو کر لے۔

عن عبد الله بن يحيى رضي الله عنه قال قال رسول الله صلى الله عليه وآله وسلم

واله وسلم ركعتين من بعض الصلوات ثم قام فلم يجلس فقام الناس معه فلما قضى صلاته ونظرنا تسليبه كبر فسجد سجدتين وهو جالس قبل التسليم ثم سلم. (صحيح مسلم، باب سهو في الصلاة والسجود له)

حضرت عبداللہ بن کسینہ رضی اللہ عنہ سے روایت ہے کہ رسول اللہ ﷺ نے ہمیں نماز پڑھائی، جس میں دو رکعتیں پڑھا کر بغیر قعدہ کئے کھڑے ہو گئے، لوگ بھی آپ ﷺ کے ساتھ کھڑے ہو گئے، جب آپ ﷺ نے نماز پوری کر لی اور ہم سلام پھیرنے کے انتظار میں تھے کہ آپ ﷺ نے تکبیر کہی اور بیٹھے ہوئے دو سجدے کئے، پھر آپ ﷺ نے سلام پھیرا۔

عن أبي هريرة رضي الله عنه أن النبي صلى الله عليه وآله وسلم صلى الظهر فسلم في الركعتين فقبل له نقصت الصلاة فصلى ركعتين ثم سجد سجدتين. (سنن ابوداؤد، باب في سجدة السهو) (سنن ابن ماجه، باب ماجاء فيمن قام من اثنتين ساھيا) حضرت ابو ہریرہ رضی اللہ عنہ سے روایت ہے کہ نبی کریم ﷺ نے ظہر کی نماز پڑھی اور دو رکعتوں کے بعد سلام پھیر دیا، لوگوں نے عرض کیا کہ آپ ﷺ نے نماز کم کر دی، پس آپ ﷺ نے آخر کی دو رکعتیں پڑھیں اور اس کے بعد دو سجدے کئے۔

عن عبد الله بن حنظله قال حدثنا وهو جالس مع أبي هريرة رضي الله عنه قال صليت خلف عمر بن خطاب رضي الله عنه المغرب فلم يقرأ في ركعة الأولى بشئ... ثم سجد سجدتين قبل التسليم. (مصنف عبد الرزاق، باب من نسي القراءة) حضرت عبداللہ بن حنظلہ رضی اللہ عنہ فرماتے ہیں کہ میں حضرت ابو ہریرہ رضی اللہ عنہ کے ساتھ بیٹھا ہوا تھا کہ انہوں نے فرمایا کہ حضرت عمر رضی اللہ عنہ نے (بھول کر) مغرب کی نماز کی پہلی رکعت میں قرآنہ کی تو سلام سے پہلے (سہو کے) دو سجدے کئے۔

عن عبد الرزاق عن الثوري قال اذا قمت فيما يجلس فيه أو جلست فيما يقام فيه أو جهرت فيما يخافت فيه أو خافت فيما يجهر فيه ناسياً سجدت سجدتي السهو. (مصنف عبد الرزاق، باب اذا قام فيما يقعد فيه أو قعد فيما يقام أو سلم في مثني)

حضرت سفیان ثوری رضی اللہ عنہ فرماتے ہیں کہ اگر کسی کو بھول کر (نماز میں) بیٹھنا تھا اور کھڑا ہو

گیا، یا کھڑا ہونا تھا اور اگر کھڑا ہونا تھا لیکن بیٹھ گیا، یا اونچی آواز میں پڑھنے کی بجائے آہستہ پڑھا، یا آہستہ پڑھنے کی بجائے اونچی آواز سے پڑھا، تو وہ سہو کے دو سجدے کرے۔

عن ابن جریج قال قلت لعطاء لو نسیت القراءة فی رکعة بأم القرآن وبالسورة التي بعدها لم أقرأ فی الركعة بشئ فقال فلا تعد؛ ولكن اسجد سجدتی السهو۔

(مصنف عبد الرزاق، باب من نسی القراءة)

حضرت عطاء رضی اللہ عنہ فرماتے ہیں کہ اگر کوئی سورۃ فاتحہ اور اس کے بعد سورۃ پڑھنا بھول جائے یعنی وہ رکعت میں کچھ بھی نہ پڑھ سکا ہو تو اسے چاہیے کہ (آخر میں) دو سجدے سہو کے کرے۔

عن حماد قال اذا سها قبل أن يقنت فليسجد سجدتی السهو یعنی فی الوتر۔

(مصنف ابن ابی شیبہ، باب فی السهو فی قنوت الوتر)

حضرت حماد رضی اللہ عنہ فرماتے ہیں کہ اگر کسی آدمی کو وُتروں میں قنوت سے پہلے سہو ہو جائے تو وہ سہو کے دو سجدے کرے۔

عن حماد وسفيان اذا نسي القنوت في الوتر فعليه سجدتا السهو۔

(قيام الليل للزوري، صفحہ ۲۲۲، طبع دار الكتب العلمية بيروت)

حضرت حماد رضی اللہ عنہ اور حضرت سفیان ثوری رضی اللہ عنہ فرماتے ہیں کہ جو شخص وتر میں قنوت پڑھنا بھول جائے وہ سجدہ سہو کرے۔

سجدہ سہو سلام کے بعد کرنا:

عن عبد الله بن مسعود رضى الله عنه أن رسول الله صلى الله عليه واله وسلم صلى الظهر خمساً فقليل له أزيد في الصلوة؛ فقال وما أدرك؛ قال صليت خمساً فسجد سجدتين بعد ما سلم۔ (صحيح بخاری، باب اذا صلى خمساً)

حضرت عبد اللہ بن مسعود رضی اللہ عنہ سے روایت ہے کہ ایک دفعہ رسول اللہ صلی اللہ علیہ وسلم نے ظہر کی نماز کی پانچ رکعات پڑھائیں، تو آپ صلی اللہ علیہ وسلم سے عرض کیا گیا کہ کیا نماز میں اضافہ ہو گیا ہے؟ آپ صلی اللہ علیہ وسلم نے فرمایا کیسے؟ کہا گیا کہ آپ صلی اللہ علیہ وسلم نے پانچ رکعتیں پڑھی ہیں تو آپ صلی اللہ علیہ وسلم نے سلام کے بعد دو سجدے کئے۔

عن عبد الله بن جعفر رضي الله عنه قال قال رسول الله صلى الله عليه واله وسلم من شك في صلاته فليسجد سجدة من بعد يسلم.

(سنن ابوداؤد، باب من قال يسجد بعد التسليم)

حضرت عبد اللہ بن جعفر رضی اللہ عنہ سے روایت ہے کہ رسول اللہ ﷺ نے فرمایا جسے اپنی نماز میں شک ہو جائے وہ سلام پھیرنے کے بعد (سہو کے) دو سجدے کرے۔

عن علقمة أن عبد الله سجد سجدة السهو بعد السلام و ذكر أن النبي صلى الله عليه واله وسلم فعله. (مصنف ابن أبي شيبة، باب في السلام في سجدة السهو قبل السلام أو بعده) حضرت علقمہ رضی اللہ عنہ فرماتے ہیں حضرت عبد اللہ بن مسعود رضی اللہ عنہ نے سہو کے دو سجدے سلام پھیرنے کے بعد کئے اور فرمایا کہ رسول اللہ ﷺ نے یونہی کیا تھا۔

عن بيان بن أبي بشر الاحمسي قال سمعت قيس بن أبي حازم قال صلى بنا سعد بن مالك رضي الله عنه فقام في الركعتين الأوليين فقالوا سبحان الله فقال سبحان الله فمضى فلما سلم سجد سجدة السهو وقد روى أيضاً عن عبد الله بن مسعود رضي الله عنه وابن عباس رضي الله عنه و ابن الزبير رضي الله عنه وانس بن مالك رضي الله عنه أنهم سجدوا للسهو بعد السلام.

(سنن طحاوی، باب سجود السهو فی الصلاة هل هو قبل التسليم أو بعده؟)

حضرت قیس بن حازم رضی اللہ عنہ فرماتے ہیں کہ ہمیں حضرت سعد بن مالک رضی اللہ عنہ نے نماز پڑھائی، وہ پہلی دو رکعتوں کے بعد تشہد میں بیٹھنے کی بجائے کھڑے ہو گئے، مقتدیوں نے سبحان اللہ کہا تو انہوں نے بھی سبحان اللہ کہا اور نماز کو جاری رکھا، جب سلام پھیرا تو سہو کے دو سجدے کئے، حضرت عبد اللہ بن مسعود، حضرت عبد اللہ بن عباس، حضرت عبد اللہ بن زبیر، حضرت انس بن مالک رضی اللہ عنہ سے بھی مروی ہے کہ انہوں نے سلام کے بعد سہو کے سجدے کئے۔

عن أنس رضي الله عنه أنه سجد سجدة السهو بعد السلام.

(مصنف ابن أبي شيبة، باب في السلام في سجدة السهو قبل السلام أو بعده)

حضرت انس رضی اللہ عنہ نے سہو کے دو سجدے سلام پھیرنے کے بعد کئے۔

عن قتادة عن أنس رضي الله عنه أنه قال في الرجل بهم في صلاته لا يدري
أزاد أم نقص؟ قال يسجد سجدتين بعد ما يسلم. (سنن طحاوي، باب سجود السهو في
الصلاة هل هو قبل التسليم أو بعده؟) (مصنف ابن أبي شيبة، باب في السلام في سجدتي السهو
قبل السلام أو بعده)

حضرت قتادہ رضي الله عنه نقل کرتے ہیں کہ حضرت انس بن مالک رضي الله عنه نے اس آدمی کے متعلق
فرمایا جس کو نماز میں یہ معلوم نہ رہے کہ اس نے رکعات کم کر دیں یا زیادہ تو آپ رضي الله عنه نے
فرمایا سلام کے بعد سہو کے دو سجدے کرے۔

عن أبي عبيدة عن عبد الله رضي الله عنه قال السهو أن يقوم في قعود أو يقعد
في قيام أو يسلم في الركعتين فإنه يسلم ثم يسجد سجدتي السهو ويتشهد
ويسلم. (سنن طحاوي، باب سجود السهو في الصلاة هل هو قبل التسليم أو بعده؟) (مصنف
عبد الرزاق، باب إذا قام فيما يقعد فيه أو قعد فيما يقام أو سلم في مثني)

حضرت ابو عبیدہ رضي الله عنه سے روایت ہے کہ حضرت عبد اللہ بن مسعود رضي الله عنه نے فرمایا کہ بھولنا یہ
ہے کہ آدمی قعود میں کھڑا ہو جائے یا قیام میں بیٹھا رہے یا دو رکعت پر سلام پھیر دے تو ان
صورتوں میں وہ سلام پھیرے، پھر سہو کے دو سجدے کرے اور تشهد پڑھے، پھر سلام پھیرے۔

عن عمرو بن دينار حدثه عن عبد الله بن عباس رضي الله عنه قال سجدتا
السهو بعد السلام. (سنن طحاوي، باب سجود السهو في الصلاة هل هو قبل التسليم أو بعده؟)
حضرت عمرو بن دینار رضي الله عنه فرماتے ہیں کہ حضرت عبد اللہ بن عباس رضي الله عنه نے سلام کے بعد
سہو کے دو سجدے کئے۔

عن عطاء بن أبي رباح قال صليت خلف ابن الزبير رضي الله عنه فسلم في
الركعتين فسبح القوم فقام فأتم الصلاة فلما سلم سجد سجدتين بعد
السلام قال فأنطلقت الى ابن عباس رضي الله عنه فذكرت له ما فعل ابن
الزبير رضي الله عنه فقال أحسن وأصاب.

(سنن طحاوي، باب سجود السهو في الصلاة هل هو قبل التسليم أو بعده؟)

حضرت عطاء بن ابی رباح رضي الله عنه فرماتے ہیں کہ میں نے حضرت عبد اللہ بن زبیر رضي الله عنه کے

پچھے نماز پڑھی، انہوں نے دو رکعتوں پر سلام پھیرا تو لوگوں نے سبحان اللہ کہا تو وہ کھڑے ہو گئے اور نماز کو مکمل کیا، جب سلام پھیرا تو اسلام کے بعد دو سجدے کئے، عطاء بن مسدود فرماتے ہیں کہ میں ابن عباس رضی اللہ عنہما کی خدمت میں حاضر ہوا تو میں نے ان کو عبد اللہ بن زبیر رضی اللہ عنہما کا عمل بتلایا تو انہوں نے اس کی توثیق و تحسین فرمائی۔

عن ابو سلمة رضي الله عنه أنه سجد هيا بعد التسليم۔

(مصنف ابن أبي شيبة، باب في السلام في سجدة السهو قبل السلام أو بعده)

حضرت ابو سلمہ رضی اللہ عنہ نے سہو کے دو سجدے سلام پھیرنے کے بعد کئے۔

عن أبي قلابة عن عمران بن حصين رضي الله عنه قال في سجدة السهو يسلم ثم يسجد ثم يسلم۔ (سنن طحاوي، باب سجود السهو في الصلاة هل هو قبل التسليم أو بعده؟) حضرت ابو قلابہ رضی اللہ عنہ سے روایت ہے کہ حضرت عمران بن حصین رضی اللہ عنہ نے سجدہ سہو کے متعلق فرمایا کہ سلام پھیرے پھر سجدہ (سہو) کرے پھر سلام پھیرے۔

سجدہ سہو میں دو سجدے کرنا:

عن ثوبان رضي الله عنه قال سمعت رسول الله صلى الله عليه وآله وسلم يقول في كل سهو سجدتان بعدما سلم۔ (سنن ابن ماجه، باب ما جاء فيهن سجد هيا بعد السلام) (سنن ابو داود، باب من قام من ثنتين ولم يتشهد) حضرت ثوبان رضی اللہ عنہ فرماتے ہیں کہ میں نے رسول اللہ ﷺ سے سنا کہ ہر سہو میں دو سجدے ہیں سلام کے بعد۔

عن ثوبان رضي الله عنه قال قال رسول الله صلى الله عليه وآله وسلم لكل سهو سجدتان۔ (مصنف ابن أبي شيبة، باب من كان يقول في كل سهو سجدتان) حضرت ثوبان رضی اللہ عنہ سے روایت ہے کہ رسول اللہ ﷺ نے فرمایا کہ ہر سہو میں دو سجدے واجب ہیں۔

عن الشعبي قال في كل سهو سجدتان۔ (مصنف ابن أبي شيبة، باب من كان يقول في كل سهو سجدتان) حضرت امام شعبی رضی اللہ عنہ فرماتے ہیں کہ ہر سہو میں دو سجدے واجب ہیں۔

سجود سہو کے لیے تکبیر کہنا:

عن أبي هريرة رضي الله عنه قال سجد النبي صلى الله عليه واله وسلم سجدتي السهو بعد ما سلم و كبر فسجد و كبر وهو جالس ثم رفع و كبر ثم سجد و كبر ثم رفع و كبر. (مصنف ابن أبي شيبة، باب في سجدتي السهو يكبر أم لا؟)

حضرت ابو ہریرہ رضی اللہ عنہ فرماتے ہیں کہ نبی کریم ﷺ نے سہو کے دو سجدے سلام پھیرنے اور تکبیر کہنے کے بعد کئے، آپ ﷺ نے سجدہ کیا اور تکبیر کہی، پھر سر اٹھایا اور تکبیر کہی، پھر سجدہ کیا اور تکبیر کہی، پھر سر اٹھایا اور تکبیر کہی۔

سجدہ سہو سے پہلے ایک طرف (دائیں طرف) سلام پھیرنا:

عن عمران بن حصين رضي الله عنه قال سلم رسول الله صلى الله عليه واله وسلم في ثلاث ركعات من العصر.... فصلي الركعة التي كان ترك ثم سلم ثم سجد سجدتي السهو ثم سلم. (صحيح مسلم، باب السهو في الصلاة والسجود له)

حضرت عمران بن حصین رضی اللہ عنہ فرماتے ہیں کہ رسول اللہ ﷺ نے ایک بار عصر کی تین رکعتیں پڑھائیں (جب آپ کو بتایا گیا) تو جو رکعت رہ گئی تھی وہ رکعت پڑھی، پھر سلام کیا پھر سہو کے دو سجدے کئے، پھر آخر میں سلام پھیرا۔

قال عبد الله بن مسعود رضي الله عنه اذا وجب عليه سجود السهو اتم صلاته.. ثم يسلم عن يمينه فقد كان ابن مسعود رضي الله عنه يسجد للسهو بعد السلام. (موسوعة فقه عبد الله بن مسعود، كتاب سجود السهو، باب كيفية سجود السهو)

حضرت عبد اللہ بن مسعود رضی اللہ عنہ فرماتے ہیں کہ جب نمازی کے ذمہ سجدہ سہو واجب ہو تو اپنی نماز مکمل کرے، پھر دائیں طرف سلام پھیرے، حضرت عبد اللہ بن مسعود رضی اللہ عنہ سلام کے بعد سہو کا سجدہ کرتے تھے۔

عن الحسن أن النبي صلى الله عليه واله وسلم وأب بكر و عمر رضي الله عنهم كانوا يسلمون تسليمة واحدة. (مصنف ابن أبي شيبة، باب من كان تسليمة واحدة)

حضرت حسن بصری رضی اللہ عنہ فرماتے ہیں کہ بے شک نبی کریم ﷺ، حضرت ابو بکر اور حضرت

عمر رضی اللہ عنہ (سہو کے لیے) ایک سلام پھیرتے تھے۔

قال الحسن سجود السهو سجدةان كسجود الصلاة يأتي بها المصلي بعد أن يفرغ من صلاته وبعد أن يسلم عن يمينه. (موسوعة فقه الحسن البصري، كتاب سجود السهو، باب كيفية سجود سهو) (مصنف ابن أبي شيبة، باب التسليم في سجدة السهو) حضرت حسن بصری رضی اللہ عنہ فرماتے ہیں کہ سجدہ سہو نماز کے سجدہ کے مثل دو سجدے ہیں، جنہیں نمازی اپنی نماز سے فراغت پر اور دائیں جانب سلام پھیرنے کے بعد ادا کرتا ہے۔
تشہد پڑھ کر سجدہ سہو کرنا:

عن أبي عبيدة بن عبد الله عن أبيه عن رسول الله صلى الله عليه واله وسلم قال اذا كنت في صلوة فشككت في ثلاث أو أربع واكبر ظنك على أربع تشهدت ثم سجدة سجدةتين وأنت جالس قبل أن تسلم ثم تشهدت أيضاً ثم تسلم. (سنن ابوداؤد، باب من قال يتم على اكبر ظنه) (سنن الكبرى للبيهقي، باب يشهد بعد السهو) (سنن دارقطني، باب ليس على المقتدى سهو وعليه سهو الامام) حضرت ابو عبیدہ بن عبد اللہ رضی اللہ عنہ اپنے والد سے روایت کرتے ہیں کہ رسول اللہ ﷺ نے فرمایا جب تم نماز میں ہو اور شک ہو جائے کہ تین رکعت پڑھی ہیں یا چار رکعت، اور زیادہ گمان یہ ہو کہ چار پڑھی ہیں تو تشہد پڑھو، پھر دو سجدے کرو سلام پھیرنے سے پہلے، بعد میں پھر تشہد پڑھو اور پھر سلام پھیرو۔

عن عبد الله رضى الله عنه قال يتشهد فيهما.

(مصنف ابن أبي شيبة، باب ما قالوا فيها تشهد أم لا؟ ومن قال لا يسلم فيها) حضرت عبد اللہ بن مسعود رضی اللہ عنہ فرماتے ہیں کہ جو سہو میں تشہد ہے۔

عن الأعمش عن ابراهيم أنه سجد سجدة السهو فتشهد فيهما ثم سلم.

(مصنف ابن أبي شيبة، باب ما قالوا فيها تشهد أم لا؟ ومن قال لا يسلم فيها) حضرت اعمش رضی اللہ عنہ فرماتے ہیں کہ حضرت ابراہیم نخعی رضی اللہ عنہ نے سہو کے دو سجدے کئے ان کے درمیان تشہد پڑھی اور پھر سلام پھیرا۔

سجدہ سہو کے بعد تشهد پڑھ کر سلام پھیرنا:

عن عمران بن حصین رضی اللہ عنہ أن النبی صلی اللہ علیہ والہ وسلم صلی بہم فسہا فسجد سجدتین ثم تشهد ثم سلم۔ (سنن ابو داؤد، باب سجدتی السہو فیہا تشهد وتسلم) (سنن ترمذی، باب ما جاء فی التشہد فی سجدتی السہو)

حضرت عمران بن حصین رضی اللہ عنہ سے روایت ہے کہ نبی کریم ﷺ نے (صحابہ کرام رضی اللہ عنہم) کو نماز پڑھائی اور سہو ہو گیا تو آپ ﷺ نے دو سجدے کئے، پھر تشهد پڑھ کر سلام پھیرا۔

مقتدی کو سہو ہو جائے تو اس پر سجدہ سہو واجب نہیں:

عبداللہ بن عمر عن أبیہ عن عمر عن النبی صلی اللہ علیہ والہ وسلم قال لیس علی من خلف الامام سہو فان سہا الامام فعلیہ وعلی من خلفہ السہو وان سہا من خلف الامام فلیس علیہ سہو والامام کافیہ۔ (سنن دارقطنی، باب لیس علی المقتدی سہو وعلیہ سہو الامام) (سنن الکبریٰ للبیہقی، باب یشهد بعد السہو)

حضرت عمر رضی اللہ عنہ نبی کریم ﷺ کا ارشاد نقل فرماتے ہیں کہ جو شخص امام کی اقتداء میں ہو (اس کی کسی اپنی غلطی کی وجہ سے) اس پر سجدہ سہو لازم نہیں ہوگا، لیکن اگر امام سے کوئی غلطی ہو جائے تو امام پر بھی سجدہ سہو لازم ہوگا اور مقتدی پر بھی لازم ہوگا۔

عن عطاء فی الرجل یدخل مع الامام فیسہو قال تجزئہ صلاة الامام ویس علیہ سہو۔ (مصنف ابن ابی شیبہ، باب فیمن خلف الامام یسہو ولم یسہ الامام)

حضرت عطاء رضی اللہ عنہ اس شخص کے بارے میں جسے امام کے ساتھ نماز پڑھتے ہوئے سہو ہو جائے فرماتے تھے کہ امام کی نماز اس کے لیے کافی ہے اس پر سجدہ سہو لازم نہیں۔

نماز میں ایک سے زیادہ سہو ہونے پر ایک ہی مرتبہ سہو کے سجدے کافی ہیں:

عن ابراہیم فی الرجل یسہو مراراً فی صلاتہ قال تجزئہ سجدتان لجمیع سہو۔ (مصنف ابن ابی شیبہ، باب فی الرجل یسہو مراراً)

حضرت ابراہیم رضی اللہ عنہ اس شخص کے بارے میں جسے نماز میں کئی مرتبہ سہو ہو فرماتے تھے کہ دو سجدے ایک سے زیادہ سہو کے لیے کافی ہو جائیں گے۔

مقتدی ہر حال میں امام کے ساتھ سجدہ سہو کرے:

عبد اللہ بن عمر عن أبیه عن عمر عن النبی صلی اللہ علیہ والہ وسلم قال لیس علی من خلف الامام سہو فان سہا الامام فعلیہ وعلی من خلفہ السہو وان سہا من خلف الامام فلیس علیہ سہو والامام کافیہ۔ (سنن دارقطنی، باب لیس

علی المقتدی سہو وعلیہ سہو الامام) (سنن الکبریٰ للبیہقی، باب باب یشہد بعد السہو)

حضرت عمر رضی اللہ عنہ سے روایت ہے کہ نبی کریم ﷺ نے فرمایا کہ جو شخص امام کی اقتداء میں ہو (اس کی کسی اپنی غلطی کی وجہ سے) اس پر سجدہ سہو لازم نہیں ہوگا، لیکن اگر امام سے کوئی غلطی ہو جائے تو امام پر بھی سجدہ سہو لازم ہوگا اور مقتدی پر بھی لازم ہوگا۔

عن ابراهیم والحسن وضاک قال اذا أنتهی الی الامام وقد سہا قبل ذلک فلیسجد مع الامام ثم لیقض ما سبق بہ۔

(مصنف ابن ابی شیبہ، باب فی الرجل یسبغ بالترکعة من الصلاة وعلی الامام سہو)

حضرت ابراہیم نخعی، حضرت حسن بصری اور حضرت ضحاک رضی اللہ عنہم حضرات فرماتے ہیں کہ اگر کوئی شخص جماعت میں شریک ہو اور امام کو اس سے پہلے سہو ہو چکا ہے تو وہ امام کے ساتھ سجدہ سہو کرے پھر اپنی نماز کو پورا کرے۔

امام کے بھولنے پر مقتدیوں کا امام کو یاد دلانے کا طریقہ:

عن سهل بن سعد رضی اللہ عنہ أن رسول اللہ صلی اللہ علیہ والہ وسلم قال اذا نابکم فی صلاتکم شیئ فلیسبح الرجال۔ (صحیح بخاری، باب من دخل لیوم

العاس فہاء الامام) (صحیح مسلم، باب تقدیم اجماعہ من یصل بہما)

حضرت سهل بن سعد رضی اللہ عنہ سے روایت ہے کہ رسول اللہ ﷺ نے فرمایا جب تمہیں (جماعت کی) نماز میں کئی مسئلہ پیش آجائے تو مرد ”سبحان اللہ“ کہیں۔

نماز عیدین کا مسنون طریقہ

طلوع آفتاب سے کچھ بعد اور زوال سے پہلے، بغیر اذان و اقامت کے چھ زائد تکبیروں کے ساتھ دو رکعات نماز باجماعت پڑھی جاتی ہیں، پہلی رکعت میں ثناء کے بعد تین تکبیریں زائد کہی جاتی ہیں اور ہر تکبیر میں کانوں تک ہاتھ اٹھا کر چھوڑ دیئے جاتے ہیں اور تیسری تکبیر کے بعد ہاتھ باندھ لیے جاتے ہیں اور امام جہراً قرأت کرتا ہے، پھر رکوع و سجدہ کے بعد دوسری رکعت کا آغاز قرأت سے ہوگا، قرأت کے بعد رکوع سے پہلے تین زائد تکبیروں میں ہاتھ اٹھا کر چھوڑ دیئے جاتے ہیں، چوتھی تکبیر کے بعد رکوع اور باقی نماز مکمل کی جاتی ہے، گویا پہلی رکعت میں تکبیر افتتاح اور تکبیرات زائدہ، کل چار تکبیریں ہوئیں، اس طرح دوسری رکعت میں تین تکبیرات زائدہ اور تکبیر رکوع، کل چار تکبیریں ہوئیں۔

عیدین کی ہر رکعت میں کل چار تکبیریں کہنا:

ان سعد بن العاص سال اباموسی الاشعری و حذيفة بن اليمان رضی اللہ عنہم کیف کان رسول اللہ صلی اللہ علیہ والہ وسلم یکبر فی الاضحی و الفطر فقال ابو موسی رضی اللہ عنہ کان یکبر اربعاً تکبیرة علی الجنائز فقال حذيفة صدق فقال ابو موسی رضی اللہ عنہ كذلك کنت اکبر فی البصر حیث کنت علیہم۔

(سنن ابو داؤد، باب التکبیر فی العیدین)

حضرت سعید بن العاص رضی اللہ عنہ نے حضرت ابوموسیٰ اشعری اور حضرت حذیفہ رضی اللہ عنہ سے پوچھا کہ رسول اللہ صلی اللہ علیہ وسلم عیدین کی کتنی تکبیریں کہتے تھے، حضرت ابوموسیٰ رضی اللہ عنہ نے بتایا کہ آپ چار تکبیریں کہتے تھے، جنازہ کی چار تکبیروں کی طرح، حضرت حذیفہ رضی اللہ عنہ نے بھی اس بات کی تصدیق کی، ابوموسیٰ رضی اللہ عنہ نے بتایا کہ میں خود بھی جب بصرہ کا گورنر تھا تو ایسے ہی کرتا تھا۔

عن عبد الله بن مسعود رضی اللہ عنہ یقول التکبیر فی العیدین أربع کالصلاة علی المیت وفي رواية التکبیر علی الجنائز أربع کالتکبیر فی العیدین۔

(سنن طحاوی، باب علی الجنائز کم هو؟)

حضرت عبد اللہ بن مسعود رضی اللہ عنہ فرماتے ہیں کہ عیدین کی چار تکبیریں ہیں، نماز جنازہ کی طرح، اور دوسری روایت میں ہے کہ نماز جنازہ کی چار تکبیریں ہیں، نماز عیدین کی طرح۔

عن علقمة والاسود ان ابن مسعود رضی اللہ عنہ کان یکبر فی العیدین تسعاً اربعاً قبل القراءة ثم یکبر فیرکع وفي الثانية یقرأ فاذا فرغ کبر اربعاً ثم رکع۔ (مصنف عبدالرزاق، باب التکبیر فی الصلاة یوم العید)

حضرت علقمہ رضی اللہ عنہ اور اسود رضی اللہ عنہ سے روایت ہے کہ حضرت عبداللہ بن مسعود رضی اللہ عنہ عیدین میں نو تکبیریں کہتے تھے، چار تکبیریں قرآءة سے پہلے، پھر تکبیر کہتے تو رکوع کرتے اور دوسری رکعت میں قرآءة کرتے، پس جب فارغ ہوتے تو چار تکبیریں کہتے، پھر رکوع کرتے۔

عن کر دوس قال کان عبد اللہ بن مسعود رضی اللہ عنہ یکبر فی الاضحی والفقیر تسعاً یبدا فی کبر واربعاً ثم یکبر واحداً فیرکع بها ثم یقوم الرکعة الاخرة فیبدا فیقرأ ثم یکبر اربعاً یرکع باحداهن۔ (المعجم الکبیر للطبرانی، رقم الحدیث ۵۹۱۳) حضرت کر دوس رضی اللہ عنہ روایت کرتے ہیں کہ حضرت عبداللہ بن مسعود رضی اللہ عنہ عید الاضحیٰ اور عید الفطر میں نو نو تکبیریں کہتے تھے، آپ (نماز) شروع فرماتے تو چار تکبیریں کہتے، پھر ایک تکبیر کہتے، تو اس کے ساتھ رکوع کرتے، پھر دوسری رکعت میں کھڑے ہو جاتے تو شروع میں قرآءة کرتے، پھر چار تکبیریں کہتے، پھر ان میں سے ایک کے ساتھ رکوع فرماتے۔

عن عبد اللہ بن الحارث قال شهدت ابن عباس رضی اللہ عنہ کبر فی صلاة العید بالبصرة تسع تکبیرات والی بین القرائتین قال وشهدت المغيرة بن شعبه رضی اللہ عنہ فعل ذلك أيضاً فسألت خالداً کیف فعل ابن عباس رضی اللہ عنہ ففسر لنا کما صنع ابن مسعود رضی اللہ عنہ فی حدیث معمر والثوری عن ابي إسحاق سواہ۔ (مصنف عبدالرزاق، باب التکبیر فی الصلاة یوم العید) حضرت عبداللہ بن الحارث رضی اللہ عنہ فرماتے ہیں کہ میں حضرت عبداللہ بن عباس رضی اللہ عنہ کے پاس حاضر ہوا، انہوں نے بصرہ میں عید کی نماز میں نو تکبیریں کہیں، دونوں قرأتیں پے درپے ادا کیں، انہوں نے کہا میں حضرت مغیرہ بن شعبہ رضی اللہ عنہ کے پاس بھی حاضر ہوا، انہوں نے بھی اسی طرح کیا۔

عیدین کی چار تکبیروں پر اجماع صحابہ کرام رضی اللہ عنہم :

انکم معاشر اصحاب رسول اللہ صلی اللہ علیہ والہ وسلم متی تختلفون علی

الناس يختلفون من بعدكم، ومتى تجتمعون على أمر يجتمع الناس عليه، فانظروا
أمرا تجتمعون عليه فإلها ايقظهم فقالوا نعم ما رأيت يا امير المؤمنين،
فاشر علينا، فقال عمر رضى الله عنه بل اشيروا انتم على، فانما أنا بشر مثلكم
فتراجعوا الأمر بينهم، فأجمعوا امرهم على أن يجعلوا التكبير على الجنائز، مثل
التكبير في الأضحية والفطر، أربع تكبيرات، فأجمع امرهم على ذلك فهذا عمر
رضى الله عنه قد رد الأمر في ذلك الى أربع تكبيرات بمشورة أصحاب رسول
الله صلى الله عليه واله وسلم بذلك عليه وهم حضروا من فعل رسول الله

صلى الله عليه واله وسلم. (سنن طحاوى، باب التكبير على الجنائز كم هو؟)

حضرت عمر رضی اللہ عنہ نے حضرات صحابہ کرام رضی اللہ عنہم سے فرمایا کہ تمہیں آنحضور ﷺ کے صحابی
ہونے کا شرف حاصل ہے اور کسی مسئلہ میں تمہارے اختلاف یا اتفاق پر بعد میں آنے
والوں کا اتفاق یا اختلاف مرتب ہوگا، اس طرح حضرت عمر رضی اللہ عنہ نے ان کو اس طرف متوجہ
کیا، حضرات صحابہ کرام رضی اللہ عنہم نے فرمایا کہ امیر المؤمنین آپ کی یہ رائے بڑی اچھی ہے، اس
مسئلہ پر آپ اپنی رائے دیں، حضرت عمر رضی اللہ عنہ نے فرمایا بلکہ تم اپنی رائے بتلاؤ یقیناً میں بھی
تمہاری طرح کا انسان ہوں، تو حضرات صحابہ کرام رضی اللہ عنہم نے باہمی غور و فکر کے بعد اس امر
پر اتفاق کیا کہ جنازہ کی بھی تکبیریں چار ہیں، نماز عید الاضحیٰ وعید الفطر کی چار تکبیروں کی طرح
اور اس پر سب کا اتفاق ہوا۔

نماز عیدین کے محل تکبیرات:

طریقہ نماز کے ذیل میں گزرا کہ پہلی رکعت میں تکبیر تحریمہ کے بعد ثناء پڑھ کر فاتحہ سے پہلے
تین تکبیریں زائد ہیں اور پھر رکوع کی تکبیر سمیت پہلی رکعت میں پانچ تکبیریں ہوں گی،
دوسری رکعت میں فاتحہ وسورۃ کے بعد تین تکبیریں زائد کہیں اور چوتھی تکبیر کہہ کر رکوع کریں،
ملاحظہ ہو:

عن بن مسعود رضى الله عنه انه قال في التكبير في العیدین تسبع تكبيرات
في الركعة الاولى خمسا قبل القراءة وفي الركعة الثانية يبدئ بالقراءة ثم يكبر

أربعاً مع تكبيرة الركوع وقد روى عن غير واحد من أصحاب النبي صلى الله عليه وآله وسلم نحو هذا. (سنن ترمذی، باب التكبير في العیدین)

حضرت عبد اللہ بن مسعود رضی اللہ عنہ فرماتے ہیں کہ عیدین کی نماز میں نو تکبیریں یوں ہیں، پہلی پانچ تکبیریں قرآءة سے پہلے اور دوسری رکعت میں چار تکبیریں قرآءة کے بعد رکوع کی تکبیر سمیت اور نبی کریم صلی اللہ علیہ وسلم کے بہت سے صحابہ کرام رضی اللہ عنہم کا یہی مسلک ہے۔

خطبہ عیدین:

نماز کے بعد دو خطبہ پڑھنا پیارے نبی کریم صلی اللہ علیہ وسلم کی پیاری سنت ہے، آپ صلی اللہ علیہ وسلم اس خطبہ میں وعظ و نصیحت فرماتے اور دو خطبوں کے درمیان ذرا بیٹھ جاتے۔

عن عبد الله ان رسول الله صلى الله عليه وآله وسلم كان يخطب الخطبتين وهو قائم وكان يفصل بينهما بجلوس. (صحيح ابن خزيمة، باب عدد الخطب في العیدین)

حضرت عبد اللہ بن مسعود رضی اللہ عنہ فرماتے ہیں کہ رسول اللہ صلی اللہ علیہ وسلم کھڑے ہو کر دو خطبہ دیا کرتے تھے اور دونوں کے درمیان فرق کے لیے ذرا بیٹھ جاتے تھے۔

عن عامر بن سعد عن ابيه ان النبي صلى الله عليه وآله وسلم صلى العيد بغير اذان ولا اقامة وكان يخطب خطبتين قائماً يفصل بينهما بجلوس.

. (مسند البزار، رقم الحديث ۱۱۱۶) (مجمع الزوائد رقم الحديث ۲۲۲۹)

حضرت عامر بن سعد اپنے والد رضی اللہ عنہ حضرت خالد بن ولید رضی اللہ عنہ سے روایت کرتے ہیں کہ نبی کریم صلی اللہ علیہ وسلم نے نماز عید بغیر اذان و اقامت کے پڑھی ہے، آپ عید کے دو خطبے کھڑے ہو کر دیتے اور ان کے درمیان تھوڑی دیر بیٹھتے تھے۔

خطبہ نماز عیدین کے بعد پڑھنا:

عن عبد الله بن عمر رضي الله عنه ان رسول الله صلى الله عليه وآله وسلم كان يصلي في الاضحية والفطر ويخطب بعد الصلوة.

(صحيح بخاري، باب المشي والركوب الى العيد بغير اذان ولا اقامة)

حضرت عبد اللہ بن عمر رضی اللہ عنہما فرماتے ہیں کہ رسول اللہ صلی اللہ علیہ وسلم عید الاضحیٰ اور عید الفطر کے دن نماز پڑھتے، پھر نماز کے بعد خطبہ دیتے تھے۔

نماز جنازہ کا مسنون طریقہ

جتنی جلدی ہو سکے میت کو غسل، کفن کے بعد چار تکبیروں کے ساتھ نماز جنازہ کا اہتمام کیا جائے، پہلی تکبیر کے بعد ہاتھ باندھ کر ثناء پڑھے، دوسری تکبیر کے بعد ہاتھ اٹھائے بغیر درود شریف پڑھے اور تیسری تکبیر کے بعد میت کے لیے دُعا مانگے اور چوتھی تکبیر کے بعد سلام پھیر دے۔

عن ابی ہریرۃ رضی اللہ عنہ قال قال نبی صلی اللہ علیہ والہ وسلم الی اصحابہ النجاشی ثم تقدم فصفوا خلفه فکبر اربعاً. (صحیح بخاری، باب الصفوف علی الجنازة)
حضرت ابو ہریرہ رضی اللہ عنہ فرماتے ہیں کہ نبی کریم ﷺ نے اپنے صحابہ کرام رضی اللہ عنہم کو نجاشی کی وفات کی خبر دی، پھر آپ آگے بڑھے اور حضرات صحابہ کرام رضی اللہ عنہم نے آپ کے پیچھے صف بندی کی، آپ نے چار تکبیریں کہیں۔

نماز جنازہ کی چار تکبیروں پر اجماع صحابہ کرام رضی اللہ عنہم:

انکم معاشر اصحاب رسول اللہ صلی اللہ علیہ والہ وسلم متی تختلفون علی الناس یختلفون من بعدکم، ومتی تجتمعون علی امر یجتمع الناس علیہ، فانظروا امرًا تجتمعون علیہ فکانما ایقظہم فقالوا نعم ما رأیت یا امیر المؤمنین، فاشرعلینا، فقال عمر رضی اللہ عنہ بل اشيروا انتم علی، فانما أنا بشر مثلکم فتراجعوا الأمر بینہم، فأجمعوا امرہم علی أن یجعلوا التکبیر علی الجنائز، مثل التکبیر فی الأضعی والفطر، أربع تکبیرات، فأجمع امرہم علی ذلك فهذا عمر رضی اللہ عنہ قد رد الأمر فی ذلك الی أربع تکبیرات بمشورۃ اصحاب رسول اللہ صلی اللہ علیہ والہ وسلم بذلك علیہ وہم حضروا من فعل رسول اللہ صلی اللہ علیہ والہ وسلم. (سنن طحاوی، باب التکبیر علی الجنائز کم ہو؟)
حضرت عمر رضی اللہ عنہ نے حضرات صحابہ کرام رضی اللہ عنہم سے فرمایا کہ تمہیں آنحضرت ﷺ کے صحابی

ہونے کا شرف حاصل ہے اور کسی مسئلہ میں تمہارے اختلاف یا اتفاق پر بعد میں آنے والوں کا اتفاق یا اختلاف مرتب ہوگا، اس طرح حضرت عمر رضی اللہ عنہ نے ان کو اس طرف متوجہ کیا، حضرات صحابہ کرام رضی اللہ عنہم نے فرمایا کہ امیر المؤمنین آپ کی یہ رائے بڑی اچھی ہے، اس مسئلہ پر آپ اپنی رائے دیں، حضرت عمر رضی اللہ عنہ نے فرمایا بلکہ تم اپنی رائے بتلاؤ یقیناً میں بھی تمہاری طرح کا انسان ہوں، تو حضرات صحابہ کرام رضی اللہ عنہم نے باہمی غور و فکر کے بعد اس امر پر اتفاق کیا کہ جنازہ کی بھی تکبیریں چار ہیں، نماز عید الاضحیٰ و عید الفطر کی چار تکبیروں کی طرح اور اس پر سب کا اتفاق ہوا۔

عن ابراهيم قال سئل عبد الله عن التكبير على الجنائز فقال كل ذلك صنع ورايت الناس قد اجمعوا على اربع.

(مصنف ابن أبي شيبة، باب ما قالوا في التكبير على الجنائز من كبر اربعاً)
حضرت ابراہیم نخعی رضی اللہ عنہ سے منقول ہے کہ حضرت عبد اللہ بن مسعود رضی اللہ عنہ سے نماز جنازہ کی تکبیروں کے بارے میں دریافت کیا گیا تو انہوں نے فرمایا کہ اکثر صحابہ کرام رضی اللہ عنہم نے چار تکبیروں پر اتفاق ہے۔

رفع الیدین صرف پہلی تکبیر کے ساتھ کرنا:

عن أبي هريرة رضي الله عنه أن رسول الله صلى الله عليه واله وسلم كبر على جنازة فرغ يديه في أول تكبيرة ووضع اليمنى على اليسرى.

(سنن ترمذی، باب ما جاء في رفع الیدین علی الجنائز، رقم الحدیث، ۱۰۰۰)
حضرت ابو ہریرہ رضی اللہ عنہ فرماتے ہیں کہ رسول اللہ ﷺ جب نماز جنازہ پڑھتے تھے تو پہلی تکبیر کے ساتھ ہاتھ اٹھاتے تھے، پھر داہنے ہاتھ کو بائیں ہاتھ پر رکھتے تھے۔
یہی حدیث معمولی الفاظ کے فرق کے ساتھ مندرجہ ذیل کتب میں بھی مذکور ہے:

(سنن دارقطنی، باب وضع الیمنی علی الیسری و رفع الایدی عند التكبير) (مسند الشافعی، رقم الحدیث، ۵۸۵) (شرح السنة للبغوی، باب الصلاة علی الجنائز) (الأحكام الكبرى للخراط، باب الصفوف علی الجنائز و التكبير و قرأ أم)

عن ابن عباس رضی اللہ عنہ أن رسول اللہ صلی اللہ علیہ وآلہ وسلم کان یرفع یدیه علی الجنازة فی أول تکبیرة ثم لا یعود۔

(سنن دارقطنی، باب وضع الیمنی علی الیسری و رفع الایدی عند التکبیر)

حضرت عبداللہ بن عباس رضی اللہ عنہما فرماتے ہیں کہ رسول اللہ ﷺ جب نمازِ جنازہ کی پہلی تکبیر کے ساتھ ہاتھ اٹھاتے تھے، پھر اس کے بعد نہ اٹھاتے تھے۔

عن ابن عباس رضی اللہ عنہ کان یرفع یدیه فی التکبیرة الاولی ثم لا یعود یرفع بعدو کان یکبر اربعاً وروی ذلك عن ابن مسعود رضی اللہ عنہ۔

(مصنف عبدالرزاق، باب رفع یدین فی التکبیر علی الجنائز)

حضرت عبداللہ بن عباس رضی اللہ عنہما سے منقول ہے کہ وہ نمازِ جنازہ میں صرف پہلی تکبیر میں رفع الیدین کرتے تھے، بعد میں نہیں کرتے تھے اور کل چار تکبیریں کہتے تھے، اور حضرت عبداللہ بن مسعود رضی اللہ عنہما بھی ایسے ہی کرتے تھے۔

عن الحسن بن عبید اللہ أنه کان یرفع یدیه فی أول تکبیرة علی الجنازة۔

(مصنف ابن ابی شیبہ، باب فی الرجل یرفع یدیه فی التکبیر علی الجنازة)

حضرت حسن بن عبید اللہ سے مروی ہے کہ وہ نمازِ جنازہ میں (صرف) پہلی تکبیر میں رفع الیدین کرتے تھے۔

جميع الزهری قال رأیت ابراهیم اذا صلی علی الجنازة رفع یدیه فکبر ثم لا یرفع یدیه فیما بقی وکان یکبر اربعاً۔

(مصنف ابن ابی شیبہ، باب فی الرجل یرفع یدیه فی التکبیر علی الجنازة)

امام زہری رضی اللہ عنہ فرماتے ہیں کہ میں نے ابراہیم نخعی رضی اللہ عنہ کو دیکھا ہے کہ وہ نمازِ جنازہ پڑھتے تو وہ پہلی تکبیر کے ساتھ ہاتھ اٹھاتے، پھر باقی تکبیروں میں ہاتھ نہ اٹھاتے، اور آپ رضی اللہ عنہ چار تکبیریں کہتے تھے۔

عن موسى بن دهقان قال رايت ابا بن عثمان يصل على الجنازة فكبر اربعاً
يرفع يديه في اول التكبيرة. (جزء رفع اليدين للبغاري برقم الحديث ۱۸۶)

حضرت موسیٰ بن دہقان رضی اللہ عنہ کہتے ہیں کہ میں نے امیر مدینہ ابا بن عثمان رضی اللہ عنہ کو دیکھا
کہ انہوں نے نماز جنازہ پڑھایا، چار تکبیریں کہیں اور پہلی تکبیر میں رفع الیدین کیا۔

اکابر علمائے اہلحدیث سے تائیدات:

علامہ وحید الزمان رضی اللہ عنہ لکھتے ہیں کہ:

ولا يرفع يديه الا في التكبيرة الاولى. (نزل الأبرار، صفحہ ۱۴۲)

نماز جنازہ میں صرف پہلی تکبیر کے علاوہ ہاتھ نہ اٹھائے۔

علامہ شوکانی رضی اللہ عنہ لکھتے ہیں کہ:

پہلی تکبیر کے علاوہ رفع الیدین کے بارے میں نبی کریم صلی اللہ علیہ وسلم سے کوئی ایسی حدیث ثابت نہیں جو
دلیل بننے کے قابل ہو، لہذا مناسب یہ ہے کہ نماز جنازہ میں صرف پہلی تکبیر کے وقت ہی رفع
الیدین کرنے پر اقتصار کیا جائے۔ (بیل الاوطار، باب القراءة والصلاة صل رسول الله ﷺ فيها)
پہلی تکبیر کے بعد حمد و ثناء کرنا اور دوسری تکبیر کے بعد درود شریف پڑھنا:

عن سعيد بن أبي سعيد المقبري عن أبيه أنه سأل أبا هريرة رضي الله عنه
كيف تصلي على الجنازة فقال ابو هريرة رضي الله عنه أنا لعبر الله اخبرك
اتبعها من أهلها فاذا وضعت كبرت وحمدت الله وصليت على نبيه ثم أقول:
اللهم انه عبدك وابن عبدك وابن... الخ۔

حضرت سعید کے والد نے حضرت ابو ہریرہ رضی اللہ عنہ سے پوچھا کہ آپ صلی اللہ علیہ وسلم نماز جنازہ کیسے
پڑھتے تھے، حضرت ابو ہریرہ رضی اللہ عنہ نے فرمایا کہ بخدا میں تمہیں بتاتا ہوں، میں اس کے گھر سے
اس کے ساتھ چلوں گا، جب جنازہ رکھ دیا جائے تو میں تکبیر کہہ کر حمد و ثناء اور نبی کریم صلی اللہ علیہ وسلم پر
درود شریف پڑھ کر یہ دعا پڑھوں گا: اللهم انه عبدك وابن عبدك وابن... الخ۔

تیسری تکبیر کے بعد دُعا پڑھنا:

عن أبي سلمة بن عبد الرحمن أن رسول الله صلى الله عليه وآله وسلم كان يقول في الدعاء للميت: اللهم اغفر لحينا وميتنا وصغيرنا وكبيرنا وذكُرنا وأنثانا وغائبنا وشاهدنا اللهم من أحييته منا فأحيه على الإسلام ومن توفيته منا فتوفه على الإيمان وبه نأخذ. (مصنف عبد الرزاق باب القراءة والدعاء في الصلاة على الميت) حضرت ابو سلمہ بن عبد الرحمن رضی اللہ عنہ فرماتے ہیں کہ رسول اللہ ﷺ میت کے لیے دُعا فرماتے تو پڑھتے اللهم اغفر لحينا وميتنا وصغيرنا.... الخ۔

یہی حدیث معمولی الفاظ کے فرق کے ساتھ مندرجہ ذیل کتب میں بھی مذکور ہے:

(سنن ابن ماجہ، باب ماجاء في الدعاء في الصلاة على) (مصنف ابن أبي شيبة، باب ما قالوا في الصلاة على الجنائز وما ذكر) (مسند احمد، رقم الحديث ۸۸۰۹) (سنن ابو داؤد، باب الدعاء للميت) (سنن ترمذی، باب ما يقول في الصلاة على الميت) (سنن الکبریٰ للبیہقی، باب الدعاء للميت في صلاة الجنائز)

چوتھی تکبیر کے بعد سلام پھیرنا:

قال النبي صلى الله عليه وآله وسلم صلوا على النجاشي سماها صلوة ليس فيها ركوع ولا سجود ولا يتكلم فيها تكبير وتسليم. (صحيح بخاری، باب سنة الصلوة على الجنائز) نبی کریم ﷺ نے فرمایا کہ نجاشی پر نماز جنازہ پڑھو، یہاں آپ ﷺ نے اس کو نماز فرمایا جس میں رکوع و سجود نہیں ہے اور اس میں گفتگو کی اجازت بھی نہیں ہے، بس اس میں تکبیرات ہیں اور (آخر میں) سلام پھیرنا ہے۔

عن أشعث عن الشعبي قال في التكبيرة الأولى يبدأ بحمد الله والثناء عليه والثانية صلاة على النبي صلى الله عليه وسلم والثالثة دعاء للميت والرابعة للتسليم. (مصنف ابن أبي شيبة، باب ما يبدأ به بالتكبيرة الأولى في الصلاة عليه) (مصنف عبد الرزاق، باب القراءة والدعاء في الصلاة على الميت)

امام شعبی رضی اللہ عنہ فرماتے ہیں کہ نمازِ جنازہ میں پہلی تکبیر میں اللہ کی حمد و ثناء سے ابتداء کرے، دوسری تکبیر کے بعد نبی کریم صلی اللہ علیہ وسلم درود شریف پڑھے، تیسری تکبیر کے بعد میت کے لیے دُعا کرے اور چوتھی تکبیر کے بعد سلام پھیرے۔

عن ابراهيم النخعي قال الاولى الثناء على الله والثانية صلوة على النبي صلى الله عليه واله وسلم والثالثة دعاء للبيت والربعة سلام تسلم.

(کتاب الآثار للامام محمد، باب الصلوة على الجنازة)

حضرت ابراہیم نخعی رضی اللہ عنہ فرماتے ہیں کہ نمازِ جنازہ میں پہلی تکبیر کے بعد اللہ کی حمد و ثناء، دوسری تکبیر کے بعد نبی کریم صلی اللہ علیہ وسلم پر درود، تیسری تکبیر کے بعد میت کے لیے دُعا اور چوتھی تکبیر کے بعد سلام پھیرا جاتا ہے۔

عن عبد الله رضى الله عنه قال....التسليم على الجنازة مثل التسليم في الصلاة. (سنن الكبرى للبيهقي، باب من قال يسلم عن يمينه وعن شماله)

حضرت عبداللہ بن مسعود رضی اللہ عنہ فرماتے ہیں کہ جنازے کا سلام دوسری نمازوں کے سلام کی طرح ہے۔

عن ابراهيم الهجري قال أمنا عبد الله بن أبي أوفى رضى الله عنه على جنازة ابنته فكبر أربعاً فبكت ساعة حتى ظننا أنه سيكبر خمساً ثم سلم عن يمينه وعن شماله. (سنن الكبرى للبيهقي، باب من قال يسلم عن يمينه وعن شماله)

حضرت عبداللہ بن اوفی رضی اللہ عنہ نے اپنی بیٹی کا جنازہ پڑھایا اور چار تکبیریں کہیں، پھر اپنے دائیں طرف اور بائیں طرف سلام پھیرا۔

نمازِ جنازہ میں قرأتِ قرآن منع ہے:

نمازِ جنازہ دراصل میت کے لیے دُعا ہے، اس لیے نمازِ جنازہ میں قرآن کا پڑھنا ثابت نہیں

ہے، ہاں البیت بطور حمد و ثناء کے ثناء کی جگہ فاتحہ پڑھے تو مضائقہ نہیں۔

عن أبي هريرة رضي الله عنه قال قال رسول الله صلى الله عليه وآله وسلم إذا صليتم على البيت فأخلصوا له الدعاء. (سنن ابو داؤد، باب الدعاء للبيت)
حضرت ابو ہریرہ رضی اللہ عنہ سے روایت ہے کہ رسول اللہ ﷺ نے فرمایا کہ جب تم میت پر نماز جنازہ پڑھو تو اخلاص کے ساتھ دُعا کرو۔

عن عبد الله بن مسعود رضي الله عنه ان النبي صلى الله عليه وآله وسلم لم يؤقت قولاً ولا قراءة. (المغنی لابن قدامه، صفة صلاة الجنائز)
حضرت عبد اللہ بن مسعود رضی اللہ عنہ فرماتے ہیں کہ نبی کریم ﷺ نے (نماز جنازہ) میں کوئی خاص دُعا اور قراۃ مقرر نہیں فرمائی۔

عن مالك عن نافع أن عبد الله بن عمر رضي الله عنه كان لا يقرأ في الصلاة على الجنائز. (موطا امام مالك، باب ما يقول المصل على الجنائز)
حضرت نافع رضی اللہ عنہ فرماتے ہیں کہ حضرت ابن عمر رضی اللہ عنہما نماز جنازہ میں قراۃ نہیں کرتے تھے۔
عن رجال من أهل العلم عن عمر بن الخطاب و علي بن ابي طالب و عبد الله ابن عمر و عبید بن فضالہ و ابي هريرة و جابر بن عبد الله و وائل بن الاسقع و اسالم بن عبد الله و ابن المسيب و ربیعة و عطاء و یحییٰ بن سعید انہم لم یکنوا یقرؤن فی الصلاة علی البیت. (المدونة الكبرى، کتاب الجنائز، باب القراءة علی الجنائز)
اہل علم میں سے حضرت عمر بن خطاب، حضرت علی بن ابی طالب، حضرت عبد اللہ بن عمر، حضرت عبید بن فضالہ، حضرت ابو ہریرہ، حضرت جابر بن عبد اللہ، حضرت وائل بن اسقع رضی اللہ عنہم اور حضرت سالم بن عبد اللہ، حضرت ابن المسيب، حضرت ربیعة، حضرت عطاء، حضرت یحییٰ بن سعید رضی اللہ عنہم ان تمام حضرات کا معمول بغیر قراۃ کے نماز جنازہ پڑھنے کا تھا۔

نماز جنازہ آہستہ پڑھنا مسنون ہے:

عن ابو امامة بن سهل أنه اخبره رجل من أصحاب النبي صلى الله عليه وسلم أن السنة في الصلاة على الجنازة أن يكبر الامام ثم يقرأ بفاتحة الكتاب بعد التكبيرة الأولى سرا في نفسه ثم يصلي على النبي صلى الله عليه وسلم ويخلص الدعاء للجنازة في التكبيرات لا يقرأ في شيء منهن ثم يسلم سرا في نفسه. (سنن الكبرى للبيهقي، باب ما جاء في الدعاء في الصلاة على الجنازة)

حضرت ابو امامہ بن سہل رضی اللہ عنہ فرماتے ہیں کہ مجھے نبی کریم صلی اللہ علیہ وسلم کے صحابی نے خبر دی کہ نماز جنازہ کی سنت نبوی صلی اللہ علیہ وسلم میں سے ہے کہ جب امام تکبیر کہے تو پہلی تکبیر کے بعد (بطور ثناء) سورۃ فاتحہ دل میں آہستہ پڑھو، پھر نبی کریم صلی اللہ علیہ وسلم پر درود پڑھو، پھر میت کے لیے اخلاص کے ساتھ دُعا کرو، تکبیرات میں خالص دُعا کرے اور اس کے علاوہ کچھ قرآن نہ کرے، پھر آہستہ سلام پھیرے۔

عن جابر رضى الله عنه قال ما اباح لنا رسول الله صلى الله عليه واله وسلم ولا ابو بكر ولا عمر رضى الله عنهم في شئ ما اباحوا في الصلوة على الميت.

(سنن ابن ماجه، باب ما جاء في الدعاء في الصلوة على الجنازة)

حضرت جابر رضی اللہ عنہ فرماتے ہیں کہ رسول اللہ صلی اللہ علیہ وسلم، حضرت ابو بکر رضی اللہ عنہ اور حضرت عمر رضی اللہ عنہ نے ہمارے لیے نماز جنازہ میں کوئی چیز مقرر نہیں فرمائی۔

فائدہ: اس حدیث کی شرح فرماتے ہوئے حافظ ابن حجر عسقلانی رضی اللہ عنہ فرماتے ہیں کہ:

والذی وقفت علیہ باحای جہر فاللہ اعلم. (تلخیص الحبیر لابن حجر، رقم الحدیث ۱۷۱،) جہاں تک میری معلومات ہے تو اس حدیث میں باح کا معنی جہر ہے (یعنی نماز جنازہ میں کوئی چیز بلند آواز سے نہیں پڑھی)۔

نمازی کے لیے ضروری ہدایات

ایسے کمرے میں نماز پڑھنا جائز نہیں جہاں تصویر لٹکی ہو:

عن مقسم قال قال ابن عباس رضی اللہ عنہ لا تصل فی بیت فیہ تماثل۔
(مصنف ابن ابی شیبہ، باب الصلاة فی البیت فیہ تماثل)

حضرت ابن عباس رضی اللہ عنہما فرماتے ہیں کہ ایسے کمرے میں نماز نہ پڑھو جس میں تصاویر ہوں۔
امام کو چاہیے کہ مختصر نماز پڑھائے:

عن ابی ہریرۃ رضی اللہ عنہ أن النبی صلی اللہ علیہ والہ وسلم قال اذا أم احدکم الناس فلیخفف فان فیہم الصغیر والکبیر والصعیف والبریض فاذا صلی وحده فلیصل کیف شاء۔ (صحیح مسلم، باب الامر الائمہ بتخفیف الصلوۃ)
حضرت ابو ہریرہ رضی اللہ عنہ سے روایت ہے کہ نبی کریم ﷺ نے فرمایا تم میں سے کوئی لوگوں کا امام بنے تو نماز ہلکی پڑھائے چونکہ نمازیوں میں بچے بوڑھے کمزور اور بیمار لوگ بھی ہوتے ہیں البتہ اکیلا پڑھے تو جیسے چاہے پڑھے۔

عن مالک بن عبد اللہ قال غزوت مع رسول اللہ صلی اللہ علیہ والہ وسلم فلم أصل خلف امام کان أخف صلاة فی البکتوبة منه۔

(مصنف ابن ابی شیبہ، باب التخفیف فی الصلاة من کان یخففها)
حضرت مالک بن عبد اللہ رضی اللہ عنہ فرماتے ہیں کہ میں نے رسول اللہ ﷺ کے ساتھ ایک غزوہ میں شرکت کی، میں نے کسی فرض نماز کو حضور ﷺ سے زیادہ مختصر پڑھانے والا امام نہیں دیکھا۔
عن انس رضی اللہ عنہ قال کان النبی صلی اللہ علیہ والہ وسلم أخف الناس صلاة فی تمام۔ (صحیح مسلم، باب الامر الائمہ بتخفیف الصلوۃ)
حضرت انس رضی اللہ عنہ فرماتے ہیں کہ نبی کریم ﷺ تمام لوگوں میں سب سے زیادہ مختصر اور مکمل نماز پڑھانے والے تھے۔

پہلو (کوکھ) پر نماز میں ہاتھ رکھنا منع ہے:

عن ابی ہریرۃ رضی اللہ عنہ قال نہی رسول اللہ صلی اللہ علیہ والہ وسلم أن

يصلى الرجل مختصراً. (صحیح بخاری، باب الحضر فی الصلاة)
حضرت ابو ہریرہ رضی اللہ عنہ سے روایت ہے کہ رسول اللہ ﷺ نے منع فرمایا کہ آدمی نماز پڑھے اور وہ پہلو پر ہاتھ رکھے ہوئے ہو۔

مقتدی کا کسی بھی رکن میں امام سے سبقت نہ کرنا:

عن أنس رضي الله عنه صلى بنا رسول الله صلى الله عليه واله وسلم ذات يوم فلما قضى الصلوة أقبل علينا بوجهه فقال أيها الناس اني امامكم فلا تسبقوني بالركوع ولا بالسجود ولا بالقيام ولا بالانصراف.

(صحیح مسلم، باب تحریم سبق الامام برکوع او سجود ونحوہما)
حضرت انس رضی اللہ عنہ فرماتے ہیں کہ ایک دن رسول اللہ ﷺ نے ہمیں نماز پڑھائی جب نماز مکمل کی تو ہماری طرف متوجہ ہوئے اور فرمایا اے لوگو! میں تمہارا امام ہوں لہذا تم لوگ رکوع، سجدہ، قیام اور نماز ختم کرنے میں مجھ سے سبقت نہ کیا کرو۔

دوران نماز آنکھیں بند نہ کرنا:

عن ابن عباس رضي الله عنه قال قال رسول الله صلى الله عليه واله وسلم اذا قام أحدكم في الصلوة فلا يغمض عينيه. (المعجم الكبير للطبرانی، رقم الحديث ۱۰۰۹۳)
حضرت عبداللہ بن عباس رضی اللہ عنہما سے روایت ہے کہ رسول اللہ ﷺ نے فرمایا جب تم میں سے کوئی نماز کے لیے کھڑا ہو تو دوران نماز اپنی آنکھوں کو بند نہ کرے۔

عن مجاهد وقتادة أنها كانا يكرهان تغبيض العينين في الصلوة.

(مصنف عبد الرزاق، باب الرجل يصلی وهو مغضب عينيه)
حضرت مجاہد رضی اللہ عنہ اور حضرت قتادہ رضی اللہ عنہما نماز میں آنکھوں کو بند کرنے کو مکروہ خیال کرتے تھے۔

نماز میں ادھر ادھر دیکھنا منع ہے:

عن عائشة رضي الله عنه قالت سألت رسول الله صلى الله عليه واله وسلم عن الالتفات في الصلاة فقال هو اختلاس يختلسه الشيطان من صلاة العبد.
(صحیح بخاری، باب الالتفات فی الصلاة)

حضرت عائشہ رضی اللہ عنہا فرماتی ہیں میں نے رسول اللہ ﷺ سے نماز میں ادھر ادھر دیکھنے کے متعلق پوچھا تو آپ ﷺ نے فرمایا یہ شیطان کا حصہ ہے جسے وہ بندہ کی نماز میں سے اچک لیتا ہے۔

بیت الخلاء کی حاجت میں نماز پڑھنا مکروہ ہے:

عن عبد الله بن الأرقم عن النبي صلى الله عليه وآله وسلم قال إذا حضرت الصلاة وأراد الرجل الخلاء فابدأ بالخلاء۔

(سنن ابوداؤد، باب ایصلی الرجل وهو حافق) (سنن ترمذی، باب ماجاء اذا قیمت الصلوة) حضرت عبد اللہ بن ارقم رضی اللہ عنہ سے روایت ہے کہ نبی اکرم ﷺ نے فرمایا جب نماز کا وقت ہو جائے اور آدمی بیت الخلاء میں جانا چاہے تو اسے بیت الخلاء میں پہلے جانا چاہیے۔

شدت بھوک کی حاجت میں نماز پڑھنا مکروہ ہے:

عن عائشة رضی اللہ عنہا قالت انی سمعت رسول اللہ صلی اللہ علیہ وآلہ وسلم یقول لا صلوة بحضرة الطعام ولا وهو یدافعه الا خبثان۔

(صحیح مسلم، باب کراهیة الصلوة بحضرة الطعام)

حضرت عائشہ رضی اللہ عنہا فرماتی ہیں میں نے رسول اللہ ﷺ کو یہ فرماتے ہوئے سنا کہ نماز کامل نہیں ہوتی اس صورت میں کہ کھانا سامنے ہو یا جب بیت الخلاء کی حاجت محسوس ہو رہی ہو۔

توجہ منتشر کرنے والے کپڑے پہن کر نماز پڑھنا مکروہ ہے:

عن عائشة رضی اللہ عنہا أن النبی صلی اللہ علیہ وآلہ وسلم صلی فی خمیصة لها أعلام فقال شغلتنی أعلام هذا فاذهبوا الی أبی جهم (عامر بن حذیفہ)

رضی اللہ عنہ) وأتوا بابنجانیتہ۔ (صحیح مسلم، باب کراهیة الصلوة ثوب له)

حضرت عائشہ رضی اللہ عنہا فرماتی ہیں ایک مرتبہ نبی کریم ﷺ نے ایسا کپڑا لے کر نماز پڑھی جس پر نقش و نگار تھے نماز کے بعد آپ ﷺ نے فرمایا یہ لے جا کر عامر بن حذیفہ رضی اللہ عنہ کو دے دو کہ اس کپڑا کے نقوش نے میری توجہ منتشر کر دی ہے۔

کپڑا، رومال، چادر وغیرہ لٹکا کر نماز پڑھنا منع ہے:

عن أبي هريرة رضي الله عنه قال نهى رسول الله صلى الله عليه وآله وسلم عن السدل في الصلاة. (سنن ترمذی باب ما جاء في كراهية السدل الصلاة)
حضرت ابو ہریرہ رضی اللہ عنہ سے روایت ہے کہ رسول اللہ ﷺ نے کپڑا، وغیرہ لٹکا کر نماز پڑھنے سے منع فرمایا۔

بغیر عذر بیٹھ کر نماز نہ پڑھنا چاہیے:

عن عبد الله بن عمرو رضي الله عنه قال بلغني أن النبي صلى الله عليه وآله وسلم قال صلاة الرجل جالساً نصف الصلاة قال فدخلت على النبي صلى الله عليه وآله وسلم وهو يصلي جالساً فقلت يا رسول الله صلى الله عليه وآله وسلم أنت تصلي جالساً قال أجل ولكني لست كأحد منكم. (صحیح مسلم، باب جواز النافلة قائماً وقاعداً)
حضرت عبد اللہ بن عمرو رضی اللہ عنہ سے روایت ہے کہ نبی کریم ﷺ نے لوگوں کو بیٹھ کر نماز پڑھتے دیکھا تو فرمایا بیٹھ کر نماز پڑھنے والے کی نماز آدمی ہے (اجر کے اعتبار سے) کھڑے ہو کر نماز پڑھنے والے سے۔

فرائض کے بعد نوافل کے لیے جگہ بدل کر نماز پڑھنا افضل ہے:

عن أبي هريرة رضي الله عنه عن النبي صلى الله عليه وآله وسلم قال أيعجز احدكم اذا صلى ان يتقدم أو يتأخر أو عن يمينه أو عن شماله يعني السبحة.

(سنن ابن ماجہ، باب ما جاء في صلاة النافلة حيث تصلى، رقم الحديث، ۱۴۲۶)

حضرت ابو ہریرہ رضی اللہ عنہ سے روایت ہے کہ نبی کریم ﷺ نے فرمایا جب تم میں سے کوئی (جماعت کے بعد) نفل پڑھنے لگے تو اس بات سے عاجز ہوتا ہے کہ آگے بڑھ جائے یا پیچھے ہٹ جائے یا دائیں بائیں ہو جائے۔

عن عبد الله الاسدي قال سمعت علياً رضي الله عنه يقول ان من السنة اذا سلم الامام ان لا يقوم في موضعه الذي صلى فيه فيصل تطوعاً حتى ينصرف

أو يتحول أو يفصل بكلام. (سنن دارقطنی، باب من يصلح أن يقوم خلف الامام) حضرت علی رضی اللہ عنہ فرماتے ہیں کہ سنت (نبویہ ﷺ) کے احکام میں یہ بات شامل ہے کہ جب امام سلام پھیر دے تو جس جگہ کسی شخص نے فرض ادا کئے ہوں وہ اسی جگہ نوافل ادا نہ کرے، بلکہ وہاں سے کچھ ہٹ کر ایک طرف ہو کے یاد درمیان میں کچھ گفتگو کر کے نوافل ادا کرے۔

دوران نماز پیشانی کو صاف کرنا منع ہے:

عن أبي هريرة رضي الله عنه أن رسول الله صلى الله عليه وآله وسلم قال أن من الجفای أن يكثر الرجل مسح جبهته قبل الفراغ من صلاته. (سنن ابن ماجہ، باب ما يكره في الصلوة) (سنن الكبرى للبيهقي، باب لا يمسح وجهه من التراب في الصلاة حتى يسلم) حضرت ابو ہریرہ رضی اللہ عنہ سے روایت ہے کہ رسول اللہ ﷺ نے فرمایا ظلم جہالت اور گنوار پن کی بات ہے کہ آدمی نماز سے فارغ ہونے سے پہلے بار بار پیشانی کو صاف کرے۔

مسجد میں اور دوران نماز انگلیاں چٹخانا مکروہ ہے:

عن مولی لأبي سعيد الخدري رضي الله عنه أنه كان مع أبي سعيد الخدري رضي الله عنه وهو مع رسول الله صلى الله عليه وآله وسلم جالس قال فدخل النبي صلى الله عليه وآله وسلم المسجد فرأى رجلا جالسا وسط المسجد مشبكا أصابعه يحدث نفسه قال فأوما إليه النبي صلى الله عليه وآله وسلم فلم يفطن فالتفت الى أبي الخدري رضي الله عنه فقال صلى أحدكم فلا يشبكن بين أصابعه فان التشبك من الشيطان وان أحدكم لا يزال في صلاة ما دام في المسجد حتى يخرج منه. (مصنف ابن أبي شيبة، باب من كره أن يشبك الأصابع في الصلاة في المسجد) حضرت ابو سعید خدری رضی اللہ عنہ فرماتے ہیں کہ وہ ایک مرتبہ رسول اللہ ﷺ کے ساتھ تھے، آپ مسجد میں داخل ہوئے تو ایک آدمی کو دیکھا جو مسجد کے درمیان بیٹھا ہوا انگلیوں کو چٹخا رہا تھا اور اپنے آپ سے باتیں کر رہا تھا، آپ ﷺ نے اسے اشارہ سے منع فرمایا، لیکن وہ نہ سمجھا، پھر آپ ﷺ نے حضرت ابو سعید خدری رضی اللہ عنہ کی طرف متوجہ ہو کر فرمایا کہ جب تم میں سے کوئی نماز پڑھے تو اپنی انگلیوں کو نہ چٹخائے، کیونکہ انگلیوں کو ایک دوسرے میں

داخل کرنا شیطان کی طرف سے ہے، تم اس وقت تک نماز میں ہوتے ہو جب تک مسجد میں ہوتے ہو۔

عن علي رضي الله عنه أن رسول الله صلى الله عليه وآله وسلم قال لا تفقع أصابعك وانت في الصلوة. (سنن ابن ماجه، باب ما يكره في الصلوة)

حضرت علی رضی اللہ عنہ سے روایت ہے کہ رسول اللہ ﷺ نے فرمایا نماز میں انگلیاں مت چٹخاؤ۔

عن معاذ رضي الله عنه قال أن رسول الله صلى الله عليه وآله وسلم قال الضاحك في الصلاة والملتفت والمتفقع أصابعه بمنزلة واحدة.

(سنن الكبرى للبيهقي، باب كراهية تفقيع الأصابع في الصلاة)

حضرت معاذ رضی اللہ عنہ سے روایت ہے کہ رسول اللہ ﷺ نے فرمایا کہ نماز میں ہنسا، ادھر ادھر دیکھنا اور انگلیاں چٹخنا سب ایک جیسے ہیں (یعنی یہ سب کام منع ہیں)۔

دوران نماز منہ ڈھانچنا منع ہے:

عن أبي هريرة رضي الله عنه أن رسول الله صلى الله عليه وآله وسلم نهى عن السدل في الصلاة وأن يغطي الرجل فاه. (سنن ابو داؤد، باب السدل في الصلاة)

حضرت ابو ہریرہ رضی اللہ عنہ سے روایت ہے کہ رسول اللہ ﷺ نے نماز میں منہ ڈھانچنے سے منع فرمایا ہے۔

دوران نماز تھوک اور ریخت نکالنا مکروہ ہے:

عن عدی بن ثابت عن أبيه عن جده عن النبي صلى الله عليه وآله وسلم قال البزاق والمخاط والحيض والنعاس في الصلاة من الشيطان.

(سنن ابن ماجه، باب ما يكره في الصلوة)

حضرت عدی بن ثابت رضی اللہ عنہ اپنے دادا سے روایت کرتے ہیں کہ نبی کریم ﷺ نے فرمایا نماز میں تھوکنا، ریخت نکالنا، حیض و نفاس شیطان کی طرف سے ہیں۔

دوران نماز جمائی کو حتی الوسع روکنا چاہیے:

عن أبي سعيد الخدري رضي الله عنه قال قال رسول الله صلى الله عليه وآله

وسلم اذا تشاء بأحدكم في الصلوة فليكظم ما استطاع فان الشيطان يدخل.
(صحیح مسلم، باب تشیت العاطس ولکراهیة التشاوب)
حضرت ابو سعید خدری رضی اللہ عنہ روایت کرتے ہیں کہ رسول اللہ ﷺ نے فرمایا جب تم میں سے کسی کو جمائی آئے تو جہاں تک ممکن ہو سکے اس کو روکے ورنہ اپنا ہاتھ منہ پر رکھ لے اور آواز نہ نکالے کیونکہ اس پر شیطان ہنستا ہے۔

عن أبي هريرة رضي الله عنه عن رسول الله صلى الله عليه وآله وسلم قال
التشاوب من الشيطان فاذا تشاوب أحدكم فليكظم ما استطاع.

(سنن الكبرى للبيهقي، باب كراهية التشاوب في الصلاة وغيرها وما يؤمر به عند ذلك)
حضرت ابو ہریرہ رضی اللہ عنہ روایت کرتے ہیں کہ رسول اللہ ﷺ نے فرمایا جب تم میں سے کسی کو جمائی آئے تو جہاں تک ممکن ہو سکے اس کو روکے کیونکہ جمائی شیطان کی طرف سے ہوتی ہے۔
دوران نماز حدث ہو جائے تو وضو کے لیے کیسے نکلنے کا طریقہ:

عن عائشة رضي الله عنها قالت قال رسول الله صلى الله عليه وآله وسلم
قال اذا صلى أحدكم فأحدث فليمسك على أنفه ثم لينصرف. (سنن ابن ماجه
باب ما جاء فيمن احدث في الصلوة كيف ينصرف) (المستدرک للحاکم، رقم الحدیث ۹۶۱)
حضرت عائشہ رضی اللہ عنہا فرماتی ہیں کہ رسول اللہ ﷺ نے فرمایا جب تم میں سے کسی کو نماز میں حدث ہو جائے تو ناک تھامے واپس ہو جائے۔

دوران نماز موذی جانور کو مارنا درست ہے (مگر عمل کثیر نہ ہو):

عن أبي هريرة رضي الله عنه قال قال رسول الله صلى الله عليه وآله وسلم
أقتلوا الاسودين في الصلوة الحية والعقرب.

(سنن ترمذی، باب ما جاء في قتل الاسودين في الصلاة) (سنن ابوداؤد، باب العمل في الصلوة)
حضرت ابو ہریرہ رضی اللہ عنہ سے روایت ہے کہ رسول اللہ ﷺ نے فرمایا اگر نماز میں سانپ بچھو آجائے تو اسے قتل کر دیا کرو۔

غلبہ نیند میں نماز پڑھنا منع ہے:

عن عائشة رضی اللہ عنہا أن النبی صلی اللہ علیہ والہ وسلم قال اذا نفس أحدکم وهو یصلی فلیرد حتی یذهب عنه النوم فان أحدکم اذا صلی وهو ینعس لعلہ یذهب ینستغفر فیسب نفسه۔ (سنن ترمذی، باب الصلوة عند النعاس)

حضرت عائشہ رضی اللہ عنہا سے روایت ہے کہ نبی کریم ﷺ نے فرمایا جب تم کو اونگھ آئے تو ذرا سو جاؤ تا کہ نیند کا غلبہ جاتا رہے اگر اسی حالت میں نماز پڑھی تو عین ممکن ہے وہ اپنی طرف سے استغفار کرے جب کہ حقیقت میں وہ اپنے آپ کو گالی دے رہا ہو۔

بغیر ہونٹ ہلائے نماز نہیں ہوتی:

عن ابی معمر قال قلت لجناب بن الأرت أکان النبی صلی اللہ علیہ والہ وسلم یقرأ فی الظهر و العصر قال نعم قال قلت بأی شیئی کنتم تعلمون قرأته قال بأضطراب لحیتہ۔ (صحیح بخاری، باب القراءة فی العصر) (سنن ابو داؤد، باب القراءة فی الظهر)

حضرت ابو معمر رضی اللہ عنہ نے حضرت جناب بن الارت رضی اللہ عنہ سے پوچھا کہ کیا نبی کریم ﷺ ظہر عصر میں قرآن کرتے تھے حضرت جناب رضی اللہ عنہ نے فرمایا ہاں تو ابو معمر رضی اللہ عنہ سے عرض کیا کہ آپ کو کیسے معلوم ہوتا تھا کہ آپ ﷺ قرآن کر رہے ہیں؟ حضرت جناب رضی اللہ عنہ نے فرمایا آپ ﷺ کی داڑھی مبارک کے ہلنے سے معلوم ہوتا تھا کہ آپ ﷺ پڑھ رہے ہیں۔

عن مطب بن عبد اللہ قال تما روا فی القراءة فی الظهر و العصر فأرسلونی الی خارجة بن زید فقال أبی کان رسول اللہ صلی اللہ علیہ والہ وسلم یطیل القیام و یحک شفتیه فقد أعلم ان ذلك لم یکن الا لقرأته و أنا افعله۔

(طبرانی کبیر بحوالہ مجمع الزوائد القراءة فی الظهر و العصر)

حضرت مطب بن عبد اللہ رضی اللہ عنہ نے حضرت خارجہ بن زید رضی اللہ عنہ سے پوچھا کہ رسول اللہ ﷺ کی ظہر اور عصر میں قرآن کا کیسے پتہ چلتا تھا، حضرت خارجہ بن زید رضی اللہ عنہ سے روایت ہے کہ ظہر و عصر کی قرآن میں آپ ﷺ کے دونوں ہونٹ ہلتے تھے۔

جماعت کی نماز کے لیے دوڑتے ہوئے آنا منع ہے:

عن أبي هريرة رضي الله عنه قال قال رسول الله صلى الله عليه واله وسلم اذا ثوب بالصلاة فلا يسع اليها أحدكم ولكن ليس عليه السكينة والوقار صل ما أدركت واقض ما سبقك. (صحيح بخاری باب لا يسعي الى الصلوة وليالي بالسكينة والوقار) حضرت ابو ہریرہ رضی اللہ عنہ سے روایت ہے کہ رسول اللہ ﷺ نے فرمایا جس وقت تم لوگ نماز پڑھنے کے لیے آؤ تو تم لوگ نماز کے لیے دوڑتے ہوئے نہ آؤ بلکہ معمول کی رفتار کے مطابق آؤ۔

مسجد میں اپنے لیے نماز کی جگہ متعین منع ہے:

عن عبدالرحمن بن شبل رضي الله عنه قال نهى رسول الله صلى الله عليه واله وسلم عن نقرة الغراب وافتراش السبع وأن يوطن الرجل المكان في المسجد كما يوطن البعير. (سنن دارمی باب النهی عن الافتراش ونقرة الغراب) (سنن نسائی باب النهی نقرة الغراب) عبدالرحمن بن شبل رضی اللہ عنہ سے روایت ہے رسول اللہ ﷺ نے تین باتوں سے منع فرمایا 1- سجدہ میں کتوں کی طرح ٹھونگ مارنے سے 2- درندے کی طرح ہاتھ پھیلانے سے 3- (مسجد میں) جگہ متعین کرنے سے۔

اکیلے مقتدی کو امام کے دائیں طرف کھڑے ہونا چاہیے:

عن ابن عباس رضي الله عنه قال كنت عند خالتي ميمونة فجاء النبي صلى الله عليه واله وسلم بعد العشاء فصلى أربع ركعات ثم قام فقال أنام الغليم أو كلبه نحوها فقام فصلى فجئت فقمت عن يساره فأخذ بيدي فجعلني عن يمينه. (صحيح بخاری باب ميمونة المسجد والامام)

حضرت عبداللہ بن عباس رضی اللہ عنہما فرماتے ہیں کہ ایک رات میں اپنی خالہ میمونہ رضی اللہ عنہا کے پاس عشاء کے بعد نبی کریم ﷺ کے ساتھ آیا تو آپ ﷺ نے چار رکعت نماز پڑھی، پھر کھڑے ہوئے تو آپ ﷺ نے فرمایا کہ بچہ سو گیا ہے؟ یا آپ ﷺ نے اس طرح کی کوئی بات فرمائی، پھر آپ ﷺ کھڑے ہو کر نماز پڑھنے لگے تو میں آپ ﷺ کے بائیں طرف

جا کر کھڑا ہو گیا، آپ ﷺ نے میرا ہاتھ پکڑ کر مجھے اپنی دائیں جانب کھڑا کر لیا۔
نماز میں کپڑوں اور بالوں کو نہ سمیٹنا:

عن ابن عباس رضي الله عنه قال قال النبي صلى الله عليه واله وسلم أمرت
أن لا أكف شعراً ولا ثوباً. (صحيح بخاری باب لا يكف ثوبه في الصلوة)
حضرت عبداللہ بن عباس رضی اللہ عنہما سے روایت ہے کہ نبی کریم ﷺ نے فرمایا کہ مجھے حکم ہوا ہے
کہ میں کپڑے اور بال نہ سمیٹوں۔

آستین یا ٹمبھن کے گلے کو نماز میں ہوا حاصل کرنے کیلئے حرکت دینا مکروہ ہے:

عن عبد الله بن مسلم بن يسار عن أبيه أنه كره التروح في الصلاة.

(مصنف ابن أبي شيبة باب من كره ذلك يعني التروح في الصلاة)
حضرت مسلم بن یسار رضی اللہ عنہ اپنے والد سے روایت کرتے ہیں کہ انہوں نے دوران نماز
(کپڑوں کے ذریعے سے) ہوا جھلنے کو مکروہ قرار دیا ہے۔

عن ابراهيم بنه كره التروح في الصلاة.

(مصنف ابن أبي شيبة باب من كره ذلك يعني التروح في الصلاة)
حضرت ابراہیم رضی اللہ عنہ دوران نماز (کپڑوں کے ذریعے سے) ہوا جھلنے کو مکروہ سمجھتے تھے۔

عن ابراهيم النخعي أنه كان يكره أن يتروح في الصلوة يعني بثوبه من الحر.

(مصنف عبدالرزاق باب التروح في الصلاة)
حضرت ابراہیم نخعی رضی اللہ عنہ اور عطاء رضی اللہ عنہ سے روایت ہے کہ یہ حضرات نماز میں گرمی کی وجہ سے
کپڑے وغیرہ سے ہوا حاصل کرنے کو مکروہ سمجھتے تھے۔

فرائض کے بعد امام کا فوراً اٹھ جانے میں حرج نہیں:

عن عقبه رضي الله عنه قال صليت ورائي النبي صلى الله عليه واله وسلم
بالمدينة العصر فسلم ثم قام مسرعاً فتخطى رقاب الناس الى بعض حجر نسائه.
(صحيح بخاری باب الاذان ثم الحديث ۸۰۸)

حضرت عقبہ بن عامر رضی اللہ عنہ فرماتے ہیں کہ ہم نے نبی کریم ﷺ کے پیچھے مدینہ میں نماز پڑھی

تو آپ ﷺ سلام پھیرتے ہی لوگوں کی گردنیں پھاندتے ہوئے اپنی زوجہ مطہرہ کے حجرہ میں چلے گئے۔

مقتدی امام سے پہلے سجدہ سے سر نہ اٹھائے:

عن ابی ہریرۃ رضی اللہ عنہ قال قال رسول اللہ صلی اللہ علیہ والہ وسلم أما یحشی الذی یرفع رأسہ قبل الامام أن یحول اللہ رأسہ رأس حمار۔

(صحیح بخاری، باب اثر من رفع رأسہ قبل الامام)

حضرت ابو ہریرہ رضی اللہ عنہ سے روایت ہے کہ رسول اللہ ﷺ نے فرمایا کیا وہ شخص ڈرتا نہیں کہ جو اپنا سر امام سے پہلے اٹھائے کہ اس کا سر یا صورت کو گدھے کی صورت کی طرح بنا دیا جائے۔

امام کا مقتدیوں کو چھوڑ کر خاص اپنے لیے دُعا مانگنا منع ہے:

عن ثوبان رضی اللہ عنہ قال قال رسول اللہ صلی اللہ علیہ والہ وسلم لا یؤم عبد فیخص نفسه بدعوة دونہم فان فعل فقد خانہم۔

(سنن ابن ماجہ، باب ولا یخص الامام نفسه بالدعاء)

حضرت ثوبان رضی اللہ عنہ سے روایت ہے کہ رسول اللہ ﷺ نے فرمایا جو شخص امام ہو وہ مقتدیوں کو چھوڑ کر خاص اپنے لیے دُعا نہ کرے اگر ایسا کیا تو اس نے مقتدیوں کے ساتھ خیانت کی۔

نماز کے بعد امام دائیں بائیں دونوں طرف رخ کر کے بیٹھ سکتا ہے:

عن الاسود عن عبد اللہ رضی اللہ عنہ قال لا یجعل أحدکم للشیطان نصیباً من صلاتہ یری أن حقاً علیہ أن لا ینصرف الا عن یمینہ لقد رأیت رسول اللہ صلی اللہ علیہ والہ وسلم کثیراً ینصرف عن یمینہ۔

(صحیح بخاری، باب الانفتال والانصراف عن الیمین والشمال)

حضرت اسود بن یزید رضی اللہ عنہ سے روایت کرتے ہیں کہ عبد اللہ بن مسعود رضی اللہ عنہ نے فرمایا تم میں سے کوئی شخص اپنی نماز میں شیطان کا حصہ نہ بنا دے کہ خواہ مخواہ نماز پڑھ کر دائیں طرف ہی لوٹے یا منہ پھیر کے بیٹھے کیونکہ میں نے آپ ﷺ کو دیکھا کہ آپ ﷺ بائیں طرف بھی اکثر منہ کر کے بیٹھ یا لوٹ جایا کرتے۔

عن غروان بن جریر عن أبيه أن علياً كان إذا سلم لا يبالي انصرف على يمينه أو على شماله. (مصنف ابن أبي شيبة، باب في الرجل إذا سلم ينصرف عن يمينه أو عن يساره) حضرت جریر رضی اللہ عنہ فرماتے ہیں کہ حضرت علی رضی اللہ عنہ جب سلام پھیر لیتے تو اس بات کی پروا نہ کرتے کہ دائیں جانب رخ کریں یا بائیں جانب۔

عن عمه واسع بن حبان قال كنت أصلي وابن عمر رضي الله عنه مسند ظهره إلى جدار القبلة فانصرف عن يساري فقال ما يمنعك أن تنصرف عن يمينك؛ قلت لا إلا أني رأيتك فانصرف اليك فقال أصبت ان ناساً يقولون تنصرف عن يمينك فإذا كنت تصلي ان أحببت عن يمينك أو عن يسارك.

(مصنف ابن أبي شيبة، باب في الرجل إذا سلم ينصرف عن يمينه أو عن يساره) حضرت واسع بن حبان رضی اللہ عنہ فرماتے ہیں کہ میں نماز پڑھ رہا تھا اور حضرت ابن عمر رضی اللہ عنہما قبلہ کی دیوار سے ٹیک لگائے بیٹھے تھے، میں نے نماز پڑھنے کے بعد بائیں جانب کو رخ کیا تو انہوں نے فرمایا تم نے دائیں جانب کو رخ کیوں نہیں کیا؟ میں نے عرض کیا کہ نہیں میں نے آپ کو دیکھا تو آپ ہی کی طرف اٹھ کر چلا آیا، انہوں نے فرمایا کہ تم نے ٹھیک کیا، بعض لوگ کہتے ہیں کہ تم دائیں طرف کو اٹھتے ہو (ضروری سمجھتے ہو) جب تم نماز پڑھ لو تو چاہو تو دائیں طرف اور چاہو تو بائیں طرف رخ کر لو۔

نماز میں چند آیات پڑھ کر رکوع کرنا بھی درست ہے:

عن عبد الله بن السائب قال حضرت رسول الله صلى الله عليه واله وسلم يوم الفتح فصلى في قبل الكعبة فخذع نعليه فوضعهما عن يساره فافتتح بسورة المؤمنین فلما جائى ذكر موسى أو عيسى عليهما السلام أخذته سعة فرجع.

(سنن نسائی، باب قراءة بعض سورة)

حضرت عبد اللہ بن سائب رضی اللہ عنہ فرماتے ہیں کہ جس دن مکہ فتح ہوا میں اس روز رسول اللہ صلی اللہ علیہ وسلم کے پاس تھا تو آپ صلی اللہ علیہ وسلم نے مکہ مکرمہ کی جانب منہ کر کے نماز پڑھائی اور سورت مؤمنون شروع فرمائی پس جس وقت آپ صلی اللہ علیہ وسلم نے سورت مؤمنون شروع فرمائی، پس جس وقت

حضرت موسیٰ علیہ السلام و حضرت عیسیٰ علیہ السلام کے تذکرہ پر (یعنی سورۃ مومنون کی آیت نمبر ۴۵) پر پہنچے تو آپ ﷺ کو کھانسی ہو گئی تو آپ ﷺ نے رکوع فرمایا لیا۔

ایک سورت کو دو رکعتوں میں پڑھنے میں کوئی حرج نہیں:

عن زید بن ثابت رضی اللہ عنہ أن النبی صلی اللہ علیہ والہ وسلم قرأ فی المغرب بالأعراف فی رکعتین۔ (مصنف ابن ابی شیبہ باب فی السورۃ تقسم فی الرکعتین)
حضرت زید بن ثابت رضی اللہ عنہ فرماتے ہیں کہ نبی کریم ﷺ نے مغرب کی دو رکعتوں میں سورۃ الاعراف تلاوت فرمائی۔

عن نافع عن ابن عمر رضی اللہ عنہ أنه یقسم السورۃ فی الرکعتین۔

(مصنف ابن ابی شیبہ باب فی السورۃ تقسم فی الرکعتین)

حضرت نافع رضی اللہ عنہ فرماتے ہیں کہ حضرت عبداللہ ابن عمر رضی اللہ عنہما ایک (بڑی) سورت کو دو رکعتوں میں تقسیم کیا کرتے تھے۔

سفر میں مختصر قرآءت کرنی چاہیے:

عن المعرور بن سوید قال خرجنا مع عمر حجاجاً فصلی بنا الفجر فقرأ الم تر کیف ولا یلاف۔ (مصنف ابن ابی شیبہ باب من کان یخفف القرآءت فی السفر)
حضرت معرور بن سوید رضی اللہ عنہ فرماتے ہیں کہ حضرت عمر رضی اللہ عنہ کے ساتھ حج کے ارادے سے نکلے تو انہوں نے ہمیں فجر کی نماز پڑھائی جس کی پہلی رکعت میں سورۃ الفیل اور دوسری میں سورۃ القریش کی تلاوت کی۔

عن ابراہیم قال کان أصحاب رسول اللہ صلی اللہ علیہ والہ وسلم یقرؤون فی السفر بالسور القصار۔ (مصنف ابن ابی شیبہ باب من کان یخفف القرآءت فی السفر)
حضرت ابراہیم رضی اللہ عنہ فرماتے ہیں کہ صحابہ رضی اللہ عنہم سفر میں چھوٹی سورتیں تلاوت کیا کرتے تھے۔
نفلوں میں ایک رکعت میں ایک سے زائد سورتیں پڑھنے میں کوئی حرج نہیں:

عن ابن سیرین عن ابن عمر رضی اللہ عنہ أنه کان یقرأ فی الرکعة بعشر سور

واكثر وأقل. (مصنف ابن أبي شيبة، باب في الرجل يقرن السور في الركعة من رخص فيه) حضرت ابن سيرين رضي الله عنه فرماتے ہیں کہ حضرت عبداللہ بن عمر رضي الله عنهما (نفل کی) ایک رکعت میں دس یا کم و بیش سورتوں کی تلاوت کیا کرتے تھے۔

قالت نائلة رضي الله عنها (كان عثمان رضي الله عنه) الليل بر كعة يجمع فيها القرآن. (مصنف ابن أبي شيبة، باب في الرجل يقرن السور في الركعة من رخص فيه) حضرت نائلہ رضي الله عنها فرماتی ہیں کہ حضرت عثمان رضي الله عنه ایک رکعت میں پورے قرآن کی تلاوت سے رات کو قیام کرتے تھے۔

نمازی کے لیے مقدار سترہ:

عن عائشة رضي الله عنها أنها قالت سئل رسول الله صلى الله عليه واله وسلم عن ستره المصلي فقال صلى الله عليه واله وسلم مثل مؤخرة الرجل.

(صحیح مسلم، باب ستره المصلي) (سنن نسائی، باب ستره المصلي)

حضرت عائشہ رضي الله عنها فرماتی ہیں کہ رسول اللہ ﷺ سے میں نے دریافت کیا کہ نمازی شخص کا سترہ کس قدر ہونا چاہیے؟ آپ ﷺ نے فرمایا کہ جس قدر پالان کی لکڑی (ایک ہاتھ لمبائی کے قریب) اگر اتنا سترہ نماز پڑھنے والے کے سامنے ہو تو اس کے سامنے سے گزرنا ممنوع نہیں۔

نمازی کے آگے سے گزرنے پر سخت وعید:

عن أبي جهم قال رسول الله صلى الله عليه واله وسلم لو يعلم البار بين يدي المصلي ماذا عليه لكان ان يقف أربعين خيرا له من أن يمر بين يديه قالوا أبو النصر لا احز يا قال اربعين يوم أو شهرا أو سنة.

(صحیح مسلم، باب منع البار بين يدي المصلي) (موطا امام مالک، باب التشهد في ان يمر احد) حضرت ابو جہم رضي الله عنه سے روایت ہے کہ رسول اللہ ﷺ نے فرمایا کہ نمازی کے سامنے سے گزرنے والا جان لیتا کہ اس پر کتنی بڑی سزا ہے تو اس کے سامنے گزرنے کے بجائے چالیس تک ٹھہرا رہتا تو یہ بہتر تھا (حدیث کے راوی) کہتے ہیں کہ چالیس سے مراد چالیس دن چالیس مہینے یا چالیس سال ہو سکتے ہیں۔

نماز میں ہر آیت کو الگ الگ پڑھنا افضل ہے:

عن أم سلمة رضي الله عنها قالت كان رسول الله صلى الله عليه واله وسلم اذا قرأ يقطع قرأته أية آية. (سنن نسائي، ابواب القرات) (سنن ابو داود كتاب القرات) حضرت أم سلمی رضی اللہ عنہا سے روایت ہے کہ رسول اللہ ﷺ جب قرآن کریم پڑھتے تھے تو ہر آیت کو الگ الگ پڑھتے تھے۔

جامع مسجد میں نماز ادا کرنے کی فضیلت:

عن أنس بن مالك رضي الله عنه قال قال رسول الله صلى الله عليه واله وسلم صلاة الرجل في بيته بصلاة وصلاته في مسجد القبائل بخمس وعشرين صلاة وصلاته في المسجد الذي يجمع فيه بخمس مائة صلاة وصلاته في المسجد الأقصى بخمس ألف صلاة وصلاته في مسجدى بخمس ألف صلاة وصلاته في المسجد الحرام بمائة ألف صلاة. (سنن ابن ماجه، باب ما جاء في الصلوة في المسجد الجامع) حضرت انس رضی اللہ عنہ سے روایت ہے کہ رسول اللہ ﷺ نے فرمایا مرد کا اپنے گھر میں نماز پڑھنا ایک نماز کے برابر ہے اور محلہ کی مسجد میں نماز پڑھنا (۲۵) نمازوں کے برابر ہے اور جامع مسجد میں پڑھنا (۵۰۰) نمازوں کے برابر ہے اور مسجد اقصیٰ میں اور مسجد نبوی میں نماز پڑھنا (۵۰۰۰۰) کے برابر ہے اور مسجد حرام میں نماز پڑھنا ایک لاکھ نماز کے برابر ہے۔

صف میں اکیلے کھڑے ہو کر جماعت سے نماز پڑھنا منع ہے:

عن وابصة بن معبد رضي الله عنه فقال صلى رجل خلف الصف وحده فأمره النبي صلى الله عليه واله وسلم أن يعيد. (سنن ابو داود، باب الرجل يصل وحده خلف الصف)

حضرت وابصہ رضی اللہ عنہا فرماتے ہیں کہ ایک شخص نے صف کے پیچھے تنہا (جماعت) سے نماز پڑھی تو نبی کریم ﷺ نے (نماز سے فارغ ہو کر) فرمایا تم اس نماز کو لوٹالو۔

وضاحت: اس حدیث سے استدلال کرتے ہوئے امام احمد بن حنبل اور امام اسحاق رضی اللہ عنہما کا مسلک یہ ہے کہ (دوران جماعت) صف میں کوئی تنہا نماز پڑھے تو اس کی نماز باطل ہے اور

واجب الاعدادہ ہے، جبکہ امام ابوحنیفہ، امام شافعی اور امام سفیان ثوری رضی اللہ عنہم حضرات کے نزدیک ایسے شخص کی نماز تو ہو جاتی ہے مگر مکروہ ہے اور حنفیہ نے اس کی تفصیل یہ فرمائی ہے کہ جب اگلی صف پوری ہو گئی ہو تو امام کے رکوع میں جانے تک یہ نمازی کسی اور نمازی کا انتظار کرے اور اس دوران کوئی بھی نہ آئے تو اگلی صف سے کسی کو کھینچ کر اپنے ساتھ صف میں کھڑا کر لے، ہاں اگر فتنہ کا اندیشہ ہو یا لوگ جاہل ہوں تو اکیلا ہی صف میں کھڑا ہو کر رکوع میں امام کے ساتھ چلا جائے اور اس کی دلیل حضرت ابو بکرہ رضی اللہ عنہ کی حدیث ہے جس میں آپ ﷺ نے ان کو آئندہ ایسا کرنے سے منع فرمایا مگر نماز لوٹانے کا حکم نہ فرمایا۔

نوٹ: مزید دلائل کے لئے اسی کتاب کے امام کے پیچھے قرآن کا حکم کے باب میں ”رکوع میں ملنے والے کی رکعت کا حکم“ سرخی کے تحت ملاحظہ فرمائیں۔

بدبودار چیز کھا کر مسجد میں آنا منع ہے:

عن ابن عمر رضی اللہ عنہ قال قال رسول اللہ صلی اللہ علیہ والہ وسلم من أكل من هذه الشجرة شيئاً فلا يأتي المسجد۔

(صحیح مسلم، باب حضور المسجد حتی تذهب ذلك الريح واخرجه من المسجد)

حضرت عبداللہ بن عمر رضی اللہ عنہما روایت کرتے ہیں کہ رسول اللہ ﷺ نے فرمایا کہ جس نے اس ترکاری (پیاز) کو کھایا تو وہ ہماری مسجد کے قریب بھی نہ آئے جب تک اس کی بدبو نہ چلی جائے۔

نماز میں ایک ہاتھ کی انگلیوں کو دوسرے ہاتھ کی انگلیوں میں ڈالنا منع ہے:

عن أبي هريرة رضي الله عنه قال قال رسول الله صلى الله عليه وآله وسلم من توضأ ثم خرج يريد الصلاة فهو في صلاة حتى يرجع إلى بيته فلا تقولو أهلكذا

يعني يشبك بين أصابعه۔ (سنن ترمذی، باب ما جاء في كراهية التشبک بين الأصابع في الصلاة)

حضرت ابو ہریرہ رضی اللہ عنہ سے روایت ہے کہ رسول اللہ ﷺ نے فرمایا کہ جب تم وضو کر کے

مسجد میں جاؤ تو اپنی انگلیوں کو انگلیوں میں نہ ڈالو۔

عن كعب بن عجرة رضي الله عنه في النهي عن التشبک بين الأصابع بعدها

یتوضأ أو بعدما يدخل الصلاة موضعه كتاب الجمعة وهو ان ثبت عام في جميع الصلوات. (سنن الكبرى للبيهقي باب كراهية تشبيك اليدين في الصلاة) حضرت كعب بن عجره رضي الله عنه سے روایت ہے کہ رسول اللہ ﷺ نے منع فرمایا کہ جب تم وضو کرو یا فرض نماز پڑھنے لگو یا جمعہ کی نماز پڑھنے لگو یا کوئی بھی نماز پڑھنے لگو تو اپنی انگلیوں کو انگلیوں میں نہ ڈالا کرو۔

امام کا اونچی جگہ کھڑے ہو کر نماز پڑھنا منع ہے:

عن أبي مسعود رضي الله عنه قال أن رسول الله صلى الله عليه وآله وسلم نهى أن يقوم الإمام فوق ويبقى الناس خلفه. (المستدرک للحاکم رقم الحدیث ۸۶۰) حضرت ابو مسعود رضي الله عنه سے روایت ہے کہ رسول اللہ ﷺ نے منع فرمایا کہ کوئی امام اونچی جگہ پر کھڑا ہو اور لوگ اس کے پیچھے نیچی جگہ میں ہوں۔

نماز میں بار بار داڑھی پر ہاتھ پھیرنا خشوع نماز کے خلاف ہے:

عن زيد بن علي عن جده (علي رضي الله عنه) قال أبصر رسول الله صلى الله عليه وآله وآله وسلم رجلاً يبعث بلحية في الصلاة فقال أما هذا فلو خشع قلبه لخشعت جوارحه. (مسند زيد بن علي باب ما ينبغي ان يحتب في الصلوة) حضرت علی رضي الله عنه سے روایت ہے کہ رسول اللہ ﷺ نے ایک شخص کو (نماز میں) داڑھی سے کھیلنے دیکھا تو آپ ﷺ نے فرمایا اگر اس کا دل ڈرتا تو اس کے اعضاء بھی ڈرتے (یعنی بے وجہ بار بار داڑھی پر ہاتھ پھیرنا بری عادت ہے)۔

اگر وقت ہو تو سفر میں سنتیں اور نوافل پڑھنا افضل ہے:

عن ابن عمر رضي الله عنه كان رسول الله صلى الله عليه وآله وآله وسلم أنه كان يتطوع في السفر. (مصنف ابن أبي شيبة باب من كان يتطوع في السفر) حضرت عبد اللہ بن عمر رضي الله عنه فرماتے ہیں کہ رسول اللہ ﷺ سفر میں نفل پڑھا کرتے تھے۔

تیز بارش میں ترک جماعت میں حرج نہیں:

عن ابن عمر رضي الله عنه أنه نادى بالصلوة في سفر في ليلة ذات برد وريح ثم

قال ألا صلوا في الرحال ثم قال ان رسول الله صلى الله عليه واله وسلم كان يأمر المؤذن اذا كانت ليلة باردة ذات مطر يقول ألا صلوا في الرحال.

(موطا امام محمد باب الصلوة في الليلة المطرة وفضل الجماعة)

حضرت عبداللہ بن عمر رضی اللہ عنہما فرماتے ہیں کہ ایک بہت سرد اور بارش والی رات میں سفر کے دوران اذان کہی پھر یوں اعلان کیا کہ اے لوگو! تم اپنی رہائش گاہ میں ہی نماز پڑھ لو، پھر فرمایا کہ رسول اللہ ﷺ ٹھنڈی اور بارش والی رات مؤذن کو فرماتے وہ (اذان کے بعد) اعلان کر دے کہ اپنے مقام پر ہی نماز پڑھ لو۔

نماز صاف کپڑوں میں پڑھی جائے:

عن ابن عمر رضي الله عنه قال قال رسول الله صلى الله عليه واله وسلم اذا صلى أحدكم فليس ثوبيه فان الله احق أن تزين له.

(سنن الكبرى للبيهقي باب ما يستحب للرجل ان يصل فيه من الثياب)

حضرت عبداللہ بن عمر رضی اللہ عنہما سے روایت ہے کہ رسول اللہ ﷺ نے فرمایا جب کوئی نماز پڑھے تو دو کپڑے پہن لیا کرے کیونکہ اللہ تعالیٰ اس بات کا زیادہ حقدار ہے کہ اس کے لیے زیب و زینت اختیار کی جائے۔

سنن و نوافل کی ادائیگی گھر میں افضل ہے:

عن زيد بن ثابت رضي الله عنه أن النبي صلى الله عليه واله وسا - قال صلوا أيها الناس في بيوتكم فان بيوتكم فان أفضل الصلوة صلوة البرء في بيته الا المكتوبة. (صحيح بخاري باب صلوة الليل)

حضرت زید بن ثابت رضی اللہ عنہ سے روایت ہے کہ نبی کریم ﷺ نے فرمایا کہ اے لوگو! اپنے گھروں میں نمازیں پڑھا کر اس لیے کہ سوائے فرض نمازوں کے باقی نمازیں (یعنی سنتیں و نوافل) گھر میں ادا کرنا افضل ہے۔

نماز کے متعلق دیگر متفرق مسائل

جمعہ دیہات والوں پر واجب نہیں:

يَا أَيُّهَا الَّذِينَ آمَنُوا إِذَا نُودِيَ لِلصَّلَاةِ مِنْ يَوْمِ الْجُمُعَةِ فَاسْعَوْا إِلَىٰ ذِكْرِ اللَّهِ وَذَرُوا
الْبَيْعَ ذَلِكُمْ خَيْرٌ لَكُمْ إِنْ كُنْتُمْ تَعْلَمُونَ. (سورة الجمعة، آیت ۹)

اے وہ لوگوں جو ایمان لائے ہو! جمعہ کے دن نماز کی اذان دی جائے تو تم اللہ کے ذکر کی طرف دوڑ پڑو اور خرید و فروخت چھوڑ دو، یہ تمہارے حق میں بہت ہی بہتر ہے اگر تم جانتے ہو۔
وضاحت: اس آیت میں اذان جمعہ کے سنتے ہی خرید و فروخت چھوڑنے کا حکم دیا جا رہا ہے، اس میں اشارہ ہے کہ جمعہ وہاں ہوگا جہاں خرید و فروخت کا سلسلہ جاری ہو اور ظاہر ہے کہ دیہات خرید و فروخت اور تجارت کی جگہ نہیں ہوتے، بلکہ کاروباری مراکز یا قریہ کبیرہ میں ہوتے ہیں، معلوم ہوا کہ جمعہ دیہات میں نہیں ہوتا۔

عن عائشة رضی اللہ عنہا زوج النبی صلی اللہ علیہ والہ وسلم قالت کان
الناس ینتابون یوم الجمعة من منازلہم والعوالی۔

(صحیح بخاری، باب الرخصة ان لم یحضر الجمعة فی البطر)

ام المومنین حضرت عائشہ رضی اللہ عنہا فرماتی ہیں کہ باہر کے لوگ مدینہ طیبہ میں نماز جمعہ پڑھنے کے لیے اپنی اپنی جگہوں اور مضافات سے باری باری آتے تھے۔

أبو حنیفة أنه بلغه عن النبی صلی اللہ علیہ والہ وسلم أنه قال لا جمعة ولا

تشریق إلا فی مصر جامع۔ (کتاب الآثار للامام ابی یوسف، باب صلاة العیدین)

حضرت ابو حنیفہ رضی اللہ عنہ فرماتے ہیں کہ ہم تک یہ بات پہنچی ہے کہ نبی کریم ﷺ نے فرمایا کہ جمعہ اور تکبیرات تشریق سوائے بڑے شہر کے کسی پر نہیں۔

عن ابن عباس رضی اللہ عنہ أنه قال ان أول جمعة جمعت بعد جمعة فی مسجد

رسول اللہ صلی اللہ علیہ والہ وسلم فی مسجد عبد القیس بجوانی من البحرین۔

(صحیح بخاری، باب الجمعة فی القری والمدن)

حضرت عبداللہ بن عباس رضی اللہ عنہما فرماتے ہیں کہ رسول اللہ ﷺ کی مسجد میں جمعہ قائم ہونے

کے بعد سب سے پہلا جمعہ بحرین کے شہر جوائی میں عبدالقیس کی مسجد میں پڑھا گیا۔
فائدہ: علامی ابن حجر عسقلانی رحمۃ اللہ علیہ فرماتے ہیں کہ:

ان الظاهر ان عبد القيس لم يجمعوا الا بامر النبي صلى الله عليه واله وسلم.

(فتح الباری شرح صحیح بخاری، باب الجمعة فی القرئی والمدن)

ظاہر ہے کہ قبیلہ عبدالقیس والوں نے نماز جمعہ نبی کریم صلی اللہ علیہ وسلم کے حکم سے ہی قائم کیا تھا،
 تصریح قاضی عیاض وفد عبدالقیس ۸ھ کو فتح مکہ سے پہلے آنحضرت صلی اللہ علیہ وسلم کی خدمت میں
 حاضر ہوا تھا۔

اس سے معلوم ہوا کہ ۸ھ کو سے قبل مسجد نبوی سے پہلے کسی اور مقام میں جمعہ نہیں ہوتا تھا،
 حالانکہ اس وقت تک اسلام دُور دُور تک پھیل گیا تھا، بیسیوں بستیاں مسلمانوں کی آباد ہو چکی
 تھیں، مگر جمعہ کہیں نہیں ہوتا تھا، معلوم ہوا کہ دیہات جمعہ کا محل نہیں ہے۔

الشیخ ابوالحسن اللخمی رحمۃ اللہ علیہ فرماتے ہیں کہ:

انها مدينة (یہ شہر تھا)۔ (فتح الباری شرح صحیح بخاری، باب الجمعة فی القرئی والمدن)

امام ابو عبید عبداللہ البکری رحمۃ اللہ علیہ فرماتے ہیں کہ:

مدينة بالبحرين لعبد القيس (یہ بحرین میں قبیلہ عبدالقیس کا ایک شہر تھا)۔

(شرح سنن ابی داؤد للعینی، باب الجمعة، طبع دار المعرفۃ)

امام شمس الدین ابو بکر محمد بن ابی سہل السرخسی رحمۃ اللہ علیہ فرماتے ہیں کہ:

وجوئی مصر بالبحرين (جوئی بحرین کا ایک شہر ہے)۔

(المبسوط للسرخسی، باب شروط الجمعة، طبع دار المعرفۃ)

وعن حميد قال كان انس رضى الله عنه في قصره احيانا يجمع و احيانا لا يجمع

وهو بالزاوية على فرسخين۔ (صحیح بخاری، باب من این توتی الجمعة)

حضرت حمید رحمۃ اللہ علیہ بیان کرتے ہیں کہ حضرت انس رضی اللہ عنہ اپنے مکان میں تھے، کبھی جمعہ پڑھ
 لیتے اور کبھی نہ پڑھتے (یہ فاصلہ دو فرسخ یعنی سولہ کلومیٹر تھا)۔

عن حذيفة رضى الله عنه قال ليس على أهل القرى جمعة انما يجمع على أهل

الامصار مثل المدائن۔ (مصنف ابن ابی شیبہ باب من قال لا جمعة ولا تشریق الا فی مصر جامع) حضرت حذیفہ رضی اللہ عنہ نے فرمایا کہ دیہات والوں پر جمعہ نہیں، بلاشبہ جمعہ مدائن جیسے شہر والوں پر ہے۔

عن أبي عبد الرحمن السلمی عن علي رضي الله عنه قال لا جمعة ولا تشریق إلا فی مصر جامع۔ (مصنف ابن ابی شیبہ باب من قال لا جمعة ولا تشریق الا فی مصر جامع) حضرت عبدالرحمن رضی اللہ عنہ بیان کرتے ہیں کہ حضرت علی رضی اللہ عنہ نے فرمایا کہ جمعہ اور تکبیرات تشریق سوائے بڑے شہر کے کسی پر نہیں۔

یہی حدیث معمولی الفاظ کے فرق کے ساتھ مندرجہ ذیل کتب میں بھی مذکور ہے:

(مصنف عبد الرزاق باب القرى الصغار) (سنن الکبریٰ للبیہقی باب العدد الذین اذا كانوا فی قرية وجبت)

عن الحارث عن علي رضي الله عنه قال لا جمعة ولا تشریق إلا فی مصر جامع۔

(مصنف عبد الرزاق باب القرى الصغار)

حضرت حارث رضی اللہ عنہ بیان کرتے ہیں کہ حضرت علی رضی اللہ عنہ نے فرمایا کہ جمعہ اور تکبیرات تشریق سوائے بڑے شہر کے کسی پر نہیں۔

أن عمر بن عبد العزيز كتب الى أهل البياض بين مكة والمدينة أن تجمعوا فقال عطاء عند ذلك فقد بلغنا أن لا جمعة الا فی مصر جامع۔

(مصنف عبد الرزاق باب القرى الصغار)

حضرت عمر بن عبدالعزیز رضی اللہ عنہ نے مکہ اور مدینہ کے درمیان موجود چشموں کے پاس کی آبادی کو یہ خط لکھا کہ تم لوگ جمعہ (اپنے علاقہ میں) ادا نہ کرو، اس موقع پر عطاء رضی اللہ عنہ نے یہ کہا کہ ہم تک یہ روایت پہنچی ہے کہ جمعہ صرف کسی جامع شہر میں ہی ادا کیا جاسکتا ہے۔

عن ابن جريج عن عمرو بن دينار قال سمعنا أن لا جمعة الا فی قرية جامعة۔

(مصنف عبد الرزاق باب القرى الصغار)

حضرت ابن جریج رضی اللہ عنہ بیان کرتے ہیں کہ حضرت عمرو بن دینار رضی اللہ عنہ کو فرماتے ہوئے سنا

کہ جمعہ اور تکبیرات تشریح سوائے بڑے شہر کے کسی پر نہیں۔

عن مغيرة عن ابراهيم قال لا جمعة ولا تشریح الا في مصر جامع.

(مصنف ابن ابی شیبہ باب من قال لا جمعة ولا تشریح الا في مصر جامع)

حضرت ابراہیم رضی اللہ عنہ فرماتے ہیں کہ جمعہ اور عید کی نماز صرف بڑے شہر میں ہوتی ہے۔

عن الحسن و محمد انها قالوا الجمعة في الامصار.

(مصنف ابن ابی شیبہ باب من قال لا جمعة ولا تشریح الا في مصر جامع)

حضرت حسن بصری رضی اللہ عنہ اور امام محمد رضی اللہ عنہ فرماتے ہیں کہ جمعہ کی نماز صرف شہروں میں ہوتا ہے۔

فوت شدہ نمازیں جلد از جلد ادا کرنا واجب ہے:

عن أنس بن مالك رضي الله عنه قال قال رسول الله صلى الله عليه واله وسلم من نسي صلاة فليصلها اذا ذكرها لا كفارة لها الا ذلك وتلا قوله تعالى "وأقم الصلاة لذكري". (صحيح بخاري باب من نسي صلاة فليصل اذا ذكرها ولا يعيد الا تلك الصلاة)

حضرت انس رضی اللہ عنہ سے روایت ہے کہ رسول اللہ صلی اللہ علیہ وسلم نے فرمایا کہ جو کوئی نماز پڑھنا بھول جائے تو جب یاد آئے اسے پڑھ لے یہی اس کا کفارہ ہے اور یہ آیت "وأقم الصلاة لذكري" تلاوت فرمائی۔

عن أنس رضي الله عنه قال قال رسول الله صلى الله عليه واله وسلم من نسي صلاة أو نام عنها فكفارتها أن يصلها اذا ذكرها.

(صحيح مسلم باب قضاء الصلاة الفائتة واستحباب تعجيل قضاها)

حضرت انس رضی اللہ عنہ سے روایت ہے کہ رسول اللہ صلی اللہ علیہ وسلم نے فرمایا کہ جس نے نماز نہیں پڑھی یا وہ اسے پڑھے بغیر سو گیا تو اس کا کفارہ یہ ہے کہ اسے جب یاد آئے پڑھ لے۔

عن جابر بن عبد الله رضي الله عنه أن عمر بن الخطاب رضي الله عنه جاء يوم الخندق بعد ما غربت الشمس فجعل يسب كفار قريش وقال يا رسول الله صلى الله عليه واله وسلم ما كدت أصلي العصر حتى كادت الشمس تغرب فقال النبي صلى الله عليه واله وسلم والله ما صليتها قال فقمنا الى بطحان فتوضأ

للصلاة وتوضأ لها فصلی العصر بعد ما غربت الشمس ثم صلی بعدها المغرب۔
 (صحیح بخاری، باب من صلی بالناس جماعة بعد ذهاب الوقت)
 حضرت جابر بن عبد اللہ رضی اللہ عنہ سے روایت ہے کہ حضرت عمر بن خطاب رضی اللہ عنہ خندق کے دن آئے بعد اس کے کہ سورج غروب ہو چکا تھا اور کفار قریش کو بُرا بھلا کہنے لگے اور عرض کیا یا رسول اللہ ﷺ میں عصر کی نماز نہ پڑھ سکا یہاں تک کہ سورج غروب ہو گیا، نبی کریم ﷺ نے فرمایا! خدا کی قسم میں بھی یہ نماز نہ پڑھ سکا، پھر ہم برسائی نالے کی طرف اٹھ کر گئے، آپ ﷺ نے اور ہم نے نماز کے لئے وضو کیا اور آپ ﷺ نے سورج غروب ہونے کے بعد عصر کی نماز پڑھی، پھر اس کے بعد مغرب کی نماز ادا کی۔

نفل نماز پڑھنے والے کے پیچھے فرض نماز ادا کرنا درست نہیں:

عن أبي هريرة رضي الله عنه قال قال رسول الله صلى الله عليه واله وسلم
 الامام ضامن والمؤذن مؤتمن اللهم ارشد الائمة واغفر للمؤذنين۔

(سنن ابوداؤد، باب ما يجب على المؤذن من تعاهد الوقت، رقم الحديث ۵۱۷)

حضرت ابو ہریرہ رضی اللہ عنہ سے روایت ہے کہ رسول اللہ ﷺ نے فرمایا کہ امام ضامن ہے اور مؤذن امین ہے، اے اللہ اماموں کو ہدایت دے اور مؤذنین کو بخش دے۔

استدلال: اس حدیث سے معلوم ہوا کہ امام سارے مقتدیوں کی نمازوں کو اپنی نماز کے ضمن میں لئے ہوتا ہے اور ظاہر ہے کہ اعلیٰ شے ادنیٰ کو اپنے ضمن میں لے سکتی ہے نہ کہ ادنیٰ شے اعلیٰ کو، چنانچہ فرض نفل کو اپنے اندر لے سکتا ہے کیونکہ فرض نفل سے اعلیٰ ہے، جبکہ نفل فرض کو اپنے ضمن میں نہیں لے سکتا کیونکہ نفل فرض سے ادنیٰ ہے، اسی طرح ہر فرض نماز اپنے مثل کو اپنے ضمن میں لے سکتا ہے نہ کہ دوسرے فرض کو، لہذا اگر امام نماز عصر پڑھ رہا ہو تو اس کے پیچھے ظہر کی قضاء نہیں پڑھی جاسکتی کیونکہ نماز عصر نماز ظہر کو اپنے ضمن میں نہیں لے سکتی، کیونکہ یہ دونوں علیحدہ علیحدہ نمازیں ہیں۔

عن سلیم سلمی رضی اللہ عنہ أنه اتى النبي صلى الله عليه واله وسلم فقال
 يا رسول الله صلى الله عليه واله وسلم ان معاذ ابن جبل رضی اللہ عنہ یاتینا

بعد ما ننام وتكون في اعمالنا بالنهار فينادى بالصلاة فنخرج اليه فيطول علينا فقال له عليه السلام يا معاذ لا تكن فتاناً امام ان تصلى مع واما ان تخفف على قومك. (مسند احمد، ٤/٥، طبع موسسته قرطبه مصر)

حضرت سلیم رضی اللہ عنہ نبی کریم ﷺ کی خدمت میں حاضر ہوئے اور عرض کی، یا رسول اللہ ﷺ حضرت معاذ بن جبل رضی اللہ عنہ ہمارے پاس ہمارے سو جانے کے بعد آتے ہیں، ہم لوگ دن میں اپنے کاروبار میں مشغول رہتے ہیں، پھر نماز کی اذان دیتے ہیں، ہم نکل کر ان کے پاس آتے ہیں، وہ نماز بہت طویل پڑھاتے ہیں تو معاذ رضی اللہ عنہ سے حضور اکرم ﷺ نے فرمایا کہ اے معاذ! فتنہ کا باعث نہ بنو یا تو میرے ساتھ نماز پڑھ لیا کرو یا اپنی قوم کو، ہلکی نماز پڑھایا کرو۔ وضاحت: معلوم ہوا کہ حضور ﷺ نے معاذ بن جبل رضی اللہ عنہ کو اس کی اجازت نہ دی تھی کہ حضور ﷺ کے ساتھ نماز پڑھ کر اپنی قوم کو بھی نماز پڑھائیں، کیونکہ نفل والے کے پیچھے فرض نماز جائز نہیں، بلکہ آپ ﷺ نے فرمایا اگر میرے پیچھے پڑھو تو قوم کو نہ پڑھاؤ اور اگر قوم کو پڑھاؤ تو میرے پیچھے نہ پڑھو۔

عن أبي هريرة رضي الله عنه عن رسول الله صلى الله عليه واله وسلم وقال رسول الله صلى الله عليه واله وسلم انما جعل الامام ليؤتم به فلا تختلفوا. (مسند احمد رقم الحديث ٤٨٠٠)

حضرت ابو ہریرہ رضی اللہ عنہ سے روایت ہے کہ رسول اللہ ﷺ نے فرمایا کہ امام اس لئے بنایا جاتا ہے تاکہ تم اس کی مخالفت نہ کرو۔

استدلال: اب یہ کیسے درست ہوگا کہ امام تو نفل کی نیت کرے اور مقتدی فرض کی نیت کریں جبکہ مذکورہ حدیث میں واضح طور پر امام سے کسی بھی قسم کے اختلاف سے منع فرمایا گیا ہے۔

أخبرني سليمان مولى ميمونة قال أتيت علي ابن عمر ذات يوم وهو جالس بالبلاط والناس في صلاة العصر فقلت أبا عبد الرحمن الناس في الصلاة قال اني قد صليت اني سمعت رسول الله صلى الله عليه واله وسلم يقول لا تصلي

صلاة مكتوبة في يوم مرتين. (سنن الكبرى للبيهقي باب من لم يراعتها اذا كان قد صلاها في جماعة) (سنن دارقطني باب لا يصلي مكتوبة في يوم مرتين)
 حضرت میمونہ رضی اللہ عنہ کے غلام سلیمان رضی اللہ عنہ بیان کرتے ہیں کہ ایک دن میں حضرت عبداللہ بن عمر رضی اللہ عنہ کی خدمت میں حاضر ہوا، وہ اُس وقت بلاط میں بیٹھے ہوئے تھے اور لوگ اُس وقت عصر کی نماز ادا کر رہے تھے، میں نے کہا اے ابو عبد الرحمن! لوگ نماز پڑھ رہے ہیں؟ انہوں نے فرمایا کہ میں نماز ادا کر چکا ہوں (اب میں اس لیے لوگوں کے ساتھ یہ نماز ادا نہیں کر رہا) کیونکہ میں نے نبی کریم ﷺ کو یہ ارشاد فرماتے ہوئے سنا ہے کہ ایک فرض نماز ایک دن میں دو مرتبہ ادا نہیں کی جاسکتی۔

عن عمرو بن شعيب حدثني سليمان مولى ميمونة أنه سمع ابن عمر رضي الله عنه يقول سمعت رسول الله صلى الله عليه وآله وسلم يقول لا تصلوا صلاة في يوم مرتين. (سنن دارقطني، باب لا يصلي مكتوبة في يوم مرتين) (سنن الكبرى للبيهقي، باب من لم يراعتها اذا كان قد صلاها في جماعة)
 حضرت عبداللہ بن عمر رضی اللہ عنہ بیان کرتے ہیں کہ نبی اکرم ﷺ کو یہ ارشاد فرماتے ہوئے سنا کہ ایک ہی فرض نماز ایک دن میں دو مرتبہ ادا نہ کیا کرو۔

عن عمرو بن شعيب عن سليمان بن يسار قال أتيت علي ابن عمر رضي الله عنه وهو جالس على البلاط قال وناس يصلون فقلنا يا أبا عبد الرحمن الا تصلي؟ فقال سمعت رسول الله صلى الله عليه وآله وسلم يقول لا تصلي صلاة في يوم مرتين. (مصنف ابن أبي شيبة، باب من كان يكره إعادة الصلاة)
 حضرت سلیمان بن یسار رضی اللہ عنہ بیان کرتے ہیں کہ میں حضرت عبداللہ بن عمر رضی اللہ عنہ کی خدمت میں حاضر ہوا، وہ اُس وقت بلاط میں بیٹھے ہوئے تھے اور لوگ نماز ادا کر رہے تھے، میں نے کہا اے ابو عبد الرحمن! آپ نماز کیوں نہیں پڑھتے؟ انہوں نے فرمایا کہ میں نماز ادا کر چکا ہوں (اب میں اس لیے لوگوں کے ساتھ یہ نماز ادا نہیں کر رہا) کیونکہ میں نے نبی کریم ﷺ کو یہ ارشاد فرماتے ہوئے سنا ہے کہ ایک فرض نماز ایک دن میں دو مرتبہ ادا نہیں کی جاسکتی۔

عن أبي عياض قال قال عمر رضي الله عنه لا تعاد الصلاة.

(مصنف ابن أبي شيبة باب من كان يكره إعادة الصلاة)

حضرت عیاض رضی اللہ عنہ حضرت عمر رضی اللہ عنہ فرماتے ہیں کہ نماز کا اعادہ نہیں کیا جائے گا۔

عن مجاهد قال خرجت مع ابن عمر رضي الله عنه من دار عبد الله بن خالد رضي الله عنه حتى اذا نظرنا الى باب المسجد اذا الناس في صلاة العصر فلم يزل واقفاً حتى صلى الناس وقال اني صليت في البيت.

(مصنف ابن أبي شيبة باب من كان يكره إعادة الصلاة)

حضرت مجاہد رضی اللہ عنہ فرماتے ہیں کہ میں حضرت عبداللہ بن عمر رضی اللہ عنہ کے ساتھ حضرت عبداللہ بن خالد رضی اللہ عنہ کے گھر نکلا، جب ہم مسجد کے دروازے پر پہنچے تو لوگ عصر کی نماز پڑھ رہے تھے وہ لوگوں کے نماز پڑھنے تک وہیں کھڑے رہے اور پھر فرمایا کہ میں نے گھر میں نماز پڑھ لی تھی۔

قال امام محمد أخبرنا ابو حنيفة عن حماد عن ابراهيم في الرجل يدخل في صلاة القوم وليس ينويها قال هي تطوع قال امام محمد وبه نأخذ وانما يعني بذلك أن تكون قد صلى الصلوة في منزله ثم أتى القوم ندخل معهم في صلاتهم فان صلاته معهم تطوع وهو قول أبي حنيفة رحمه الله تعالى.

(كتاب الآثار للإمام محمد باب الصلوة تطوعاً رقم الحديث نمبر ۹۹)

امام محمد رضی اللہ عنہ امام ابو حنیفہ رضی اللہ عنہ سے اور وہ حماد رضی اللہ عنہ سے اور وہ ابراہیم رضی اللہ عنہ سے روایت کرتے ہیں کہ اگر کوئی آدمی قوم کی نماز میں داخل ہو اور اس کی نیت جماعت کی نہ ہو تو وہ نفل ہے، امام محمد رضی اللہ عنہ فرماتے ہیں کہ ہمارا اسی پر عمل ہے اور اس سے ان کی مراد یہ ہے کہ وہ اپنے گھروں میں نماز پڑھ چکا ہو، پھر قوم کے پاس آیا اور ان کے ساتھ ان کی نماز میں داخل ہو گیا تو ان لوگوں کے ساتھ اس کی نماز نفل ہوگی، یہی امام ابو حنیفہ رضی اللہ عنہ کا قول ہے۔

قال امام محمد أخبرنا مالك بن أنس عن نافع عن ابن عمر رضي الله عنه قال اذا صليت الفجر والمغرب ثم أدر كتبها فلا تعدلها غير ما صليت بها.

(كتاب الآثار للإمام محمد باب من صلى الفريضة رقم الحديث ۹۵)

حضرت نافع رضی اللہ عنہ بیان کرتے ہیں کہ عبد اللہ بن عمر رضی اللہ عنہما نے فرمایا کہ جب تم فجر اور مغرب کی نماز پڑھ لو، پھر وہ دونوں نمازیں (جماعت) سے ملیں تو ان نمازوں کو دوبارہ نہ پڑھ، مگر اس کے سوا جو تو پڑھ چکا ہے۔

عن ناعم بن أجيل مولى أم سلمة رضى الله عنها قال كنت أدخل المسجد لصلاة المغرب فأرى رجالاً من أصحاب رسول الله صلى الله عليه وآله وسلم جلوساً في آخر المسجد والناس يصلون فيه قد صلوا في بيوتهم فهولاء من أصحاب رسول الله صلى الله عليه وآله وسلم كانوا لا يصلون المغرب في المسجد لها كانوا قد صلوها في بيوتهم. (سنن طحاوي، باب الرجل يصل في رحله ثم يأتي المسجد والناس يصلون) حضرت أم سلمہ رضی اللہ عنہا کے غلام حضرت ناعم بن اجیل رضی اللہ عنہ بیان کرتے ہیں کہ میں نمازِ مغرب کے لیے مسجد میں داخل ہوا تو اصحاب رسول اللہ ﷺ میں سے کچھ آدمیوں کو دیکھا کہ وہ مسجد میں (جماعت سے) پیچھے بیٹھے ہوئے ہیں، اور وہ گھر میں نماز پڑھ کر آئے ہوتے تھے جبکہ لوگ اس وقت نماز میں مشغول ہوتے تو یہ اصحاب رسول اللہ ﷺ جو کہ مسجد میں آ کر دوسری بار مغرب کی نماز میں شامل نہ ہوتے بلکہ بیٹھ جاتے کیونکہ وہ گھروں میں نماز پڑھ کر آئے ہوتے تھے۔

حدثنا علي بن عبد الرحمن قال ثنا عبد الله بن مسلمة بن قعب قال ثنا سليمان ابن بلال قال ثنا عمرو بن يحيى المازني عن معاذ بن رفاعة الزرقى أن رجلاً من بني سلمة يقال له سليم أتى رسول الله صلى الله عليه وآله وسلم فقال انا نطل في أعمالنا فنأتى حين نمسى فنصلي فيأتى معاذ بن جبل رضى الله عنه فينادى بالصلاة فنأتيه فيطول علينا فقال له النبي صلى الله عليه وآله وآله وسلم يا معاذ رضى الله عنه لا تكن فتانا اما أن تصلى معي و اما أن تخفف عن قومك فقول رسول الله صلى الله عليه وآله وسلم هذا لمعاذ على أنه عند رسول الله صلى الله عليه وآله وسلم كان يفعل أحد الأمرين اما الصلاة معه أو بقومه وأنه لم يكن يجمعها لأنه قال اما أن تصلى معي أو لا

تصل بقومك واما أن تخفف بقومك أي ولا تصل معي۔

(سنن طحاوی، باب الرجل یصلی الفریضة خلف من یصلی تطوعاً)
حضرت معاذ بن رفاعہ زرقی رضی اللہ عنہ بیان کرتے ہیں کہ بنی سلمہ کا ایک آدمی جس کو سلیم رضی اللہ عنہ کہا جاتا تھا وہ رسول اللہ ﷺ کی خدمت میں حاضر ہو کر کہنے لگا کہ ہم اپنے کام کاج میں دن گزارتے ہیں اور شام کے وقت واپس لوٹتے ہیں تو ہم نماز پڑھتے ہیں، حضرت معاذ رضی اللہ عنہ آکر اذان دیتے ہیں، پس ہم نماز کے لیے آتے ہیں تو وہ طویل قرآءة کرتے ہیں تو اس پر رسول اللہ ﷺ نے فرمایا اے معاذ! تم لوگوں کو فتنہ میں مبتلا کرنے والے مت بنو، یا تو تم میرے ساتھ نماز پڑھو یا اپنی قوم قرآءة میں کمی کرو۔

قال امام طحاوی فقول رسول الله صلى الله عليه واله وسلم هذا لبعاذ علي أنه عند رسول الله صلى الله عليه واله وسلم كان يفعل أحد الأمرين أما الصلاة معه أو بقومه وأنه لم يكن يجبعها لأنه قال أما أن تصل معي أي ولا تصل بقومك واما أن تخفف بقومك أي ولا تصل معي فلما لم يكن في الآثار الأول من قول رسول الله صلى الله عليه واله وسلم شئ وكان في هذا الأمر ما ذكرنا ثبت بهذا الاثر أنه لم يكن من رسول الله صلى الله عليه واله وسلم في ذلك لبعاذ شئ متقدم ولا علمنا أنه كان في ذلك أيضاً منه شئ متأخر فيجب به الحجة علينا ولو كان في ذلك من رسول الله صلى الله عليه واله وسلم في وقت ما كانت الفريضة تصل مرتين فان ذلك قد كان يفعل في أول الاسلام حتى نهى عنه رسول الله صلى الله عليه واله وسلم وقد ذكرنا ذلك بأسانيد في باب صلاة الخوف ففعل معاذ رضي الله عنه الذي ذكرنا يحتمل أن يكون قبل النهي عن ذلك ثم كان النهي فنسخه ويحتمل أن يكون كان بعد ذلك فليس لأحد أن يجعله في أحد الوقتين الا كان لمخالفه أن يجعله في الوقت الآخر فهذا حكم هذا الباب من طريق الآثار وأما حكمه من طريق النظر فانا قدرنا صلاة البامومين مضمينة بصلاة امامهم بصحتها

وفسادها يوجب ذلك النظر الصحيح من ذلك أنا رأينا الامام اذا سها ووجب على من خلفه لسهوة ما ووجب عليه ولو سهوا هم ولم يسه هو لم يجب عليهم ما يجب على الامام اذا سها فلما ثبت أن البأمومين يجب عليهم حكم السهو لسهو الامام وينتفى عنهم حكم السهو بانتفائه عن الامام ثبت أن حكمهم في صلاتهم حكم الامام في الصلواته وكان صلاتهم مضمينة بصلواته ولما كانت صلاتهم مضمينة بصلواته لم يجوز أن يكون صلاتهم خلاف صلاته فثبت بذلك أن البأموم لا يجوز أن تكون صلاته خلاف صلاة امامه فان قال قائل فانا رأيناهم لم يختلفوا أن للرجل أن يصلي تطوعاً خلف من يصلي فريضة فكما كان المصلي تطوعاً يجوز له أن يأتيه بمن يصلي فريضة كان كذلك يجوز للمصلي فريضة أن يصليها خلف من يصلي تطوعاً قيل له ان سبب التطوع هو بعض سبب الفريضة وذلك أن الذي يدخل في الصلاة ولا يرتد شيئاً غير ذلك فافلة ولا فريضة يكون بذلك داخل في نافلة واذا نوى الدخول في الصلاة ونوى الفريضة كان بذلك داخل في الفريضة فصار يكون ذلك داخل في الفريضة بالسبب الذي دخل به في النافلة وبسبب آخر فلما كان ذلك كذلك كان الذي يصلي تطوعاً وهو يأتيه بمصل فريضة هو في صلاة له في كلها امام والذي يصلي فريضة ويأتيه بمن يصلي تطوعاً هو في صلاة له في بعض سببها الذي به دخل فيها امام وليس له في بقيته امام فلم يجوز ذلك فان قال قائل فانا قد رأينا عن عمر رضي الله عنه أنه صلى بالناس جنباً فأعاد ولم قبل ذلك أن صلاتهم لم تكن مضمينة بصلواته فقال مخالفهم انما فعل ذلك لأنه لم يتيقن بالجنابة كانت مه قبل الصلاة فأخذ لنفسه بالحوطة فأعاد ولم يأمر غيره بالعادة.

(سنن طحاوي، باب الرجل يصلي الفريضة خلف من يصلي تطوعاً)

امام طحاوی رحمہ اللہ فرماتے ہیں کہ رسول اللہ صلی اللہ علیہ وسلم کا معاذ عن النبی کو یہ فرمانا اس بات پر دلالت کرتا ہے کہ وہ رسول اللہ صلی اللہ علیہ وسلم کے پاس دو باتوں میں سے ایک کو اختیار کریں یا میرے ساتھ

نماز پڑھیں یا اپنی قوم کے ساتھ نماز پڑھیں اور ان دونوں کو جمع نہ کریں، کیونکہ آپ ﷺ فرمایا: "أما أن تصلي معي" یا تو میرے ساتھ نماز پڑھ یعنی اپنی قوم کے ساتھ نماز نہ پڑھ "وأما أن تخفف بقومك" یعنی میرے ساتھ نماز نہ پڑھ اور اپنی قوم کو ہلکی نماز پڑھاؤ، جب اس اثر اول میں رسول اللہ ﷺ کے ارشاد میں کوئی چیز نہیں ہے اور ہم نے جو روایت خود ذکر کی اس سے یہ ثابت ہو گیا کہ رسول اللہ ﷺ کی طرف سے حضرت معاذ رضی اللہ عنہما کو کوئی بات پہلے نہیں کہی گئی تھی اور جہاں تک ہمارا علم ہے بعد میں بھی کوئی بات حضرت معاذ رضی اللہ عنہما کو نہیں فرمائی کہ جس سے ہمارے خلاف کچھ ثبوت ملتا ہو، اگر اس میں رسول اللہ ﷺ کی طرف سے کوئی حکم ہوتا جیسا کہ پہلے قول والوں کا دعویٰ ہے تو اس میں یہ احتمال لازم ہے کہ یہ اس زمانے کی بات ہو جب فرض کو دو مرتبہ پڑھنا درست تھا، ابتداء اسلام میں ایسا تھا پھر آپ ﷺ نے اس کی ممانعت کر دی، جیسا کہ تفصیل کے ساتھ مستند روایات ہم "باب صلاة الخوف" میں ذکر کر آئے ہیں، پس حضرت معاذ رضی اللہ عنہما کا یہ عمل جس کا شروع باب میں ہم نے تذکرہ کیا اس میں اس بات کا احتمال پیدا ہو گیا کہ یہ ممانعت سے پہلے کا معاملہ ہو، پھر ہم نے آکر اسے منسوخ کر دیا اور یہ احتمال بھی ہے کہ یہ اس کے بعد کا واقعہ ہو کسی فریق کو یہ حق نہیں پہنچتا کہ وہ اس کو ایک وقت میں مقرر کر کے اپنی دلیل بنائے، بلکہ ہر دلیل بنانا برابر ہے، آثار کے پیش نظر تو اس باب کا یہی حکم ہے مگر اس کا نظر و فکر کے لحاظ سے جو حکم بنتا ہے وہ پیش خدمت ہے، یہ بات تو ہمارے سامنے ہے کہ مقتدیوں کی نماز تو اپنے امام کی نماز سے صحت و فساد کے لحاظ سے ملی ہوئی ہے، یہ صحیح فکر کو اس طرح لازم کرتی ہے کہ ہم دیکھتے ہیں کہ جب امام بھول جائے تو اس کا یہ بھولنا اس کے پیچھے نماز پڑھنے والے پر اس چیز کو لازم کر دے گا جو خود امام پر لازم ہوتی ہے، حالانکہ مقتدیوں کو خود بھول تو نہیں ہوئی اور مقتدی بھول جائے تو اس پر اور اس کے امام پر کچھ لازم نہیں، پس جب یہ بات ثابت ہو گئی کہ امام کے بھول جانے سے مقتدیوں پر سہو کا حکم لگ جاتا ہے اور بھول کا حکم امام سے اٹھ جائے تو مقتدیوں پر بھی نہیں رہتا، اس سے یہ بات پایہ ثبوت کو پہنچ گئی کہ مقتدیوں کو حکم ان کی اپنی نماز میں ان کے امام کا حکم ہے، گویا مقتدیوں کی نماز کا امام ضامن ہے، تو جب مقتدیوں کی

نماز امام کی نماز سے ملی ہوئی ہے تو پھر یہ درست نہ رہا کہ مقتدیوں کی نماز امام کی نماز کے مخالف ہو، پس اس سے یہ بات ثابت ہوگئی کہ مقتدی کی نماز امام کی نماز کے مخالف نہ ہونی چاہیے، اگر کوئی معترض یہ کہے کہ ہم یہ بات اتفاقی طور پر پاتے ہیں کہ نفل نماز فرض پڑھنے والے کی اقتداء میں درست ہے، پس جس طرح نفل پڑھنے والے کے لیے جائز ہے کہ وہ فرض پڑھنے والے کی اقتداء کرے تو اسی طرح فرض پڑھنے والے کے لیے بھی جائز ہے کہ وہ نوافل پڑھنے والے کی اقتداء میں ادا کرے، تو اس کا جواب یہ ہے کہ نفل کا سبب فرض کے سبب کا بعض حصہ ہے اور وہ اس طرح کہ جو شخص نماز میں داخل ہو اور اس کی نیت نفل و فرض میں سے کسی کی نہ ہو تو اسے نفل پڑھنے والا شمار کیا جائے گا اور جب اس نے نماز میں داخل ہونے کی نیت کی اور فرض کی نیت کی تو اسے فرض میں داخل ہونے والا شمار کیا جائے گا تو گویا جس سبب سے نفل میں داخل ہو اس سبب سے بھی وہ فرض میں داخل ہونے والا شمار ہوگا اور دوسرے سبب سے بھی، پس یہ بات اسی طرح ہی ہے کہ وہ شخص جو نفل پڑھ رہا ہو اور وہ فرض ادا کرنے والے کا مقتدی بن جائے تو وہ گویا ایسی نماز میں ہے جس کی تمام رکعت میں وہ مقتدی ہے اور وہ شخص جو فرض پڑھ رہا ہے وہ ایسے شخص کی اختیار کرے جو نفل پڑھ رہا ہے تو وہ ایسی نماز میں مشغول ہے کہ جس کے بعض سبب کو اس کا امام پانے والا ہے، اس صورت میں تو یہ اقتداء کرنے والا ہے اور جو سبب اس میں موجود نہیں اس میں یہ اس کا مقتدی نہیں، پس ایسی اقتداء جائز نہیں۔

حدثنا ابن مرزوق قال ثنا أبو عاصم عن سفیان عن منصور عن ابراهیم فی الرجل یصلی بقوم ہی له الظهر ولهم العصر قال یعیدون ولا یعید۔

(سنن طحاوی، باب، الرجل یصلی الفریضة خلف من یصلی تطوعاً)

حضرت منصور رضی اللہ عنہ سے روایت ہے کہ حضرت ابراہیم رضی اللہ عنہ نے فرمایا کہ جو آدمی ایسے لوگوں کو نماز ظہر پڑھائے جو نماز عصر پڑھ رہے ہوں، ابراہیم رضی اللہ عنہ کہنے لگے امام کی نماز درست ہے، مقتدیوں کی نماز فاسد ہے وہ لوٹائیں۔

حدثنا ابن مرزوق قال ثنا سعید بن عامر قال سمعت یونس بن عبید یقول جاء

عیاد الی المسجد فی یوم مطیر فوجدہم یصلون العصر فصلی معہم وهو یظن
 أنها الظهر ولم یکن صلی الظهر فلما فاذا ہی العصر فأتی الحسن فسأله عن ذلك
 فأمره أن یصلیہا جمیعاً. (سنن طحاوی، باب، الرجل یصلی الفریضة خلف من یصلی تطوعاً)
 حضرت یونس بن عبید اللہ بیان کرتے ہیں کہ عباد اللہ مسجد میں بارش کے دن آئے، ان کو
 نماز عصر پڑھتے پایا، اس نے ان کے ساتھ نماز ظہر کے گمان سے نماز پڑھ لی اور عباد اللہ
 نے اس وقت ظہر نہ پڑھی تھی، جب نماز پڑھ چکے تو (معلوم ہوا) وہ عصر تھی تو عباد اللہ نے
 حضرت حسن بصری رضی اللہ عنہ سے سوال کیا تو فرمایا دونوں نمازیں دوبارہ پڑھو۔

حدثنا ابن مرزوق قال ثنا سعید عن عبد اللہ بن عمر عن نافع عن ابن عمر
 رضی اللہ عنہ قال یصلی الظهر ثم یصلی العصر۔

(سنن طحاوی، باب، الرجل یصلی الفریضة خلف من یصلی تطوعاً)
 حضرت نافع رضی اللہ عنہ نے عبد اللہ بن عمر رضی اللہ عنہ سے نقل کیا ہے کہ حضرت ابن عمر رضی اللہ عنہما نے فرمایا پہلے
 وہ آدمی ظہر پڑھے پھر عصر پڑھے۔

حدثنا ابن مرزوق قال ثنا سعید بن عامر قال ثنا سعید بن ابی عروبة قال
 کان الحسن وابن سیرین یقولان یصلیہا جمیعاً۔

(سنن طحاوی، باب، الرجل یصلی الفریضة خلف من یصلی تطوعاً)
 حضرت سعید بن عروبة رضی اللہ عنہ کہتے ہیں کہ حسن بصری اور ابن سیرین رضی اللہ عنہما ایسا ہی فتویٰ دیتے
 کہ ایسا کرنے والا دونوں دوبارہ نماز پڑھے۔

حدثنا أبو معشر عن ابراهیم النخعی قال یصلیہا جمیعاً۔
 (سنن طحاوی، باب، الرجل یصلی الفریضة خلف من یصلی تطوعاً)
 حضرت ابراہیم نخعی رضی اللہ عنہ فرماتے ہیں ایسا شخص دونوں نمازیں دوبارہ پڑھے۔

عن مغیرة عن ابراهیم فی رجل صلی بقوم الظهر وہی له العصر قال تمر صلاتہ
 ویعید من خلفہ. (مصنف ابن ابی شیبہ، باب فی الرجل یصلی بالقوم الظهر والعصر)
 حضرت مغیرہ رضی اللہ عنہ بیان کرتے ہیں کہ حضرت ابراہیم رضی اللہ عنہ اس بارے میں جو لوگوں کو ظہر کی

نماز پڑھائے لیکن وہ اس کی عصر کی نماز ہو فرماتے ہیں کہ اس کی نماز ہو جائے گی لیکن مقتدی اپنی نماز کا اعادہ کریں گے۔

عن أبي قلابة قال لا تجزء صلاة واحدة عن قومين شئى۔

(مصنف ابن ابى شيبه، باب فى الرجل يصلى بالقوم الظهر والعصر)

حضرت ابو قلابہ رضی اللہ عنہ فرماتے ہیں کہ ایک جماعت دو مختلف نمازوں سے نہیں ہو سکتی۔

عن عبادة بن منصور قال انتهيت الى المسجد الجامع وأنا أرى أنهم لم يصلوا الظهر فقمت أتطوع حتى أقيمت الصلاة فلما صلوا اذا هي العصر فقمت فصليت بهم الظهر ثم صليت العصر ثم أتيت الحسن فذكرت ذلك له فأمرني

بمثل الذى صنعت۔ (مصنف ابن ابى شيبه، باب فى الرجل يصلى بالقوم الظهر والعصر)

حضرت عبادہ بن منصور رضی اللہ عنہ کہتے ہیں کہ میں جامع مسجد حاضر ہوا، میں نے دیکھا کہ لوگوں نے ابھی ظہر کی نماز نہیں پڑھی ہے، میں ظہر کے انتظار میں نفل پڑھنے لگا، اتنے میں جماعت کھڑی ہو گئی، جب انہوں نے نماز پڑھ لی تو مجھے معلوم ہوا کہ یہ عصر کی نماز تھی، چنانچہ میں نے پھر اپنی ظہر کی نماز ادا کی، پھر عصر کی نماز پڑھی، پھر میں حضرت حسن کے پاس آیا اور ان سے اس مسئلہ کے بارے میں دریافت کیا تو انہوں نے مجھے اسی کا حکم دیا جو میں نے کیا تھا۔

عن محمد بن سيرين عن كثير بن أفلح قال انتهينا الى المسجد ولم أصل المغرب فأقيمت الصلاة فصليت معهم وأنا أرى انتها المغرب فاذا هي العشاء فقمت فصليت المغرب ثم صليت العشاء ثم سألت فأمروني بالذى صنعت۔

(مصنف ابن ابى شيبه، باب فى الرجل يصلى بالقوم الظهر والعصر)

حضرت کثیر بن افلح رضی اللہ عنہ کہتے ہیں کہ میں مسجد میں پہنچا، میں نے ابھی تک مغرب کی نماز نہیں پڑھی تھی، اتنے میں جماعت کھڑی ہو گئی، میں نے مغرب کی نماز تصور کرتے ہوئے ان کے ساتھ نماز پڑھی، لیکن مجھے پتہ چلا کہ وہ عشاء کی نماز پڑھ رہے تھے، چنانچہ میں نے پہلے مغرب کی نماز پڑھی اور پھر عشاء کی نماز، پھر میں نے بزرگوں سے اس بارے میں سوال کیا تو انہوں نے مجھے اسی کا حکم دیا جو میں نے کیا تھا۔

عن الزهري في رجل دخل مع قوم في الظهر وهي لهم العصر؛ قال يبدأ بالذي بدأ الله به يصلي الظهر ثم يصلي العصر.

(مصنف ابن أبي شيبة، باب في الرجل يصلي بالقوم الظهر والعصر)
امام زہری رحمہ اللہ اس شخص کے بارے میں جو ظہر کی نماز سمجھ کر کسی جماعت میں شریک ہو لیکن وہ لوگ عصر کی نماز پڑھ رہے ہوں فرماتے ہیں کہ وہ پہلے وہ نماز پڑھے جسے اللہ نے پہلے رکھا ہے یعنی ظہر کی نماز، پھر عصر کی نماز پڑھے گا۔

عن سعيد بن المسيب والحسن قالا في رجل دخل مع قوم في صلاة العصر وهو يحسبهم في صلاة الظهر فاذا هم في العصر قال يستقبل الصلاتين جميعاً.

(مصنف ابن أبي شيبة، باب في الرجل يصلي بالقوم الظهر والعصر)
حضرت سعید بن مسیب رحمہ اللہ اور حضرت حسن رحمہ اللہ اس شخص کے بارے میں جو ظہر کی نماز سمجھتے ہوئے کسی جماعت میں شریک ہو اور لوگ عصر کی نماز پڑھ رہے ہوں، فرماتے کہ وہ دونوں نمازوں کو دوبارہ پڑھے گا۔

خلاصہ کلام: مذکورہ بالا تمام احادیث اور آثار سے واضح ہو گیا کہ اگر امام کسی اور نماز کی نیت کرے اور مقتدی کسی اور نماز کی تو مقتدی کی نماز نہ ہوگی، یعنی امام اگر عصر کی نماز کی نیت کرے اور مقتدی ظہر کی نماز کی نیت کرے تو مقتدی کی نماز نہ ہوگی، اسی طرح امام اگر نفل نماز کی نیت کرے اور مقتدی فرض نماز کی تب بھی مقتدی کی نماز نہ ہوگی، لہذا یہ بات دلائل سے ثابت ہوگئی کہ نفل پڑھنے والے کے پیچھے فرض نماز پڑھنے والے کی نماز نہ ہوگی۔

ربنا تقبل منا انك انت السميع العليم وصل وسلم على نبينا محمد صلى الله عليه واله وسلم وآله وصحبه أجمعين!

میری قسمت سے الہی پائیں یہ رنگِ قبول
پھول کچھ مسیں نے چنے ہیں ان کے دامن کیلئے
اب جس کا دل چاہے روشنی پالے
ہم نے دل جلا کر سر عام رکھ دیا ہے

{ماخذ و مراجع}

مطبوعہ	مصنف	نام کتاب
مکتبہ حقانیہ پشاور	حضرت عبداللہ بن عباس رضی اللہ عنہ	تفسیر ابن عباس
مکتبہ قاہرہ	ابی جعفر محمد بن حریر طبری	تفسیر طبری
دار احیاء التراث العربی	ابی سعود محمد بن العمادی	تفسیر ابی سعود
پشاور	عبداللہ بن احمد محمود النفسی	تفسیر مدارک
مکتبہ امام کلیہ الطب	ابی محمد اسماعیل بن عبدالرحمن السدی	تفسیر السدی الکبیر
دار الاشاعت کراچی	علامہ قاضی محمد ثناء اللہ پانی پتی	تفسیر مظہری
دار المعرفہ بیروت	ابی القاسم جار اللہ محمود بن عمر	تفسیر کشاف
دار الکتب العلمیہ	علاء الدین علی بن محمد بن ابراہیم	تفسیر خازن
ضیاء القرآن	جلال الدین السیوطی	تفسیر الدر المنثور
دار الکتب العلمیہ	عبدالرزاق بن ہمام الصنعانی	تفسیر عبدالرزاق
مکتبہ دار السلام ریاض	عماد الدین ابن کثیر	تفسیر ابن کثیر
دار احیاء التراث العربی	احمد بن علی الرازی الجصاص ابو بکر	تفسیر الجصاص
دار الکتب العربی	ابو الفرج علی بن محمد الجوزی	تفسیر زاد المیسر
کتب الاعلام الاسلامی	محمد الرازی فخر الدین	تفسیر کبیر
مکتبہ قاہرہ	عمر بن محمد البیضاوی	تفسیر بیضاوی
دار الکتب العلمیہ	ابو الفضل محمود الالوسی	تفسیر روح المعانی
قدیمی کتب خانہ	الامام ابو محمد بن اسماعیل البخاری	صحیح بخاری
ادارۃ اسلامیات	الامام ابو احسن مسلم بن حجاج القشیری	صحیح مسلم
دار الاشاعت	الامام ابو عیسیٰ محمد بن عیسیٰ الترمذی	سنن ترمذی
مکتبہ العلم	الامام ابو داؤد سلیمان بن اشعث البسانی	سنن ابو داؤد
مکتبہ العلم	حافظ ابو عبدالرحمن احمد بن شعیب بن علی	سنن نسائی
مکتبہ العلم	حافظ ابو عبداللہ محمد ابن ماجہ	سنن ابن ماجہ
دار الکتب العلمیہ	زید بن علی بن حسین بن علی	مسند امام زید
دار الکتب العلمیہ	مالک بن انس بن مالک بن ابی عامر	المدونۃ الکبری

دارالقاء دمشق	ابی بکر عبد اللہ بن زبیر الحمیدی <small>رضی اللہ عنہ</small>	مسند حمیدی
دار احیاء التراث العربی	مالک بن انس بن مالک بن ابی عامر <small>رضی اللہ عنہ</small>	موطا امام مالک
مکتبہ دار الفکر بیروت	امام عبد اللہ بن محمد ابو بکر بن ابی شیبہ <small>رضی اللہ عنہ</small>	مصنف ابن ابی شیبہ
المکتب الاسلامی	ابو بکر بن ہمام بن نافع صنعانی <small>رضی اللہ عنہ</small>	مصنف عبدالرزاق
عالم الکتب	ابو محمد بن نصر الکسبی <small>رضی اللہ عنہ</small>	مسند عبد بن حمید
دار المعرفہ	ابوداؤد سلیمان بن داؤد جارود <small>رضی اللہ عنہ</small>	مسند ابوداؤد طیالسی
الزہراء الحدیث عراق	سلیمان بن احمد طبرانی <small>رضی اللہ عنہ</small>	المعجم الکبیر
مکتبہ المعارف ریاض	سلیمان بن احمد طبرانی <small>رضی اللہ عنہ</small>	المعجم الاوسط
دار الکتب العلمیہ	ابو جعفر احمد بن محمد سلامہ <small>رضی اللہ عنہ</small>	احکام القرآن الکریم
دار الکتب العلمیہ	ابو جعفر احمد بن محمد سلامہ <small>رضی اللہ عنہ</small>	سنن طحاوی
مؤسسۃ الرسالہ	سلیمان بن احمد طبرانی <small>رضی اللہ عنہ</small>	مسند الشامیین
مؤسسۃ الرسالہ	حافظ ابو عبد الرحمن احمد بن شعیب بن علی <small>رضی اللہ عنہ</small>	عمل الیوم واللیل
مؤسسۃ الرسالہ	حافظ ابو عبد الرحمن احمد بن شعیب بن علی <small>رضی اللہ عنہ</small>	سنن الکبریٰ للنسائی
دار ابن حزم بیروت	محمد بن حسن الشیبانی <small>رضی اللہ عنہ</small>	در اصل
سعید اینڈ سنز کراچی	محمد بن حسن الشیبانی <small>رضی اللہ عنہ</small>	کتاب الاثار
دار الکتب العلمیہ	یعقوب بن ابراہیم ابو یوسف <small>رضی اللہ عنہ</small>	کتاب الاثار
عالم الکتب بیروت	محمد بن حسن الشیبانی <small>رضی اللہ عنہ</small>	کتاب الحج
میر محمد کتب خانہ	محمد بن حسن الشیبانی <small>رضی اللہ عنہ</small>	موطا امام محمد
دار المعرفہ بیروت	ابو الحسن علی بن عمر بن احمد بن مہدی <small>رضی اللہ عنہ</small>	سنن دارقطنی
دار الکتب العلمیہ	ابو عبد اللہ محمد بن ادریس <small>رضی اللہ عنہ</small>	کتاب الام
دار الکتب العلمیہ	ابو عبد اللہ محمد بن ادریس <small>رضی اللہ عنہ</small>	مسند الامام شافعی
دار الکتب العربی	ابو محمد عبد اللہ بن عبد الرحمن <small>رضی اللہ عنہ</small>	سنن داری
میر محمد کتب خانہ	صدر الدین موسیٰ بن زکریا حصکفی <small>رضی اللہ عنہ</small>	مسند الامام ابی حنیفہ
مؤسسۃ الرسالہ	ابو حاتم محمد بن احمد بن حبان <small>رضی اللہ عنہ</small>	مصحح ابن حبان
مؤسسۃ الرسالہ	ابو محمد بن علی بن جارود نیشاپوری <small>رضی اللہ عنہ</small>	سنن ابن جارود
دار المعرفہ	یعقوب بن اسحاق بن ابراہیم بن زید <small>رضی اللہ عنہ</small>	مسند ابو حوانہ
المکتب الاسلامی	ابو بکر محمد بن اسحاق <small>رضی اللہ عنہ</small>	صحیح ابن خزیمہ

کتبہ الکوزریاں	ابو نعیم احمد بن عبد اللہ بن احمد بن اسحاق <small>رحمہ اللہ</small>	مسند ابی حنیفہ
دارالکتب العلمیہ	ابو بکر احمد بن حسین بن علی بن یحییٰ <small>رحمہ اللہ</small>	کتاب القراءۃ
کتبہ الرشدریاض	ابو بکر احمد بن حسین بن علی بن یحییٰ <small>رحمہ اللہ</small>	خلائیات
جامعہ الدراسات الاسلامیہ	ابو بکر احمد بن حسین بن علی بن یحییٰ <small>رحمہ اللہ</small>	معرفة السنن والآثار
دارالکتب العلمیہ	ابو بکر احمد بن حسین بن علی بن یحییٰ <small>رحمہ اللہ</small>	شعب الایمان
دارالکتب العلمیہ	ابو بکر احمد بن علی بن ثابت <small>رحمہ اللہ</small>	تاریخ بغداد
احیاء المعارف	امام ابو یوسف <small>رحمہ اللہ</small>	کتاب الآثار
دارالکتب العلمیہ	ابن نعیم الفضل بن عمرو القرظی <small>رحمہ اللہ</small>	کتاب الصلاة
دارالفکر	ابو بکر محمد بن ابراہیم المنذر النیسابوری <small>رحمہ اللہ</small>	لا وسطی السنن والایمان
مؤسسۃ الرسالہ	امام قیروانی <small>رحمہ اللہ</small>	اخبار الفقہاء والمحدثین
کتبہ الایمان مدینہ	ابو یعقوب اسحاق بن ابراہیم الحنظلی المروزی <small>رحمہ اللہ</small>	مسند اسحاق بن راہویہ
حدیث اکادمی	ابو عبد اللہ محمد بن نصر المروزی <small>رحمہ اللہ</small>	قیام اللیل و کتاب الوتر
دارالاشاعت	الامام ابو عیسیٰ محمد بن عیسیٰ الترمذی <small>رحمہ اللہ</small>	شمائل ترمذی
دارالاشاعت	ولی الدین محمد بن عبد اللہ الخطیب <small>رحمہ اللہ</small>	مکتوٰۃ
مؤسسۃ الرسالہ	الامام ابو داؤد سلیمان بن اشعث البجائی <small>رحمہ اللہ</small>	المراسل ابی داؤد
قطر	عبد الرحمن بن زکریا البغدادی <small>رحمہ اللہ</small>	المخلصات
مؤسسۃ الکتب الثقافیہ	ابو عبد اللہ بن نصر بن الحجاج المروزی <small>رحمہ اللہ</small>	السنۃ للمروزی
حدیث اکادمی	ابو عبد اللہ بن نصر بن الحجاج المروزی <small>رحمہ اللہ</small>	مختصر قیام اللیل و قیام رمضان و کتاب الوتر
دار الوطن الریاض	ابو بکر محمد بن حسین بن عبد اللہ الآجری <small>رحمہ اللہ</small>	الشریعۃ للآجری
دارالکتب العلمیہ	ابو حفص عمر بن احمد بن عثمان ابن شامین <small>رحمہ اللہ</small>	النسخ المحدث و منسوخہ
دشن	عیسیٰ بن ہلال موصلی <small>رحمہ اللہ</small>	مسند ابو یعلیٰ
الکتب الاسلامی	ابو عبد اللہ بن محمد <small>رحمہ اللہ</small>	مسند احمد
مؤسسۃ علوم القرآن	ابو بکر احمد بن عمرو بن عبد الحاق بصری <small>رحمہ اللہ</small>	مسند بزار
کتبہ دار الباز مکہ مکرمہ	ابو بکر احمد بن حسین بن علی <small>رحمہ اللہ</small>	سنن الکبریٰ
دارالکتب العلمیہ	ابو محمد حسین بن مسعود بن القراء البغوی <small>رحمہ اللہ</small>	شرح السنۃ
دارالفکر	ابو محمد علی بن احمد حزم الاندلسی <small>رحمہ اللہ</small>	المحلی

دارالکتب العلمیہ	ابو عمر یوسف بن عبد اللہ بن محمد <small>رحمۃ اللہ علیہ</small>	الاستاذ کار
دارالکتب العلمیہ	عبدالحق بن عبدالرحمن بن عبد اللہ بن الحسن <small>رحمۃ اللہ علیہ</small>	الاحکام الکبریٰ
دارالکتب العلمیہ	ابو عبد اللہ محمد بن عبد اللہ بن محمد <small>رحمۃ اللہ علیہ</small>	المسردک علی الصمیمین
مکتبہ ابن تیمیہ	احمد بن عبد الحلیم بن عبد السلام حرانی <small>رحمۃ اللہ علیہ</small>	فتاویٰ ابن تیمیہ
مؤسسۃ نادر بیروت	ابو الحسن علی بن جعد بن عبید ہاشمی <small>رحمۃ اللہ علیہ</small>	مسند ابن الجعد
مؤسسۃ قرطبہ قاہرہ	ابو بکر محمد بن ہارون <small>رحمۃ اللہ علیہ</small>	مسند البرویانی
مؤسسۃ الرسالۃ	ابو جعفر احمد بن محمد سلامہ <small>رحمۃ اللہ علیہ</small>	شرح مشکل الآثار
مدینہ منورہ	ابن حجر عسقلانی <small>رحمۃ اللہ علیہ</small>	تخصیص الخیر
دارالکتب العلمیہ	ابن حجر عسقلانی <small>رحمۃ اللہ علیہ</small>	فتح الباری شرح بخاری
دارالاشاعت	علاء الدین علی متقی <small>رحمۃ اللہ علیہ</small>	کنز العمال (مترجم)
دارالکتب العلمیہ	احمد بن ابی بکر البوصیری <small>رحمۃ اللہ علیہ</small>	مصباح الزجاریہ
دار الفاء المنصورہ	الحافظ عماد الدین الفداء ابن کثیر <small>رحمۃ اللہ علیہ</small>	مسند الفاروق
مکتبہ المنار الاسلامیہ	شمس الدین ابن القیم <small>رحمۃ اللہ علیہ</small>	زاد المعاد
مکتبہ قاہرہ	علامہ ابو محمد عبد اللہ بن احمد المقدسی <small>رحمۃ اللہ علیہ</small>	المغنی لابن قدامہ
بیروت	ابوالموید محمد بن محمود الخوارزمی <small>رحمۃ اللہ علیہ</small>	جامع المسانید
قاہرہ	نور الدین ہمیشی <small>رحمۃ اللہ علیہ</small>	مجمع الزوائد
دار الفکر	ابو ولید محمد بن احمد بن رشد القرطبی <small>رحمۃ اللہ علیہ</small>	بدایۃ المجتہد
وزاعہ عموم الاداقف مراکش	ابو عمر یوسف بن عبد اللہ بن محمد <small>رحمۃ اللہ علیہ</small>	التمہید لابن عبدالبر
دارالکتب العلمیہ	محمد عبدالرحمن بن عبدالرحیم <small>رحمۃ اللہ علیہ</small>	تحفۃ الأحمودی
دار ابن حزم بیروت	ابو عبد اللہ محمد بن اسماعیل <small>رحمۃ اللہ علیہ</small>	الکافی للامام بخاری
دارالکتب العلمیہ	شمس الدین محمد بن احمد الذہبی <small>رحمۃ اللہ علیہ</small>	سیر أعلام النبلاء
دارالکتب العلمیہ	جلال الدین سیوطی <small>رحمۃ اللہ علیہ</small>	الجامع الصغیر
دار احیاء التراث العربی	محمد بن اسماعیل اللأ میر صنعانی <small>رحمۃ اللہ علیہ</small>	سبل السلام
مصر	ابو نعیم احمد بن عبد اللہ الاصمہانی <small>رحمۃ اللہ علیہ</small>	حلیۃ الاولیاء
دار الکلم الطیب	جلال الدین سیوطی <small>رحمۃ اللہ علیہ</small>	تدریب الروی
مکتبہ المعارف ریاض	علامہ محمد ناصر الدین البانی <small>رحمۃ اللہ علیہ</small>	سلسلۃ احدث الصحیحہ
دارالکتب العلمیہ	علامہ بدر الدین العینی <small>رحمۃ اللہ علیہ</small>	عمدة القاری شرح بخاری

دارالکتب العلمیہ	ابو احمد بن عدی الجرجانی <small>رحمۃ اللہ علیہ</small>	اکامل لابن عدی
المدینۃ المنورہ	احمد بن رجب الحسن البغدادی <small>رحمۃ اللہ علیہ</small>	فتح الباری
دارالفکر	محمد ابوالحسن نورالدین القاری <small>رحمۃ اللہ علیہ</small>	مرقاۃ المفاتیح
جامعہ نصرت العلوم	مولانا صوفی عبدالحمید سواتی <small>رحمۃ اللہ علیہ</small>	نماز مسنون (کلاس)
مکتبہ صفدریہ	مولانا سرفراز خان صفدر <small>رحمۃ اللہ علیہ</small>	احسن الکلام
مکتبہ السنن والجماعۃ	مولانا حبیب اللہ ڈیروی <small>رحمۃ اللہ علیہ</small>	نور الصباح فی ترک رفع الیدین
دارالنعیم	مولانا اعجاز احمد اشرفی <small>رحمۃ اللہ علیہ</small>	الحمل العین فی صلوة رحمۃ للعالمین
دارالنعیم	مولانا اعجاز احمد اشرفی <small>رحمۃ اللہ علیہ</small>	انوار المصابیح فی صلوة التراويح
دارالنعیم	مولانا اعجاز احمد اشرفی <small>رحمۃ اللہ علیہ</small>	ایضاح المرام فی ترک القراءۃ خلف الامام
دارالنعیم	مولانا اعجاز احمد اشرفی <small>رحمۃ اللہ علیہ</small>	راحۃ العینین فی ترک رفع الیدین
دارالنعیم	مولانا اعجاز احمد اشرفی <small>رحمۃ اللہ علیہ</small>	الداعیین فی الاخفاء بآئین
زمزم پبلیشرز کراچی	مولانا ثمیر الدین قاسمی <small>رحمۃ اللہ علیہ</small>	اثمار الہدایہ علی الہدایہ
مکتبہ فاروقیہ	مولانا محمد امین صفدر اوکاڑوی <small>رحمۃ اللہ علیہ</small>	مجموعہ رسائل
دارالنعیم	مولانا اعجاز احمد اشرفی <small>رحمۃ اللہ علیہ</small>	السنۃ القرآنیہ فی وضع الیدین تحت السرۃ
مدرسہ عربیہ حنفیہ تعلیم الاسلام حضرو	حافظ ظہور احمد حسینی <small>رحمۃ اللہ علیہ</small>	رکعت تراویح ایک تحقیقی جائزہ
دارالاشاعت کراچی	مولانا صاحبزادہ قاری عبدالباسط <small>رحمۃ اللہ علیہ</small>	مسنون طریقہ نماز
مکتبہ رحمانیہ	مولانا محمد عبدالعبود <small>رحمۃ اللہ علیہ</small>	فرض نمازوں کے بعد اجتماعی دُعا
مکتبہ عمر فاروق	مولانا مفتی ضیاء الرحمن ذاکر <small>رحمۃ اللہ علیہ</small>	تحفۃ المناظر
دارہ غفران راولپنڈی	مفتی محمد رضوان <small>رحمۃ اللہ علیہ</small>	مرد و عورت کی نماز میں فرق کا ثبوت
فرید بک ڈبویلی	الشیخ محمد الیاس فیصل <small>رحمۃ اللہ علیہ</small> (مدینہ منورہ)	نماز پیسیرا
اہل سنت والجماعۃ	حضرت مولانا الیاس کسمن <small>رحمۃ اللہ علیہ</small>	نماز اہل سنت والجماعۃ
مکتبہ الہادی	مولانا حافظ حبیب اللہ ڈیروی <small>رحمۃ اللہ علیہ</small>	اظہار الحسین اخفاء التامین
ادارہ غفران	مفتی رضوان <small>رحمۃ اللہ علیہ</small>	نماز تراویح کے فضائل و احکام
ادارہ غفران	مفتی رضوان <small>رحمۃ اللہ علیہ</small>	نماز وتر
ادارہ غفران	مفتی رضوان <small>رحمۃ اللہ علیہ</small>	ٹوپی کی شرعی حیثیت
الاعتدال اکیڈمی	مولانا نیاز احمد اوکاڑوی <small>رحمۃ اللہ علیہ</small>	تسکین العینین
انڈیا	مفتی محمد ذوالفقار خان <small>رحمۃ اللہ علیہ</small>	رکعات نماز کا ثبوت
دارالفکر	علامہ الدكتور وہبہ الزحلی <small>رحمۃ اللہ علیہ</small>	الفقہ الاسلامی وادلۃ
مکتبہ صحیح الامت بنگلور	مفتی محمد شعیب اللہ خان مفتاحی <small>رحمۃ اللہ علیہ</small>	عورت کی نماز

نوٹ: بعض کتب کا ذکر ماخذ و مراجع میں نہیں ہے تو یاد رکھیے ان کتب کو مکتبہ شاملہ، مکتبہ توفیقیہ اور مکتبہ جبریل سے لیا گیا ہے۔

سنت کی دیر پروات

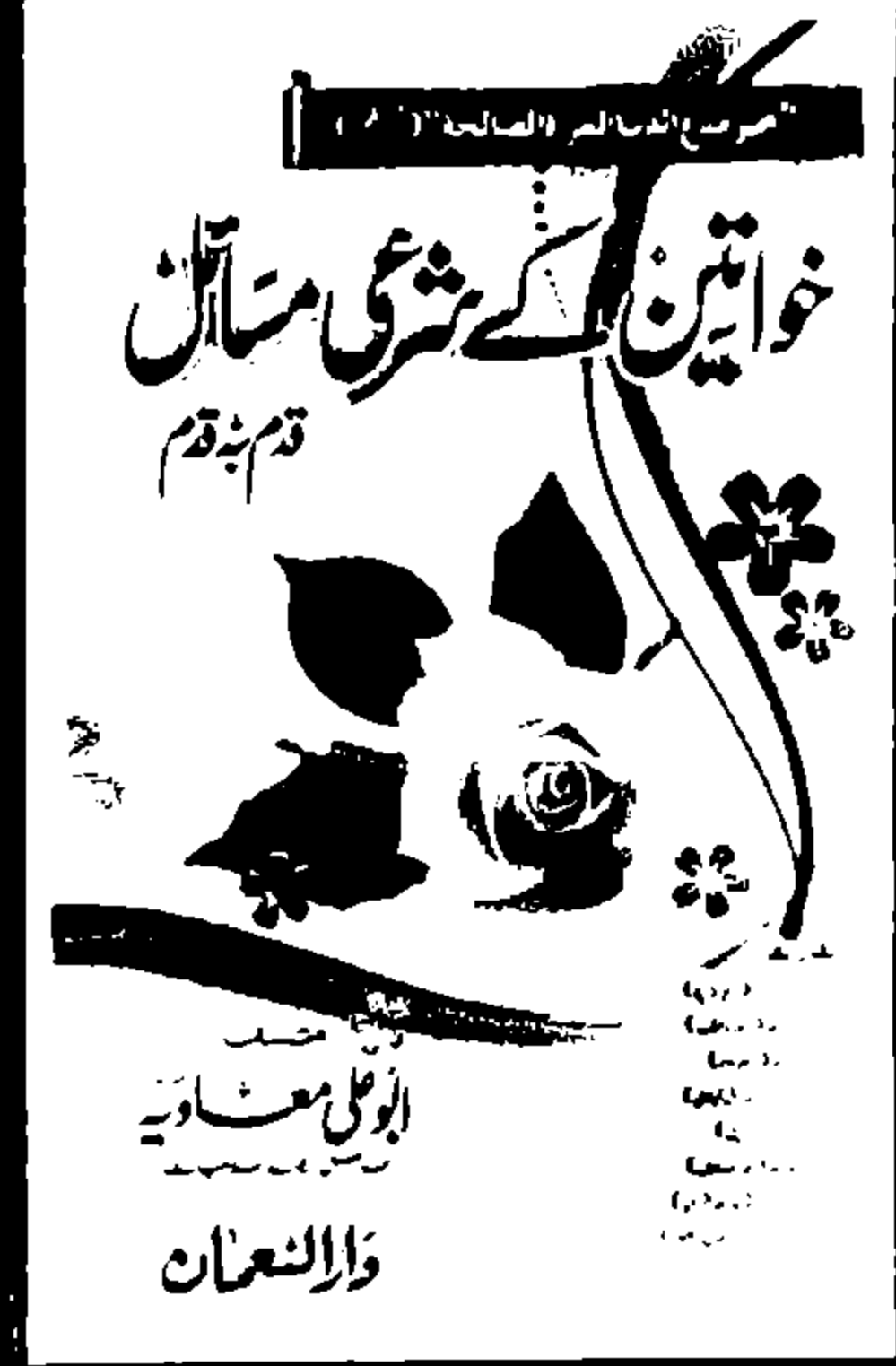
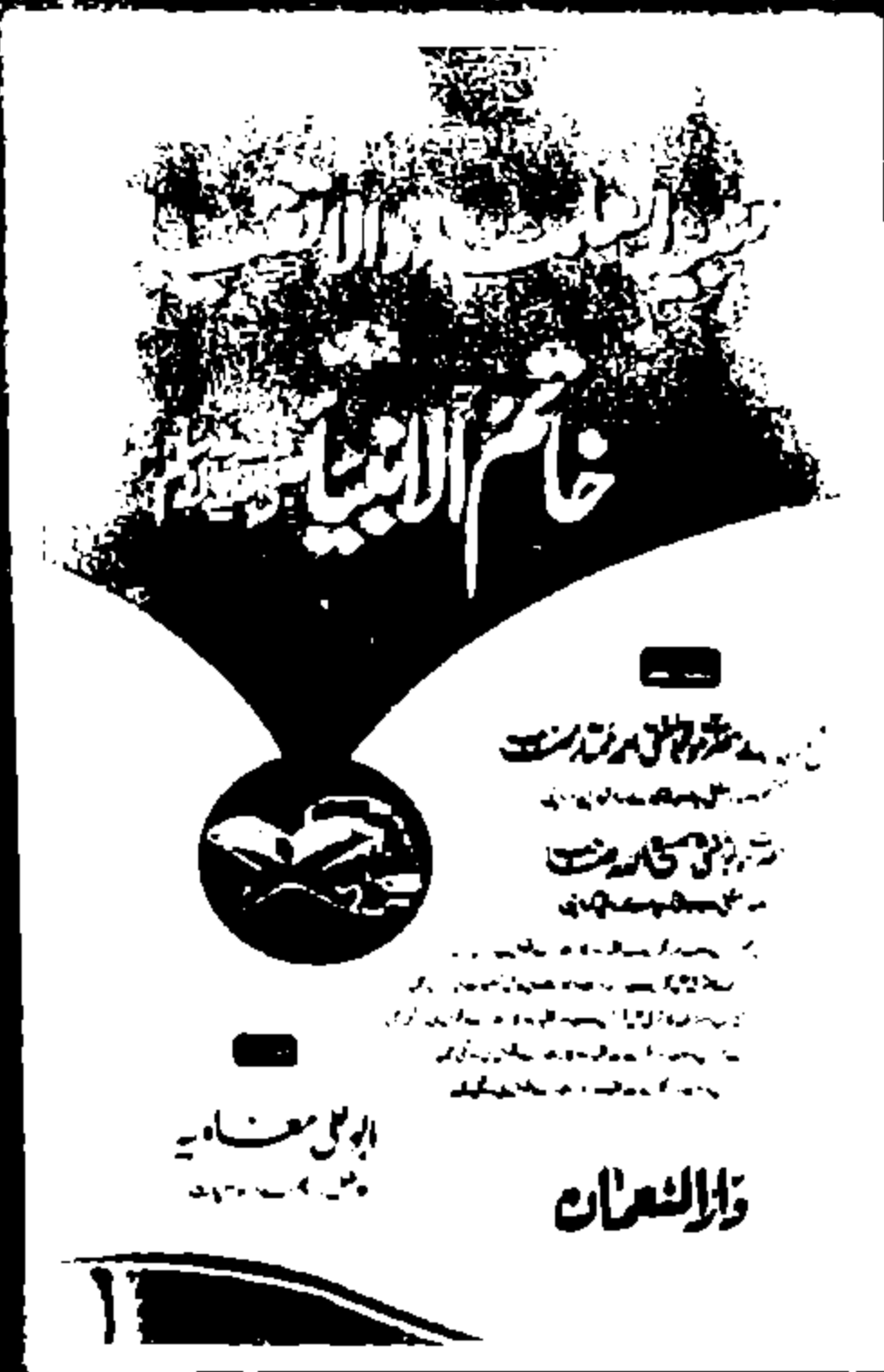

دارالشمعان

0300 4963819